

ZEWOTHERM

LIEFERUMFANG
SCOPE OF DELIVERY

DE

EN



1x

Zewo Drucksensor F

Montageanleitung
installation instruction
ZEWO Drucksensor F

Art. 14150006

Energie. Bewusst. Leben.

ALLGEMEINE HINWEISE

Beachten und befolgen Sie die Hinweise in den hier zugehörigen Anleitungen. Nichtbeachten der Hinweise kann zu Verletzungen oder Sachschäden führen!

- Anleitungen vor Montagebeginn oder Gebrauch sorgfältig lesen und den Anweisungen folgen!
- Anleitungen zur weiteren Verfügung aufbewahren!
- Montage nur durch sachkundige, qualifizierte Fachkräfte, die mit der Montage von Lüftungsprodukten vertraut sind!
- Elektroinstallation nur durch Fachkräfte mit einer Qualifikation für elektrotechnische Anlagen!
- Auf ausreichende Befestigung, Tragfähigkeit und Statik achten. Befestigungsmaterial entsprechend der Wandarten auswählen.
- Produkt nach Erhalt vorsichtig auspacken und auf mögliche Versandschäden prüfen. Ein beschädigtes Produkt darf nicht montiert oder genutzt werden.
- Bei Verwendung von Zubehörteilen oder Fremdprodukten Herstellerangaben befolgen und Eignung der Produkte prüfen.

BESTIMMUNGSGEMÄSSER GEBRAUCH

Das Produkt ist zur kontrollierten Belüftung von Wohngebäuden geeignet. Der Einbau in Neubauten sowie die Nachrüstung bei der Sanierung und Modernisierung von Bestandsbauten sind möglich.

Der Gebrauch des Produktes ist nur in Verbindung mit den Komponenten, die vom Hersteller empfohlen sind, zugelassen. Sämtliche Modifikationen am Produkt bzw. System sind nicht zulässig.



Jede andere Verwendung ist nicht bestimmungsgemäß. Daraus resultierende Schäden sind von der Haftung ausgeschlossen.

GEWÄHRLEISTUNG

Der Hersteller übernimmt keine Gewährleistung bei:

- Nichtbeachten der Anleitungen.
- Schäden durch fehlerhaften Einbau.
- jeglicher Art von eigenständiger Modifikation am Produkt.

SYMBOLERKLÄRUNG

 Innenansicht	 Außenansicht
 Richtig	 Falsch
 Montageanleitung	 Bedienungsanleitung
 Beachten	

GENERAL INFORMATION

Observe and follow the warnings in the applicable instructions.

Non-compliance with the warnings can lead to injuries or damage!

- Carefully read and follow the instructions before installation or use!
- Keep instructions safe for future reference!
- Installation may only be carried out by experienced and qualified professionals that are familiar with the installation of ventilation products!
- Electrical installation may only be carried out by professionals that are qualified in the field of electrotechnical systems!
- Ensure that the fastening is secure and loading capacity and statics are sufficient. Use fastening material that corresponds to the wall types.
- After receiving the product, please unpack it carefully and check for any possible damage in transit. A damaged product must not be installed or used.
- When using accessories or third-party products, follow the manufacturing instructions and ensure the suitability of products.

INTENDED USE

The product is designed for controlled ventilation of residential buildings. It can be installed in new buildings or retrofitted to existing buildings undergoing renovation and modernisation work.

Use of the product is permitted only in conjunction with the components recommended by the manufacturer. Modifications to the product or system are prohibited.







Any other use is considered improper. Resulting damages are excluded from liability.

WARRANTY

The manufacturer does not accept any warranty claims in the cases of:

- Non-compliance with the instructions.
- Damage resulting from incorrect installation.
- Any form of independent modifications to the product.

EXPLANATION OF SYMBOLS

 Interior view	 Exterior view
 Right	 Wrong
 Installation instruction	 Operating instruction
 Note	

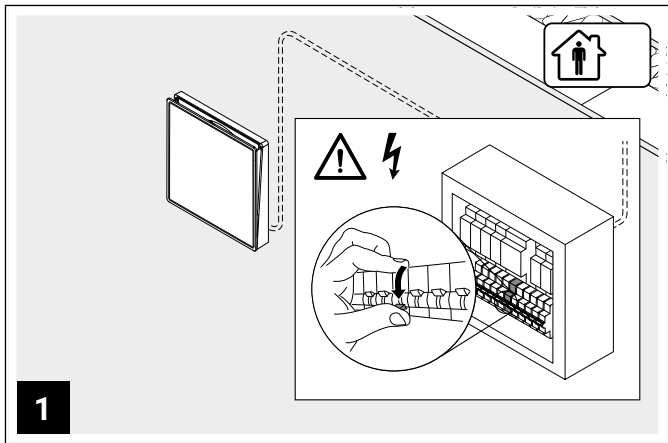

1
Bevor Sie den Drucksensor installieren, schalten Sie das Gerät stromfrei, indem Sie die Sicherung für dem Stromkreis abstellen.

Before installing the pressure sensor, disconnect the device from the power supply by turning off the fuse for the circuit.

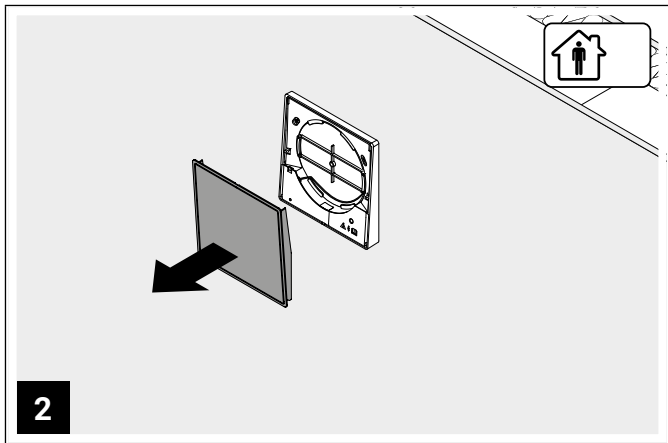

2

Nehmen Sie die Abdeckung vom Rahmen der Innenblende ab.

Remove the cover from the frame of the inside cover.

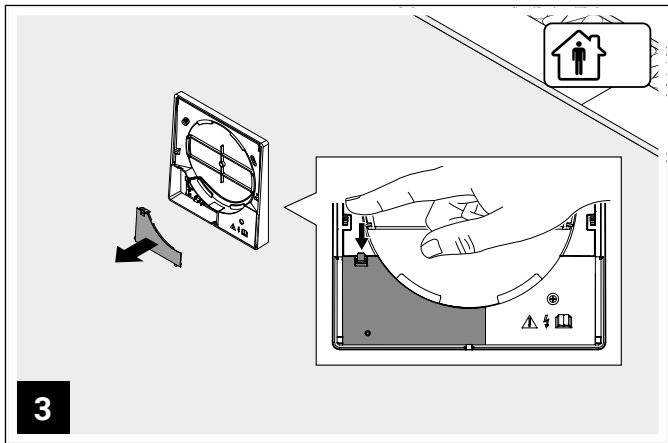

3

Entfernen Sie die linke Kunststoffabdeckung, um Zugriff auf den 12 V-Bereich der Innenblende zu erhalten. Dazu lösen Sie die Verrastung oben links.

Remove the left plastic cover to gain access to the 12 V section of the inside cover. Do this by releasing the snap-in at the top left.

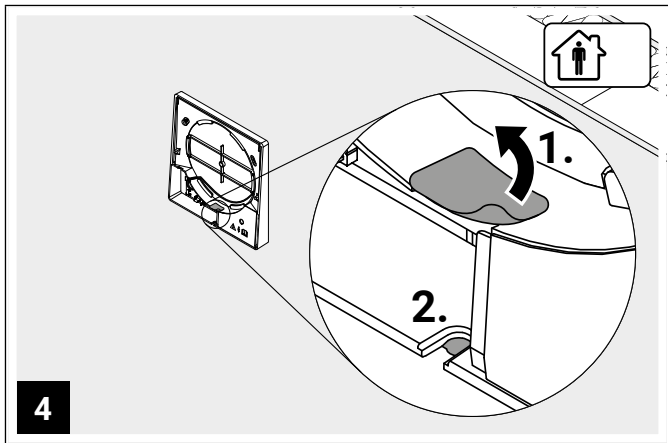

4

Entfernen Sie als Erstes den Aufkleber im Rahmen der Innenblende. Danach müssen Sie im unteren Bereich des Rahmens den dünnwandigen Kunststoffsteg entfernen, um die Öffnung für den Drucksensor zu erstellen.

First remove the sticker in the frame of the inside cover. Then you have to remove the thin-walled plastic rib in the lower part of the frame to create the opening for the pressure sensor.

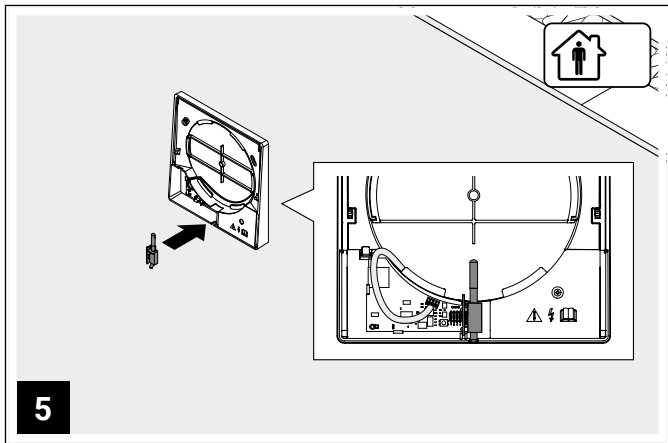

5

Stecken Sie den Drucksensor mittig ausgerichtet in die Buchse auf der Platine, sodass die längere Öffnung nach oben zeigt. Achten Sie darauf, dass der Sensor möglichst senkrecht sitzt und mit den Kunststoffbauteilen bündig abschließt.

Insert the pressure sensor into the the socket on the circuit board so that the longer opening points upwards. Make sure that the sensor sits as vertically as possible and is flush with the plastic parts.

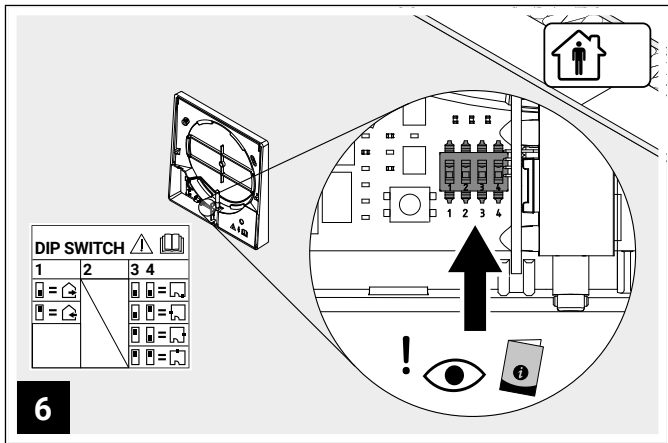

6

Prüfen Sie die Konfiguration des DIP-Schalters. Bei der Verwendung des Drucksensors muss die Position des Gerätes in der Wohneinheit eingestellt werden. Weitere Informationen dazu finden Sie im linken Bereich der Platine und in der Bedienungsanleitung der entsprechenden Steuerung.

Check the configuration of the DIP switch. When using the pressure sensor, the position of the device in the housing unit must be set. For more information, use the illustration on the left-hand side of the circuit board and the operating instructions of the control unit.

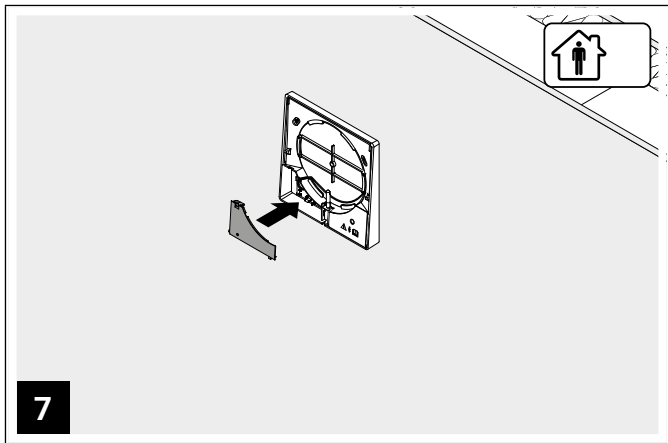

Ist der Sensor installiert, kann die linke Kunststoffabdeckung des 12 V-Bereiches installiert werden. Setzen Sie die Abdeckung ein und achten Sie auf das Einrasten des oberen Rasthakens.

Once the sensor is installed, the left plastic cover of the 12 V section can be installed. Insert the cover and make sure that the upper snap-in hook engages.

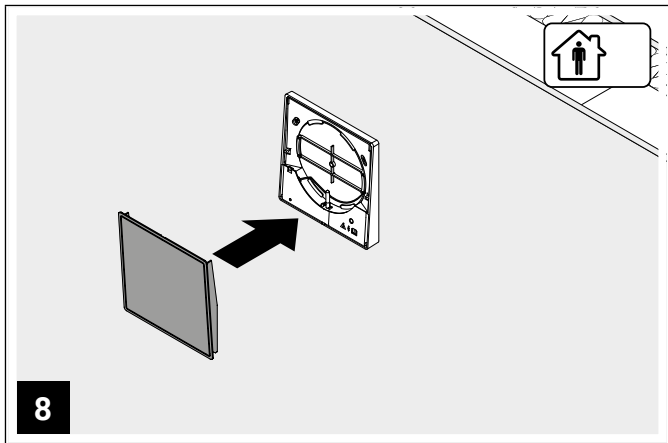

Installieren Sie die Abdeckung auf dem Rahmen der Innenblende. Achten Sie darauf, dass die Rasthaken der Abdeckung korrekt einrasten.

Install the cover onto the frame of the inside cover. Make sure that the snap-in hooks of the cover engage correctly.

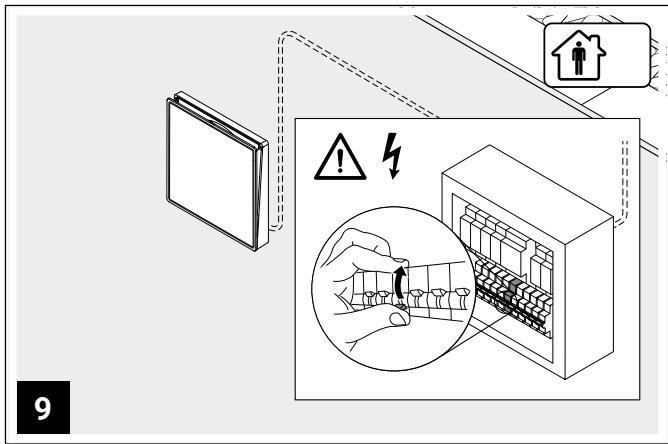

9

Schalten Sie nun wieder den Strom des Gerätes ein, um das Gerät mit dem Drucksensor nutzen zu können.

Now turn on the power of the device again to be able to use the it with the pressure sensor installed.

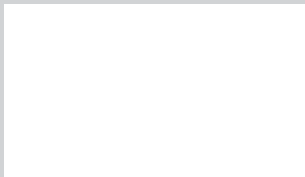

Hinweise & Gültigkeit: Die Ausführung dieser Druckschrift entspricht unseren besten Kenntnissen und Erfahrungen. Produktänderungen aus Vorschriften und normbedingten technischen Modifikationen vorbehalten. Keine Haftung für Irrtümer und Druckfehler. Alle Rechte vorbehalten.
Stand: Juli 2023



ZEWOTHERM Heating GmbH . Konrad-Zuse-Ring 34-41 . 53424 Remagen
Tel.: (0 26 42) 90 56 0 . Fax: (0 26 42) 90 56 19 . info@zewotherm.de
www.zewotherm.de