

Montageanleitung

CeraFrame Liquid Neo



DE	Montageanleitung CeraFrame Liquid Neo
GB	Mounting Instructions CeraFrame Liquid Neo
FR	Instructions de montage CeraFrame Liquid Neo
NL	Plaatsingsinstructies CeraFrame Liquid Neo
ES	Instrucciones de instalación CeraFrame Liquid Neo
PT	Instruções de instalação CeraFrame Liquid Neo
PL	Instrukcja montażu CeraFrame Liquid Neo



DE Einsatzbereich

Die Duschrinne dient ausschließlich zur fachgerechten Ableitung des Wassers in bodengleichen Duschen oder Duscbereichen.

Wichtige Hinweise

Verbundabdichtungen sind gemäß der DIN 18534 -Abdichtung von Innenräumen auszuführen. Der Anschluss an das Entwässerungssystem / Dichtmanschette erfolgt gemäß der Montageanleitung der Dallmer GmbH + Co.KG.

Nutzschichten, die abweichend von der DIN 18534 verlegt werden, müssen als Sonderkonstruktion einzeln betrachtet und vereinbart werden. Die Anbindung der Nutzschrift an die Duschrinne ist zu prüfen und die Herstellerangaben sind zu beachten. Der dünnere Wand- und Bodenbelag muss für den Nass-/Duschbereich geeignet und geprüft sein.

Lesen Sie sich die Anleitung für einen ordnungsgemäßen und sicheren Gebrauch gründlich durch. Bewahren Sie die Anleitung für spätere Nachschlagen auf.

Die einschlägige Verarbeitungsrichtlinien aller beteiligten Gewerke sind zu berücksichtigen.

Alle technischen Daten der Montageanleitung sind sorgfältig erstellt, bei offensichtlichen Irrtümern bleiben nachträgliche Korrekturen vorbehalten.

Die Einhaltung dieser Einbau-Empfehlung ist Voraussetzung für einen Gewährleistungsanspruch auf der Grundlage unserer Verkaufs- und Lieferbedingungen.

Hinweise zur Montage

Die Montage darf nur durch Fachkräfte erfolgen.

Um mögliche Beschädigungen zu vermeiden, achten Sie auf einen sorgfältigen Umgang mit dem Produkt.

Symbolerklärung



Hinweise



Lieferumfang



Zubehör



Benötigtes Werkzeug



Maßangaben



Bodenaufbau



Montageanweisungen



Achtung!



Hinweis!



Hinweis beachten!



GB Area of application

The shower channel is used exclusively for the professional drainage of water in level-access showers or shower areas.

Important notes

Bonded waterproofing must be carried out in accordance with DIN 18534 - Waterproofing of interiors. The connection to the drainage system / sealing collar is carried out in accordance with the installation instructions from Dallmer GmbH + Co.

Top layers that are laid in deviation from DIN 18534 must be considered and agreed upon individually as a special construction. The connection of the top layer to the shower channel must be verified and the manufacturer's instructions must be followed. The thin-layer wall and floor covering must be suitable and tested for the wet/shower area.

Read the instructions carefully to ensure proper and safe use. Keep the instructions in a safe place for future reference.

The relevant processing guidelines of all trades involved must be observed.

All technical data in the installation instructions have been carefully compiled; we reserve the right to make subsequent corrections in the event of obvious errors.

Compliance with this installation recommendation is a prerequisite for a warranty claim on the basis of our terms and conditions of sale and delivery.

Mounting instructions

Installation may only be carried out by specialised personnel.

To avoid possible damage, handle the product with care.

Explanation of symbols



Notes



Scope of delivery



Accessory



Tools required



Dimensions



Floor structure



Assembly instructions



Attention!



Note!



Please note!



FR Domaine d'application

Le caniveau de douche sert exclusivement à évacuer l'eau de manière professionnelle dans les douches de plain-pied ou les zones de douche.

Remarques importantes

Les étanchéités composites doivent être réalisées conformément à la norme DIN 18534 -Abdichtung von Innenräumen-. Le raccordement au système de système de drainage / manchette d'étanchéité se fait selon les instructions de montage de Dallmer GmbH + Co.KG.

Les couches d'usure appliquées différemment de la norme DIN 18534 doivent être considérées et convenues individuellement comme une. Le raccordement de la couche d'usure à la caniveau de douche doit être vérifié et les instructions du fabricant doivent être respectées. Le revêtement de mur et de sol en couche mince doit être adapté et testé pour la zone humide/douche.

Lisez attentivement les instructions pour une utilisation correcte et sûre. Conservez ces instructions pour pouvoir vous y référer ultérieurement.

Les directives de mise en œuvre pertinentes de tous les corps de métier impliqués doivent être prises en compte.

Toutes les données techniques de la notice de montage ont été établies avec soin, sous réserve de corrections ultérieures en cas d'erreurs manifestes.

Le respect de cette recommandation de montage est la condition préalable à un droit de garantie sur la base de nos conditions de vente et de livraison.

Remarques sur le montage

Le montage ne doit être effectué que par du personnel qualifié.

Pour éviter d'éventuels dommages, veillez à manipuler le produit avec soin.

Explication des symboles



Remarques



Contenu de la livraison



Accessoires



Outils nécessaires



Cotes d'encombrement



Structure du sol



Instructions de montage



Attention!



Remarque!



Attention à la remarque!



NL Toepassingsgebied

De douchegoot wordt uitsluitend gebruikt voor de professionele afvoer van water in douches of doucheruimtes met gelijkvloerse toegang.

Belangrijke opmerkingen

Verlijmd waterdichting moet worden uitgevoerd volgens DIN 18534 - Waterdichting van interieurs. De aansluiting op het afvoersysteem / afdichtingsmanchet wordt uitgevoerd volgens de Montagehandleidingen van Dallmer GmbH + Co.

Slijtagelagen gelegd in afwijking van DIN 18534, moeten afzonderlijk als speciale constructie worden beschouwd en overeengekomen. De aansluiting van de slijtlaag op de douchegoot moet worden gecontroleerd en de aanwijzingen van de fabrikant moeten worden opgevolgd.

De dunnelaag wand- en vloerbedekking moet geschikt en getest zijn voor de natte/douche ruimte.

Lees de instructies zorgvuldig door voor een juist en veilig gebruik. Bewaar de instructies op een veilige plaats voor toekomstig gebruik.

De relevante verwerkingsrichtlijnen van alle betrokken beroepen moeten worden nageleefd.

Alle technische gegevens in de installatiehandleiding zijn zorgvuldig samengesteld; we behouden ons het recht voor om achteraf correcties aan te brengen in geval van duidelijke fouten.

Naleving van deze installatieaanbeveling is een voorwaarde voor een garantieclaim op basis van onze verkoop- en leveringsvoorwaarden.

Montage-instructies

De installatie mag alleen worden uitgevoerd door gespecialiseerd personeel.

Ga voorzichtig om met het product om mogelijke schade te voorkomen.

Uitleg van symbolen



Opmerkingen



Omvang van de levering



Vereist gereedschap



Accessoires



Afmetingen



Vloerstructuur



Montagehandleiding



Attentie!



Let op!



Let op!



ES Ámbito de aplicación

El canal de ducha se utiliza exclusivamente para el drenaje profesional del agua en duchas a nivel o zonas de ducha.

Notas importantes

La impermeabilización por adherencia debe realizarse conforme a la norma DIN 18534 - Impermeabilización de interiores. La conexión al sistema de drenaje / collarín de sellado se realiza de acuerdo con las instrucciones de instalación de Dallmer GmbH + Co.

Las capas de utilidad que se colocan desviándose de la norma DIN 18534 deben considerarse y acordarse individualmente como una construcción especial. Debe verificarse la conexión de la capa de utilidad al canaleta de ducha y deben seguirse las instrucciones del fabricante. El revestimiento de pared y suelo de capa fina debe ser adecuado y haber sido probado para la zona húmeda/de ducha.

Lea atentamente las instrucciones para garantizar un uso correcto y seguro. Guarde las instrucciones en un lugar seguro para futuras consultas.

Deben respetarse las directrices de procesamiento pertinentes de todos los oficios implicados.

Todos los datos técnicos de las instrucciones de instalación se han recopilado cuidadosamente; nos reservamos el derecho a realizar correcciones posteriores en caso de errores evidentes.

El cumplimiento de esta recomendación de instalación es un requisito previo para una reclamación de garantía sobre la base de nuestros términos y condiciones de venta y entrega.

Instrucciones de montaje

La instalación sólo puede ser realizada por personal especializado.

Para evitar posibles daños, manipule el producto con cuidado.

Explicación de los símbolos



Notas



Volumen de suministro



Accessoires



Herramientas necesarias



Dimensiones



Estructura del suelo



Instrucciones de montaje



¡Atención!



Nota!



Tome nota!



PT Âmbito de aplicação

O canal de duche é utilizado exclusivamente para a drenagem profissional de água em duchas de acesso nivelado ou zonas de duche.

Notas importantes

A impermeabilização colada deve ser efectuada de acordo com a norma DIN 18534 - Impermeabilização de interiores. A ligação ao sistema de drenagem A ligação ao sistema de drenagem / colar de vedação é efectuada de acordo com as instruções de instalação da Dallmer GmbH + Co.

As camadas de utilidade que são colocadas em desvio da DIN 18534 devem ser consideradas e acordadas individualmente como uma construção especial. A ligação da camada de utilidade ao sumidouro linear deve ser verificada e as instruções do fabricante devem ser seguidas. A camada fina de revestimento da parede e do chão deve ser adequada e testada para a área molhada/duche.

Leia atentamente as instruções para garantir uma utilização correta e segura. Guarde as instruções num local seguro para referência futura.

Devem ser respeitadas as diretrizes de processamento relevantes de todas as profissões envolvidas.

Todos os dados técnicos contidos nas instruções de instalação foram cuidadosamente compilados; reservamo-nos o direito de fazer correcções posteriores em caso de erros óbvios.

O cumprimento desta recomendação de instalação é um pré-requisito para um pedido de garantia com base nas nossas condições de venda e fornecimento.

Instruções de montagem

A instalação só pode ser efectuada por pessoal especializado.

Para evitar possíveis danos, manusear o produto com cuidado.

Explicação dos símbolos



Notas



Âmbito da entrega



Acessórios



Ferramentas necessárias



Dimensões



Estrutura do pavimento



Instruções de montagem



Atenção!



Dica!



Atenção!



PL Zakres zastosowania

Kanał prysznicowy służy wyłącznie do profesjonalnego odprowadzania wody w natryskach bez brodzika lub strefach prysznicowych.

Ważne uwagi

Wiązana hydroizolacja musi być wykonana zgodnie z normą DIN 18534 - Hydroizolacja wewnątrz. Podłączenie do z systemem odprowadzającym / kołnierzem uszczelniającym należy wykonać zgodnie z instrukcją montażu Dallmer GmbH + Co.

Warstwa użytkowa układane w odstępstwie od normy DIN 18534 należy rozpatrywać i uzgadniać indywidualnie jako konstrukcję specjalną. Należy sprawdzić połączenie warstwy użytkowej z listwa odpływowa i postępować zgodnie z instrukcją producenta. Cienkowarstwowe pokrycie ścian i podłóg musi być odpowiednie i sprawdzone dla strefy mokrej/prysznicowej.

Należy uważnie przeczytać instrukcję, aby zapewnić prawidłowe i bezpieczne użytkowanie. Instrukcje należy przechowywać w bezpiecznym miejscu do wykorzystania w przyszłości.

Należy przestrzegać odpowiednich wytycznych dotyczących przetwarzania we wszystkich zaangażowanych branżach.

Wszystkie dane techniczne zawarte w instrukcji montażu zostały starannie opracowane; zastrzegamy sobie prawo do wprowadzania późniejszych poprawek w przypadku wystąpienia oczywistych błędów.

Zgodność z niniejszymi zaleceniami dotyczącymi instalacji jest warunkiem wstępnym roszczenia gwarancyjnego na podstawie naszych warunków sprzedaży i dostawy.

Instrukcje montażu

Instalacja może być przeprowadzana wyłącznie przez wyspecjalizowany personel.

Aby uniknąć możliwych uszkodzeń, z produktem należy obchodzić się ostrożnie.

Wyjaśnienie symboli



Uwagi



Zakres dostawy



Akcesoria



Wymagane narzędzia



Wymiary



Struktura podłogi



Instrukcje montażu



Poważanie!



Uwaga!



Prosimy o uwagę!

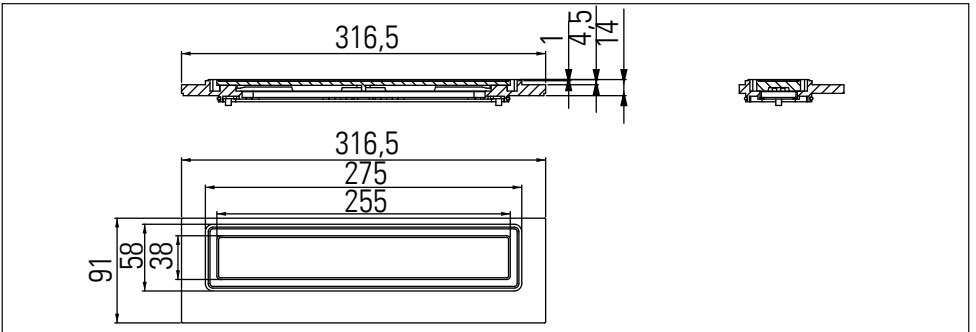
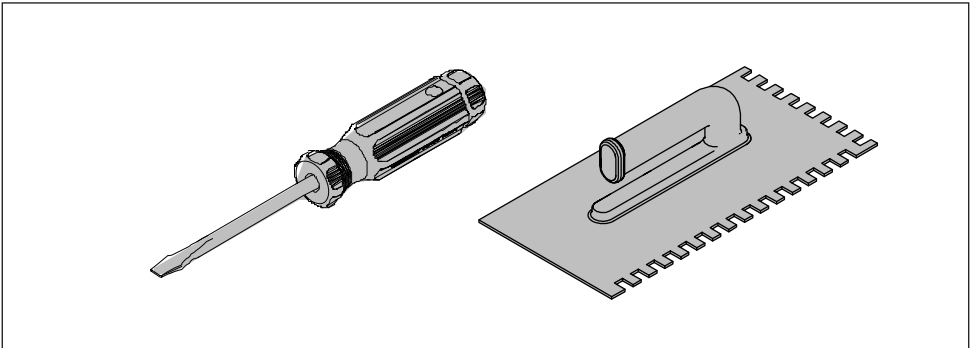
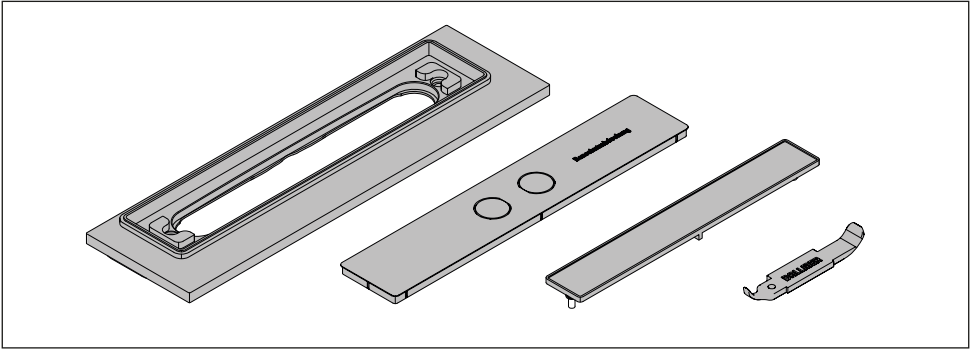

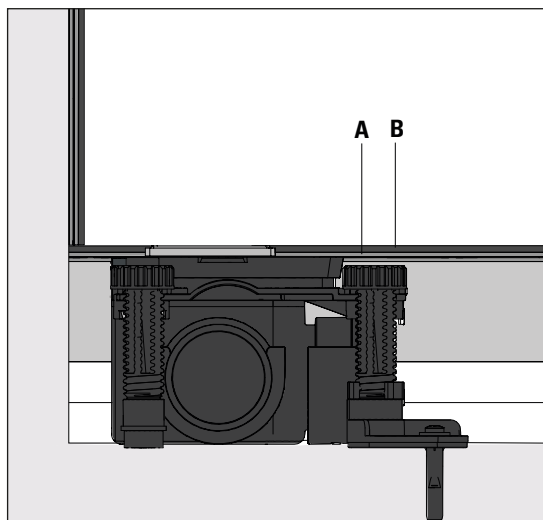

- DE **A:** Verbundabdichtung
B: Spachtelsystem
- GB **A:** Bonded waterproofing
B: Filler system
- FR **A:** Étanchéité composite
B: Revêtement mural/de sol
- NL **A:** Contactafdichting
B: Wandbekleding/beloering
- ES **A:** Junta de ensamblaje
B: Revestimiento mural/superficie
- PT **A:** Vedações combinadas,
B: Cobertura da parede/pavimentação
- PL **A:** Połączenie zespolone,
B: Okładzina podfogowa/ścienna

- DE **A-B** Spachtelsystem + Verbundabdichtung: 4,5 mm
- GB **A-B** floor finish, including bonded waterproofing + adhesive layer:4,5 mm
- FR **A-C** revêtement de sol, y compris étanchéité composite + lit de colle:4,5 mm
- NL **A-C** bevoering, inbegrip contactafdichting + lijmplank: 4,5 mm
- ES **A-C** revestimiento superficie, incluyendo impermeabilización compuesta + lecho adhesivo: 4,5 mm
- PT **A-C** cobertura da pavimentação, incluindo impermeabilização composta + cama de cola: 4,5 mm
- PL **A-C** Okładzina podfogowa, włącznie uszczelnieniem zespolonym i łożem klejowym: 4,5 mm

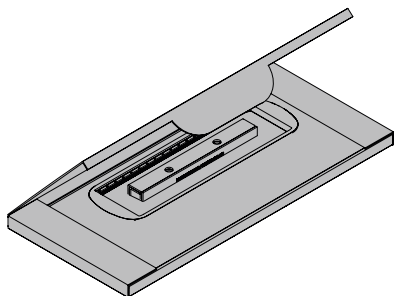

- DE Dichtmanschette und Bauschutzpappe entnehmen bevor die Verpackung entsorgt wird!
- GB Remove the sealing sleeve and protective cardboard before disposing of the packaging!
- FR Retirer la collerette d'étanchéité et le carton de protection avant de jeter l'emballage !
- NL Verwijder de afdichtingsmanchet en het bouwbeschermingskarton voordat u de verpakking weggooit!
- ES Retirar el babero de impermeabilización y el cartón protector antes de desechar el embalaje.
- PT Retire a garnição de vedação e o papel de proteção antes de descartar a embalagem!
- PL Przed wyrzuceniem opakowania należy wyjąć mankiet uszczelniający i tekturę ochronną!



- DE Die Abdichtungen sind gemäß nach DIN 18534 auszuführen!
- GB Waterproofing must be carried out in accordance with DIN 18534!
- FR Les étanchéités doivent être réalisées conformément à la norme DIN 18534!
- NL Waterdichting moet worden uitgevoerd in overeenstemming met DIN 18534!
- ES ¡La impermeabilización debe realizarse conforme a la norma DIN 18534!
- PT A impermeabilização deve ser efectuada de acordo com a norma DIN 18534!
- PL Hydroizolacja musi być wykonana zgodnie z normą DIN 18534!

1.

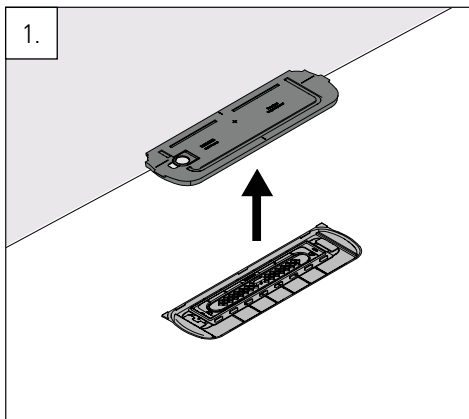

2.

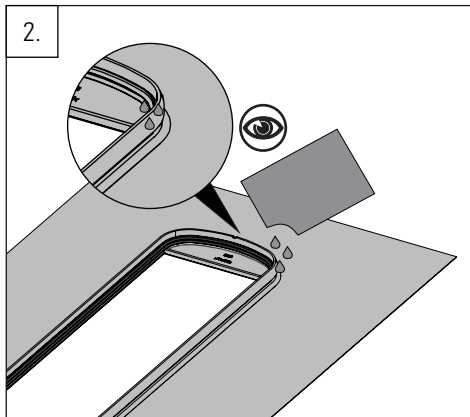

- DE Rahmen der Dichtmanschette einfetten!
- GB Grease the frame of the sealing sleeve!
- FR Graisser le cadre de la collerette d'étanchéité !
- NL Smeer het frame van de afdichtingsmanchet in met vet!
- ES ¡Engrase el marco del babero de impermeabilización!
- PT Lubrifique a estrutura da guarnição de vedação!
- PL Nasmarować ramę mankietu uszczelniającego!

3.

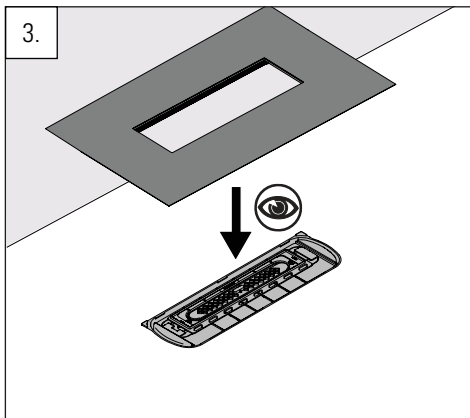

- DE Einmal angebracht, kann die Dichtmanschette nicht mehr entfernt werden!
- GB Once fitted, the sealing sleeve can no longer be removed!
- FR Une fois posée, la collerette d'étanchéité ne peut plus être retirée !
- NL Eenmaal gemonteerd, kan de afdichtingsmanchet niet meer worden verwijderd!
- ES ¡Una vez colocado, el babero de impermeabilización ya no se puede retirar!
- PT Uma vez montada, a guarnição de vedação já não pode ser retirada!
- PL Po założeniu mankietu uszczelniającego nie można go już zdjąć!

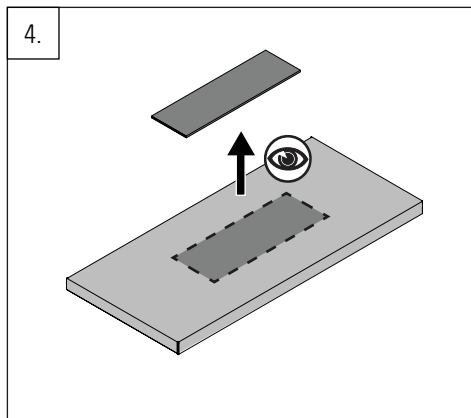

!

DE Bauschutzpappe entfernen und aufbewahren!

GB Remove and store the protective cardboard!

FR Retirer et conserver le carton de protection pour la construction !

NL Verwijder het beschermende karton en berg het op!

ES ¡Retire y guarde el cartón protector!

PT Retirar e guardar o cartão de proteção!

PL Usunąć i zachować karton ochronny!

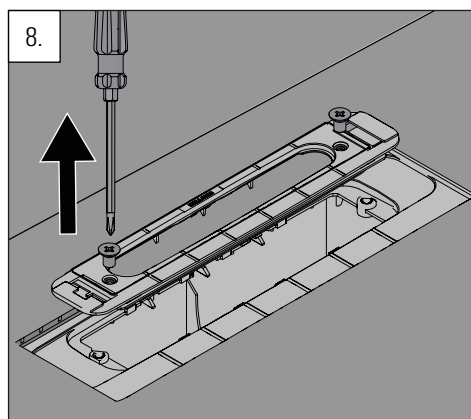
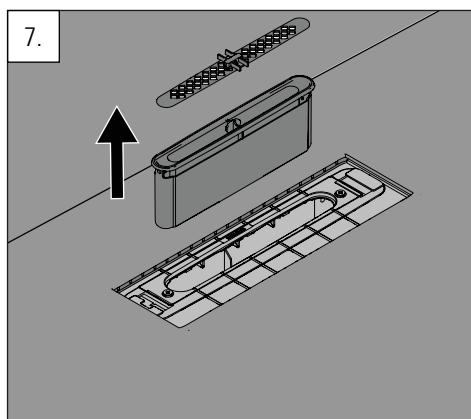
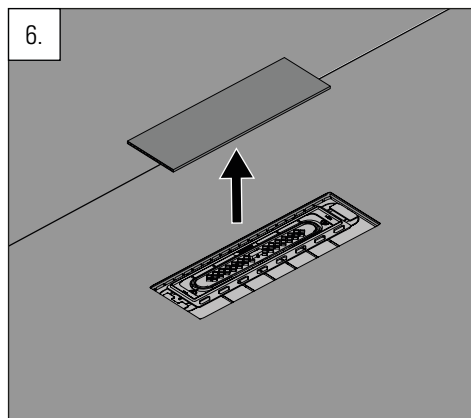
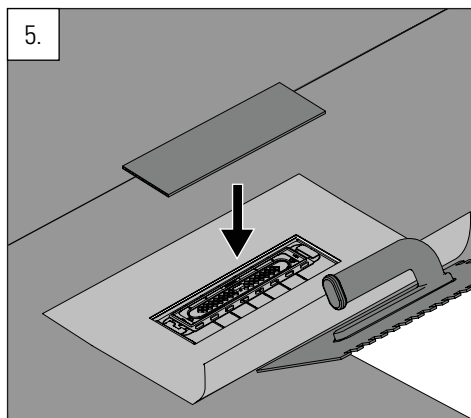

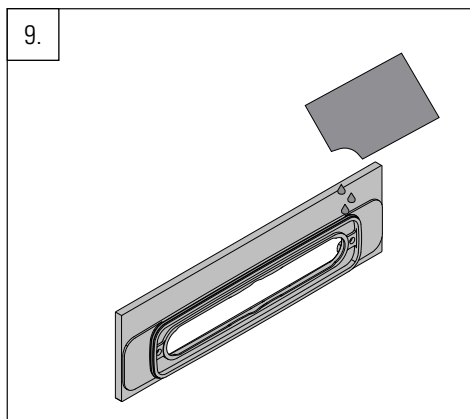

- DE Nur den unteren Rahmen der Duschrinne einfetten!
- GB Only grease the lower frame of the shower channel!
- FR Graisser uniquement le cadre inférieur du caniveau de douche !
- NL Graïsser uniekement le cadre inférieur du douchegoot in met vet!
- ES Smeer alleen het onderste frame van de douchegoot in met vet!
- PT ¡Engrase solo el marco inferior de la canaleta de la ducha!
- PL Unte apenas a moldura inferior do sumidouro linear!
- Nasmarować tylko dolną ramę odpływu liniowego!

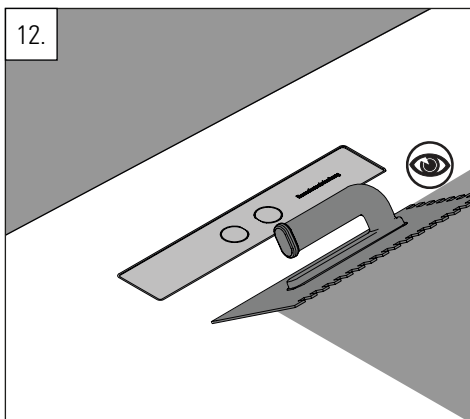
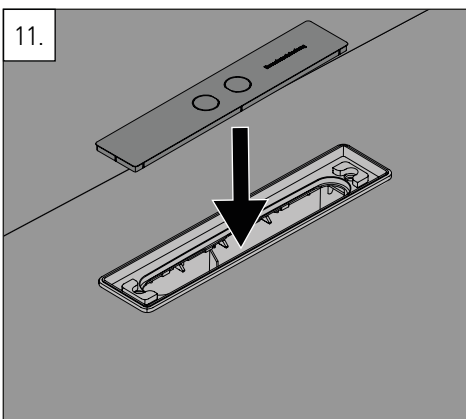
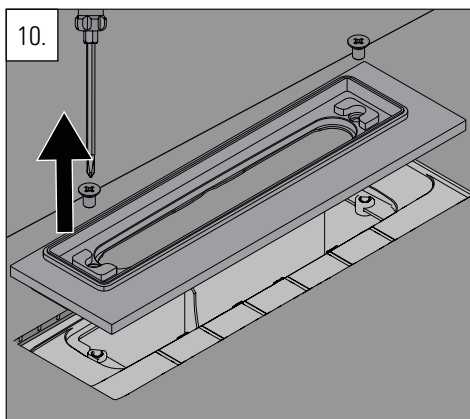

- DE Dünn-schichtige Spachtel-system / Sicht-estrich verwenden
- GB Use thin-layer filler systems / the fair-faced floor screed.
- FR Utiliser un système de masticage en couche mince / la chape exposée.
- NL Gebruik een dunne e laag vloerbedekking / de zichtbare dekvloer.
- ES Utilizar un sistema de relleno de capa fina / el hormigón visto.
- PT Utilizar sistema de enchimento de leito fino / o betoniha exposta.
- PL Zastosować cienkowarstwowy system szpachlowy / widoczna jastrych.

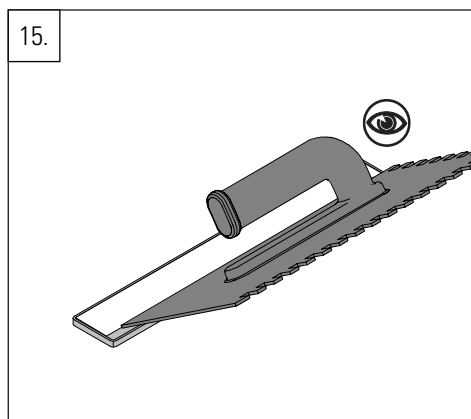
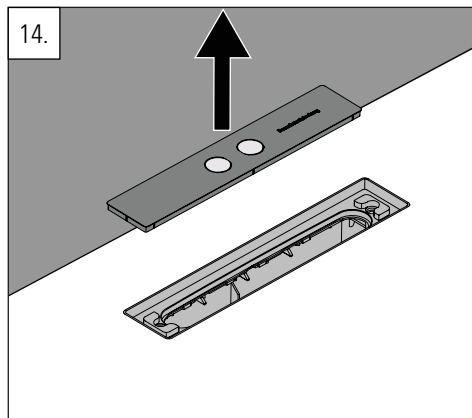
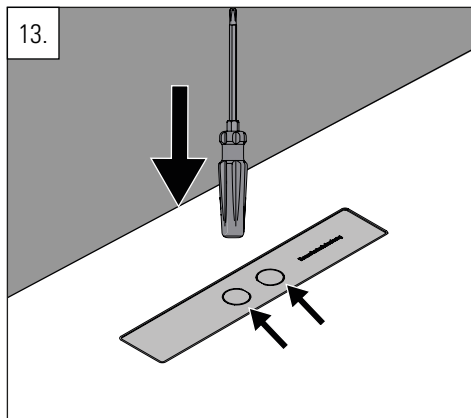

- DE Dünn-schichtige Spachtel-system / Sicht-estrich verwenden
- GB Use thin-layer filler systems / the fair-faced floor screed.
- FR Utiliser un système de masticage en couche mince / la chape exposée.
- NL Gebruik een dunne e laag vloerbedekking / de zichtbare dekvloer.
- ES Utilizar un sistema de relleno de capa fina / el hormigón visto.
- PT Utilizar sistema de enchimento de leito fino / o betoniilha exposta.
- PL Zastosować cienkowarstwowy system szpachlowy / widoczna jastrych.

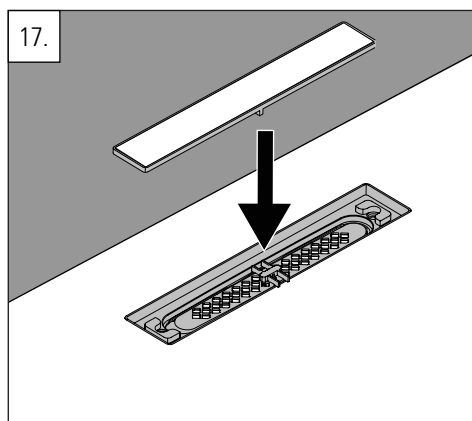
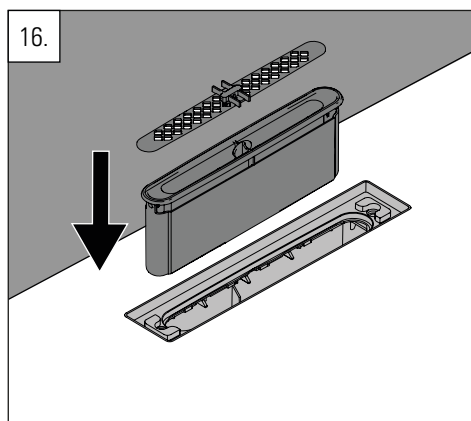

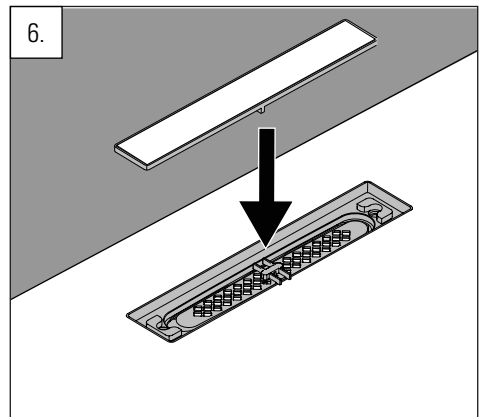
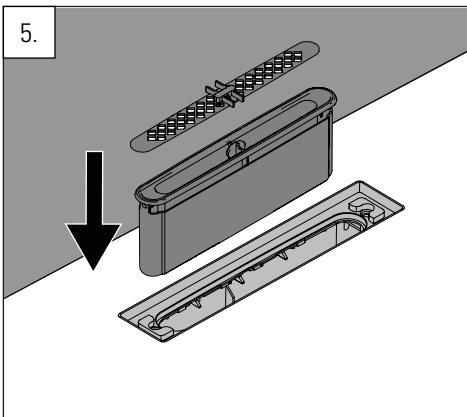
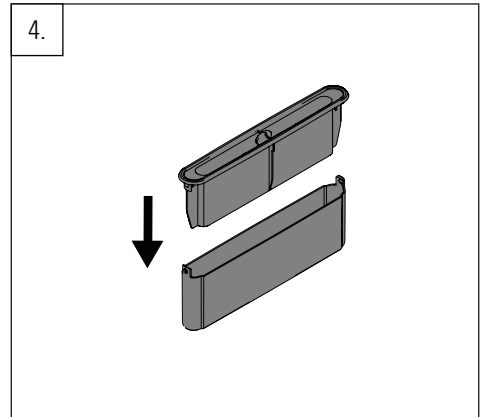
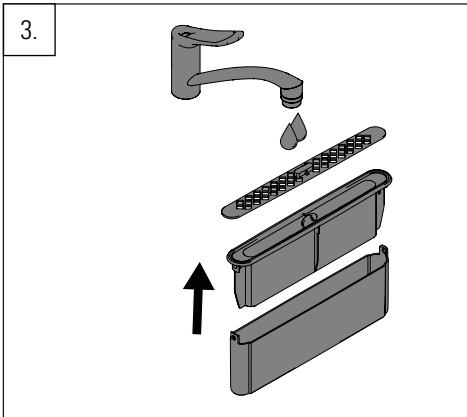
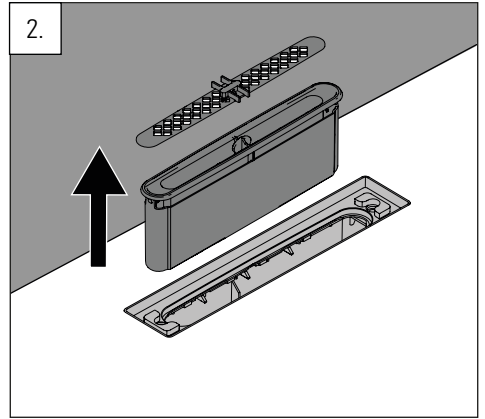
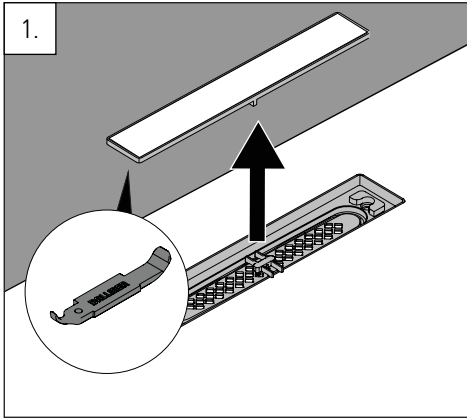

Dallmer GmbH + Co.KG
Wiebelsheidestraße 25
59757 Arnsberg
Germany

T +49 2932 9616-0
E info@dallmer.de
W dallmer.com

DALLMER