

## KM-BUS-Verteiler, Best.-Nr. 7415 028

### Sicherheitshinweise

 **Bitte beachten Sie diese Sicherheitshinweise.**

Montage, Wartung, Reparaturen, **müssen von autorisierten Fachkräften** (Heizungsfachbetrieb/Vertragsinstallationsunternehmen) durchgeführt werden (VDE 0105, Teil 1: für Arbeiten an elektrischen Einrichtungen).

**Bei Arbeiten** am Gerät/Heizungsanlage sind diese **spannungsfrei zu schalten** (z.B. an der separaten Sicherung oder einem Hauptschalter) und gegen Wiedereinschalten zu sichern.

Bei Brennstoff Gas ist zudem der **Gasabsperrhahn zu schließen** und gegen ungewolltes Öffnen zu sichern.



Verweis auf andere zu beachtende Anleitungen.

## Verwendung/Anbau

Über den KM-BUS-Verteiler wird die Verbindung der Vitotronic zu Fernbedienungen, Mischer-Erweiterungssätzen, Fernüberwachungseinrichtungen und externen Aufschaltungen hergestellt.

### Hinweis!

Anbau in Nähe des Heizkessels vornehmen. Durch die Leitungseinführungen im Gehäuse ist der KM-BUS-Verteiler besonders für die Montage über Leitungskanälen geeignet.

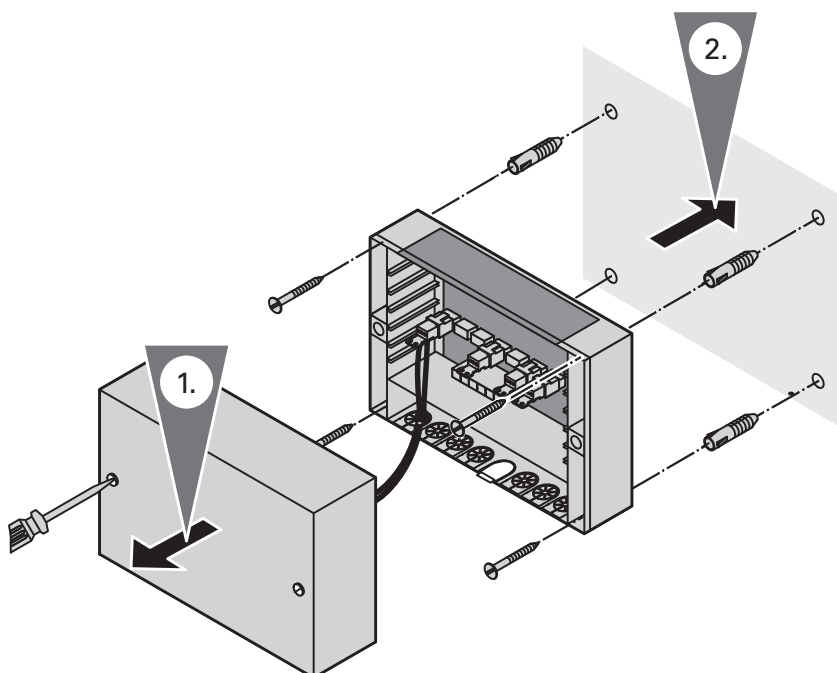

1. KM-BUS-Verteiler öffnen.
2. Anschlußgehäuse an die Wand schrauben (Schrauben und Dübel im Beipack).

## Elektrische Anschlüsse

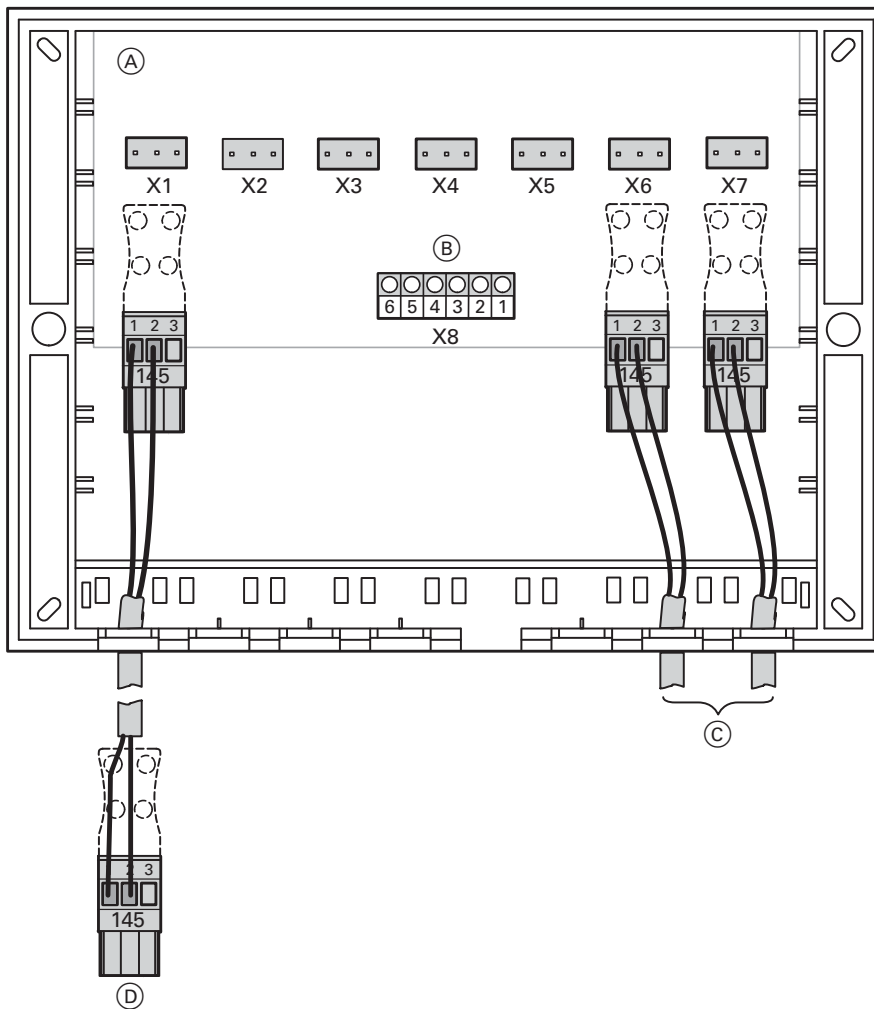

- (A) Anschlußraum KM-BUS-Verteiler
- (B) Klemmen für den Anschluß weiterer KM-BUS-Teilnehmer
- (C) Beispiele für Anschlüsse Zubehör
- (D) Zur Regelung

1. Zubehör an Klemmen „1“ und „2“ im Stecker 145 bzw. an Klemmenleiste „X8“ im KM-BUS-Verteiler (an Klemmen „1“ und „2“, „3“ und „4“ bzw. „5“ und „6“) anschließen.



Montageanleitung  
Zubehör

2. Stecker 145 im Anschlußraum des KM-BUS-Verteilers aufstecken.
3. Stecker 145 der Anschlußleitung des KM-BUS-Verteilers in Buchse „145“ der Regelung einstecken. Leitung zugentlasten.



Serviceanleitung  
Vitotronic

4. KM-BUS-Verteiler schließen

