

# Umrüstset KB195i(T)BZ>KB195i(T)-22 Gas

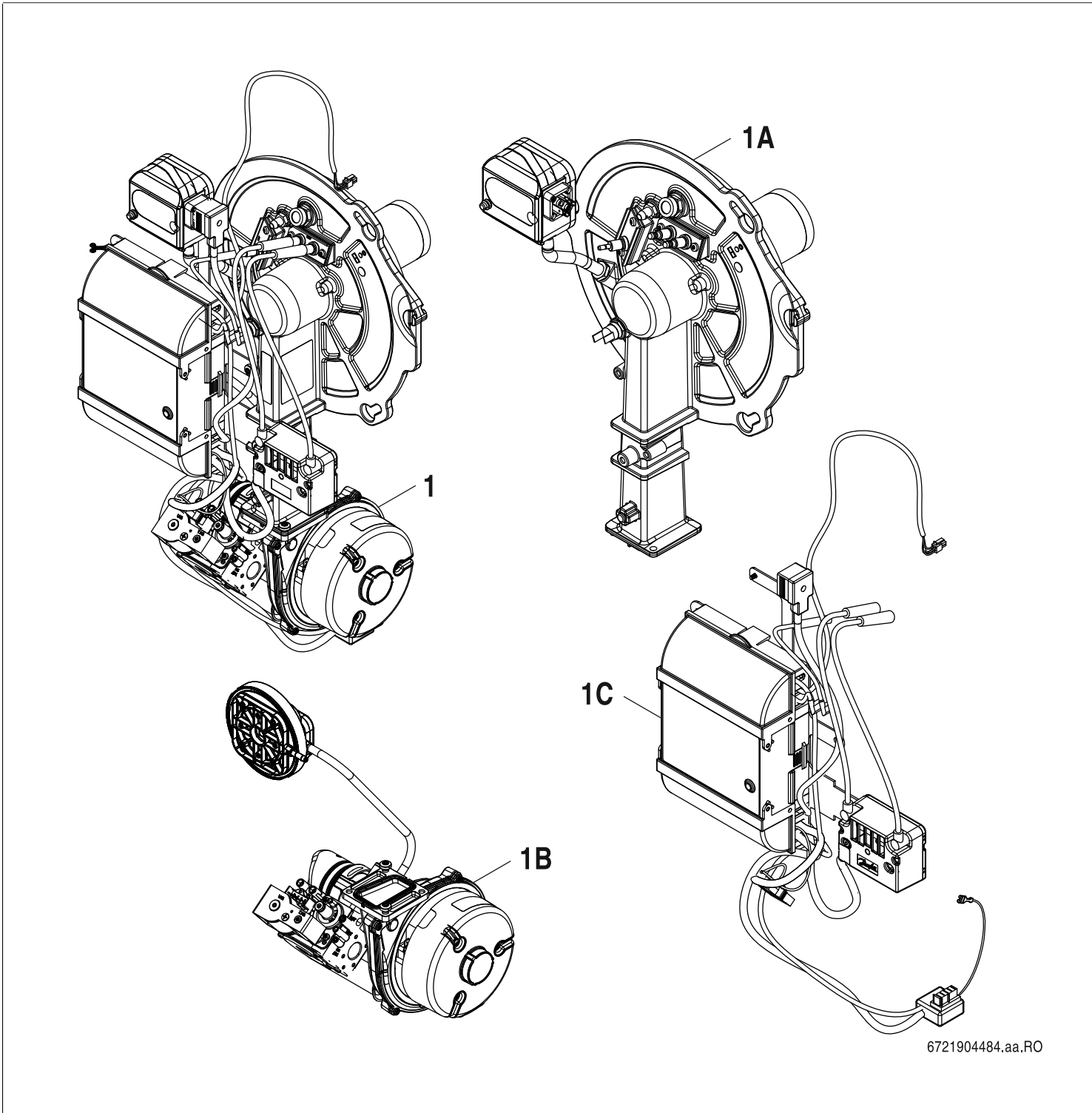



**[de] Wichtige Hinweise zur Installation/Montage**

Die Installation/Montage muss durch eine für die Arbeiten zugelassene Fachkraft unter Beachtung der geltenden Vorschriften erfolgen.

**[en] Important notes on installation/assembly**

The installation/assembly must be carried out by a qualified contractor, following these instructions and in compliance with the applicable regulations.

**[fr] Instructions importantes pour l'installation/le montage**

L'installation/le montage doit être effectué(e) par un spécialiste qualifié pour les opérations concernées et dans le respect de la présente notice et des prescriptions applicables.

**[bg] Важни указания във връзка с инсталацията/монтажа**

Инсталацията/монтажът трябва да се извършва от лицензиран за работите специалист в съответствие с настоящото ръководство и с приложимите разпоредби.

**[cs] Důležité pokyny k instalaci/montáži**

Instalaci/montáž musí při dodržení pokynů uvedených v tomto návodu a platných předpisů provést odborný pracovník s příslušným oprávněním pro tyto práce.

**[da] Vigtige anvisninger til installationen/monteringen**

Installationen/monteringen skal foretages af en godkendt installatør under overholdelse af denne vejledning og de gældende forskrifter.

**[el] Σημαντικές υποδείξεις για την εγκατάσταση/συναρμολόγηση**

Η εγκατάσταση/τοποθέτηση πρέπει να ανατίθεται σε εκπαιδευμένο για τις συγκεκριμένες εργασίες τεχνικό προσωπικό με τήρηση αυτών των οδηγιών καθώς και των σχετικών προδιαγραφών.

**[es] Indicaciones importantes para instalación/montaje**

La instalación/el montaje debe realizarla personal especializado que esté autorizado para realizar estos trabajos y que tenga en cuenta estas instrucciones y la normativa vigente.

**[et] Olulised juhised paigaldamiseks/montaažiks**

Paigaldamist/montaaži tohib läbi viia vaid selleks volitusi omav spetsialist, arvestades kehtivaid nõudeid.

**[nl-BE] Belangrijke aanwijzingen betreffende de installatie/montage**

De installatie/montage moet worden uitgevoerd door een voor de werkzaamheden geautoriseerde installateur rekening houdend met deze handleiding en de geldende voorschriften.

**[fi] Tärkeitä asennus- ja kokoonpano-ohjeita**

Näihin töihin hyväksytyin ammattiasentajan pitää suorittaa asennus- ja kokoonpanotyöt voimassa olevien määräysten mukaisesti.

**[hu] Fontos tudnivalók az installáláshoz/szereléshez**

A telepítést/szerelést egy, a munkálatokra felhatalmazott szakembernek kell végeznie, jelen utasítás és az érvényes előírások figyelembevételével.

**[it] Avvertenze importanti per l'installazione/il montaggio**

L'installazione/il montaggio deve aver luogo ad opera di una ditta specializzata ed autorizzata in osservanza di queste istruzioni e delle direttive vigenti.

**[ka] მნიშვნელოვანი მითითებები ინსტალაციისთვის/მონტაჟისთვის**

ინსტალაცია/მონტაჟი უნდა განხორციელდეს სამუშაოებისთვის დაშვებული კვალიფიციური პერსონალის მიერ, მოქმედი განაწესის დაცვით.

**[lt] Svarbios instaliavimo ir (arba) montavimo nuorodos**

Instaliavimo / montavimo darbus, laikydamiės šios instrukcijos reikalavimų ir galiojančių taisyklių, privalo atlikti šioms darbams įgalioti specialistai.

**[lv] Svarīgi norādījumi par iekārtas uzstādīšanu / montāžu**

Uzstādīšanu/montāžu jāveic atbilstošajiem darbiem sertificētam speciālistam, ievērojot šo instrukciju un spēkā esošos noteikumus.

**[nl] Belangrijke aanwijzingen betreffende de installatie/montage**

De installatie/montage moet door een erkend installateur volgens de geldende voorschriften worden uitgevoerd.

**[no] Viktig informasjon om installasjon/montering**

Installasjonen/monteringen skal gjennomføres av autoriserte installatører, og installasjonsanvisningen samt gjeldende forskrifter skal følges.

**[pl] Ważne wskazówki dotyczące instalacji/montażu**

Instalację/montaż powinien wykonać specjalista uprawniony do tego typu prac z uwzględnieniem informacji podanych w niniejszej instrukcji oraz aktualnie obowiązujących przepisów.

**[pt] Indicações importantes relativas à instalação/montagem**

A instalação/montagem deve ser efectuada por um técnico autorizado para os trabalhos, respeitando este manual e as prescrições válidas.

**[ro] Indicații importante privind instalarea/montajul**

Instalarea/montajul trebuie realizate de către un specialist autorizat pentru lucrările respective, respectându-se prezentele instrucțiuni și prescripțiile valabile.

**[ru] Важные указания по подключению/монтажу**

Подключение/монтаж должны выполнять только специалисты, имеющие допуск к выполнению таких работ, при соблюдении требований этой инструкции и действующих норм и правил.

**[sk] Dôležité pokyny týkajúce sa inštalácie/montáže**

Inštaláciu/montáž musí vykonať odborný personál, ktorý má oprávnenie pre výkon týchto prác, pričom musí dodržiavať pokyny uvedené v tomto návode a platné predpisy.

**[sl] Pomembni napotki za namestitvev/montažo**

Inštalacija/montažo lahko izvede samo pooblaščen strokovnjak ob upoštevanju teh navodil in veljavnih predpisov.

**[sr] Važna uputstva za ugradnju i montažu**

Ovu instalaciju/montažu moraju da obave stručna lica koja su ovlašćena za obavljanje takvih radova u skladu sa ovim uputstvom i važećim propisima.

**[sv] Viktiga anvisningar för installation/montering**

Installationen/monteringen måste utföras av en behörig och tekniskt utbildad person enligt denna anvisning samt gällande föreskrifter.

**[tr] Kurulum/Montaj ile ilgili önemli uyarılar**

Kurulum/montaj, bu çalışmalarını yapmasına müsaade edilen uzman kişiler tarafından işbu kılavuz ve geçerli yönetmelikler dikkate alınarak yapılmalıdır.

**[uk] Важливі вказівки щодо установки/монтажу**

Встановлення/монтаж повинні виконувати фахівці, що допущені до виконання таких робіт, із дотриманням цієї інструкції та діючих приписів.

**[zh] 安装方面的重要提示**

安装和组装工作必须由经过许可的专业人员进行，同时必须遵守本说明书和现行法规的相关要求

**[ar] ملاحظات هامة للتركيب/التجميع**

يجب أن يتم التركيب/التجميع من قبل متخصص مصرح له بالعمل، مع مراعاة اللوائح السارية.

**[fa] تذکرات مهم درباره نصب/مونتاژ**

نصب/مونتاژ باید توسط فردی حرفه ای که مجاز به انجام این کار است، و همچنین با توجه کامل به مقررات مربوطه انجام شود.

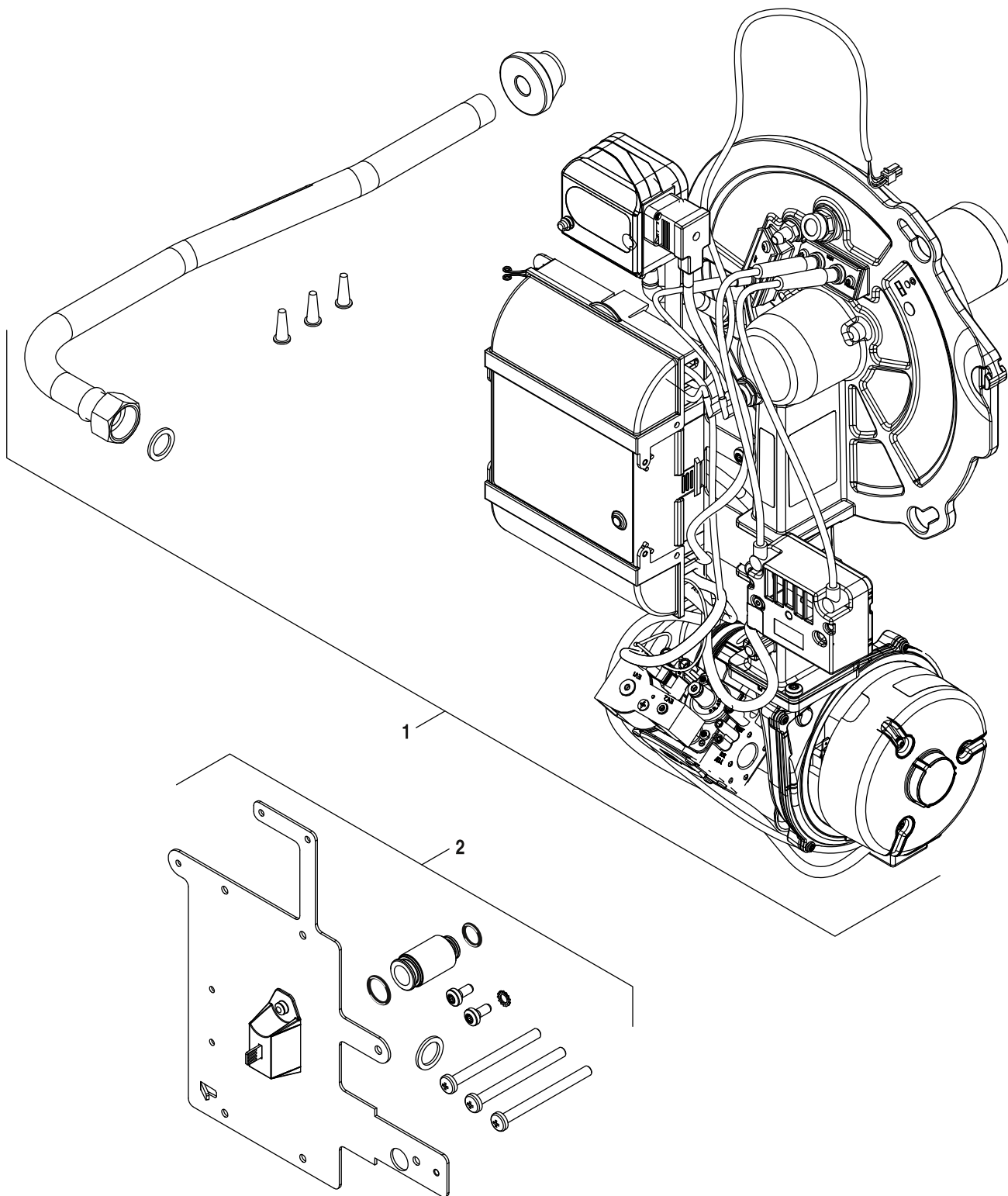

6721904354.aa.RO

**1**

Brennervarianten (Umbausatz Gas)  
Burner versions (Conversion set Gas)  
Variantes de brûleur (Conversion au gaz)  
Variantes de quemadores (Conversión gas)  
Tipos de queimadores (Conversão de gás)  
Varianti bruciatore (Conversione di gas)

**Umrüstset KB195i(T)BZ>KB195i(T)-22 Gas**

Pos	Bezeichnung Description Dénomination Descripción Designação Descrizioni	Bestell-Nr. Ordering no. Número de commande Número el ordenar N° de pedido N° d'ordine	Umrüstset KB195i(T)																																									Bemerkungen Remarks Remarques Observaciones Observações Osservazioni
2	Umstellset Flüssiggas VM 1.2-22 U	7 736 605 972	■																																									
<b>Umrüstset KB195i(T)BZ&gt;KB195i(T)-22 Gas</b>		Brennvarianten (Umbausatz Gas) Burner versions (Conversion set Gas) Variantes de brûleur (Conversion au gaz) Variantes de quemadores (Conversión gas) Tipos de queimadores (Conversão de gás) Varianti bruciatore (Conversione di gas)																				<b>1</b>																						

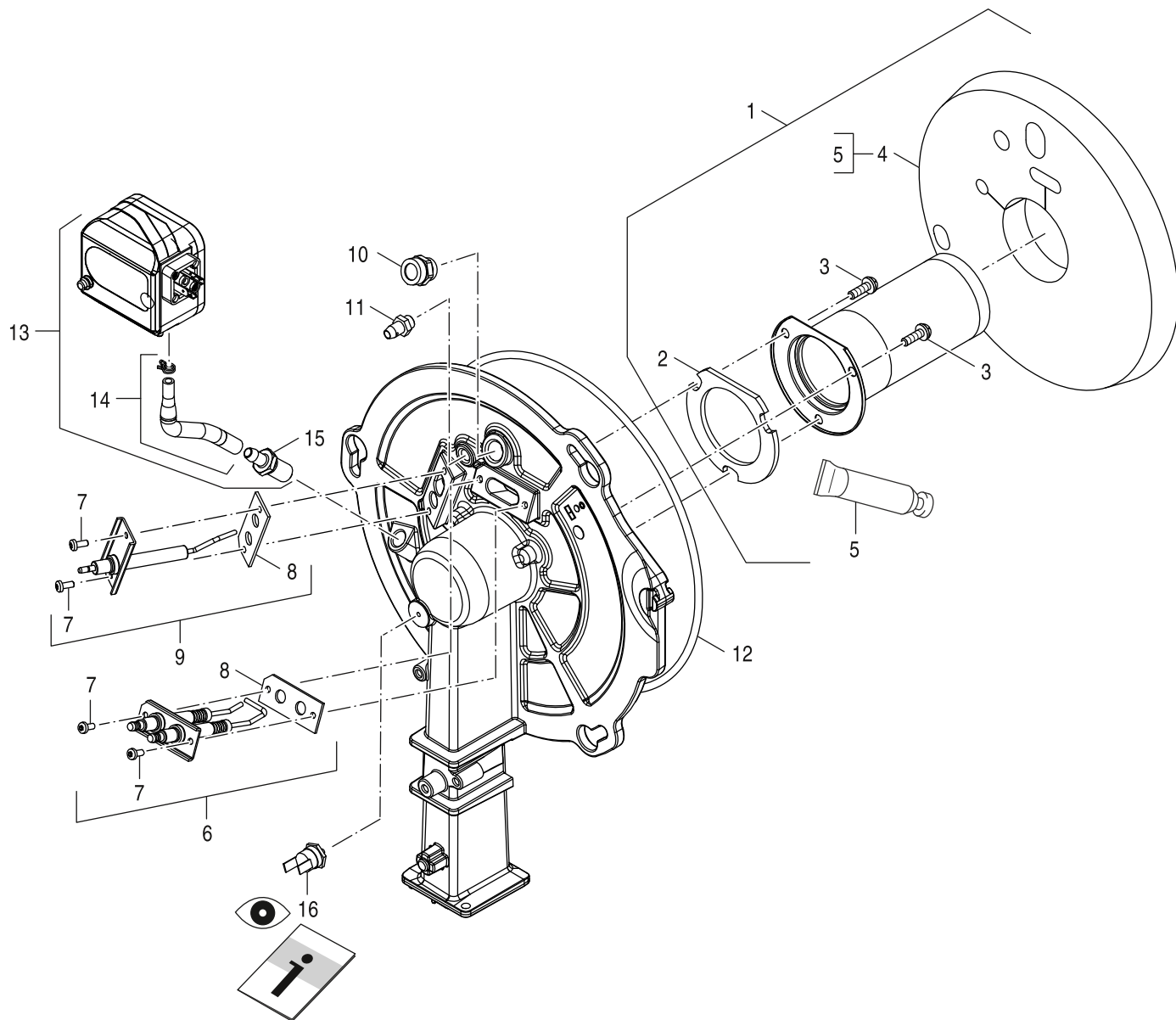

6721904355.aa.RO

**1A**

Brennstab/Elektrode (Umbausatz Gas)  
burner rod/electrode (Conversion set Gas)  
rampe de combustion (Conversion au gaz)  
barra combustible (Conversion gas)  
tubo do queimador (Conversion de gás)  
torcia del bruciatore (Conversione di gas)

**Umrüstset KB195i(T)BZ>KB195i(T)-22 Gas**

Pos	Bezeichnung Description Dénomination Descripción Designação Descrizioni	Bestell-Nr. Ordering no. Número de commande Número el ordenar N° de pedido N° d'ordine	Umrüstset KB195i(T)																																			Bemerkungen Remarks Remarques Observaciones Observações Osservazioni
1	Brennstab Gasbr VM1.2 22 mit DW everp	8 738 807 989	■																																			
2	Dichtung Brennstab everp	8 718 586 629	■																																			
3	Schraube Ejot Altracs M6x14 (10x) everp	8 718 582 996	■																																			
4	Isolierung Brennerfl. VM mit DW everp	8 738 807 988	■																																			
5	Keramikleber 115gr Tube everp	8 718 576 016 0	■																																			
6	Zündeletrode VM1.0 15-50kW everp	8 718 595 817	■																																			
7	Linsenschr DIN7985 M4x10 8.8A3K (4x) eve	8 718 583 000	■																																			
8	Dichtung Elektrode (2x) everp	8 718 583 001	■																																			
9	Überwachungselektrode VM1.1 15-50kW ever	8 738 804 049	■																																			
10	Schauglas M16x1 kpl everp	8 718 589 884	■																																			
11	Druckmessdüse G1/8" Set	7 747 022 048	■																																			
12	O-Ring 253,37 x 5,33 everp	8 718 583 004	■																																			

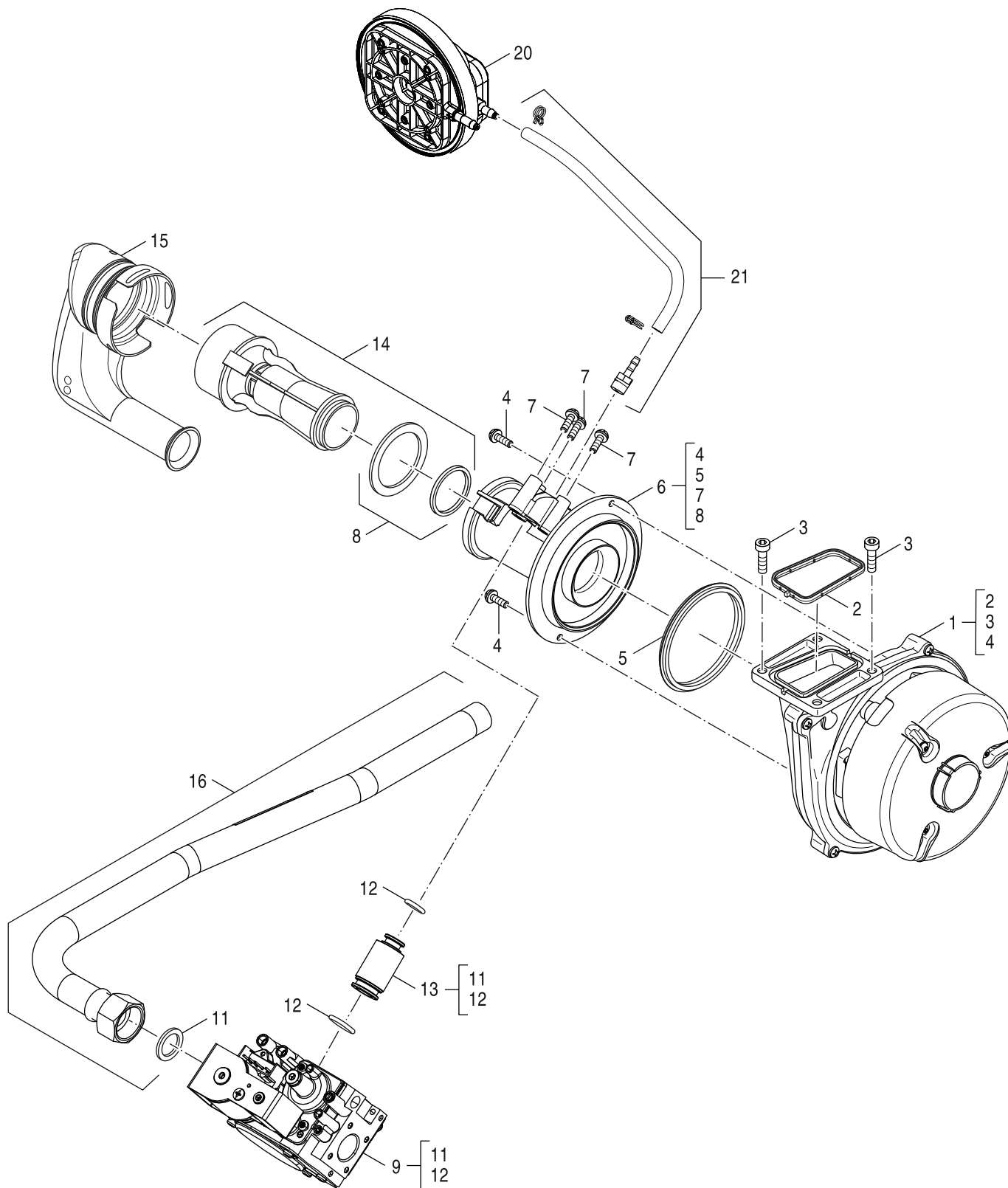

6721904356.aa.RO

**1B**

Gasarmatur/Gebälse (Umbausatz Gas)  
gas valve/fan (Conversion set Gas)  
bloc gaz/Ventilateur (Conversion au gaz)  
válvula del gas (Conversión gas)  
Válvula de gás (Conversão de gás)  
Gruppo gas (Conversione di gas)

**Umrüstset KB195i(T)BZ>KB195i(T)-22 Gas**





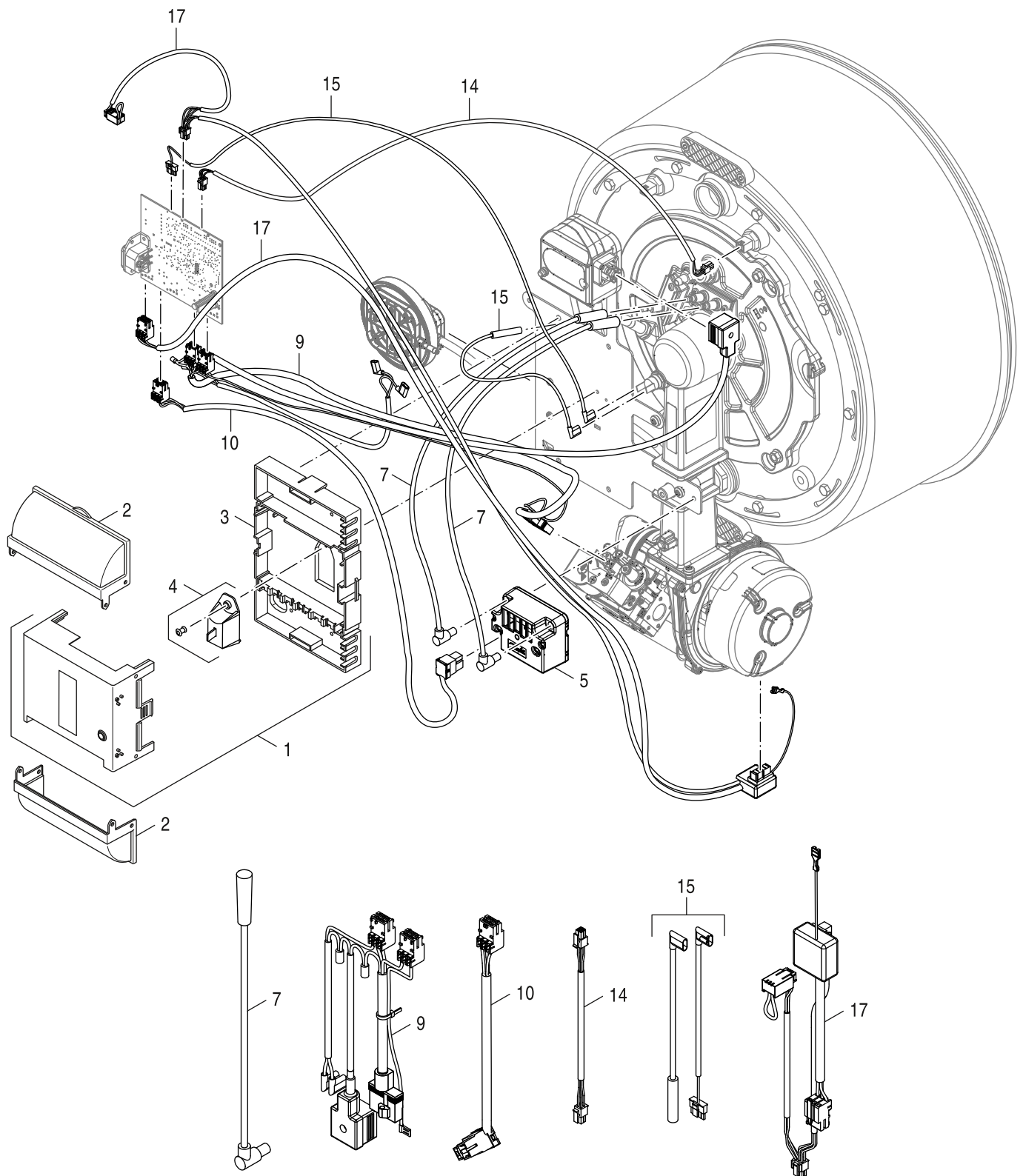

6721904357.aa.RO

1C

Safe (Umbausatz Gas)  
Safe (Conversion set Gas)  
Safe (Conversion au gaz)  
Safe (Conversión gas)  
Safe (Conversão de gás)  
Safe (Conversione di gas)

Umrüstset KB195i(T)BZ>KB195i(T)-22 Gas

Pos	Bezeichnung Description Dénomination Descripción Designação Descrizioni	Bestell-Nr. Ordering no. Número de commande Número el ordenar N° de pedido N° d'ordine	Umrüstset KB195i(T)																	Bemerkungen Remarks Remarques Observaciones Observações Osservazioni
1	SAFe42*1 V4/S07 everp	8 738 803 950	■																	
2	Gehäuse Klemmenabdeckung SAFe everp	6 302 392 5	■																	
3	Gehäuse Unterteil SAFe everp	6 302 393 0	■																	
4	Modul BIM42 6452-V1 22 U everp	7 736 606 084	■																	Einbau nur durch ST
4	Modul BIM42 6462-V1 22 U FG everp	7 736 606 085	■																	Einbau nur durch ST
5	Zündeinrichtung Danfoss EBI V4 everp	8 718 575 099 0	■																	
7	Zündleitung KD5 SD6,3 SD4 everp	8 718 583 016	■																	
9	Verbindungsleitung SAFe - MV1/MV2 230/ev	8 738 808 001	■																	
10	Verbindungsleitung SAFe - Zündung everp	8 718 581 880	■																	
14	Verbindungsleitung SAFe - FK everp	8 718 581 572	■																	
15	Verb.leitung Ionisation K 230 everp	8 732 907 195	■																	
17	Y-Kabel Gebläseadapter 3 polig eve	8 738 808 002	■																	

<b>Umrüstset KB195i(T)BZ&gt;KB195i(T)-22 Gas</b>																			Safe (Umbausatz Gas) Safe (Conversion set Gas) Safe (Conversion au gaz) Safe (Conversión gas) Safe (Conversão de gás) Safe (Conversione di gas)	<b>1C</b>
--	--	--	--	--	--	--	--	--	--	--	--	--	--	--	--	--	--	--	--	-----------

<b>Übersetzungsliste</b> <b>List of translations</b>		<b>Liste des traductions</b> <b>Lista de traducciones</b>		<b>Lista das traduções</b> <b>Traduzione delle descrizioni</b>	
Pos	Description	Denomination	Descripción	Descrição	Descrizione
<b>1</b>	<b>Element of construction</b>	<b>Groupe de construction</b>	<b>Grupo de construccion</b>	<b>Elemento da construção</b>	<b>Gruppo di costruzione</b>
2	Conv.set LPG VM 1.2-22 C				
<b>1A</b>	<b>Element of construction</b>	<b>Groupe de construction</b>	<b>Grupo de construccion</b>	<b>Elemento da construção</b>	<b>Gruppo di costruzione</b>
1	Burner rod VM1.2 22 with DW	Rampe de combustion VM1.2 22	Barra combustible VM1.2 22	Tube do queimador VM1.2 22	Torcia del bruciatore VM1.2 22
2	Seal Burner tube	JOINT BRULEUR	Junta cañón quemador	Vedante Tubo de queimador	Guarnizione Raccordo bruciatore
3	Screw Ejot Altracs M6x14 (10x)	vis Ejot Altracs M6x14 (10x)	tornillo Ejot Altracs M6x14 (10x)	parafuso Ejot Altracs M6x14 (10x)	Vite Ejot Altracs M6x14 (10x)
4	Insulation burner flange VM with DW	Isolation bride de bruleur VM	Aislamiento Brida Quemador VM	Isolamento flange VM	Coibentazione Flangia VM
5	Ceramic adhesives Thermofix tube 115gr	Céramique COLLE THERMOFIX TUBE 115 GR.	Pegamento cerámico tubo de 115 gr.	Cerâmica Cola Thermofix 115gr.	Ceramica Adesivo Thermofix 115gr.
6	Ignition 15-50kW spare part	électrode d'allumage VM1.0 15-50kW	electrodo de encendido VM1.0 15-50kW	eléctrodo de ignição VM1.0 15-50kW	elettrodo di accensione VM1.0 15-50kW
7	Screw DIN7985 M4x10 8.8A3K (4x)	Vis à tête bombée DIN 7985 M4x10 8.8A3K	tornillo DIN7985 M4x10 8.8A3K (4x)	Vis à tête bombée DIN 7985 M4x10 8.8A3K	Vite DIN7985 M4x10 8.8A3K (4x)
8	Seal electrode (2x)	Joint électrode (2x)	Junta electrodo (2x)	Vedação eléctrodo (2x)	Guarnizione Elettrodo (2x)
9	electrode ionisation VM1.1 15-50kW sp	électrode de contrôle VM1.1 15-50kW	electrodo de control VM1.1 15-50kW	eléctrodo de ionização VM1.1 15-50kW	elettrodo di controllo VM1.1 15-50kW
10	Glass_sight M16x1 kpl	verre du viseur M16x1	mirilla M16x1	vidro de inspecção M16x1	vetrino M16x1
11	Pressure Test Point G1/8	CAPTEUR DE PRESSION GB402 G1/8"	Juego toma presiones G1/8	Tomada de pressão G1/8"	Presa pressione G1/8"
12	O-ring 253,37 x 5,33	Joint torique 253,37 x 5,33	Anillo tórico 253,37 x 5,33	O-ring 253,37 x 5,33	Anello tenuta 253,37 x 5,33
13	Switch DL 10KH-5 Z 290/70 cpl sp	contrôleur pression DL 10KH-5 Z 290/70	Presostato DL 10KH-5 Z 290/70	controlador pressão DL 10KH-5 Z 290/70	Pressostato DL 10KH-5 Z 290/70
14	hose pressure switch	JEU DE FLEXIBLE BLEU/ ROUGE	Manguera encomienda	Conjunto de mangueiras	Tubo flessibile (set)
15	Screw in socket D6 G1/8" SW17	Buse D6 G1/8"	Tubo de empalme G1/8"	Bocal D6 G1/8"	Giunto D6 G1/8"
16	Switch bimetal 130°C packed	Interrupteur 130°C	Limitador 130°C"	Interruptor 130°C	Interruttore 130°C
<b>1B</b>	<b>Element of construction</b>	<b>Groupe de construction</b>	<b>Grupo de construccion</b>	<b>Elemento da construção</b>	<b>Gruppo di costruzione</b>
1	Fan P EBM D118 AC230 50 120W PWM spare	ventilateur P EBM D118 AC230 50 120W PWM	ventilador P EBM D118 AC230 50 120W PWM	ventilador P EBM D118 AC230 50 120W PWM	ventilatore P EBM D118 AC230 50 120W PWM
2	Seal (Fan)	Joint (Ventilateur)	Junta (Ventilador)	Vedação (Ventilador)	Guarnizione (Ventilatore)
3	Screw Ejot Altracs M6x14 (10x)	vis Ejot Altracs M6x14 (10x)	tornillo Ejot Altracs M6x14 (10x)	parafuso Ejot Altracs M6x14 (10x)	Vite Ejot Altracs M6x14 (10x)
4	Screw 40x8/7 TORX (10x)	Vis 40x8/7 TORX (10x)	Tornillo 40x8/7 TORX (10x)	Parafuso 40x8/7 TORX (10x)	Vite 40x8/7 TORX (10x)
5	Gasket Venturi casing	Joint carter Venturi	Junta carcasa Venturi	Vedação caixa Venturi	Guarnizione Venturi Involucro
6	venturi housing VM1.1 sp	Venturi Carter VM1.1	Venturi carcasa VM1.1	Venturi caixa VM1.1	Venturi Involucro VM1.1
7	screw M5x60 gasvalve (10x) sp	vis M5x60 (10x)	tornillo M5x60 (10x)	parafuso M5x60 (10x)	vite M5x60 (10x)
8	Sealing set (2x5x)	Lot de joints plats (2x5x)	Juego de juntas (2x5x)	Conj. vedações planas bocal do ar(2x5x)	Set guarn.piatte l'ugello dell'aria(2x5x)
9	gasvalve SIT848 Sigma 3/4" flw adj V2 sp	soupape gaz SIT848 3/4" flw adj V2	válvula de gas SIT848 3/4" flw adj V2	prato de válvula SIT848 3/4" flw adj V2	Rubinetto gas SIT848 3/4" flw adj V2
11	Gasket D17x24x2 AFM34 (x10)	Joint D17x24x2 AFM34 (10x)	Junta D17x24x2 AFM34 (10x)	Vedante D17x24x2 AFM34 (10x)	Guarnizione D17x24x2 AFM34 (10x)
12	O-ring set orifice (5x)	Lot de joints toriques injecteur gaz	Juego juntas tóricas para orificio (5x)	Conjunto de O-rings do bocal de gás	Set O-ring dell'ugello del gas
13	Orifice D4.2 long	Injecteur D 4,2	Tobera D 4,2	Injetor de gás D 4,2	Ugello del gas D 4,2

<b>Übersetzungsliste</b> <b>List of translations</b>		<b>Liste des traductions</b> <b>Lista de traducciones</b>		<b>Lista das traduções</b> <b>Traduzione delle descrizioni</b>	
Pos	Description	Denomination	Descripción	Descrição	Descrizione
13	Orifice D2.75 long	Injecteur D 2,75	Tobera D 2,75	Injetor de gás D 2,75	Ugello del gas D 2,75
14	venturi VM1.1 22kW sp	Injecteur d'air VM1.1 22kW	Tobera Venturi VM1.1 22kW	Venturi VM1.1 22kW	Venturi VM1.1 22kW
15	Suction pipe	Tuyau d'aspiration du ventilateur	Tubo de aspiración de aire del	Tubo de aspiração do ventilador	Tubo di aspirazione del ventilatore
16	pipe conn VM1.1 22/30kW V2 sp	Raccordement VM1.1 22/30kW V2	conexión de gas VM1.1 22/30kW V2	ligação de gás VM1.1 22/30kW V2	Raccordo VM1.1 22/30kW V2
20	switch Air pressure DL1E-130Z sp	contrôleur de pression DL1E-130Z	presostato DL1E-130Z	controlador da pressão DL1E-130Z	Pressostato DL1E-130Z
21	connecting kit DL1E-130Z sp	Kit de raccordement DL1E-130Z	Juego de conexión DL1E-130Z	Conjunto de ligação DL1E-130Z	Set di collegamento DL1E-130Z
<b>1C</b>	<b>Element of construction</b>	<b>Groupe de construction</b>	<b>Grupo de construcción</b>	<b>Elemento da construção</b>	<b>Gruppo di costruzione</b>
1	SAFe42*1 V4/S07	SAFe42*1 V4/S07	SAFe42*1 V4/S07	SAFe42*1 V4/S07	SAFe42*1 V4/S07
2	Housing Terminal cover SAFe	Couvercle safe GB402	Carcasa cubre conexiones SAFe	Caixa SAFe	Coperchio SAFe
3	Housing lower section SAFe	BOITIER ARRIERE SAFE	Carcasa posterior SAFe	Caixa Parte inferior SAFe	Involucro Parte inferiore SAFe
4	Module BIM42 6452-V1 22 U sp	Module BIM42 6452-V1 22	Módulo BIM42 6452-V1 22	Módulo BIM42 6452-V1 22	Modulo BIM42 6452-V1 22
4	Module BIM42 6462-V1 22 U FG sp	Module BIM42 6462-V1 22 U FG	Módulo BIM42 6462-V1 22 U FG	Módulo BIM42 6462-V1 22 U FG	Modulo BIM42 6462-V1 22 U FG
5	Ignition Danfoss EBI V4 spare part	Transformateur allumage ebi danfoss v4	Transformador de encendido EBI V4	Transformador EBI V4	Dispositivo di accensione Danfoss EBI V4
7	Wire ignition KD5 SD6,3 SD4	CABLE ALLUM KD5 SD6,3 SD4	Cable de encendido KD5 SD6,3 SD4	cabo de ignição KD5 SD6,3 SD4	Cavetto accensione KD5 SD6,3 SD4
9	Cable SAFe - MV1/MV2 230/100 Spare Part	Câble plat SAFe - MV1/MV2 230/100	Cable con conector plano SAFe - MV1/MV2	Cabo fita SAFe - MV1/MV2 230/100	Cavo a nastro SAFe - MV1/MV2 230/100
10	Cable SAFe - Ignition everp	Conduite de raccordement SAFe-Allumage	tubo de conexión SAFe-De encendido	cabo de ligação SAFe-Ignição	Tubazione di collegamento SAFe-Accension
14	Wire SAFe - FK	Conduite de raccordement SAFe-FK	tubo de conexión SAFe-FK	cabo de ligação SAFe-FK	Tubazione di collegamento SAFe-FK
15	Cable Ionisation K 230 everp	câbles d'ionisation K 230	conjunto cables de ionización K 230	cabo de ionização K 230	Cavo di ionizzazione K 230
17	Fan Adaptor with 3pol shorting Jumper	Y-câble adaptateur	Y-cables adaptador	Y-cabo adaptador	Y-Cavo Adattore

Gerätetypen Types of appliances	Types de chaudières Tipos de aplicaciones	Tipos de dispositivos Tipo apparecchi	Bemerkungen Remarks Remarques Observaciones Observações Osservazioni
Gerät Appliance Chaudière Aparato Aparelho Apparecchio	Bestell-Nr. Ordering no. Numéro de commande Número el ordenar N° de pedido N° d'ordine	Land Country Pays Paese Pais Paese	
UMRÜSTSET KB195I(T)-22 GAS	8 732 938 011	Belgien, Deutschland, Luxemburg, Schweiz, Ös	

Bosch Thermotechnik GmbH  
Sophienstr. 30-32  
D-35576 Wetzlar / Germany

**Buderus**