

Niedertemperatur Flachheizkörper Logatrend VC-Plan WP+

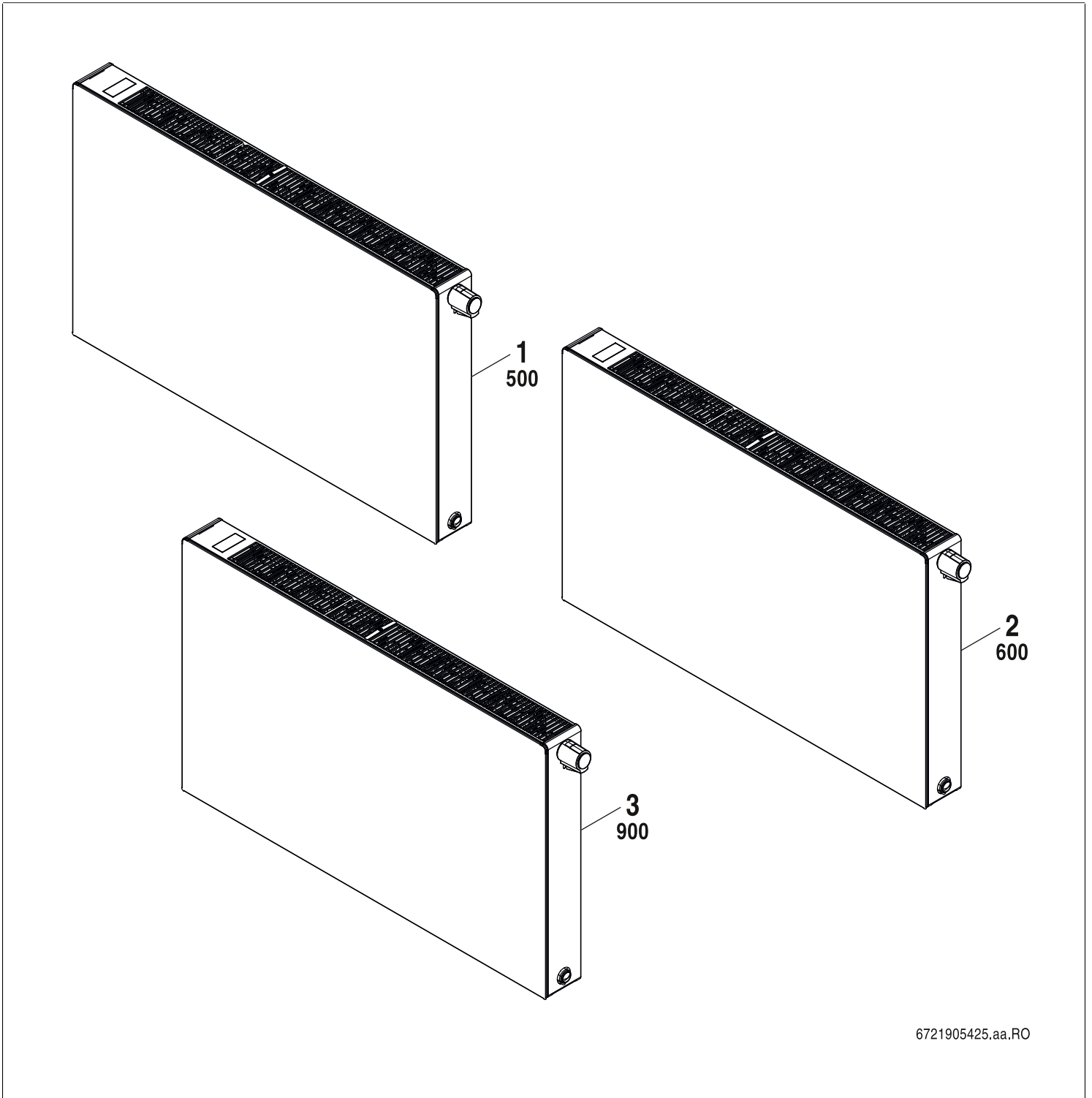

[de] Wichtige Hinweise zur Installation/Montage

Die Installation/Montage muss durch eine für die Arbeiten zugelassene Fachkraft unter Beachtung der geltenden Vorschriften erfolgen.

[en] Important notes on installation/assembly

The installation/assembly must be carried out by a qualified contractor, following these instructions and in compliance with the applicable regulations.

[fr] Instructions importantes pour l'installation/le montage

L'installation/le montage doit être effectué(e) par un spécialiste qualifié pour les opérations concernées et dans le respect de la présente notice et des prescriptions applicables.

[bg] Важни указания във връзка с инсталацията/монтажа

Инсталацията/монтажът трябва да се извършва от лицензиран за работите специалист в съответствие с настоящото ръководство и с приложените разпоредби.

[cs] Důležité pokyny k instalaci/montáži

Instalaci/montáž musí při dodržení pokynů uvedených v tomto návodu a platných předpisů provést odborný pracovník s příslušným oprávněním pro tyto práce.

[da] Vigtige anvisninger til installationen/monteringen

Installationen/monteringen skal foretages af en godkendt installatør under overholdelse af denne vejledning og de gældende forskrifter.

[el] Σημαντικές υποδείξεις για την εγκατάσταση/συναρμολόγηση

Η εγκατάσταση/τοποθέτηση πρέπει να ανατίθεται σε εκπαιδευμένο για τις συγκεκριμένες εργασίες τεχνικό προσωπικό με τήρηση αυτών των οδηγιών καθώς και των σχετικών προδιαγραφών.

[es] Indicaciones importantes para instalación/montaje

La instalación/el montaje debe realizarla personal especializado que esté autorizado para realizar estos trabajos y que tenga en cuenta estas instrucciones y la normativa vigente.

[et] Olulised juhised paigaldamiseks/montaažiks

Paigaldamist/montaaži tohib läbi viia vaid selleks volitusi omav spetsialist, arvestades kehtivaid nõudeid.

[nl-BE] Belangrijke aanwijzingen betreffende de installatie/montage

De installatie/montage moet worden uitgevoerd door een voor de werkzaamheden geautoriseerde installateur rekening houdend met deze handleiding en de geldende voorschriften.

[fi] Tärkeitä asennus- ja kokoonpano-ohjeita

Näihin töihin hyväksytyt ammattiasentajan pitää suorittaa asennus- ja kokoonpanotyöt voimassa olevien määräysten mukaisesti.

[hu] Fontos tudnivalók az installáláshoz/szereléshez

A telepítést/szerelést egy, a munkálatokra felhatalmazott szakembernek kell végeznie, jelen utasítás és az érvényes előírások figyelembevételével.

[it] Avvertenze importanti per l'installazione/il montaggio

L'installazione/il montaggio deve aver luogo ad opera di una ditta specializzata ed autorizzata in osservanza di queste istruzioni e delle direttive vigenti.

[ka] მნიშვნელოვანი მითითებები ინსტალაციისთვის/მონტაჟისთვის

ინსტალაცია/მონტაჟი უნდა განხორციელდეს სამუშაოებისთვის დაშვებული კვალიფიციური პერსონალის მიერ, მოქმედი განაცხადის დაცვით.

[it] Svarbios instaliavimo ir (arba) montavimo nuorodos

Instaliavimo/montavimo darbus, laikydami šios instrukcijos reikalavimų ir galiojančių taisyklių, privalo atlikti šiems darbams įgalioti specialistai.

[sq] Shënime të rëndësishme për instalimin/montimin

Instalimi/montimi duhet të bëhet nga një kontraktues i kualifikuar, duke ndjekur këto udhëzime dhe në përputhje me rregulloret në fuqi.

[lv] Svarīgi norādījumi par iekārtas uzstādīšanu / montāžu

Uzstādīšanu/montāžu jāveic atbilstošajiem darbiem sertificētam speciālistam, ievērojot šo instrukciju un spēkā esošos noteikumus.

[nl] Belangrijke aanwijzingen betreffende de installatie/montage

De installatie/montage moet door een erkend installateur volgens de geldende voorschriften worden uitgevoerd.

[no] Viktig informasjon om installasjon/montering

Installasjonen/monteringen skal gjennomføres av autoriserte installatører, og installasjonsanvisningen samt gjeldende forskrifter skal følges.

[pl] Ważne wskazówki dotyczące instalacji/montażu

Instalację/montaż powinien wykonać specjalista uprawniony do tego typu prac z uwzględnieniem informacji podanych w niniejszej instrukcji oraz aktualnie obowiązujących przepisów.

[pt] Indicações importantes relativas à instalação/montagem

A instalação/montagem deve ser efectuada por um técnico autorizado para os trabalhos, respeitando este manual e as prescrições válidas.

[ro] Indicații importante privind instalarea/montajul

Instalarea/montajul trebuie realizate de către un specialist autorizat pentru lucrările respective, respectându-se prezentele instrucțiuni și prescripțiile valabile.

[ru] Важные указания по подключению/монтажу

Подключение/монтаж должны выполнять только специалисты, имеющие допуск к выполнению таких работ, при соблюдении требований этой инструкции и действующих норм и правил.

[sk] Dôležité pokyny týkajúce sa inštalácie/montáže

Inštaláciu/montáž musí vykonať odborný personál, ktorý má oprávnenie pre výkon týchto prác, pričom musí dodržiavať pokyny uvedené v tomto návode a platné predpisy.

[sl] Pomembni napotki za namestitvev/montažo

Inštalacijo/montažo lahko izvede samo pooblaščen strokovnjak ob upoštevanju teh navodil in veljavnih predpisov.

[sr] Važna uputstva za ugradnju i montažu

Ovu instalaciju/montažu moraju da obave stručna lica koja su ovlašćena za obavljanje takvih radova u skladu sa ovim uputstvom i važećim propisima.

[sv] Viktiga anvisningar för installation/montering

Installationen/monteringen måste utföras av en behörig och tekniskt utbildad person enligt denna anvisning samt gällande föreskrifter.

[tr] Kurulum/Montaj ile ilgili önemli uyarılar

Kurulum/montaj, bu çalışmalarını yapmasına müsaade edilen uzman kişiler tarafından işbu kılavuz ve geçerli yönetmelikler dikkate alınarak yapılmalıdır.

[uk] Важливі вказівки щодо установки/монтажу

Встановлення/монтаж повинні виконувати фахівці, що допущені до виконання таких робіт, із дотриманням цієї інструкції та діючих приписів.

[zh] 安装方面的重要提示

安装和组装工作必须由经过许可的专业人员进行，同时必须遵守本说明书和现行法规的相关要求

[ar] ملاحظات هامة للتثبيت/التجميع
يجب أن يتم التثبيت/التجميع من قبل متخصص مصرح له بالعمل، مع مراعاة اللوائح السارية.

[fa] تذکرات مهم درباره نصب/مونتاژ
نصب/مونتاژ باید توسط فردی حرفه ای که مجاز به انجام این کار است، و همچنین با توجه کامل به مقررات مربوطه انجام شود.

[az] Quraşdırılma

Quraşdırılma işinin yerinə yetirilməsi səlahiyyətli bir mütəxəssis tərəfindən və müvafiq qaydalara uyğun olaraq aparılmalıdır.

Ersatzteilliste

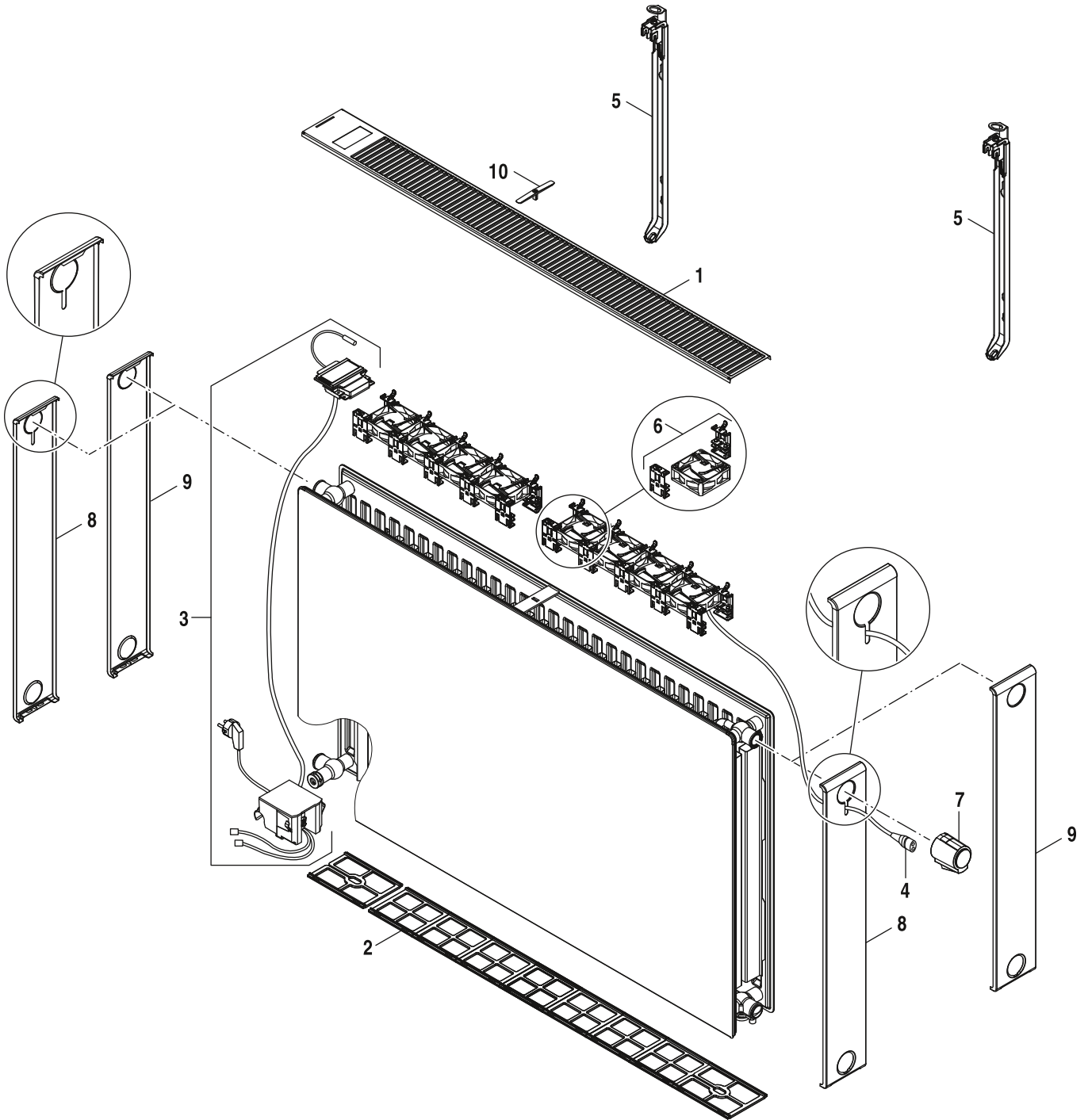

6721905426.aa.RO

VC-Plan WP+

**Niedertemperatur Flachheizkörper
Logatrend VC-Plan WP+**

1

Pos	Bezeichnung														Bemerkungen	
			22/500/1200-1400	22/500/1600-1800	22/500/2000	22/500/400-600	22/500/800-1000	22/600/1200-1400	22/600/1600-1800	22/600/2000	22/600/400-600	22/600/800-1000	22/900/1200-1400	22/900/1600-1800		22/900/2000
1	Aufsteckgitter 22-400mm	7 728 540 040				■										
1	Aufsteckgitter 22-600mm	7 728 540 060				■										
1	Aufsteckgitter 22-800mm	7 728 540 080					■									
1	Aufsteckgitter 22-1000mm	7 728 540 100					■									
1	Aufsteckgitter 22-1200mm	7 728 540 120	■					■								
1	Aufsteckgitter 22-1400mm	7 728 540 140	■					■								
1	Aufsteckgitter 22-1600mm	7 728 540 160		■					■							
1	Aufsteckgitter 22-1800mm	7 728 540 180		■						■						
1	Aufsteckgitter 22-2000mm	7 728 540 200			■						■					
2	Filter, Packet 1	7 728 540 021				■					■					
2	Filter, Packet 2	7 728 540 022					■					■				
2	Filter, Packet 3	7 728 540 023	■					■					■			
2	Filter, Packet 4	7 728 540 024		■					■					■		
2	Filter, Packet 5	7 728 540 025			■					■					■	
3	Regelung 500mm	7 728 540 005	■	■	■	■	■									
3	Regelung 600mm	7 728 540 006						■	■	■	■	■				
3	Regelung 900mm	7 728 540 009											■	■	■	■
4	Leitung, (Regelung, Stellglied)	7 728 540 002	■	■	■	■	■	■	■	■	■	■	■	■	■	■
5	Halterung 500mm	7 728 540 015	■	■	■	■	■									
5	Halterung 600mm	7 728 540 016						■	■	■	■	■				
5	Halterung 900mm	7 728 540 019											■	■	■	■
6	Lüfter + Halterung (1x)	7 728 540 001	■	■	■	■	■	■	■	■	■	■	■	■	■	■
7	Stellglied + Adapterring	7 728 540 000	■	■	■	■	■	■	■	■	■	■	■	■	■	■
8	Seitenteil WP 22-500mm	7 728 541 205	■	■	■	■	■									
8	Seitenteil WP 22-600mm	7 728 541 206						■	■	■	■	■				
8	Seitenteil WP 22-900mm	7 728 541 209											■	■	■	■
9	Seitenteil+Aussparung WP 22-500mm	7 728 541 215	■	■	■	■	■									
9	Seitenteil+Aussparung WP 22-600mm	7 728 541 216						■	■	■	■	■				
9	Seitenteil+Aussparung WP 22-900mm	7 728 541 219											■	■	■	■
10	Gitterbefest. Mitte 22/33 RAL 9016 (10x)	8 718 593 263	■	■	■	■	■	■	■	■	■	■	■	■	■	■

**Niedertemperatur Flachheizkörper
Logatrend VC-Plan WP+**

VC-Plan WP+

1

Gerätetypen

Gerät		Land	Bemerkungen
VC-Plan WP+ 22/500/1000 L	7 750 825 610	DE	
VC-Plan WP+ 22/500/1000 R	7 750 815 610	DE	
VC-Plan WP+ 22/500/1200 L	7 750 825 612	DE	
VC-Plan WP+ 22/500/1200 R	7 750 815 612	DE	
VC-Plan WP+ 22/500/1400 L	7 750 825 614	DE	
VC-Plan WP+ 22/500/1400 R	7 750 815 614	DE	
VC-Plan WP+ 22/500/1600 L	7 750 825 616	DE	
VC-Plan WP+ 22/500/1600 R	7 750 815 616	DE	
VC-Plan WP+ 22/500/1800 L	7 750 825 618	DE	
VC-Plan WP+ 22/500/1800 R	7 750 815 618	DE	
VC-Plan WP+ 22/500/2000 L	7 750 825 620	DE	
VC-Plan WP+ 22/500/2000 R	7 750 815 620	DE	
VC-Plan WP+ 22/500/400 L	7 750 825 604	DE	
VC-Plan WP+ 22/500/400 R	7 750 815 604	DE	
VC-Plan WP+ 22/500/600 L	7 750 825 606	DE	
VC-Plan WP+ 22/500/600 R	7 750 815 606	DE	
VC-Plan WP+ 22/500/800 L	7 750 825 608	DE	
VC-Plan WP+ 22/500/800 R	7 750 815 608	DE	
VC-Plan WP+ 22/600/1000 L	7 750 826 610	DE	
VC-Plan WP+ 22/600/1000 R	7 750 816 610	DE	
VC-Plan WP+ 22/600/1200 L	7 750 826 612	DE	
VC-Plan WP+ 22/600/1200 R	7 750 816 612	DE	
VC-Plan WP+ 22/600/1400 L	7 750 826 614	DE	
VC-Plan WP+ 22/600/1400 R	7 750 816 614	DE	
VC-Plan WP+ 22/600/1600 L	7 750 826 616	DE	
VC-Plan WP+ 22/600/1600 R	7 750 816 616	DE	
VC-Plan WP+ 22/600/1800 L	7 750 826 618	DE	
VC-Plan WP+ 22/600/1800 R	7 750 816 618	DE	
VC-Plan WP+ 22/600/2000 L	7 750 826 620	DE	
VC-Plan WP+ 22/600/2000 R	7 750 816 620	DE	
VC-Plan WP+ 22/600/400 L	7 750 826 604	DE	
VC-Plan WP+ 22/600/400 R	7 750 816 604	DE	
VC-Plan WP+ 22/600/600 L	7 750 826 606	DE	
VC-Plan WP+ 22/600/600 R	7 750 816 606	DE	
VC-Plan WP+ 22/600/800 L	7 750 826 608	DE	
VC-Plan WP+ 22/600/800 R	7 750 816 608	DE	
VC-Plan WP+ 22/900/1000 L	7 750 829 610	DE	
VC-Plan WP+ 22/900/1000 R	7 750 819 610	DE	
VC-Plan WP+ 22/900/1200 L	7 750 829 612	DE	

Gerätetypen

Gerät		Land	Bemerkungen
VC-Plan WP+ 22/900/1200 R	7 750 819 612	DE	
VC-Plan WP+ 22/900/1400 L	7 750 829 614	DE	
VC-Plan WP+ 22/900/1400 R	7 750 819 614	DE	
VC-Plan WP+ 22/900/1600 L	7 750 829 616	DE	
VC-Plan WP+ 22/900/1600 R	7 750 819 616	DE	
VC-Plan WP+ 22/900/1800 L	7 750 829 618	DE	
VC-Plan WP+ 22/900/1800 R	7 750 819 618	DE	
VC-Plan WP+ 22/900/2000 L	7 750 829 620	DE	
VC-Plan WP+ 22/900/2000 R	7 750 819 620	DE	
VC-Plan WP+ 22/900/400 L	7 750 829 604	DE	
VC-Plan WP+ 22/900/400 R	7 750 819 604	DE	
VC-Plan WP+ 22/900/600 L	7 750 829 606	DE	
VC-Plan WP+ 22/900/600 R	7 750 819 606	DE	
VC-Plan WP+ 22/900/800 L	7 750 829 608	DE	
VC-Plan WP+ 22/900/800 R	7 750 819 608	DE	

Bosch Thermotechnik GmbH
Sophienstr. 30-32
D-35576 Wetzlar / Germany

Buderus