

6 720 610 459-00.1DD

### CO<sub>2</sub> Prüfung / Einstellung:

- Sonde des Abgasmessgeräts in die Messöffnung einschieben.
- Kessel in Betrieb nehmen.
- Der CO<sub>2</sub>-Gehalt bei Nennbelastung und gleichbleibender Abgastemperatur messen.  
Der CO<sub>2</sub>-Gehalt muss bei Erdgas H, L und LL zwischen 8,4 und 9,0% betragen.  
Gegebenenfalls CO<sub>2</sub>-Gehalt durch drehen der Einstellschraube (175) am zugehörigen Venturi korrigieren:
  - Rechtsdrehung = weniger CO<sub>2</sub>
  - Linksdrehung = mehr CO<sub>2</sub>

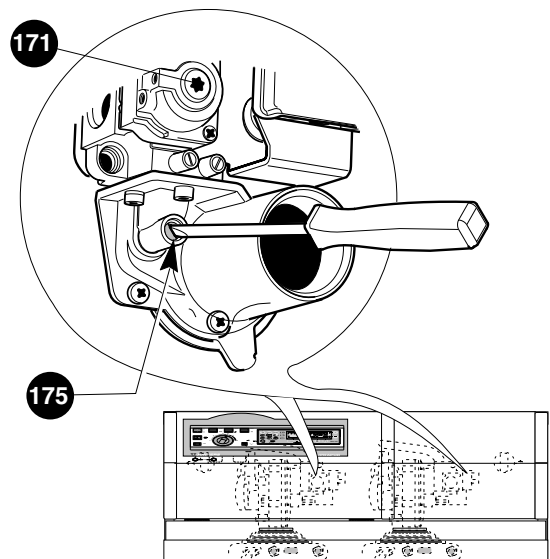

6 720 610 313-60.1DD



Die versiegelte Gasventil-Regelschraube (171) nicht verstellen !