

**[sv] Viktiga anvisningar för installation/montering**

Installationen/monteringen måste utföras av en behörig och tekniskt utbildad person enligt denna anvisning samt gällande föreskrifter. Om specifikationer inte följs kan det leda till skador på utrustning och/eller personskador och till och med livsfara.

- ▶ Kontrollera att leveransen är intakt. Installera endast felfria delar.
- ▶ Tillämpliga instruktioner för systemkomponenter, tillbehör och reservdelar ska också följas.
- ▶ Före alla arbeten ska anläggningen försättas i spänningsfritt tillstånd.
- ▶ Alla delar av apparaten som anges måste alltid demonteras.
- ▶ Utbyta delar får inte återanvändas.
- ▶ Genomför nödvändiga inställningar samt funktions- och säkerhets-test.
- ▶ Kontrollera att tätningsställen på delar som leder gas, avgas, vatten eller olja är täta.
- ▶ Dokumentera eventuella justeringar.

**Leveransinnehåll**

Bild 1 Leveransinnehåll

- [1] Mutter
- [2] Elanod
- [3] Kabel (elanod-elanodkort)
- [4] Krets-kortsdistanser
- [5] Elanodkort
- [6] Kabel (elanodlarm)
- [7] Buntband
- [8] Skruv för jordanslutning

**Elektrisk anslutning**

Bild 2 Elektrisk anslutning elanod till Installermodul

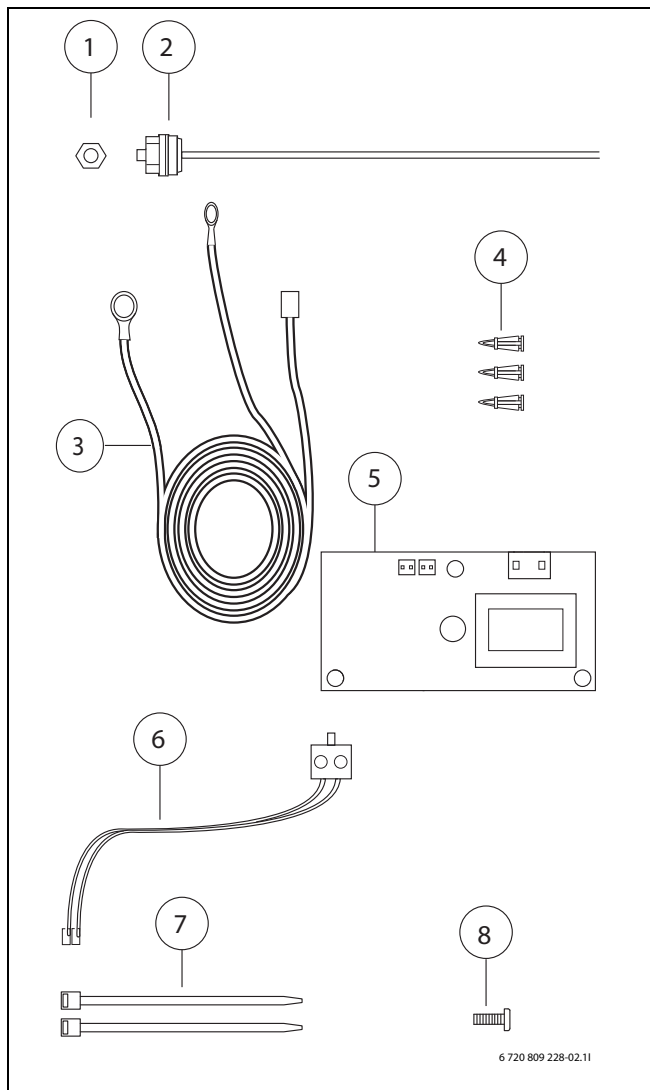
- [1] Installermodul
- [2] Elanodkort
- [3] Elanod

**[en] Important notes on installation/assembly**

The installation/assembly must be carried out by a qualified contractor, following these instructions and in compliance with the applicable regulations. Noncompliance with specifications can result in material damage and/or personal injury or fatality.

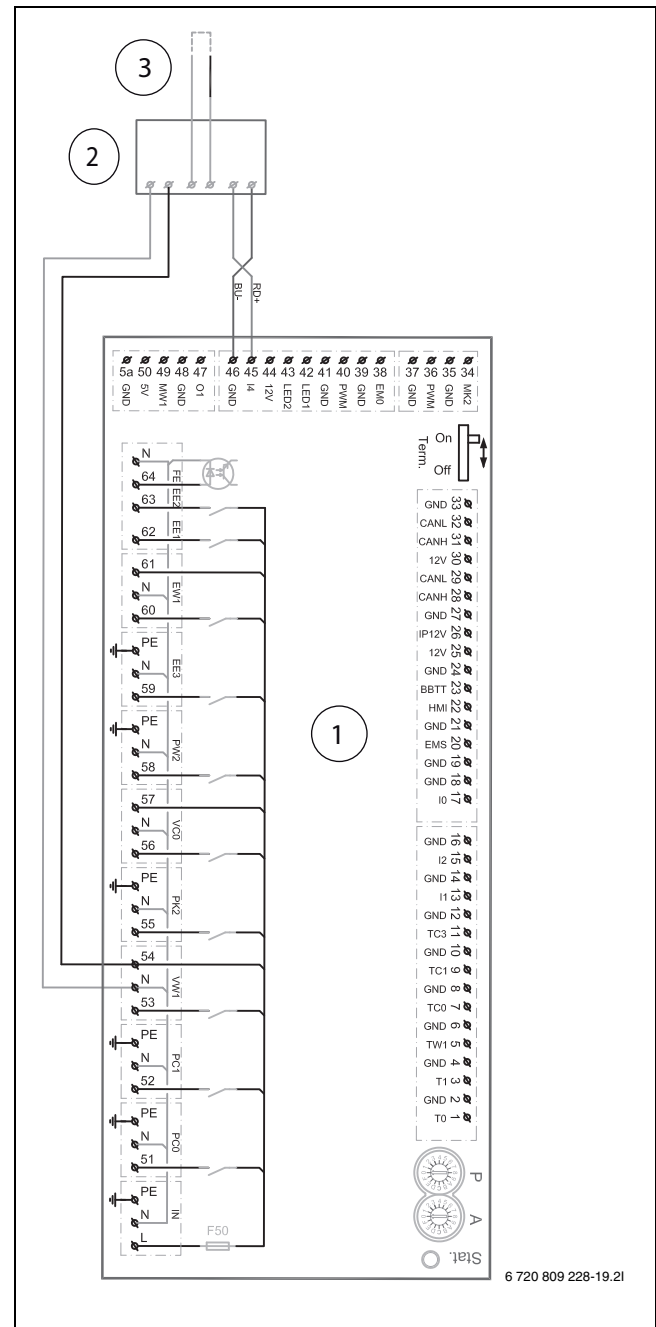
- ▶ Check that the contents of the delivery are undamaged. Only fit undamaged parts.
- ▶ Follow the applicable instructions for the other system components, accessories and spare parts.
- ▶ Before starting any work: disconnect the system from the power supply across all phases.
- ▶ Install all parts described for the device concerned.
- ▶ Do not reuse any parts that have already been fitted and replaced.
- ▶ Perform the required adjustments, functional tests and safety tests.
- ▶ Test any joints that carry gas, flue gas, water or oil for leaks.
- ▶ Document any alterations made.

**Standard delivery**

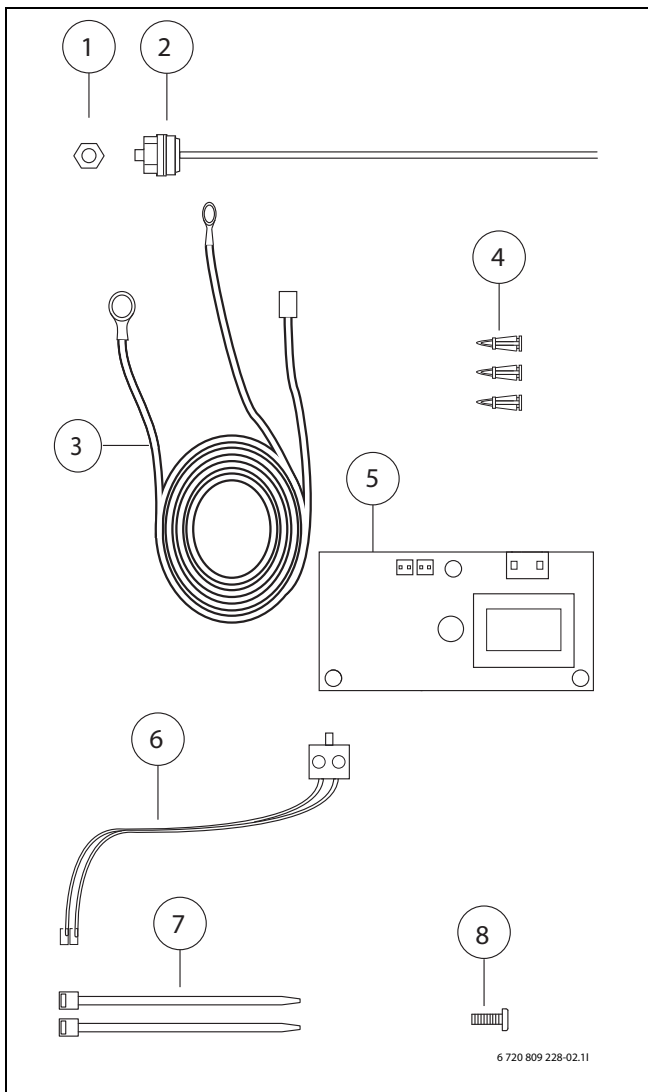

Fig. 3 Standard delivery

- [1] Nut
- [2] Electric anode
- [3] Cable (electric anode-electric anode circuit board)
- [4] Circuit board risers
- [5] Electric anode circuit board
- [6] Cable (electric anode alarm)
- [7] Cable ties
- [8] Screw for earth connection

**Electric wiring**

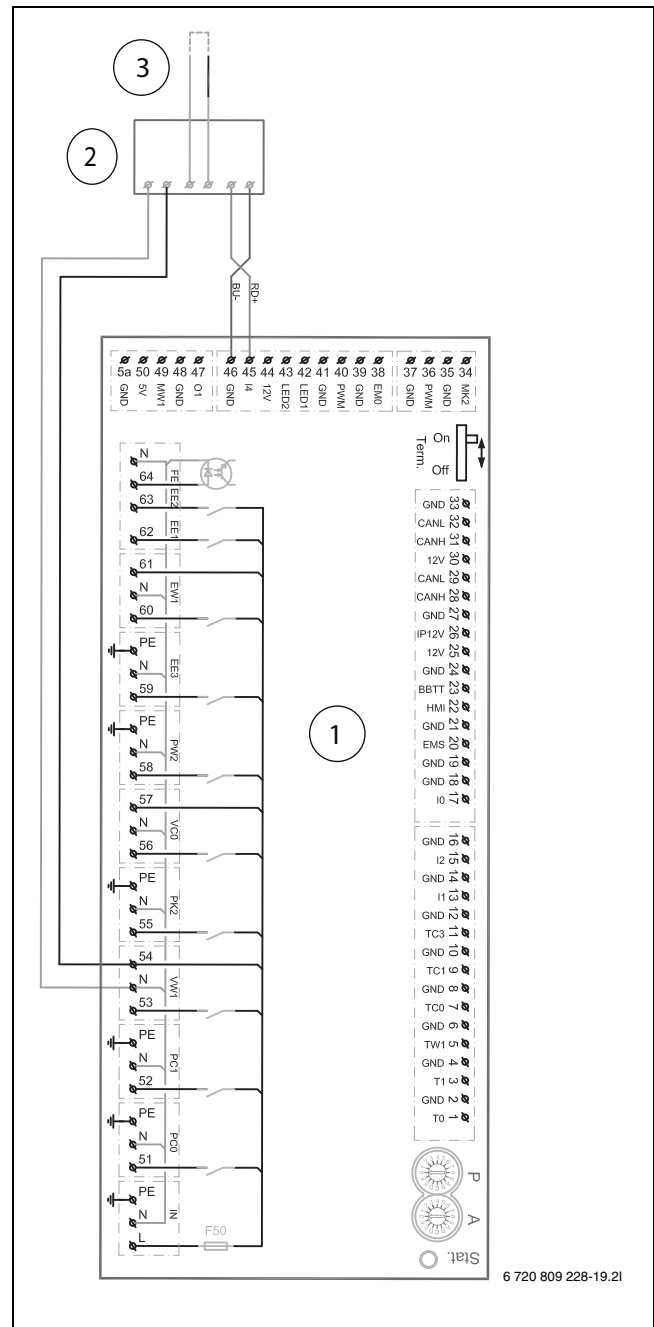

Fig. 4 Electric connection anode to Installer-module

- [1] Installer-module
- [2] Electric anode circuit board
- [3] Electric anode



**[da] Vigtige anvisninger til installationen/monteringen**

Installationen/monteringen skal foretages af en godkendt installatør under overholdelse af denne vejledning og de gældende forskrifter. Manglende overholdelse af bestemmelserne kan føre til materielle skader og/eller personskader, som kan være livsfarlige.

- ▶ Kontrollér, at leveringsomfanget er intakt og uden skader. Installér kun dele, som er intakte og uden skader.
- ▶ Overhold de gældende vejledninger til anlægskomponenter, tilbehør og reservedele.
- ▶ Før arbejdet udføres: Afbryd anlægget, så det er spændingsløst på alle poler.
- ▶ Montér altid alle dele, som er angivet til det pågældende apparat.
- ▶ Genbrug ikke udskiftede dele.
- ▶ Udfør de nødvendige indstillinger, funktions- og sikkerhedskontroller.
- ▶ Kontrollér, at tætningssteder, gas-, røggas-, vand- eller olieførende dele er tætte.
- ▶ Dokumentér udførte ændringer.

**Leveringsomfang**

Fig. 7 Leveringsomfang

- [1] Møtrik
- [2] El-anode
- [3] Kabel (el-anode-el-anodekort)
- [4] Printkort-afstandsstykke
- [5] El-anodekort
- [6] Kabel (el-anodealarm)
- [7] Kabelbindere
- [8] Skrue til jordforbindelse

**Elektrisk tilslutning**

Fig. 8 Elektrisk tilslutning el-anode til Installationsmodul

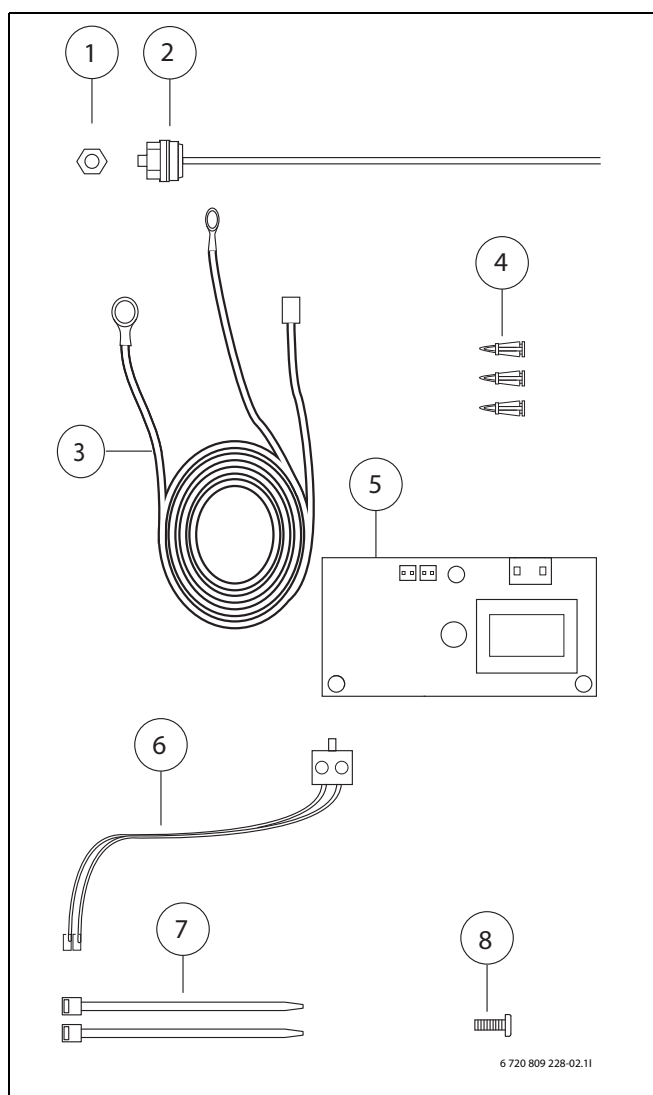
- [1] Installationsmodul
- [2] El-anodekort
- [3] El-anode

**[fi] Tärkeitä asennus- ja kokoonpano-ohjeita**

Näihin töihin hyväksytyt ammattiasentajan pitää suorittaa asennus- ja kokoonpanotyöt voimassa olevien määräysten mukaisesti. Ohjeiden noudattamatta jättäminen voi aiheuttaa aineellisia vahinkoja ja/tai jopa hengenvaarallisia henkilövahinkoja.

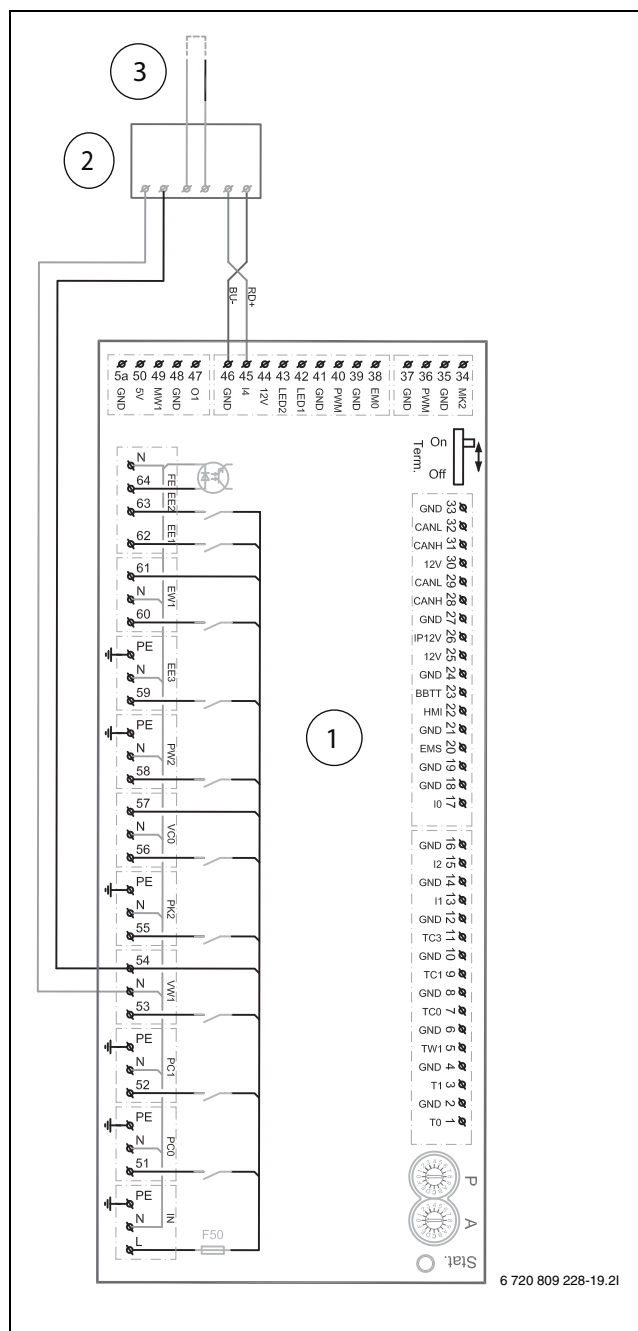
- ▶ Tarkasta, että toimitettu tuote on vahingoittumaton. Käytä asennuksessa ainoastaan moitteettomia osia.
- ▶ Noudata laitekomponenttien, lisätarvikkeiden ja varaosien asianomaisia ohjeita.
- ▶ Tee laitteisto kaikista navoistaan jännitteettömäksi ennen töiden aloittamista.
- ▶ Asenna aina kulloiseenkin laitteeseen kaikki kuvatut osat.
- ▶ Älä käytä uudelleen vaihdettuja osia.
- ▶ Tarkasta vaaditut säädöt ja tee toiminta- ja turvallisuustarkastukset.
- ▶ Tarkasta kaasua, poistokaasua, vettä ja öljyä johtavien osien tiivistyskohdat.
- ▶ Dokumentoi tehdyt muutokset.

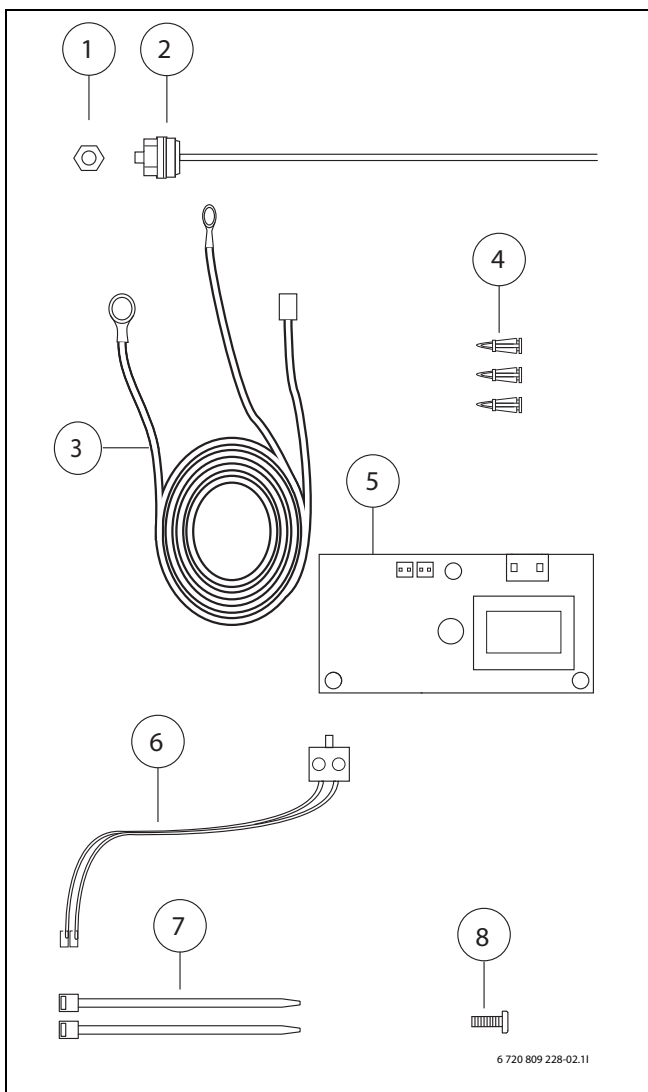
**Toimituksen sisältö**

Kuva 9 Toimituksen sisältö

- [1] Mutteri
- [2] Sähköanodi
- [3] Kaapeli (sähköanodi-sähköanodikortti)
- [4] Piirikortin välikappaleet
- [5] Sähköanodikortti
- [6] Kaapeli (sähköanodihälytys)
- [7] Nippusiteet
- [8] Ruuvi maadoitukseen

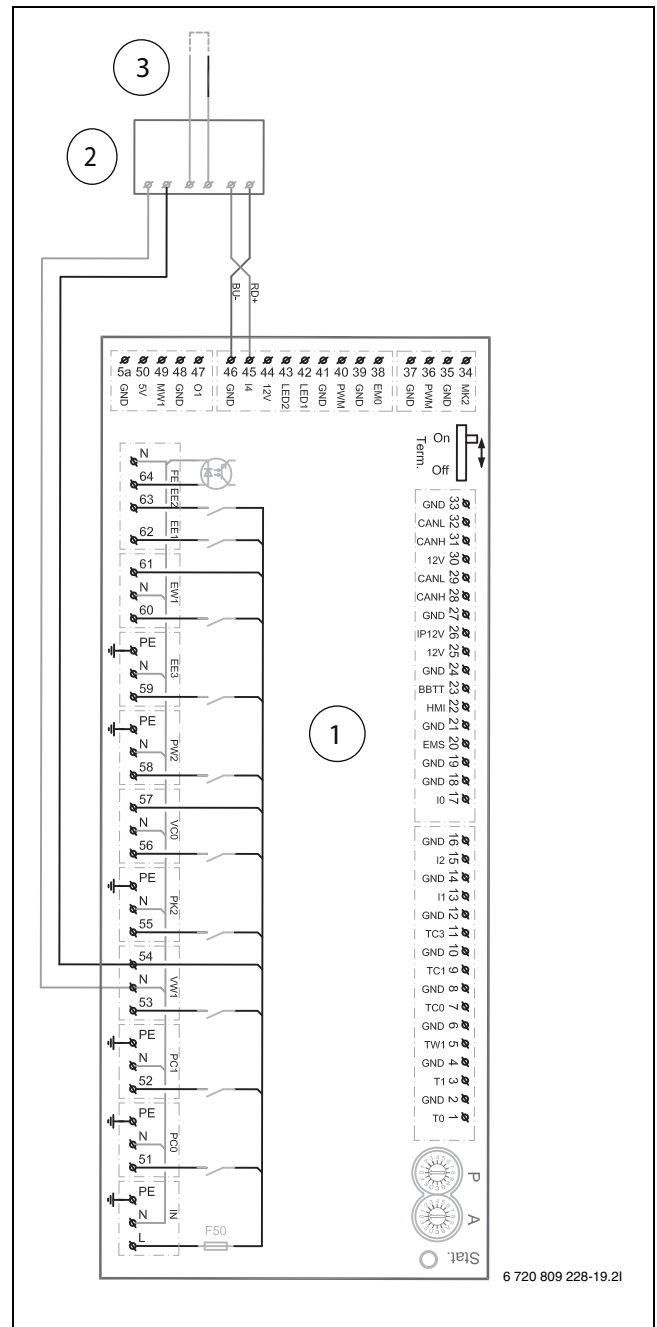
**Sähköliitännät**

Kuva 10 Sähköliitännät sähköanodin ja asennusmoduulin välillä

- [1] Asennusmoduuli
- [2] Sähköanodikortti
- [3] Sähköanodi

**[no] Viktig informasjon om installasjon/montering**

Installasjonen/monteringen skal gjennomføres av autoriserte installatører, og installasjonsanvisningen samt gjeldende forskrifter skal følges. Feilbetjening kan føre til materielle skader og/eller personskader med fare for tap av liv:

- ▶ Kontroller at leveransen er intakt. Bare intakte komponenter skal monteres.
- ▶ Vær oppmerksom på bruksanvisninger for anleggskomponenter, tilbehør og reservedeler.
- ▶ Før alle arbeider: Koble anlegget helt fra strømforsyningen.
- ▶ Bygg alltid inn alle deler som er beskrevet for gjeldende apparat.
- ▶ Utskiftede deler må ikke anvendes på nytt.
- ▶ Gjennomfør nødvendige innstillinger, funksjons- og sikkerhetskontroller.
- ▶ Kontroller at gass-, eksos-, vann- og oljeførende deler er tette.
- ▶ Dokumenter endringer som foretas.

**Leveringsinnhold**

Fig. 11 Leveringsinnhold

- [1] Mutter
- [2] Elanode
- [3] Kabel (elanode-elanodekort)
- [4] Kretskortsdistanser
- [5] Anodekort
- [6] Kabel (elanodevarsel)
- [7] Buntbånd
- [8] Skrue for jordtilkobling

**Elektrisk tilkobling**

Fig. 12 Elektrisk tilkobling elanode til installasjonsmodul

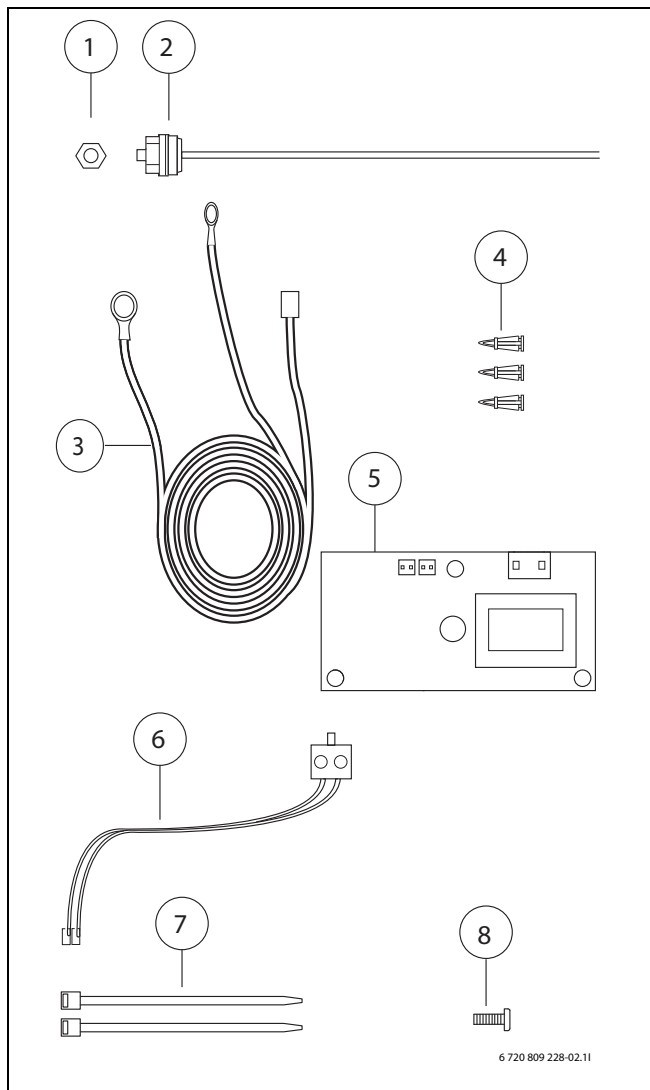
- [1] Installasjonsmodul
- [2] Anodekort
- [3] Elanode

**[lv] Svarīgi norādījumi par iekārtas uzstādīšanu / montāžu**

Uzstādīšanu/montāžu jāveic atbilstošajiem darbiem sertificētam speciālistam, ievērojot šo instrukciju un spēkā esošos noteikumus. Neievērojot šos noteikumus, iespējami mantiskie zaudējumi un/vai traumas vai pat apdraudējums dzīvībai.

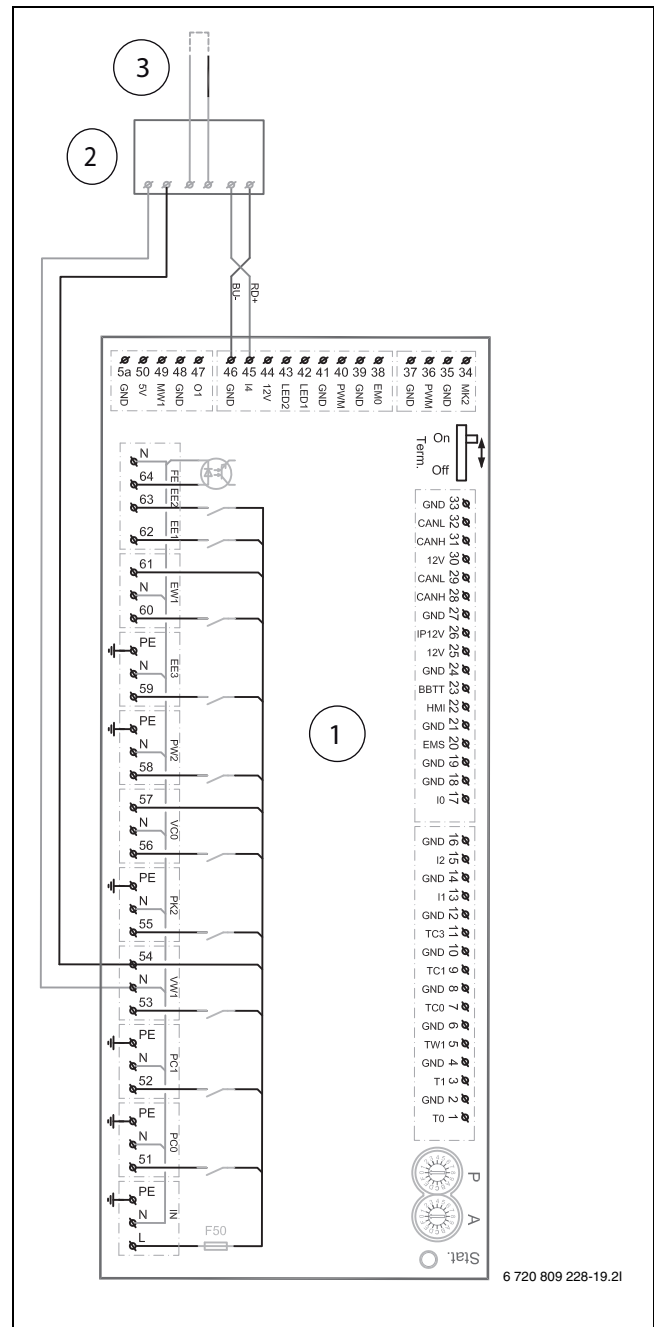
- ▶ Pārbaudiet, vai piegādes komplekts nav bojāts. Montāžai lietojiet tikai nevainojamā stāvoklī esošus komponentus.
- ▶ Ievērojiet iekārtas komponentu, piederumu un rezerves daļu instrukcijas.
- ▶ Pirms jebkādu darbu uzsākšanas: izslēdziet iekārtas strāvas padevi visiem poliem.
- ▶ Vienmēr uzstādiet visas atbilstošajai iekārtai noteiktās detaļas.
- ▶ Nomainītās detaļas neizmantojiet atkārtoti.
- ▶ Veiciet nepieciešamos ieregulējumus, kā arī funkcionālās un drošības pārbaudes.
- ▶ Pārbaudiet gāzi, dūmgāzes, ūdeni vai degvielu vadošu daļu hermētiskumu.
- ▶ Dokumentējiet veiktās izmaiņas.

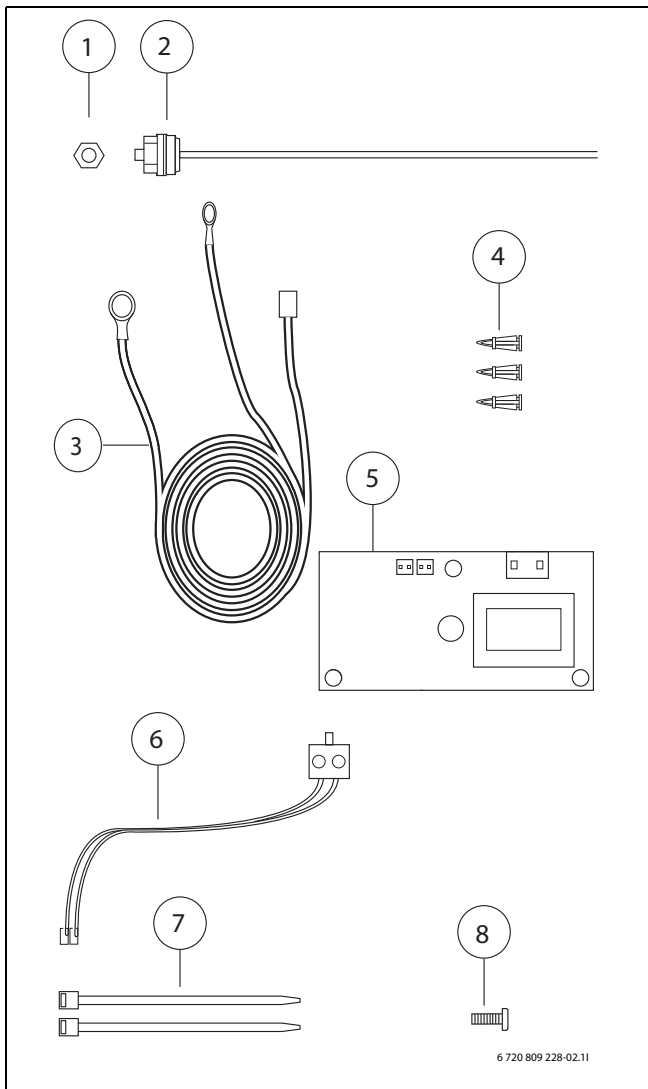
**Piegādes komplektācija**

Att. 13 Piegādes komplektācija

- [1] Uzgrieznis
- [2] Elektriskais anods
- [3] Kabelis (anods - anoda plate)
- [4] Elektriskās plates fiksatori
- [5] Elektriskā anoda plate
- [6] Kabelis (anoda signalizācija)
- [7] Kabeļa fiksatori
- [8] Zemējuma skrūve

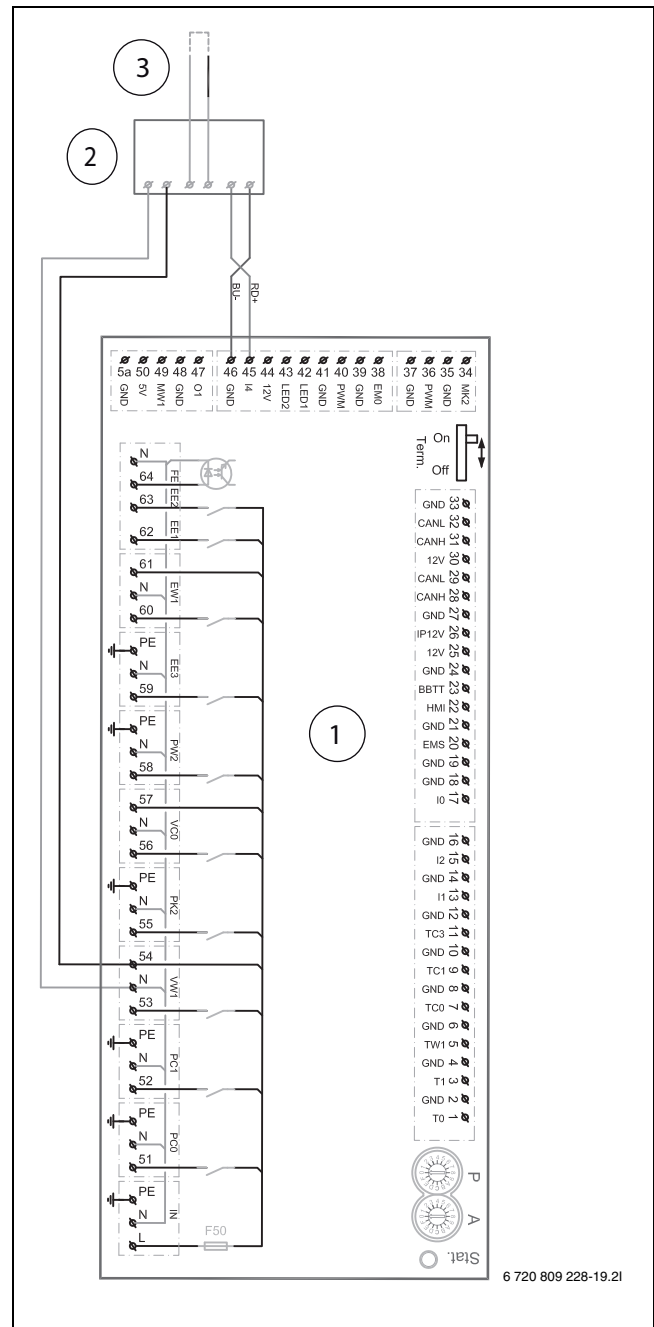
**Elektriskais pieslēgums**

Att. 14 Anoda elektriskais pieslēgums instalācijas modulim

- [1] Instalācijas modulis
- [2] Elektriskā anoda plate
- [3] Elektriskais anods

**[et] Olulised juhised paigaldamiseks/montaažiks**

Paigaldamist/montaaži tohib läbi viia vaid selleks volitusi omav spetsialist, arvestades kehtivaid nõudeid. Nõuete mittejärgimisega võivad kaasneda eluohtlikud vigastused ja/või seadme kahjustused.

- ▶ Tuleb kontrollida, et kõik tarnekomplekti kuuluv on kahjustamata. Paigaldada võib ainult laitmatus korras olevaid detaile.
- ▶ Tuleb järgida kõiki seadme komponentide, tarvikute ja varuosade kohta kaaskehtivaid juhendeid.
- ▶ Enne kõigi tööde alustamist: muuta seadme kõik faasid pingevabaks.
- ▶ Alati kasutada seadme jaoks mõeldud varuosi.
- ▶ Asendatud osi ei tohi taaskasutada!
- ▶ Teostada vajalikud seadistused, talitlus- ja ohutuskontrollid.
- ▶ Kontrollida gaasi, heitgaasi, vett või õli juhtivate detailide tihenduskohtadel, et ei esine lekkeid.
- ▶ Tehtud muudatused tuleb dokumenteerida.

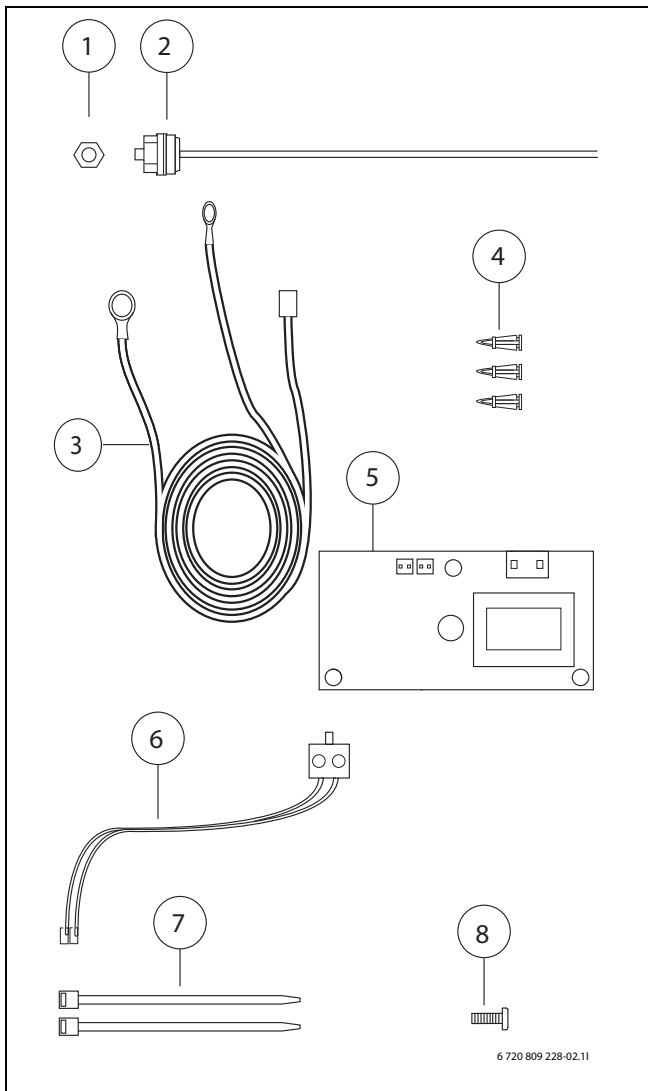
**Tarnekomplekti sisu**

Joon. 15 Tarnekomplekti sisu

- [1] Mutter
- [2] Elektriinood
- [3] Kaabel (elektriinood-elektriinoodi kaart)
- [4] Vooluringi kaardi vahemaad
- [5] Elektriinoodi kaart
- [6] Kaabel (elektriinoodi häire)
- [7] Juhtmeköidis
- [8] Maandusühenduse kruvi

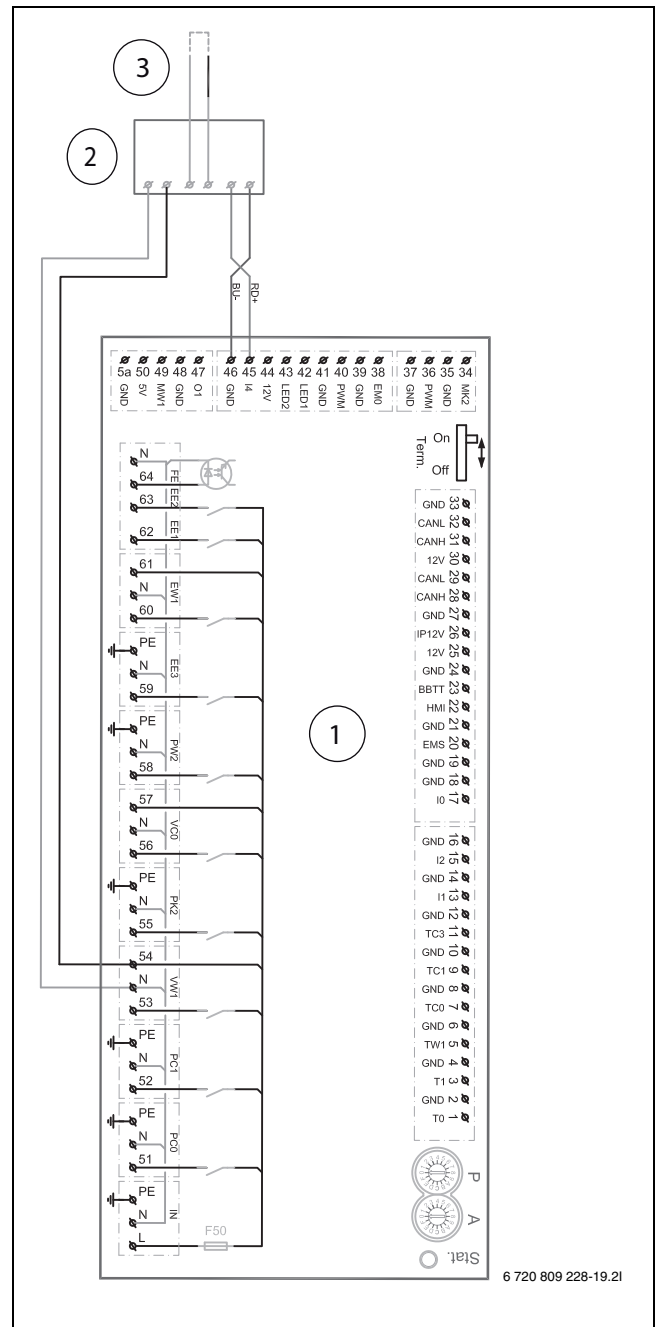
**Elektriühendus**

Joon. 16 Elektriühendus elektriinoodist installermoodulini

- [1] Installermoodul
- [2] Elektriinoodi kaart
- [3] Elektriinood



**[It] Svarbios instaliavimo ir (arba) montavimo nuorodos**

Instaliavimo / montavimo darbus, laikydamiesi šios instrukcijos reikalavimų ir galiojančių taisyklių, privalo atlikti šioms darbams įgalioti specialistai. Nesilaikant nurodymų, galima patirti materialinės žalos ir / arba gali būti sužaloti asmenys ar net iškilti pavojus gyvybei.

- ▶ Patikrinkite, ar pristatytame komplekte yra visos reikiamos dalys. Įmontuokite tik nepriekaištingos būklės dalis.
- ▶ Taip pat laikykitės įrenginio komponentų, priedų ir atsarginių dalių galiojančių instrukcijų.
- ▶ Prieš pradėdami bet kokius darbus: atjunkite įrenginio visų fazių srovę.
- ▶ Visada sumontuokite visas su atitinkamu įrenginiu aprašytas dalis.
- ▶ Pakeistų dalių nebenaudokite.
- ▶ Atlikite reikiamus nustatymus, veikimo ir saugos patikras.
- ▶ Patikrinkite dalių, kuriomis cirkuliuoja dujos, išmetamosios dujos, vanduo ar alyva, užsandarintų vietų sandarumą.
- ▶ Pakitimus užregistruokite dokumentuose.

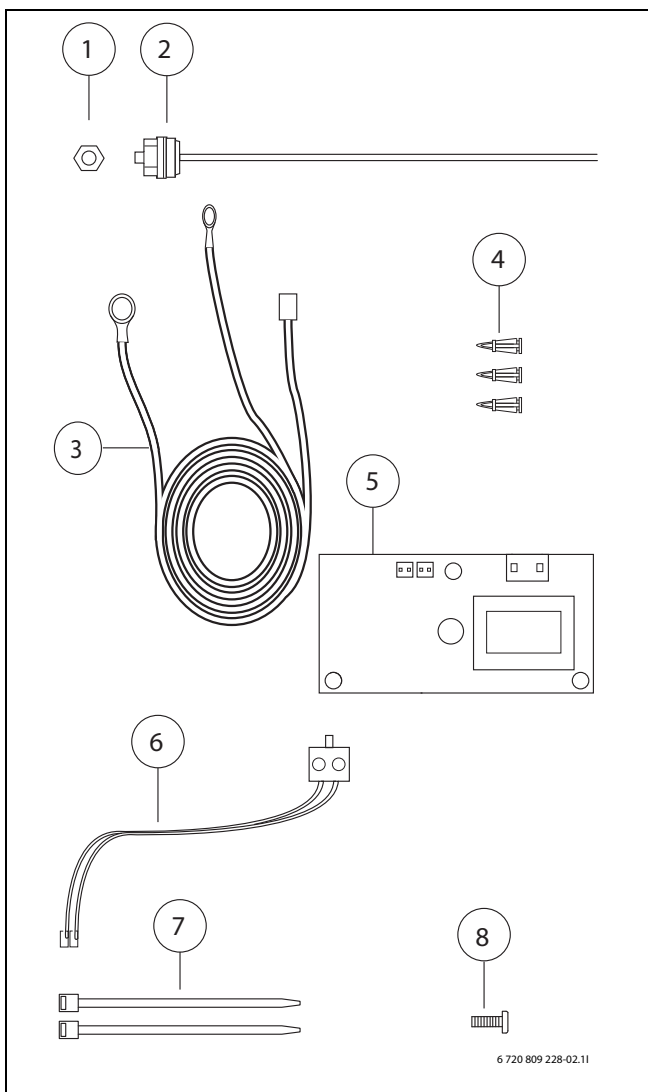
**Komplektacijos sąrašas**

Pav. 17 Komplektacijos sąrašas

- [1] Veržlė
- [2] Katodinės apsaugos anodas
- [3] Kabelis (Katodinės srovės anodas-anodo plokštė)
- [4] Spausdintinės montažinės plokštės tarpikliai
- [5] Katodinės srovės anodo plokštė
- [6] Kabelis (šalutinės srovės anodo signalizacija)
- [7] Dirželiai
- [8] Įžeminimo varžtas

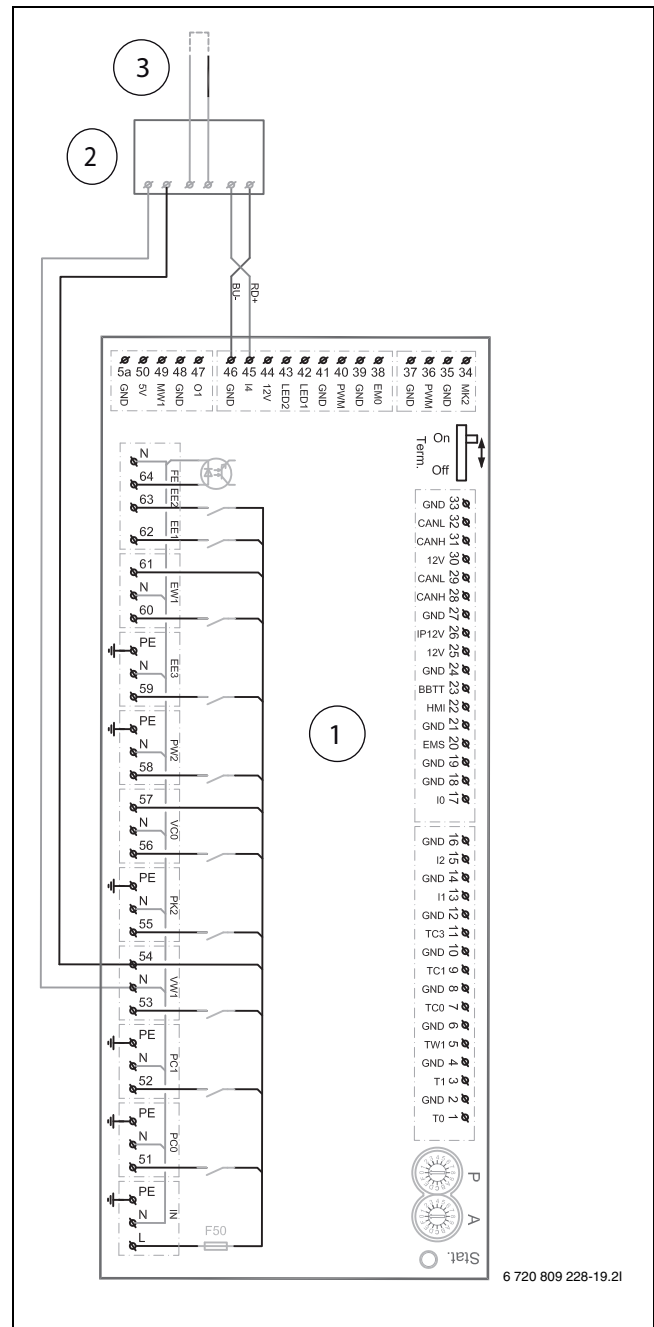
**Elektros schema**

Pav. 18 Katodinės srovės anodo ir „Installer“ modulio elektros sujungimo schema

- [1] „Installer“ modulis
- [2] Katodinės srovės anodo plokštė
- [3] Katodinės srovės anodas

**[ru] Важные указания по подключению/монтажу**

Подключение/монтаж должны выполнять только специалисты, имеющие допуск к выполнению таких работ, при соблюдении требований этой инструкции и действующих норм и правил. Несоблюдение требований может привести к повреждению оборудования и/или травмам людей вплоть до угрозы их жизни.

- ▶ Проверьте комплект поставки на наличие повреждений. Устанавливайте только детали без дефектов.
- ▶ Выполняйте требования сопутствующих инструкций на компоненты установки, дополнительное оборудование и запчасти.
- ▶ Перед выполнением любых работ: обесточьте установку отключением всех фаз.
- ▶ Всегда устанавливайте все указанные для соответствующего оборудования детали.
- ▶ Заменённые детали не используйте повторно.
- ▶ Выполните необходимые регулировки, функциональные испытания и проверку безопасности.
- ▶ Проверьте отсутствие протечек в местах уплотнений всех деталей газового, водо- и маслосоводящего оборудования и системы отвода дымовых газов.
- ▶ Задокументируйте выполненные изменения.

**Комплект поставки**

Рис. 19 Комплект поставки

- [1] Гайка
- [2] Электрический анод
- [3] Кабель (электрод-печатная плата электроанода)
- [4] Распорные втулки для печатных плат
- [5] Печатная плата электроанода
- [6] Кабель (сигнализации электроанода)
- [7] Стяжки для скрепления кабелей
- [8] Винт подключения заземления

**Электрическое подключение**

Рис. 20 Электрическое подключение электроанода к установочному модулю

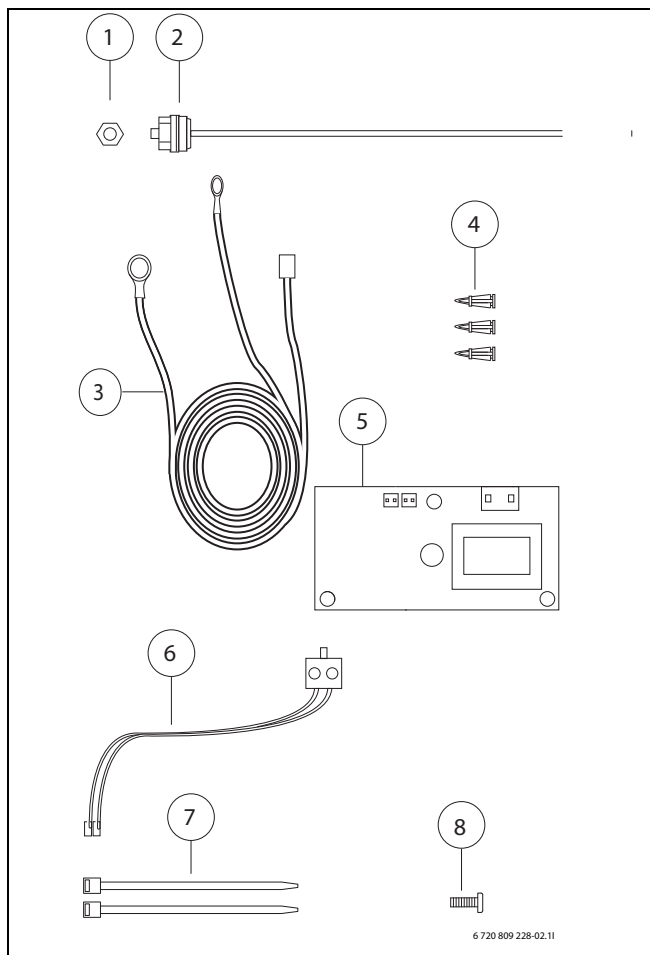
- [1] Установочный модуль
- [2] Печатная плата электроанода
- [3] Электрический анод

### [nl-BE] Belangrijke aanwijzingen betreffende de installatie/montage

De installatie/montage moet worden uitgevoerd door een voor de werkzaamheden geautoriseerde installateur rekening houdend met deze handleiding en de geldende voorschriften. Niet aanhouden van de instructies kan materiële schade, persoonlijk letsel of zelfs levensgevaar tot gevolg hebben.

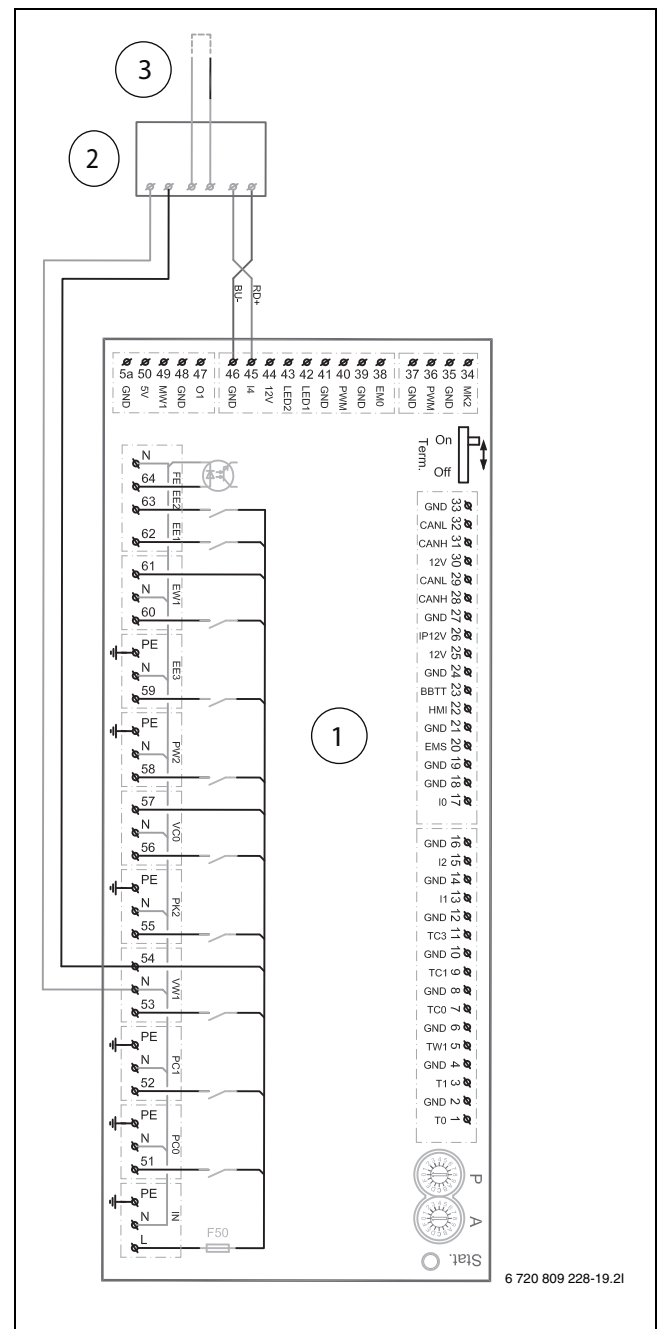
- ▶ Controleer of de leveringsomvang niet beschadigd is. Monteer alleen onderdelen die in optimale toestand verkeren.
- ▶ Respecteer tevens geldende handleidingen van installatiecomponenten, toebehoren en reserveonderdelen.
- ▶ Voor alle werkzaamheden: alle spanningsvoerende delen spanningsloos maken (alle fasen!).
- ▶ Gebruik altijd alle voor de betreffende ketel beschreven onderdelen.
- ▶ Vervangen onderdelen niet opnieuw gebruiken.
- ▶ Voer de benodigde instellingen, functie- en veiligheidscontroles uit.
- ▶ Controleer alle verbindingen i.v.m. gas-, rookgas-, water- of olievoerende delen op dichtheid.
- ▶ Documenteer uitgevoerde veranderingen.

### Leveringsomvang

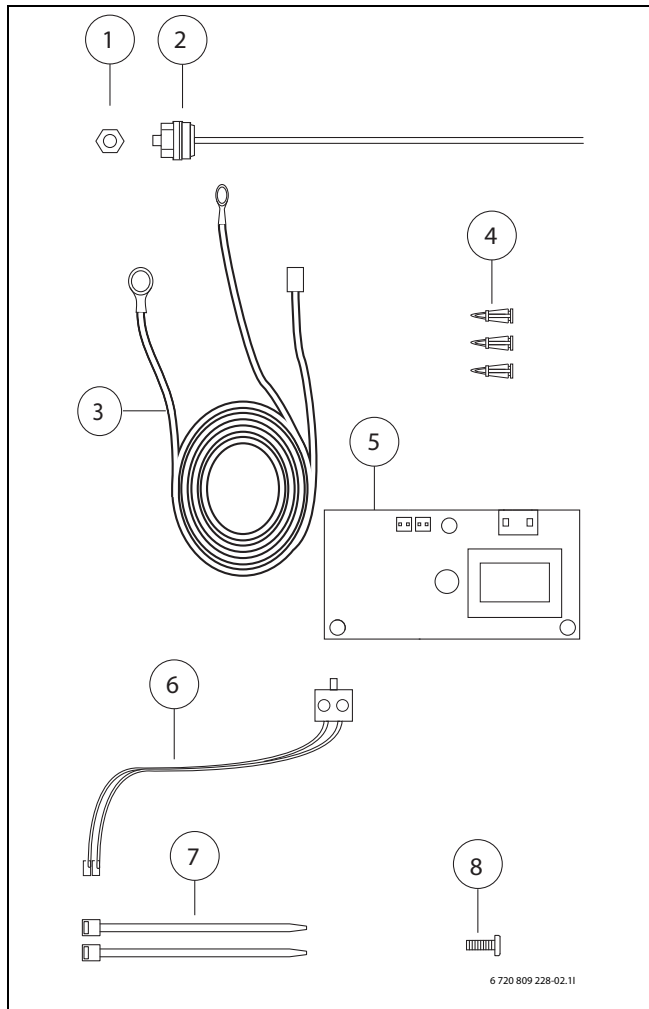

Afb. 21 Leveringsomvang

- [1] Moer
- [2] Elektrische anode
- [3] Kabel (elektrische anode-elektrische anode printplaat)
- [4] Printplaat stijgleidingen
- [5] Elektrische anode printplaat
- [6] Kabel (elektrische anode alarm)
- [7] Kabelbinders
- [8] Schroef voor randaarde

### Elektrische bedrading

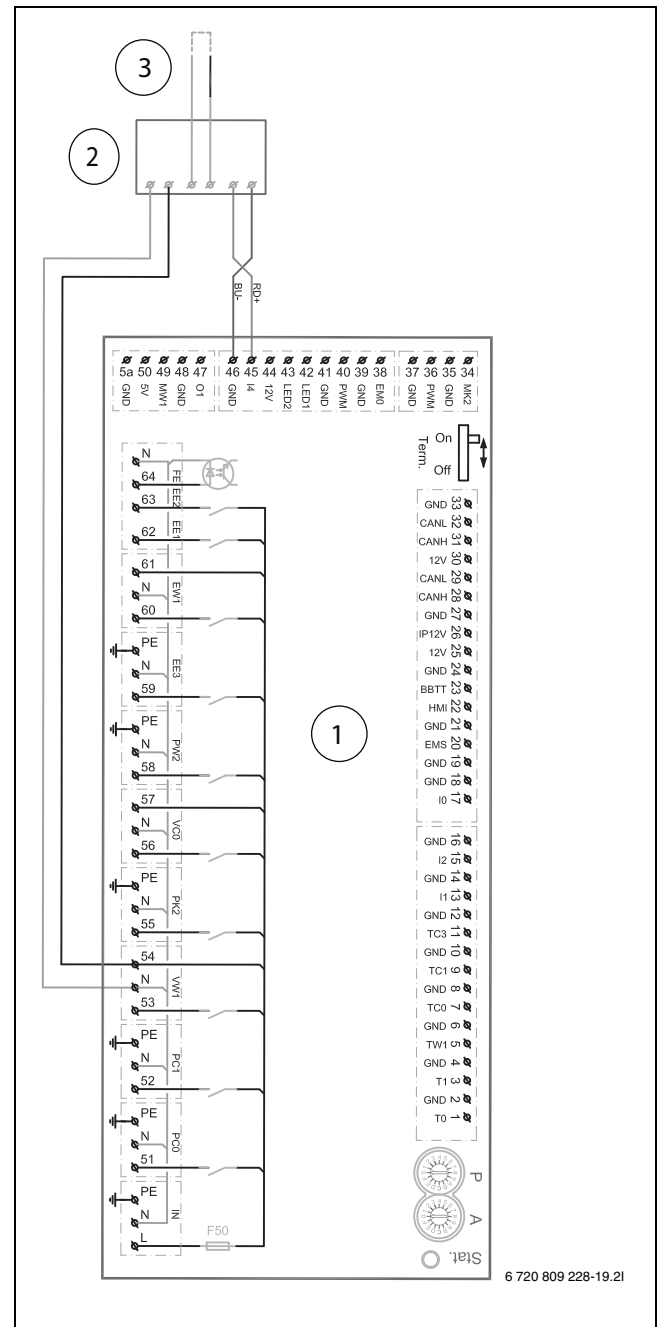

Afb. 22 Elektrische aansluiting anode op module installateur

- [1] Module installateur
- [2] Elektrische anode printplaat
- [3] Elektrische anode

**[fr] Instructions importantes pour l'installation/le montage**

L'installation/le montage doit être effectué(e) par un spécialiste qualifié pour les opérations concernées et dans le respect de la présente notice et des prescriptions applicables. Le non-respect des prescriptions peut entraîner des dommages matériels et/ou des dommages personnels, voire la mort.

- ▶ Vérifier si le contenu de la livraison est en bon état. N'utiliser que des pièces en parfait état.
- ▶ Respecter également les notices des composants de l'installation, des accessoires et des pièces de rechange.
- ▶ Avant tous les travaux : couper la tension sur tous les pôles de l'installation.
- ▶ Monter toujours toutes les pièces concernées pour l'appareil.
- ▶ Ne pas réutiliser les pièces remplacées !
- ▶ Effectuer les réglages, les contrôles de fonctionnement et de sécurité requis.
- ▶ Vérifier l'étanchéité des points d'étanchéité des composants conduisant le gaz, les fumées, l'eau et l'huile.
- ▶ Documenter les modifications effectuées.

**Contenu de la livraison**

Fig. 23 Contenu de la livraison

- [1] Écrou
- [2] Anode électrique
- [3] Câble (anode électrique-anode électrique circuit imprimé)
- [4] Circuit imprimé conduites montantes
- [5] Anode électrique circuit imprimé
- [6] Câble (anode électrique alarme)
- [7] Attaches de câbles
- [8] Vis pour le raccordement à la terre

**Câblage électrique**

Fig. 24 Raccordement électrique de l'anode à la carte de circuit imprimé d'installation

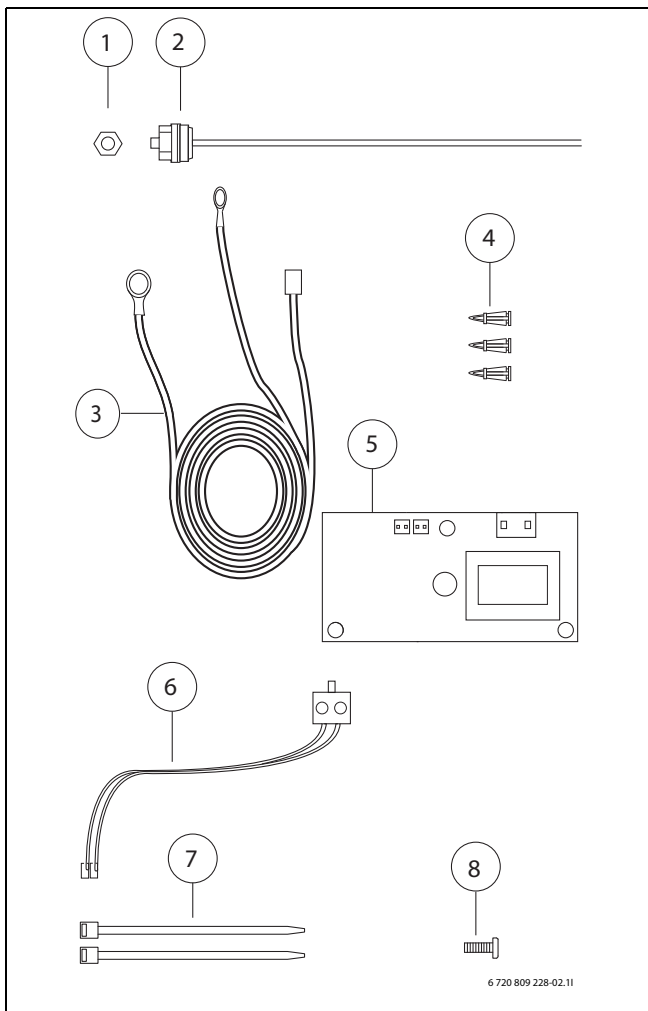
- [1] Carte de circuit imprimé d'installation
- [2] Anode électrique circuit imprimé
- [3] Anode électrique





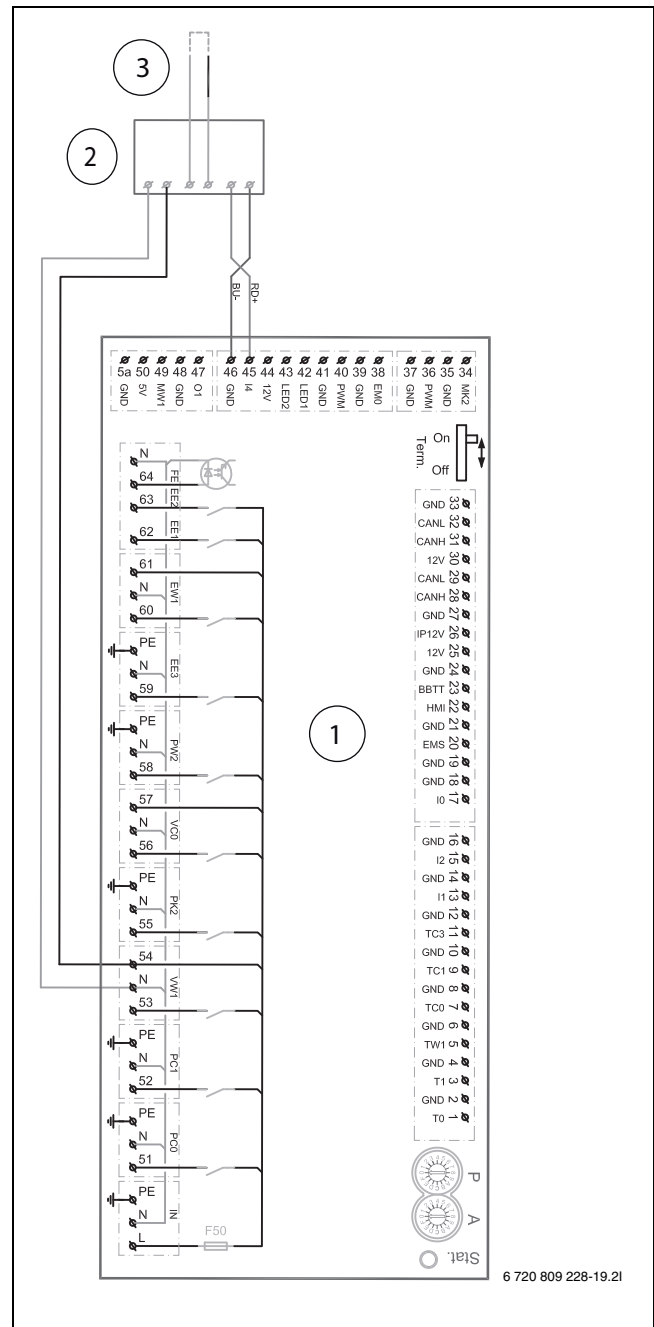
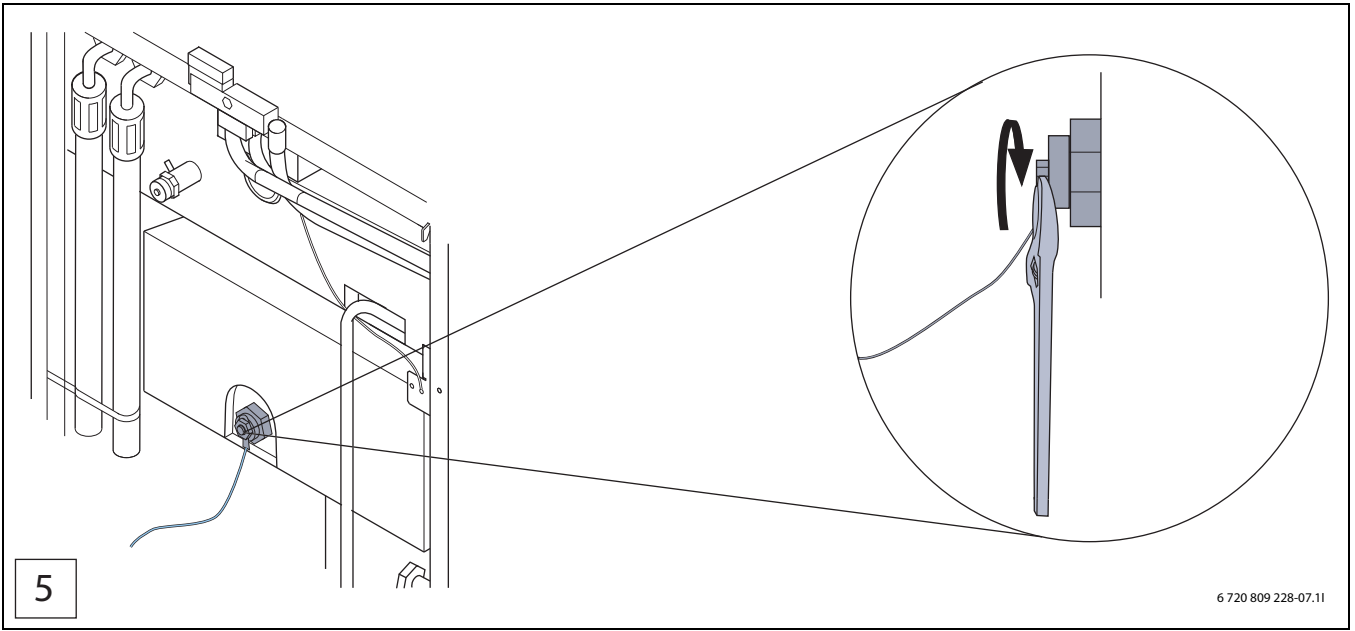
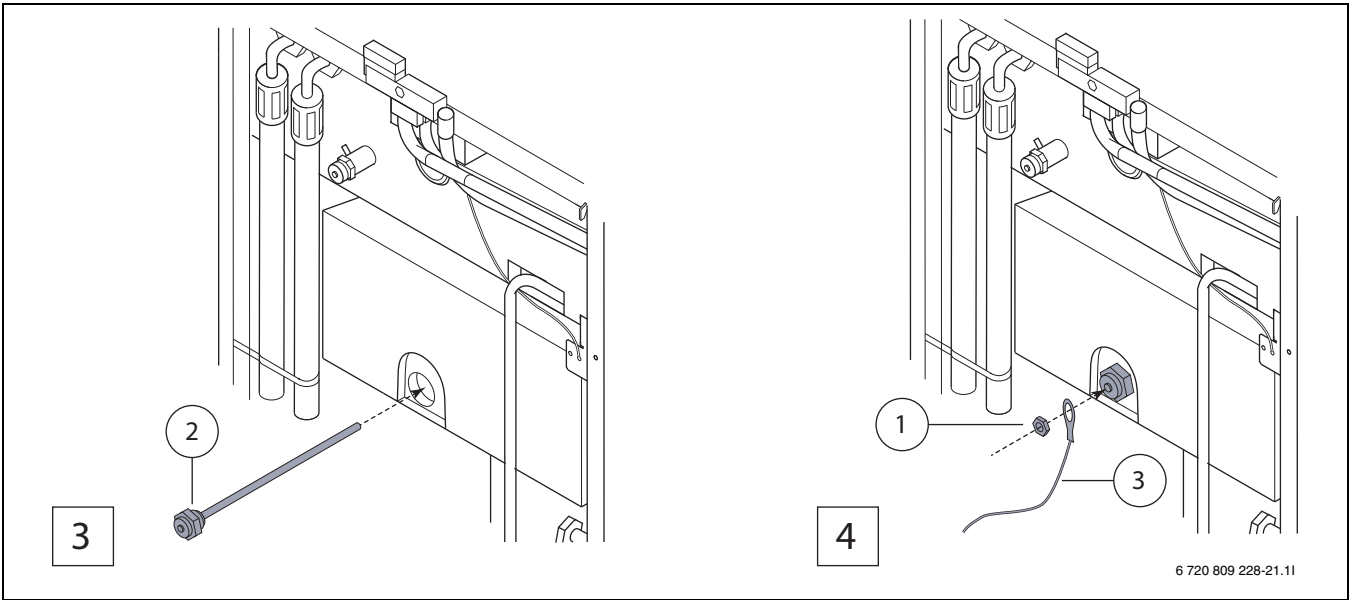
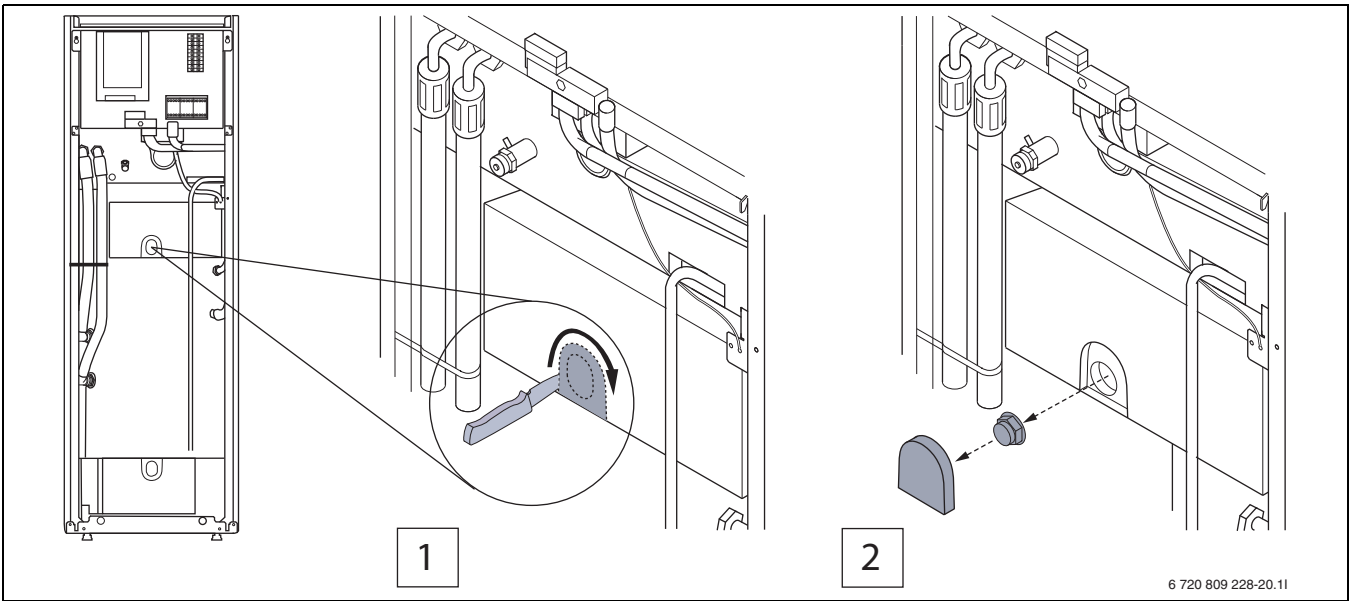
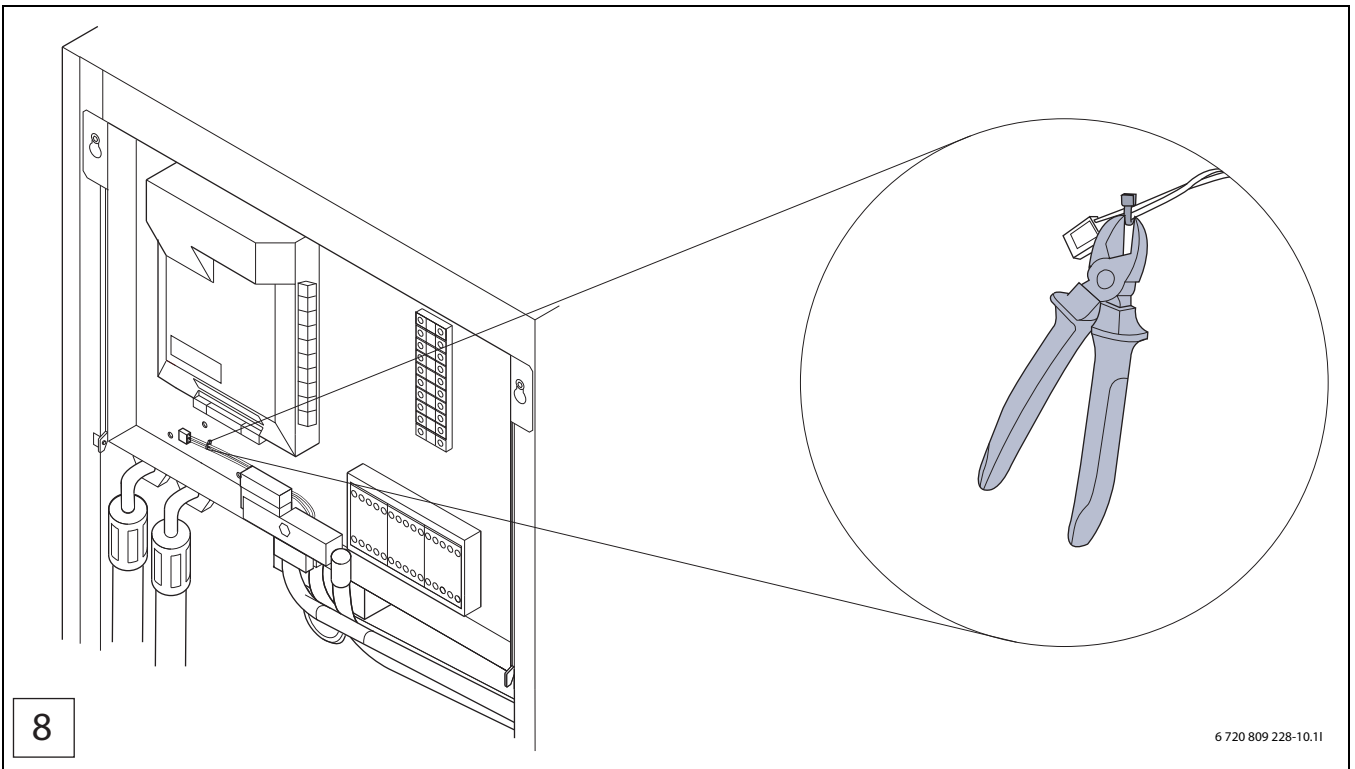
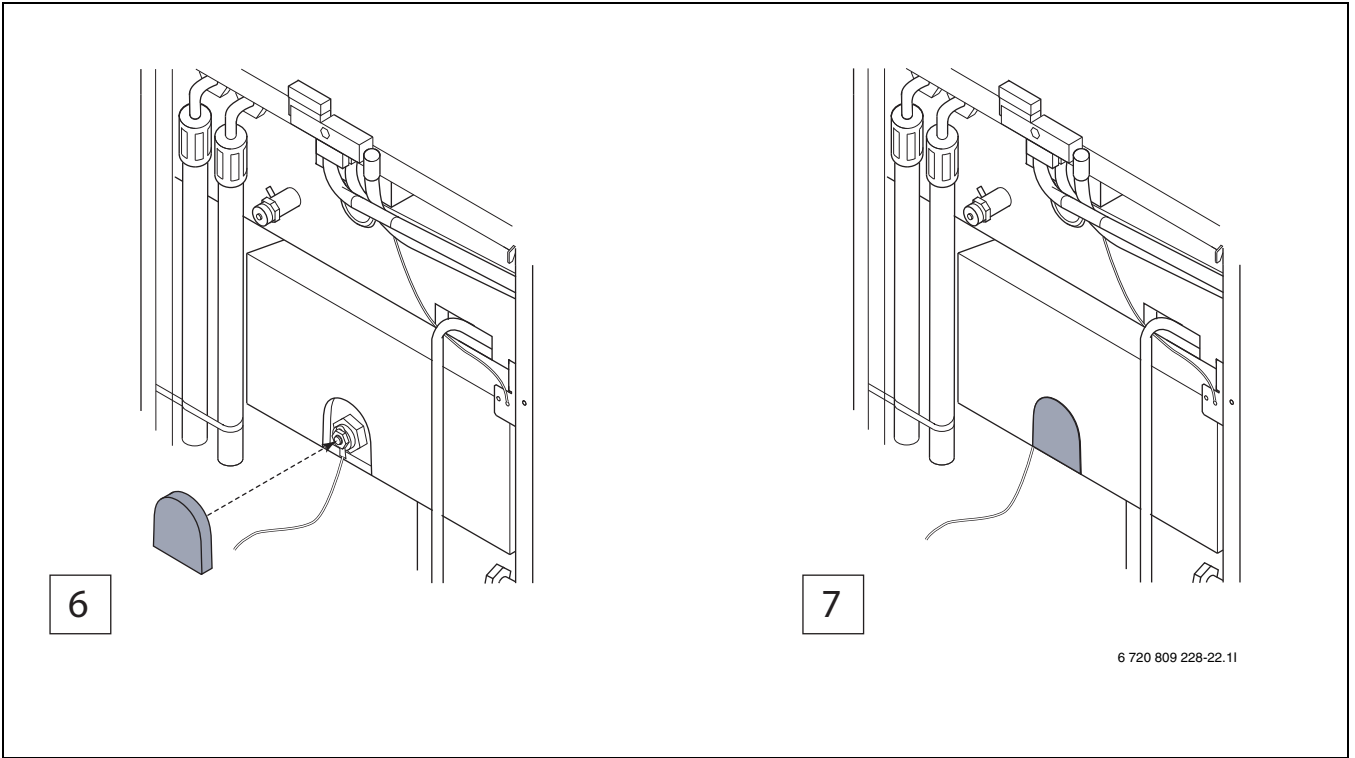
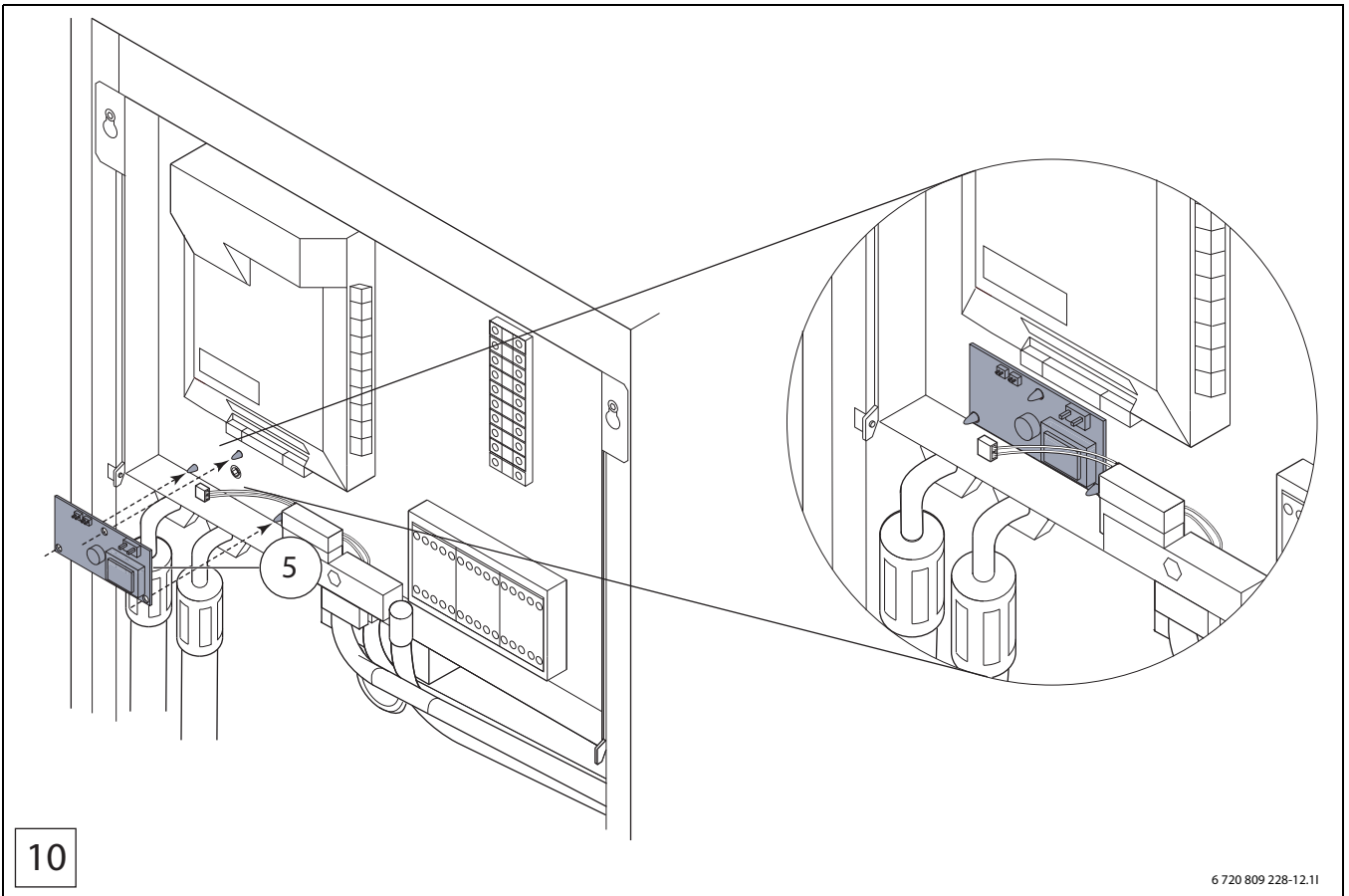
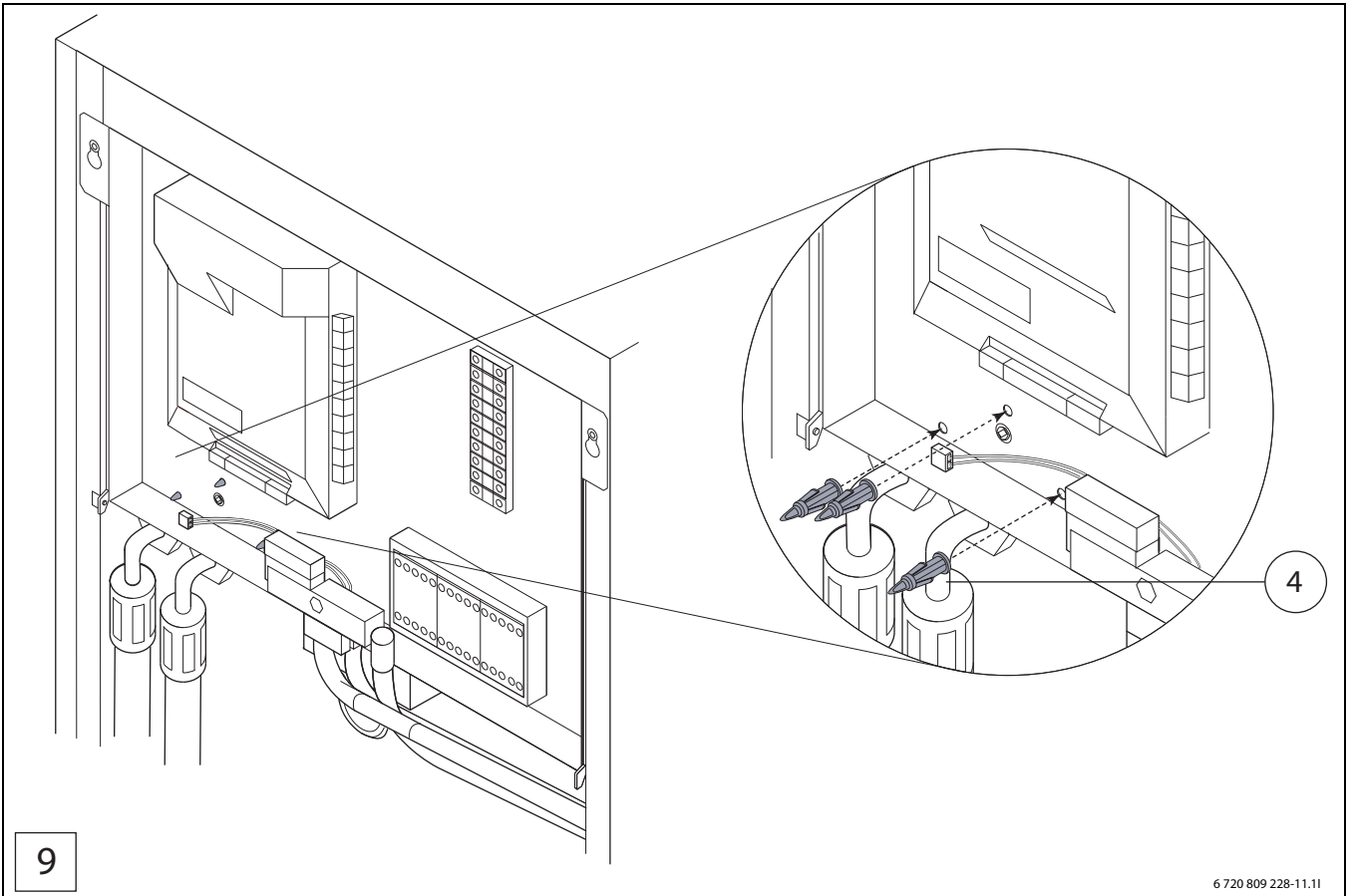

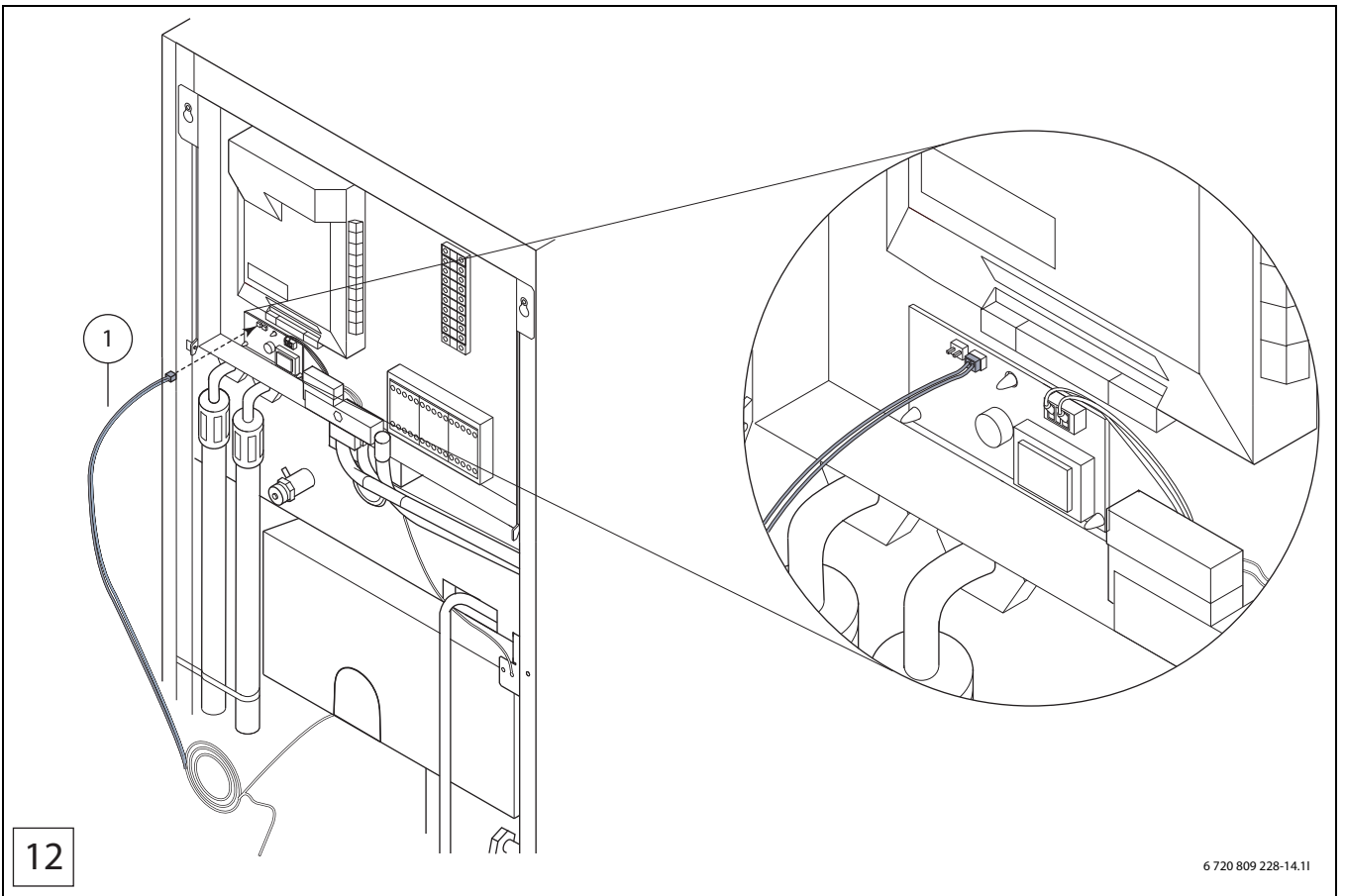
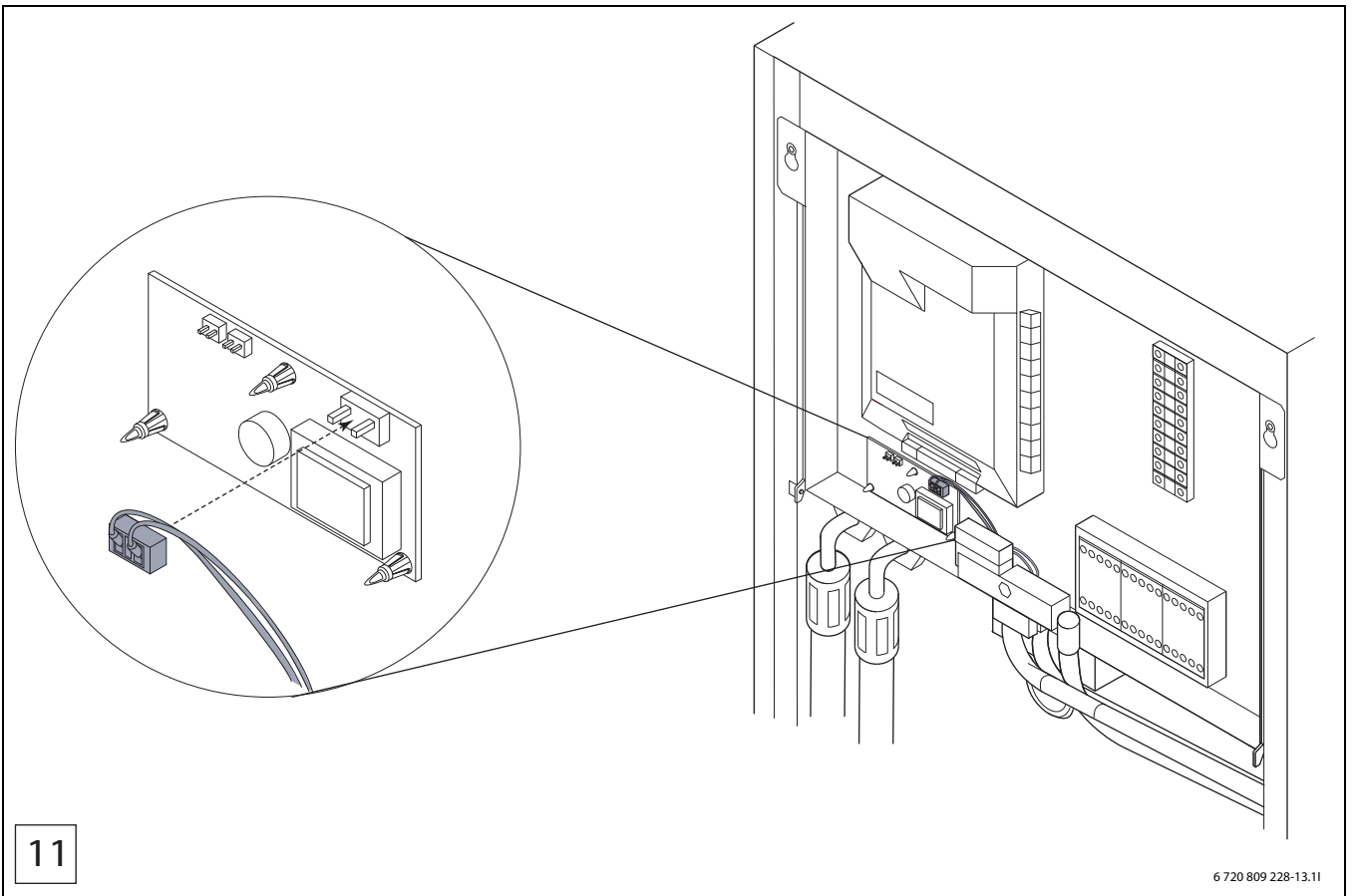



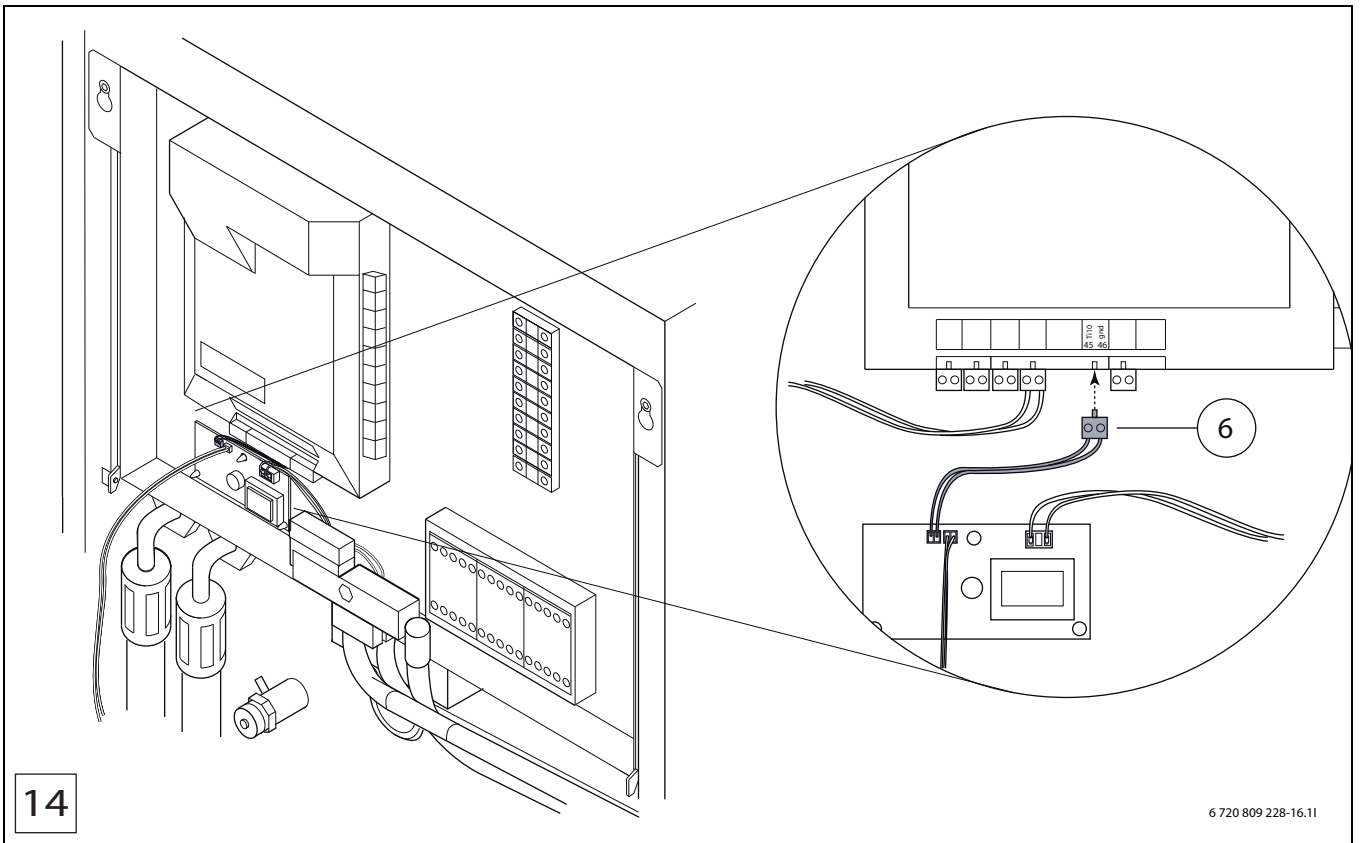
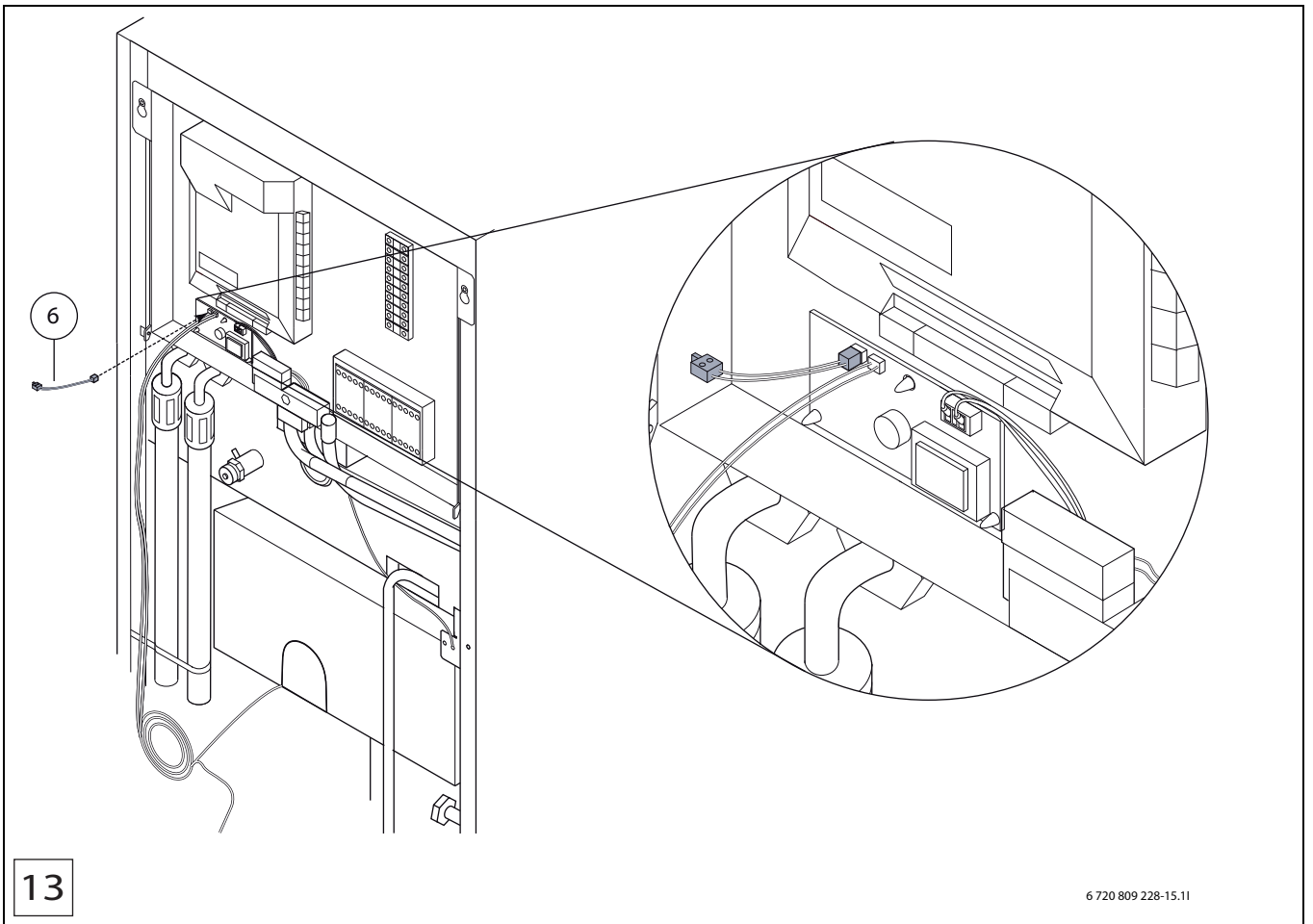

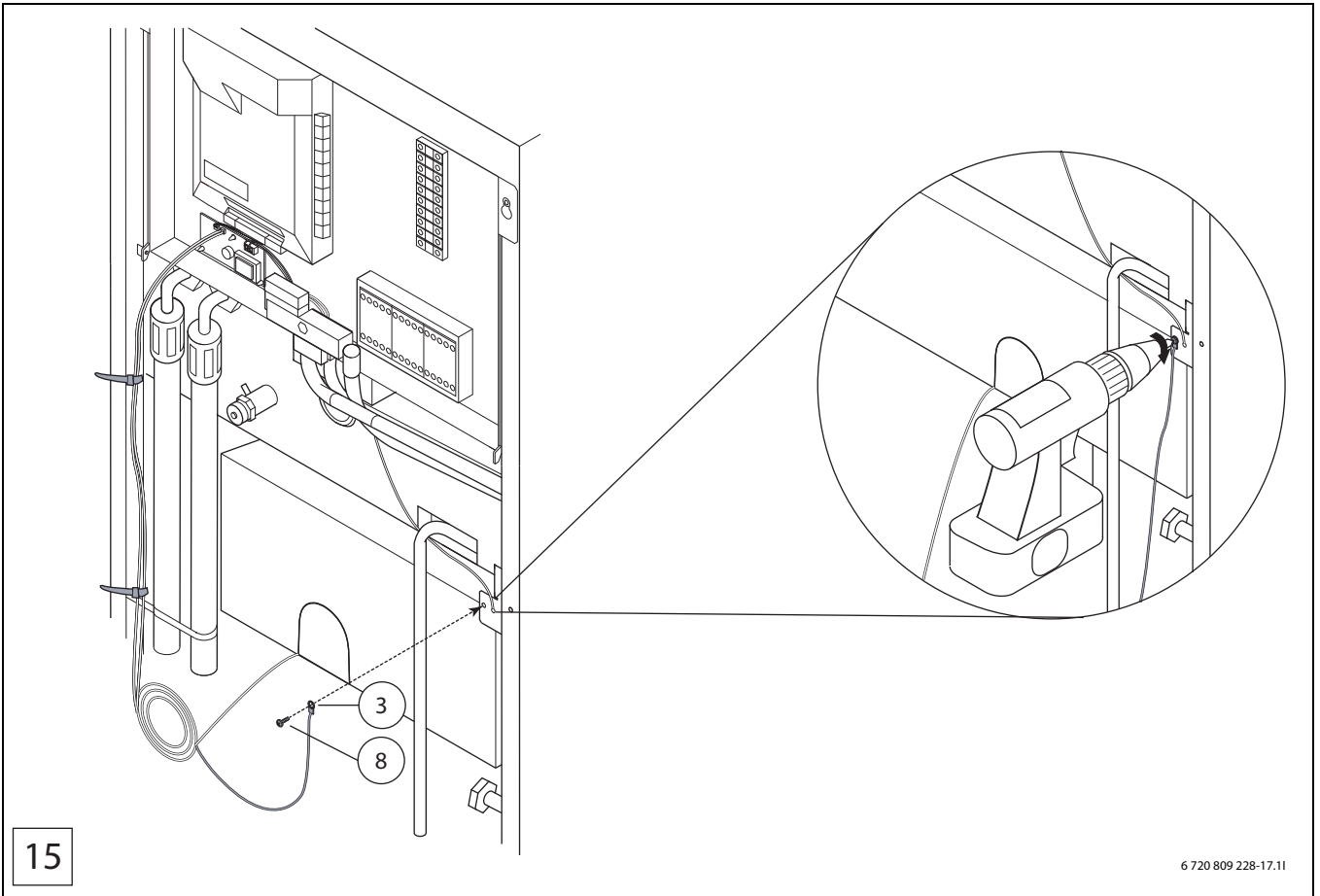

15

6 720 809 228-17.11

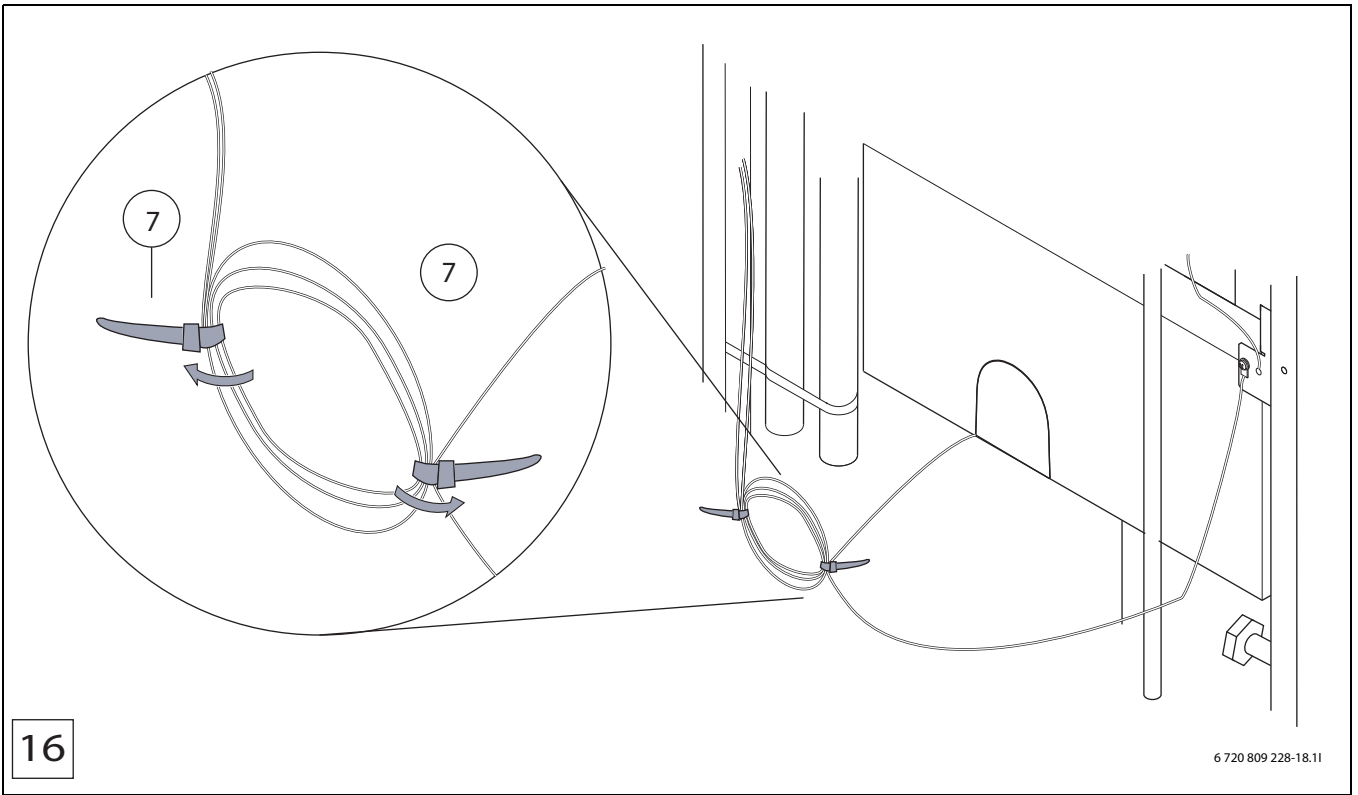

16

6 720 809 228-18.11





Original Quality by Bosch Thermotechnik GmbH  
Sophienstraße 30-32; D-35576 Wetzlar/Germany