

Zubehör Nr. 442

Best.-Nr.: 7 719 000 773



JU 1167

6 720 603 098 (00.03)
OSW



Deutsch

Umbausatz für Gas-Kesselthermen
ZR 18/24-3/-4..K,A
ZE 24-2..K,A
zum Anschluß an indirekt beheizte
Warmwasserspeicher

Italiano

Set di modifica per caldaia murale a gas
ZR 18/24-3/-4..K,A
ZE 24-2..K,A
per collegamento ad accumulatori ac-
qua calda a riscaldamento indiretto

Nederlands

Ombouwset voor gasketels
ZR 18/24-3/-4..K,A
ZE 24-2..K,A
voor aansluiting op indirect
verwarmde boilers

English

Conversion Kit of the Gas Boilers
ZR 18/24-3/-4..K,A
ZE 24-2..K,A
for connection to indirectly heated
warm water tanks

Español

Juego de transformación de caldera
sólo calefacción en caldera para su
conexión a un acumulador-inter-
cambiador.
ZR 18/24-3/-4..K,A
ZE 24-2..K,A
Accesorio para calderas EUROS-
TAR, CERASTAR y CERASTAR-
PLUS en versiones sólo calefac-
ción.

Dansk

Ombygningssæt for
gascentralkedler
ZR 18/24-3/-4..K,A
ZE 24-2..K,A
for tilslutning til indirekte opvarmede
varmtvandsbeholdere

Deutsch

Wichtiger Hinweis

Um Schwerkraftzirkulation zu vermeiden, muß im Speicherrücklauf ein Rückflußverhinderer eingebaut werden. Der Rückflußverhinderer wird bei folgenden Kombinationen nicht benötigt, da er im Zubehör bereits enthalten ist:

ST 90/130-2 E mit Zubehör Nr. 447

ST 110 E mit Zubehör Nr. 542

GWZ...-120 mit Zubehör Nr. 427

Als Zubehör ist ein Rückflußverhinderer zum Einbau in die Montageanschlußplatte unter der Nr. 414 (719 000 705) lieferbar. Dieses Zubehör darf nicht eingesetzt werden bei Verwendung des Zubehörs Nr. 400, bei Unterputzinstallation von Speichvor- und -rücklauf. In diesem Fall muß bauseitig ein Rückflußverhinderer am Rücklauf des Warmwasserspeichers eingebaut werden!

Die einwandfreie Funktion ist nur gewährleistet, wenn die Installationsanleitung eingehalten wird. – Änderungen vorbehalten. – Der Einbau muß von einem zugelassenen Installateur erfolgen. Zur Montage des Gerätes ist die entsprechende Installationsanleitung zu beachten.

Lieferumfang

- 1 Hydraulikschalter
- 2 Rücklaufbogen
- 3 Vorlaufbogen
- 4 Steuerleitung
- 5 Dichtungen für Bogen 2 und 3
- 6 Schrauben
- 7 Spannbügel
- 8 O-Ringe

English

Important Notice

To prevent convection circulation, a return flow check valve must be installed in the tank return. The return flow check valve is not necessary for the following combinations since it is already included in the accessories:

ST 90/130-2 E with accessory Nr. 447

ST 110 E with accessory 542

GWZ...-120 with accessory 427

A return flow check valve is available as an accessory for installation in the mounting connection plate under the number 414 (719 000 705). This accessory must not be used when the accessory No. 400 is used with installation of tank feed and return under plaster. In this case, a return flow check valve must be installed by the builder in the return of the warm water tank!

Faultless functioning is ensured only when the installation instructions are followed. – Subject to change. – The installation must be performed by a qualified fitter. For the mounting of the boiler, the corresponding installation instructions are to be observed.

Parts Supplied

- 1 Hydraulic switch
- 2 Return pipe
- 3 Feed pipe
- 4 Control line
- 5 Seals for pipes 2 and 3
- 6 Screws
- 7 Clip
- 8 O-Rings

Italiano

Avvertenza importante

Al fine di evitare una circolazione gravitazionale è necessario montare una valvola di non ritorno nel ritorno al bollitore. La valvola di non ritorno non è necessaria in caso delle seguenti combinazioni facendo essa già parte degli accessori consegnati a corredo:

ST 90/130-2 E con accessorio Nr. 447

ST 110 E con accessorio Nr. 542

GWZ...-120 con accessorio Nr. 427

Quale accessorio è fornibile con il num. 414 (719 000 705) una valvola di non ritorno per il montaggio nella piastra di allacciamento e di montaggio. Questo accessorio non può essere applicato utilizzando l'accessorio num. 400, in caso di installazione sottointonaco della mandata-ritorno bollitore. In questo caso è necessario che, a cura del committente, venga montata una valvola di non ritorno al ritorno del bollitore!

Un perfetto funzionamento può essere garantito soltanto rispettando le istruzioni di installazione. – Con riserva di modifiche. – Il montaggio deve essere eseguito da parte di un installatore autorizzato. Per il montaggio dell'apparecchiatura, rispettare le rispettive Istruzioni d'installazione.

Volume di fornitura

- 1 Valvola deviatrice
- 2 Curva di ritorno
- 3 Curva di mandata
- 4 Tubazione di comando valvola deviatrice
- 5 Guarnizioni per curva 2 e 3
- 6 Viti
- 7 Staffa di fissaggio
- 8 Anelli O

Español

Indicación importante

A fin de evitar una circulación por gravedad, debe montarse un inhibidor de reflujo en el retorno del depósito. El inhibidor de reflujo no se precisa en las combinaciones siguientes por ser uno de los accesorios adjuntos:

ST 90/130-2 E mit Zubehör Nr. 447

ST 110 E mit Zubehör Nr. 542

GWZ...-120 mit Zubehör Nr. 427

Se suministra como accesorio nº 414 (719 000 705) un inhibidor de reflujo para su montaje en la placa de adaptación. Éste no debe utilizarse al emplear el accesorio nº 400 en instalaciones cuya entrada y retorno al depósito estén empotrados. En este caso, ¡debe montarse el inhibidor de reflujo en un punto del edificio en el retorno del depósito de agua caliente!

La función correcta se garantiza únicamente si se siguen las instrucciones de instalación.- Reservado el derecho a modificación. - El montaje deberá realizarlo un instalador autorizado. Para el montaje del aparato deben considerarse las instrucciones de instalación correspondientes.

Componentes del accesorio nº 442:

- 1 Válvula de tres vías
- 2 Conducto de retorno del intercambiador
- 3 Conducto de ida al intercambiador
- 4 Conducto de maniobra
- 5 Junta para los conductos 2 y 3
- 6 Tornillos de sujeción para válvula de tres vías
- 7 Clips de fijación
- 8 Anillos tóricos

Nederlands **Belangrijk**

Ter voorkoming van zwaartekrachtcirculatie moet in de boilerafvoer een terugstroombelemmering worden ingebouwd. De terugstroombelemmering is niet nodig bij de volgende combinaties omdat deze reeds wordt meegeleverd bij het toebehoren:

ST 90/130-2 E met toebehoren nr. 447

ST 110 E met toebehoren nr. 542

GWZ...-120 met toebehoren nr. 427

Als toebehoren is een terugstroombelemmering leverbaar voor inbouw in de montage-aansluitplaat onder nr. 414 (719 000 705). Dit toebehoren mag niet worden gebruikt wanneer ook toebehoren nr. 400 wordt gebruikt bij in de muur geïnstalleerde aan- en afvoerleidingen van de boiler. In dit geval moet een externe terugstroombelemmering bij de afvoer van de boiler worden ingebouwd.

De juiste werking is alleen gewaarborgd wanneer de installatievoorschriften worden opgevolgd. – Wijzigingen voorbehouden. – De inbouw moet worden uitgevoerd door een erkende installateur. Bij de montage van het apparaat moeten de desbetreffende installatievoorschriften in acht worden genomen.

Meegeleverd

- 1 Hydraulische schakelaar
- 2 Afvoerbochtstuk
- 3 Aanvoerbochtstuk
- 4 Stuurleiding
- 5 Dichtingen voor bochtstukken 2 en 3
- 6 Schroeven
- 7 Spanbeugel
- 8 O-ringen

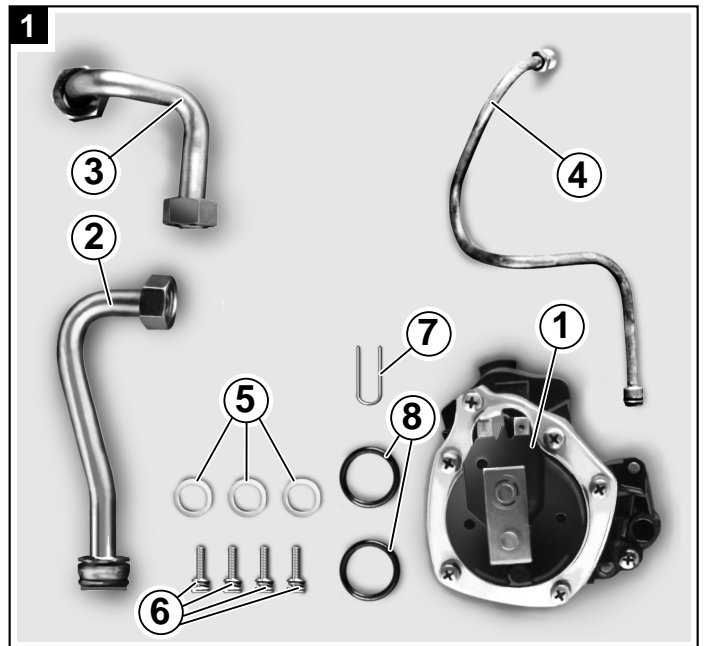
**Dansk****Vigtig henvisning**

En kontraventil skal monteres i tilbageløbet på beholderen for at undgå tyngdekraftcirkulation. Kontraventilen udelades ved efterfølgende kombinationer, da den allerede findes i tilbehøret:

ST 90/130-2 E med tilbehør Nr. 447

ST 110 E med tilbehør Nr. 542

GWZ...-120 med tilbehør Nr. 427

En kontraventil til montering i montage-tilslutningspladen leveres som tilbehør under nummeret 414 (719 000 705). Dette tilbehør må ikke benyttes ved brug af tilbehør nr. 400, når beholderens frem- og tilbageløb monteres i væg. I dette tilfælde skal der på brugsstedet monteres en kontraventil i varmtvandsbeholderens tilbageløb!

En overholdelse af installationsvejledningen er en forudsætning for, at der kan sikres en fejlfri funktion. Ret til ændringer forbeholdes. Montagen skal ske af en autoriseret installatør. Apparatets installationsvejledning skal følges i forbindelse med installationen.

Leverance

- 1 Hydraulikkontakt
- 2 Tilbageløbsbue
- 3 Fremløbsbue
- 4 Styreledning
- 5 Pakninger til bue 2 og 3
- 6 Skruer
- 7 Spændebøjle
- 8 O-ringe

Deutsch

Vorbereiten des Gerätes

- Kesseltherme ausschalten (Hauptschalter auf 0).
- Heizungsvor- und Heizungsrücklauf absperren.
- Mantelschale abnehmen.
- Kesseltherme am Sicherheitsventil oder an der Entleerungsschraube unterhalb der Umwälzpumpe entleeren.
- Überwurfmutter (a) für Manometeranschluß lösen.
- Schrauben (b) der Blende herausdrehen und Blende mit Manometer entfernen.
- Schrauben (c) am Rohrstück (99) herausdrehen und Rohrstück entfernen.
- Verschluß (d) für den Anschluß der Steuerleitung entfernen.
- Verschluß (e) am Heizungsvorlaufrohr entfernen.

Español

Operaciones previas al montaje

- Desconectar el aparato.
- Cerrar la llave de ida y retorno de la calefacción.
- Desmontar la carcasa.
- Vaciar la caldera de agua a través de la válvula de seguridad.
- Desmontar la tuerca de racor (a) para la conexión del manómetro.
- Desmontar los tornillos (b) de la blenda y desmontar la blenda con el manómetro.
- Desmontar el punete (99) actuando sobre los tornillos (c).
- Separar el tornillo (d), para dejar libre el alojamiento del conducto de maniobra.
- Desmontar la tuerca (e) del conducto de ida de calefacción.

English

Preparing the Boiler

- Switch off the boiler (Main switch to position 0).
- Shut off the heating feed and return.
- Remove the casing.
- Empty the boiler with the safety valve or the draining screw below the circulation pump.
- Loosen the sleeve nut (a) of the pressure gauge connection.
- Unscrew the screws (b) of the panel and remove the panel with the pressure gauge.
- Unscrew the screws (c) on the pipe (99) and remove the pipe.
- Remove the cap (d) for the connection of the control line.
- Remove the cap (e) on the heating feed pipe.

Nederlands

Vorbereiden van het apparaat

- Ketel uitschakelen (hoofdschakelaar op 0).
- Aanvoer en afvoer van de verwarming afsluiten.
- Mantel verwijderen.
- Ketel met veiligheidsventiel of leegmaakschroef onder de circulatiepomp leegmaken.
- Wartelmoer (a) voor manometeraansluiting losdraaien.
- Schroeven (b) van de afscherming uitdraaien en afscherming met manometer verwijderen.
- Schroeven (c) van buisstuk (99) uitdraaien en buisstuk verwijderen.
- Sluiting (d) voor de aansluiting van de stuurleiding verwijderen.
- Sluiting (e) van de verwarmingsaanvoerbuis verwijderen.

Italiano

Preparativi dell'apparechiatura

- Disinserire la caldaia (Interruttore principale su 0).
- Intercettare mandata riscaldamento e ritorno riscaldamento.
- Togliere il mantello.
- Svotare la caldaia alla valvola di sicurezza oppure alla vite di svotamento posta sotto la pompa ricircolo.
- Svitare il dado a risvolto (a) per l'attacco manometro.
- Svitare le viti (b) del diaframma e togliere il diaframma insieme al manometro.
- Svitare le viti (c) al pezzo di tubo (99) e togliere il pezzo di tubo.
- Togliere la chiusura (d) per il collegamento della tubazione di comando valvola deviatrice.
- Togliere la chiusura (e) al tubo di mandata riscaldamento.

Dansk

Forberedelse af apparatet

- Kedlen slukkes (hovedafbryder på 0).
- Varmefrem- og tilbageløb afspærres.
- Kappeskålen tages af.
- Kedlen tømmes via sikkerhedsventilen eller tømningsskruen under cirkulationspumpen.
- Muffen (a) til manometertilslutningen løsnes.
- Skruer (b) drejes ud af blænden og blænde fjernes med manometer.
- Skruer (c) drejes ud af rørstykket (99) og rørstykket fjernes.
- Låsen (d) for tilslutning af styreledningen fjernes.
- Låsen (e) fjernes på varmfremløbsrøret.

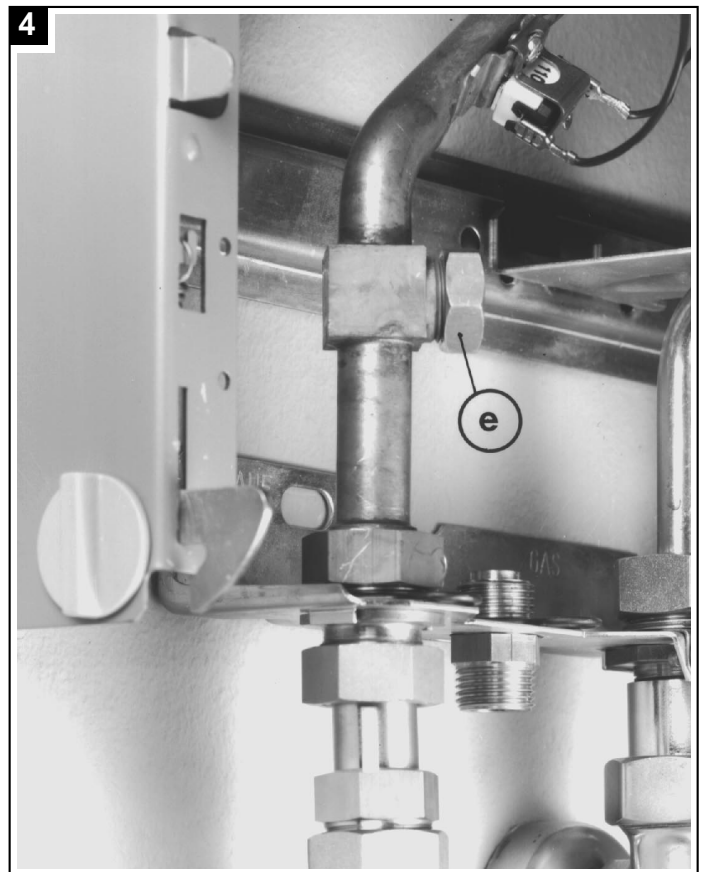
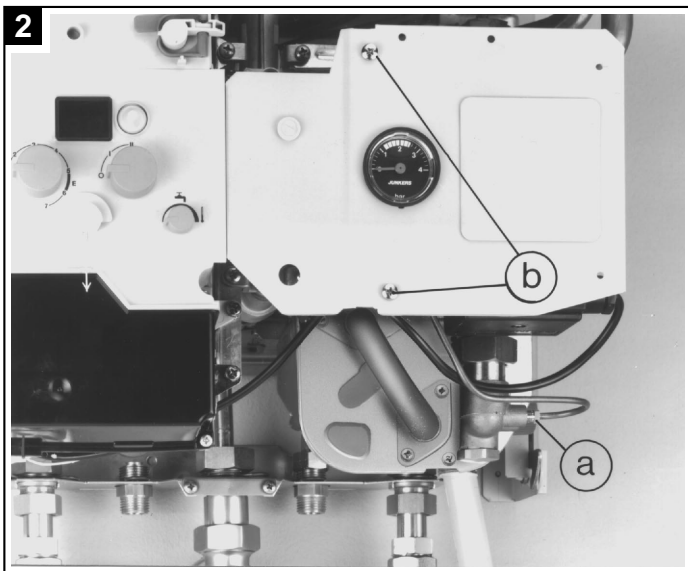
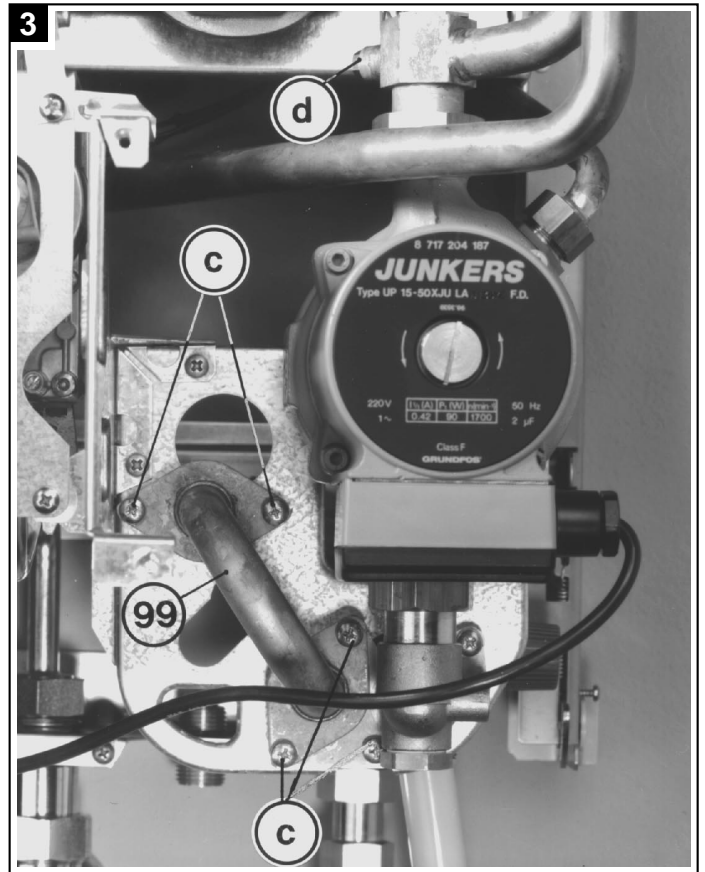

Deutsch

Montage von Zubehör Nr. 442

- Vorlaufbogen (3) mit Dichtungen montieren (Bild 5).
- O-Ringe der Steuerleitung (4) fetten und oberhalb der Umwälzpumpe montieren (Bild 7).
- Rücklaufbogen (2) in Trägerplatte einhängen (Bild 6).
- Dichtung zwischen Rücklaufbogen und Nippel für Speicherrücklauf legen und verschrauben (Bild 6).
- O-Ringe (8) in Hydraulikschalter (1) legen (Bild 8).

Español

Montaje del accesorio nº 442

- Montar el conducto de ida (3) con sus juntas correspondientes (véase figura 5).
- Engrasar las juntas anulares del conducto de control (4) y montarlas por encima de la bomba de circulación (véase figura 7).
- Montar el conducto de retorno (2) entre la plantilla y la chapa de sujeción de la caldera (véase figura 6).
- No olvidar la junta de unión entre la plantilla y el conducto de retorno (véase figura 6).
- Montar los anillos tóricos (8) en la válvula de tres vías (1) (véase figura 8).

English

Mounting of the Accessory No. 442

- Mount the feed pipe (3) with the seals (Fig. 5).
- Grease "O" rings for control line (4) and fit above circulation pump (Fig. 7).
- Hang the return pipe (2) into the support plate. (Fig. 6).
- Place the seal between the return pipe and the nipple for the tank return and screw tight (Fig. 6).
- Place the O-rings (8) in the hydraulic switch (1) (Fig. 8).

Nederlands

Montage van toebehoren nr. 442

- Aanvoerbuīs (3) met dichtingen monteren (afbeelding 5).
- Smeer de O-ringen van de stuurleiding (4) met vet en monteer deze boven de circulatiepomp (afbeelding 7).
- Afvoerbochtstuk (2) in steunplaat bevestigen (afbeelding 6).
- Dichting tussen afvoerboog en nippel voor boilerafvoer plaatsen en vastschroeven (afbeelding 6).
- O-ringen (8) in hydraulische schakelaar (1) plaatsen (afbeelding 8).

Italiano

Montaggio dell'accessorio num. 442

- Montare la curva di mandata (3) con guarnizioni (Figura 5).
- Lubrificare gli O-ring del tubetto di comando (4) ed inserirlo sul circolatore (Figura 7).
- Agganciare la curva di ritorno (2) nella piastra portante (Figura 6).
- Applicare la guarnizione tra la curva di ritorno ed il nippolo per il ritorno al bollitore ed avvitare (Figura 6).
- Applicare gli anelli O (8) nella valvola deviatrice (1) (Figura 8).

Dansk

Montage af tilbehør Nr. 442

- Monteré fremløbsbuen (3) med pakninger (Fig. 5).
- Smør O-ringene på styreledningen (4) og monteré dem over cirkulationspumpen (Fig. 7).
- Hæng tilbageløbsbuen (2) ind i bærerpladen (Fig. 6).
- Læg pakningen mellem tilbageløbsbue og nippel for beholderens tilbageløb og skru den fast (Fig. 6).
- Læg O-ringene (8) i hydraulikkontakten (1) (Fig. 8).

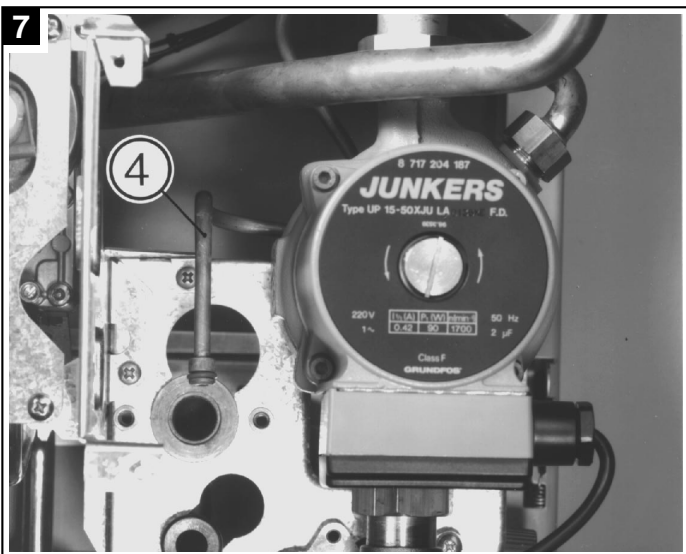
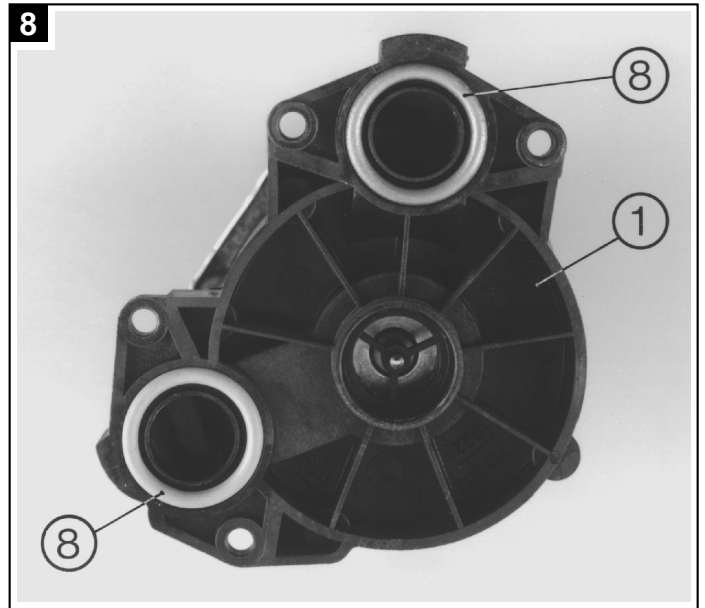
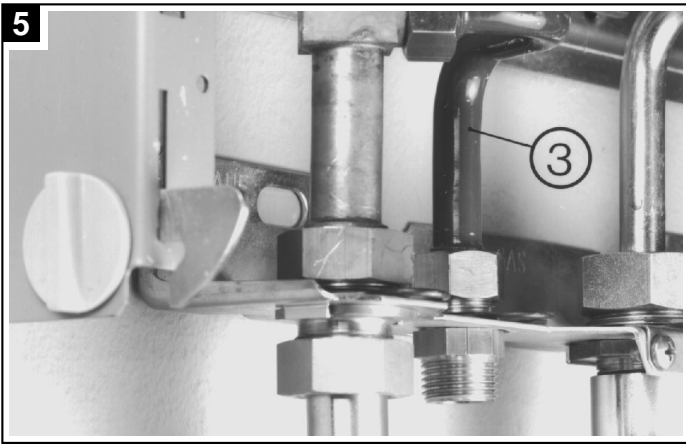

Deutsch

- Steuerleitung (4) in Hydraulikschalter stecken (Bild 9).
- Steuerleitung (4) mit Spannbügel (7) am Hydraulikschalter befestigen (Bild 10).
- Hydraulikschalter (1) auf die Trägerplatte drücken und mit 4 Schrauben (6) festschrauben (Bild 9).
- Elektrische Leitung von Blech entfernen und Stecker (f) auf die Spule des Hydraulikschalters (1) stecken (Bild 11).
- Blende mit den 2 Schrauben (b) festschrauben.
- Überwurfmutter (a) vom Manometeranschluß festschrauben (Bild 12).

English

- Insert the control line (4) into the hydraulic switch (Fig. 9).
- Fasten the control line (4) with the locking clip (7) to the hydraulic switch (Fig. 10).
- Press the hydraulic switch (1) onto the support plate and fasten with the four screws (6) (Fig. 9).
- Remove the electrical lines from the sheet metal and connect the plugs (f) to the coil of the hydraulic switch (1) (Fig. 11).
- Attach the panel with the two screws (b).
- Tighten the sleeve nut (a) of the pressure gauge connection (Fig. 12).

Italiano

- Inserire la tubazione di comando valvola deviatrice (4) nella valvola deviatrice (Figura 9).
- Fissare la tubazione di comando valvola deviatrice (4) tramite la staffa di fissaggio (7) alla valvola deviatrice (Figura 10).
- Premere la valvola deviatrice (1) sulla piastra portante ed avvitare forte con 4 viti (6) (Figura 9).
- Togliere la linea elettrica dalla lamiera ed inserire la spina (f) sulla bobina della valvola deviatrice (1) (Figura 11).
- Avvitare forte il diaframma con le 2 viti (b).
- Avvitare forte il dado a risvolto (a) dell'attacco manometro (Figura 12).

Español

- Introducir el conducto de maniobra (4) en la válvula de tres vías (1) (véase figura 9).
- Sujetar el conducto de maniobra (4) mediante el clip de fijación (7) a la válvula de tres vías (1) (véase figura 10).
- Fijar la válvula de tres vías (1) mediante los tornillos (6) en la chapa de sujeción (véase figura 9).
- En la parte posterior de la caja electrónica de la caldera, se encuentra el cable de conexión de la válvula de tres vías (1). Conectar dicho cable (f) en las bornas de la bobina de la válvula (véase figura 11).
- Fijar el frontal mediante con los dos tornillos (b).
- Montar el conducto de cobre del manómetro en la conexión (a) (véase figura 12).

Nederlands

- Stuurleiding (4) in hydraulische schakelaar steken (afbeelding 9).
- Stuurleiding (4) met spanbeugel (7) aan hydraulische schakelaar bevestigen (afbeelding 10).
- Hydraulische schakelaar (1) op de steunplaat drukken en met vier schroeven (6) vastschroeven (afbeelding 9).
- Elektrische leiding van plaat verwijderen en stekker (f) op de spoel van de hydraulische schakelaar (1) steken (afbeelding 11).
- Afscherming met de twee schroeven (b) vastschroeven.
- Wartelmoer (a) van de manometeraansluiting vastschroeven (afbeelding 12).

Dansk

- Stik styreledningen (4) i hydraulikkontakten (Fig. 9).
- Fastgør styreledningen (4) på hydraulikkontakten med spændebøjlen (7) (Fig. 10).
- Tryk hydraulikkontakten (1) på bærerpladen og skru den fast med de 4 skruer (6) (Fig. 9).
- Fjern den elektriske ledning fra pladen og stik stikket (f) på spolen til hydraulikkontakten (1) (Fig. 11).
- Fastskru blænden med de 2 skruer (b).
- Fastskru muffen (a) fra manometertilslutningen (Fig. 12).

