

Gas conversion kit

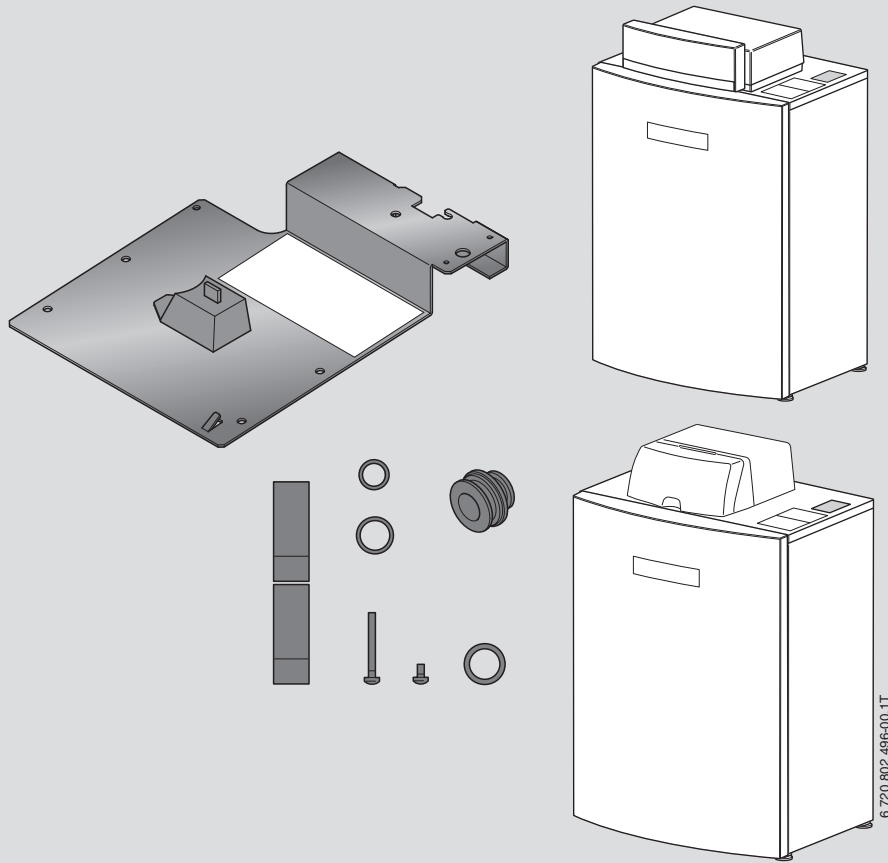

15; 22; 30; 30/6; 40; 50/10 kW

Languages:

de, es, fr, hu, it, nl, pl, pt, sk

Table of contents

1	Deutsch	2
1.1	Installationsanleitung - Umstellung auf eine andere Gasart	2
2	Español	6
2.1	Manual de instalación - Cambio a otro tipo de gas	6
3	Français	9
3.1	Notice d'installation - Conversion à une autre catégorie de gaz	9
4	Magyar	13
4.1	Szerelési utasítás - átállítás más gázfajtára	13
5	Italiano	16
5.1	Istruzioni d'installazione - Conversione ad un altro tipo di gas	16
6	Nederlands	20
6.1	Installatiehandleiding - omstelling op een andere gassoort	20
7	Polski	23
7.1	Instrukcja montażu przebrojenie na inny rodzaj gazu	23
8	Português	27
8.1	Instruções de instalação - Alteração para outro tipo de gás	27
9	Slovensky	30
9.1	Návod na inštaláciu - prestavba na iný druh plynu	30

1 Deutsch

1.1 Installationsanleitung - Umstellung auf eine andere Gasart



Bild 1 Lieferumfang

- [1] Schraube M6 x 14
- [2] Schraube M5 x 30 (3x)
- [3] Dichtung (D17x24x2)
- [4] O-Ringe (2x)
- [5] Aufkleber (für Bezeichnung der Gasart)
- [6] Halteblech mit Brenner-Identifikations-Modul (BIM)
- [7] Aufkleber für Flüssiggas
- [8] Gasdüse
- [9] Installationsanleitung

Kesselvorderwand demontieren

GEFAHR: Lebensgefahr durch elektrischen Strom bei geöffnetem Heizkessel!

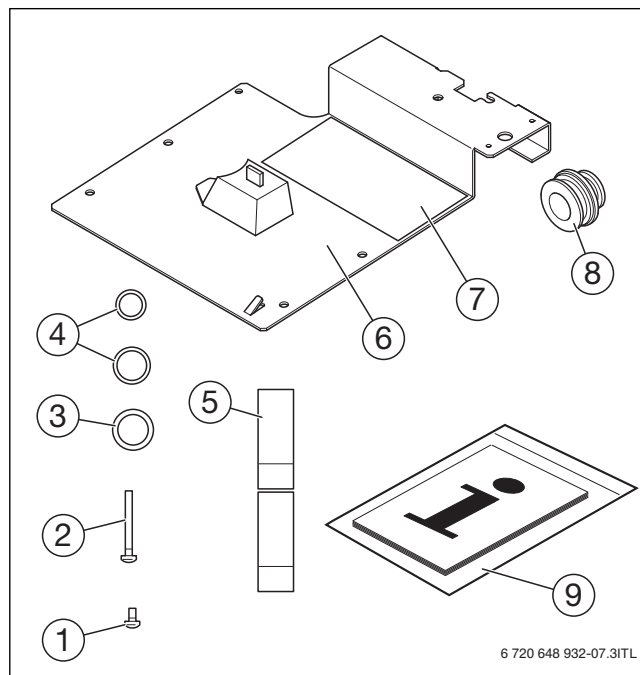
Vor dem Öffnen des Heizkessels:

- ▶ Heizungsanlage mit dem Heizungsnotschalter stromlos schalten oder über die entsprechende Haussicherung vom Stromnetz trennen.
- ▶ Heizungsanlage gegen unbeabsichtigtes Wiedereinschalten sichern.

- ▶ Heizkessel am Hauptschalter ausschalten. Das Display erlischt.
- ▶ Brennstoff-Hauptabsperreinrichtung schließen.
- ▶ Entriegelungsschrauben [1] auf der Oberseite des Heizkessels mit geeignetem Werkzeug gegen den Uhrzeigersinn drehen und Kesselvorderwand entriegeln.

- ▶ Kesselvorderwand [2] nach vorn neigen und nach oben aus der unteren Fixierung heben.



Bild 2 Kesselvorderwand demontieren

Steckverbindungen, Feuerungsautomat und Zündtrafo demontieren

! WARNUNG: Verbrennungsgefahr durch heiße Oberflächen!
 ▶ Heizkessel abkühlen lassen.

- ▶ Steckverbindungen [3–5] am Kessel lösen.
- ▶ Feuerungsautomat [2] oben und unten öffnen.
- ▶ Steckverbindungen [1], [6], [7] und Erdungsfahne [8] am Feuerungsautomat lösen.

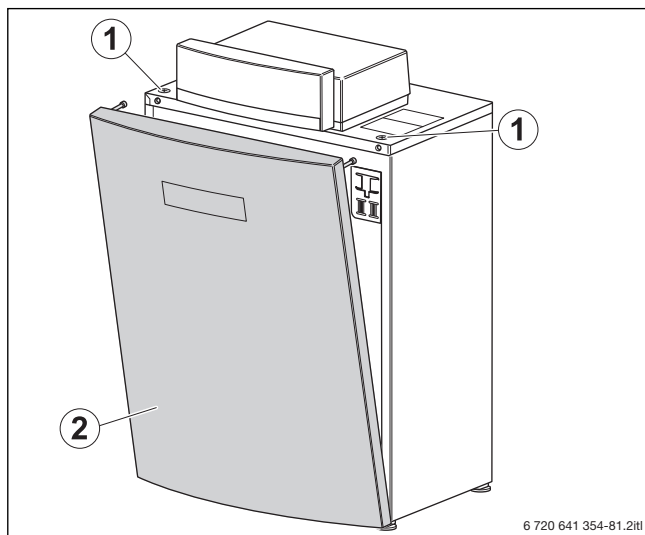

Bild 3 Steckverbindungen lösen

- ▶ Feuerungsautomat über die oberen und unteren Rasthaken vom Halteblech lösen.

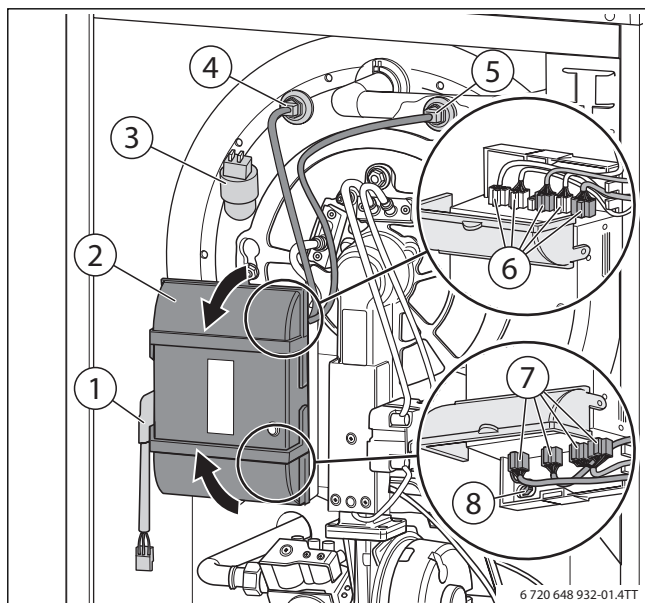

Bild 4 Feuerungsautomat lösen

- ▶ Stecker an der Zündelektrode [1] abziehen.

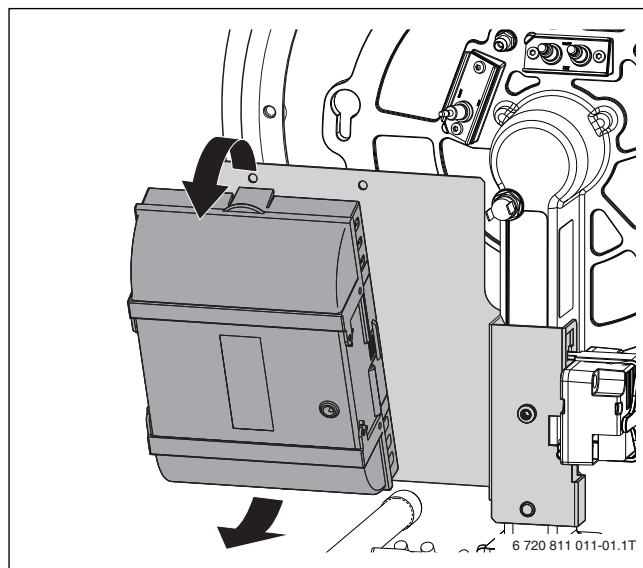

Bild 5 Zündelektrode

1. Zündtrafo rechts und links anfassen und nach oben drücken.
2. Zündtrafo nach hinten kippen.
Halteclip wird aus dem Halteblech gelöst.

3. Zündtrafo mit Halteclip entnehmen.

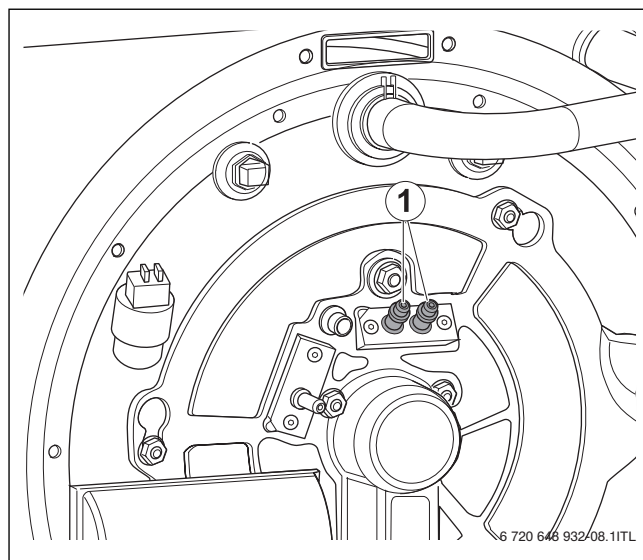

Bild 6 Zündtrafo entnehmen

Halteblech und Gas-Anschlussrohr demontieren

1. Schraube lösen und Halteblech demontieren.

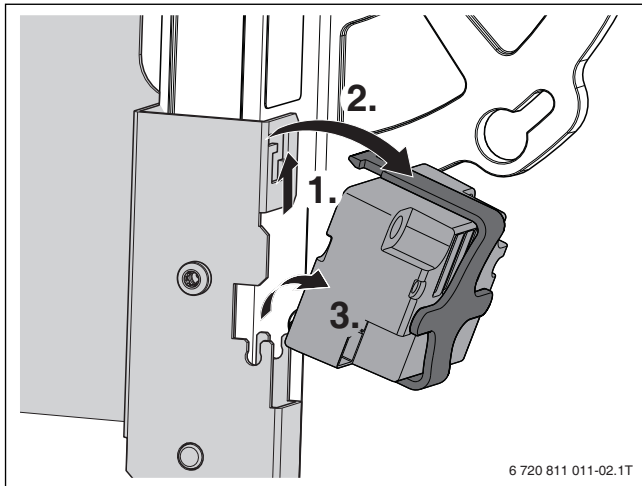

Bild 7 Halteblech demontieren

2. Schraubverbindung [1] an der Gasarmatur lösen.



Bild 8 Anschlüsse an der Gasarmatur lösen (Bild beispielhaft 22 kW Kessel)

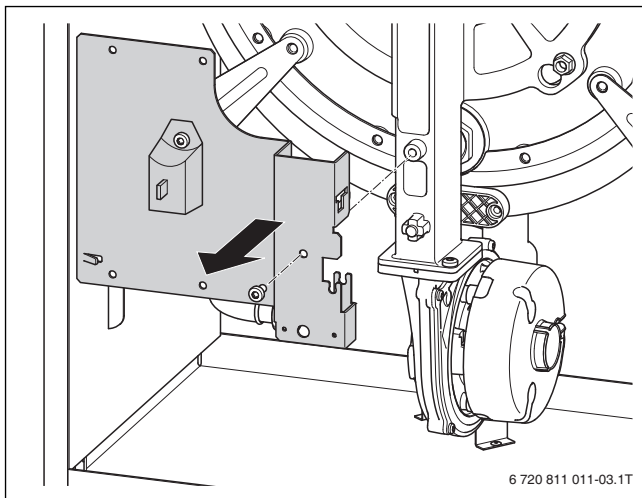

Bild 9 Anschlüsse an der Gasarmatur lösen

Brenner demontieren

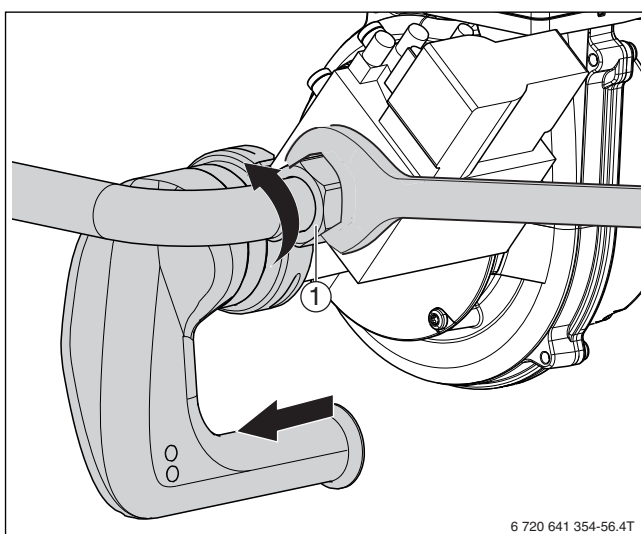
- ▶ Befestigungsmuttern [1] lösen.
- ▶ Brenner gegen den Uhrzeigersinn drehen und abnehmen.

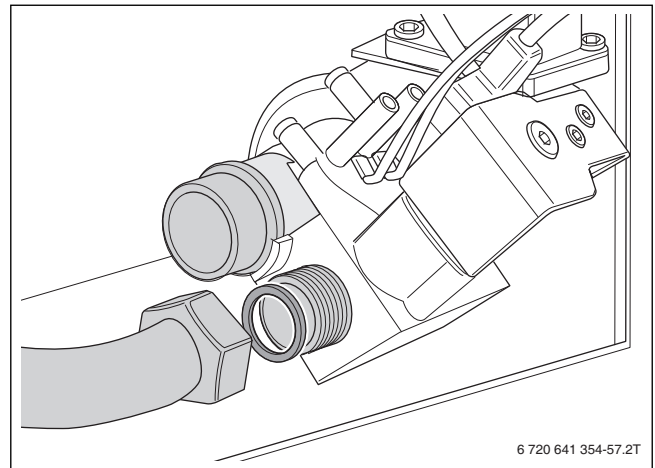

Bild 10 Befestigungsmuttern lösen

- ▶ Brenner in Wartungsposition einhängen (T-förmiger Ausschnitt in Verkleidung oben rechts).

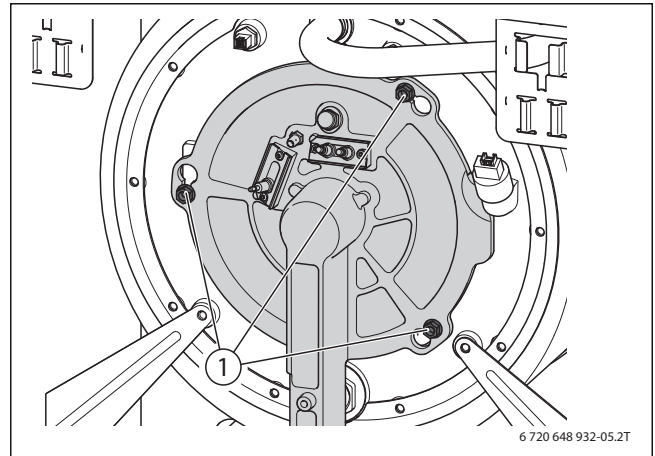

Bild 11 Brenner in Wartungsposition

Gasarmatur demontieren und neue Gasdüse einsetzen

- ▶ Schrauben vom Venturi lösen und Gasarmatur vom Venturi abziehen.

- ▶ Gasdüse aus der Gasarmatur herausnehmen.

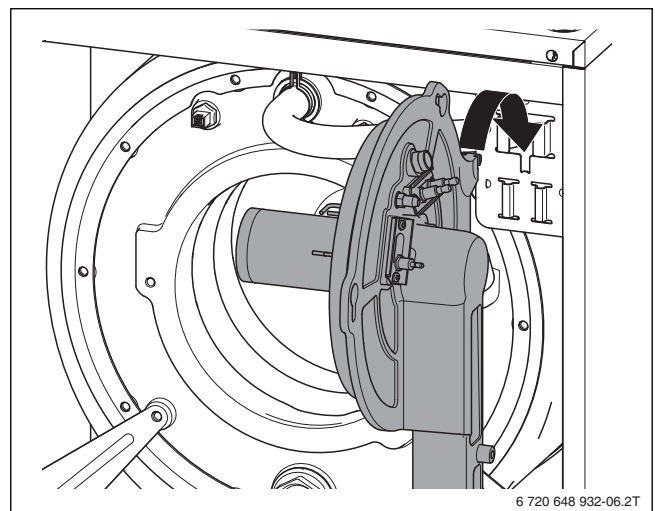

Bild 12 Gasdüse austauschen

- ▶ Gasdüse einsetzen, die der neuen Gasart entspricht (→ Tab. 1).
- ▶ Neue O-Ringe mit Wasser anfeuchten und auf beide Seiten der Gasdüse auflegen.
- ▶ Halblech mit Brenner-Identifikations-Modul (BIM) austauschen.

Gasart	Gas-Düsensendurchmesser (mm)				
	Kesselgröße [kW]				
	15	22	30	40	50/10
Erdgas E (G20) (beinhaltet Erdgas H)	3,80	5,05	5,90	7,80	8,1
Erdgas LL (G25) (beinhaltet Erdgas L)	3,80	5,05	5,90	7,80	8,1
Flüssiggas 3P (G31)	2,60	3,35	3,95	4,65	4,8

Tab. 1 Gasdüsen

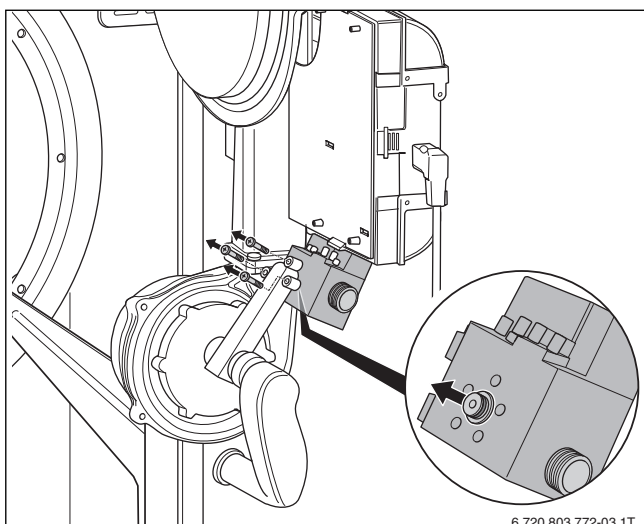
Teile montieren und Typschild aktualisieren

HINWEIS: Leckagen durch nicht korrekten Sitz des O-Ringes in der Nut des Brennergehäuses!

- ▶ Vor Brennermontage den richtigen Sitz des O-Rings (→ Bild 13, [1]) überprüfen und ggf. korrigieren.



Bild 13 O-Ring Brennergehäuse

- [1] O-Ring Brennergehäuse



Die ausgetauschten Bauteile für den Fall einer Rückumstellung auf Erdgas trocken und staubfrei aufbewahren.

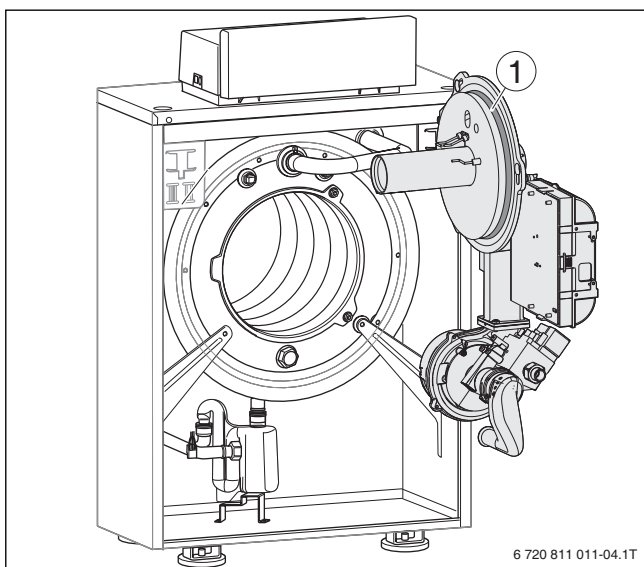

Die Leistungsangabe auf dem Typschild des Kessels und auf dem Aufkleber an Halblech mit Brenner-Identifikations-Modul (BIM) für Flüssiggas müssen identisch sein. Bei einer Abweichung der Leistungsangabe darf die Anlage nicht in Betrieb genommen werden.

Zur Beachtung: Gilt auch für 30kW und 30kW/6

- ▶ Vor der Montage die Angaben überprüfen.

- ▶ Dichtung an der Gasarmatur vor der Montage erneuern.
- ▶ O-Ringe vor der Montage mit Wasser anfeuchten.
- ▶ Alle Teile in umgekehrter Reihenfolge wieder montieren.
- ▶ Inbetriebnahme durchführen und Inbetriebnahmeprotokoll neu ausfüllen.
- ▶ CO₂ kontrollieren und einstellen (→ Installations- und Wartungsanleitung Kessel).
- ▶ Zusätzlich alle bei der Montage betroffenen Dichtstellen in die Dichtheitsprüfung im Betriebszustand einbeziehen.
- ▶ Heizkessel auf Gasdichtheit prüfen (→ Installations- und Wartungsanleitung Kessel).
- ▶ Kesselverkleidung wieder anbringen.
- ▶ Mit dem mitgelieferten Aufkleber [2] das Typschild [1] (links, auf der oberen Haube) im entsprechenden Bereich überkleben.



Bild 14 Typschild aktualisieren

2 Español

2.1 Manual de instalación - Cambio a otro tipo de gas

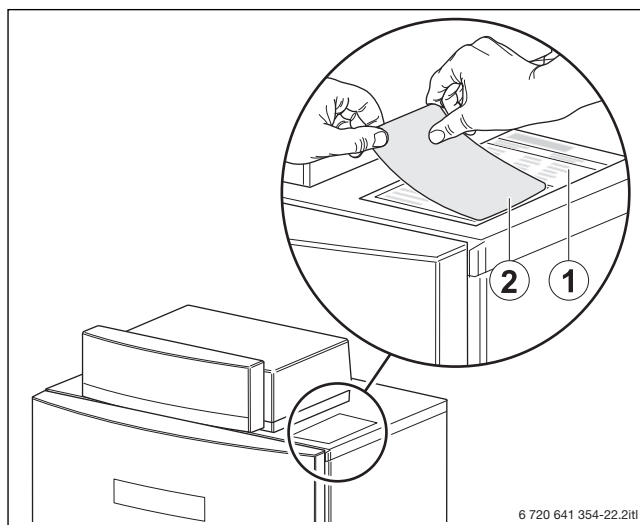
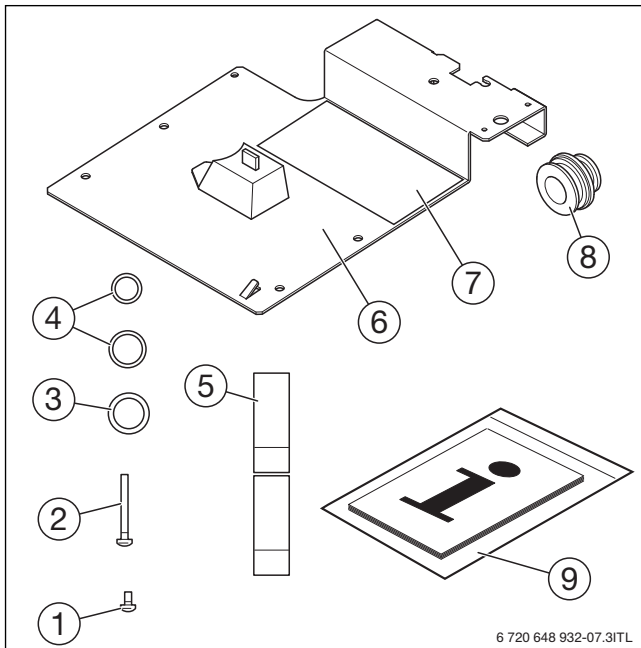

Fig. 1 Volumen de suministro

- [1] Tornillo M6 x 14
- [2] Tornillo M5 x 30 (3x)
- [3] Junta (D 17 x 24 x 2)
- [4] Anillos tóricos (2x)
- [5] Pegatina (para indicar el tipo de gas)
- [6] Chapa deflectora con módulo de identificación del quemador (BIM)
- [7] Pegatina para gas licuado
- [8] Inyector
- [9] Manual de instalación

Desmontar la carcasa delantera de la caldera



PELIGRO: ¡Peligro de muerte por corriente eléctrica con la caldera abierta!

Antes de abrir la caldera:

- ▶ Desconectar la instalación de calefacción con el conmutador de emergencia o desconectar la de la red eléctrica mediante el interruptor correspondiente.
- ▶ Proteja la instalación de calefacción contra una reconexión involuntaria.

- ▶ Desconectar la caldera mediante el interruptor principal. El display se apaga.
- ▶ Cerrar la llave de paso general de combustible.
- ▶ Con una herramienta adecuada, girar en sentido contrario a las agujas del reloj los tornillos de desbloqueo [1] por la parte superior de la caldera y desbloquear la carcasa delantera de la caldera.

- ▶ Inclinarse hacia adelante la carcasa delantera de la caldera [2] y levantarla desde la fijación inferior.

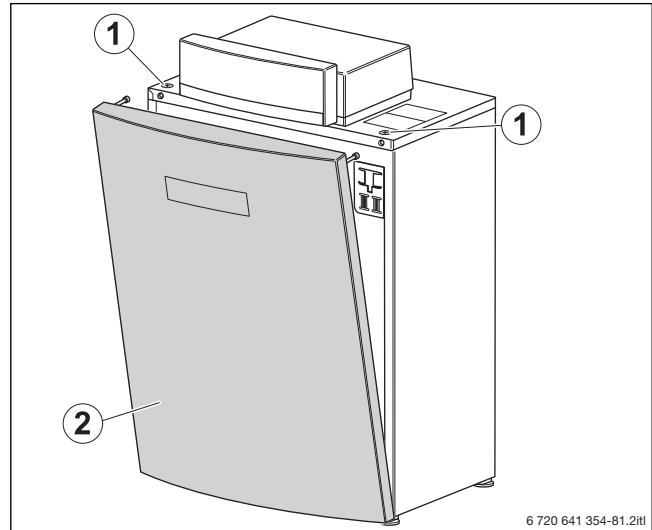

Fig. 2 Desmontar la carcasa delantera de la caldera

Desmontar las conexiones eléctricas, el programador de combustión y el transformador de encendido



ADVERTENCIA: ¡Peligro de quemaduras por superficies calientes!

- ▶ Dejar enfriar la caldera.

- ▶ Soltar las conexiones [3–5] de la caldera.
- ▶ Abrir el programador de combustión [2] arriba y abajo.
- ▶ Soltar las conexiones [1], [6], [7] y los conectores a tierra [8] del programador de combustión.

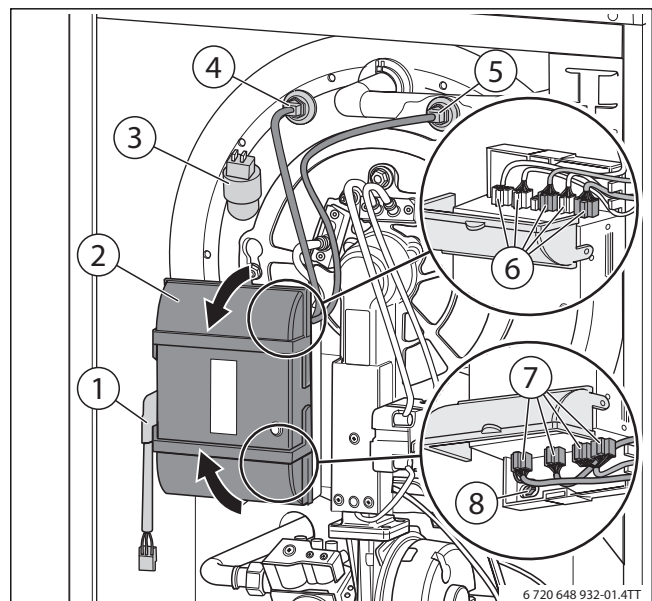

Fig. 3 Soltar las conexiones eléctricas

- ▶ Soltar el programador de combustión utilizando el gancho de retención superior e inferior de la chapa deflectora.

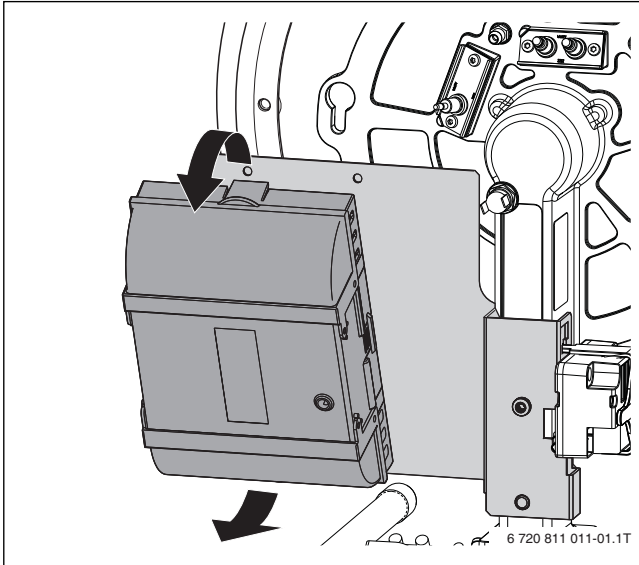

Fig. 4 Soltar el programador de combustión

- ▶ Desconectar las conexiones del electrodo de encendido [1].

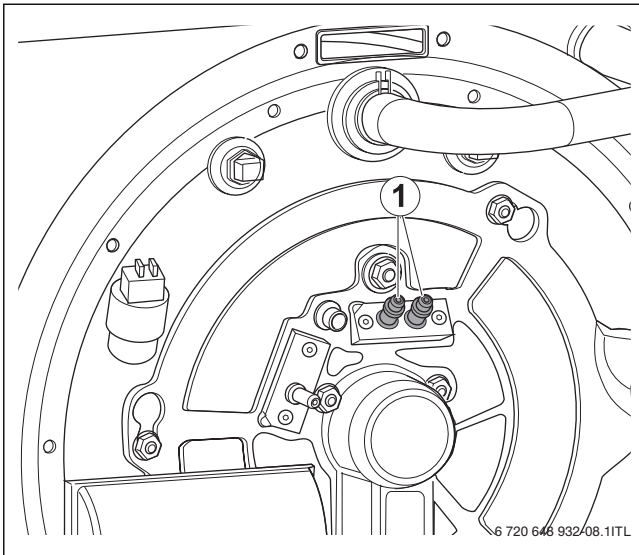

Fig. 5 Electrodo de encendido

1. Coger el transformador de encendido por la derecha y por la izquierda y presionar hacia arriba.
2. Volcar el transformador de encendido hacia atrás. El clip de sujeción se suelta de la chapa deflectora.

3. Retirar el transformador de encendido con el clip de sujeción.

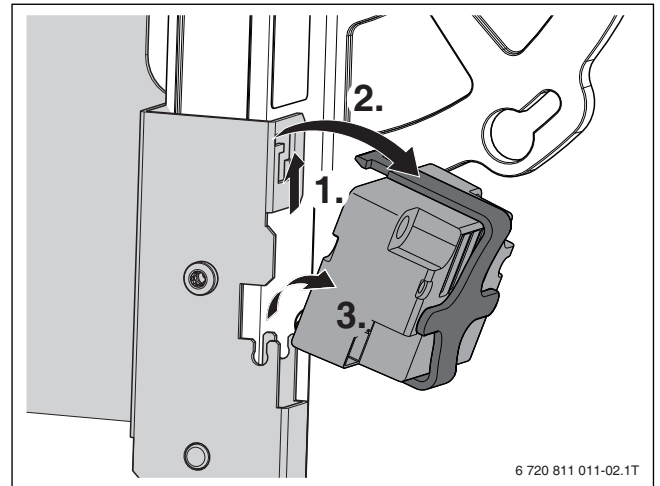

Fig. 6 Retirar el transformador de encendido

Desmontar chapa deflectora y tubería de conexión de gas

1. Aflojar tornillo y desmontar chapa deflectora.

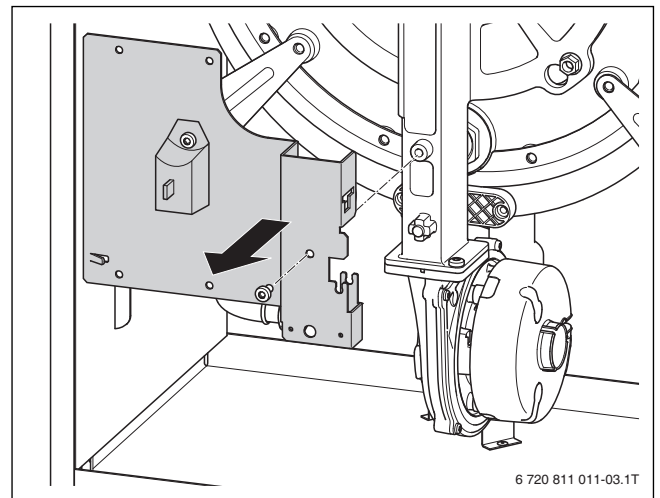

Fig. 7 Desmontar chapa deflectora

2. Soltar la unión roscada [1] de la válvula del gas.

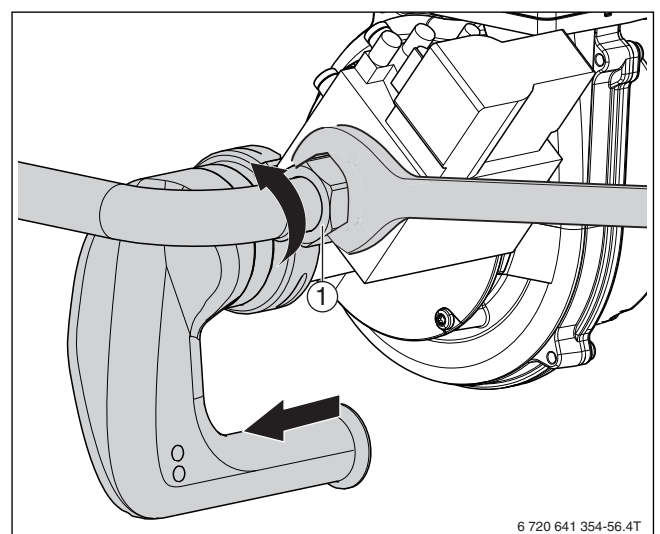

Fig. 8 Soltar las conexiones de la válvula del gas (imagen de ejemplo de una caldera de 22 kW)

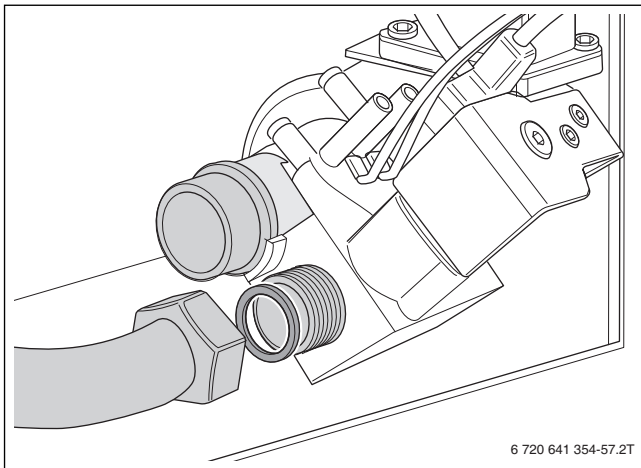

Fig. 9 Soltar las conexiones de la válvula del gas

Desmontar el quemador

- ▶ Soltar las tuercas de fijación [1].
- ▶ Girar en sentido contrario de las agujas del reloj el quemador y retirarlo.

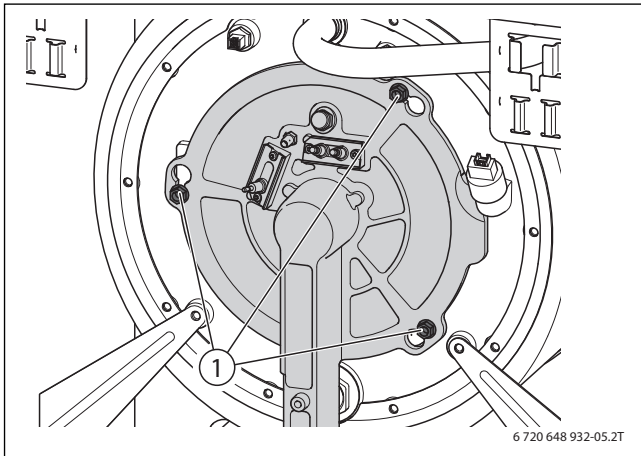

Fig. 10 Soltar las tuercas de fijación

- ▶ Colgar el quemador en la posición de mantenimiento (sección en forma T en el revestimiento superior derecho).

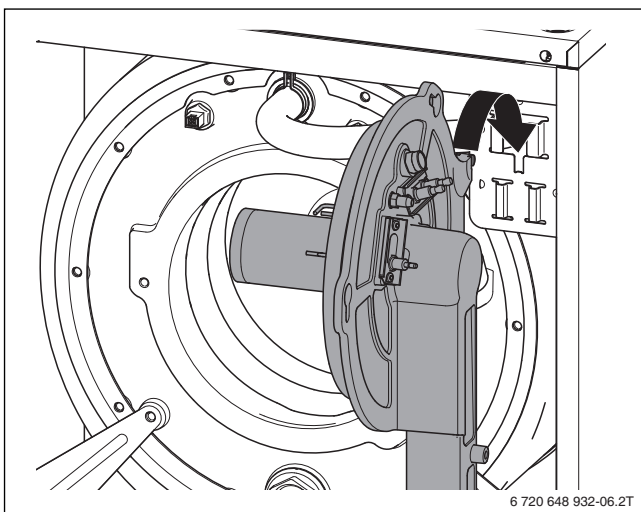

Fig. 11 Quemador en posición de mantenimiento

Desmontar la válvula del gas y colocar el nuevo inyector

- ▶ Soltar los tornillos y retire la válvula del gas de la tobera Venturi.

- ▶ Extraer el inyector de la válvula del gas.

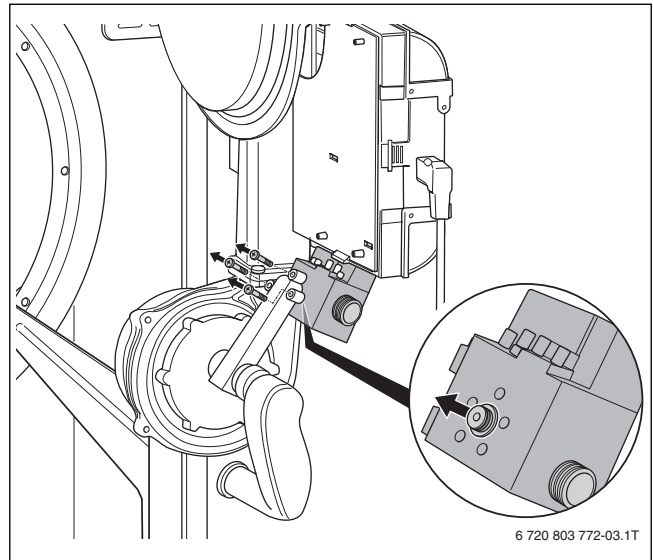

Fig. 12 Sustituir el inyector

- ▶ Colocar el inyector correspondiente al nuevo tipo de gas (→ tab. 1).
- ▶ Humedecer los nuevos anillos tóricos con agua y depositarlos a ambos lados del inyector.
- ▶ Cambiar chapa deflectora por el módulo de identificación del quemador (BIM).

Tipo de gas	Diámetro del inyector gas (mm)				
	Tamaño de la caldera [kW]				
	15	22	30 30/6	40	50/10
Gas natural E (G20) (contiene gas natural H)	3,80	5,05	5,90	7,80	8,1
Gas natural LL (G25) (contiene gas natural L)	3,80	5,05	5,90	7,80	8,1
Gas licuado 3P (G31)	2,60	3,35	3,95	4,65	4,8

Tab. 1 Inyectores

Montar las piezas y actualizar la placa de características



AVISO: ¡Fugas por colocación incorrecta de la junta tórica en la ranura de la carcasa del quemador!

- ▶ Antes de montar el quemador, comprobar que la junta tórica (→ fig. 13[1]) esté bien colocado y corregir si es necesario.

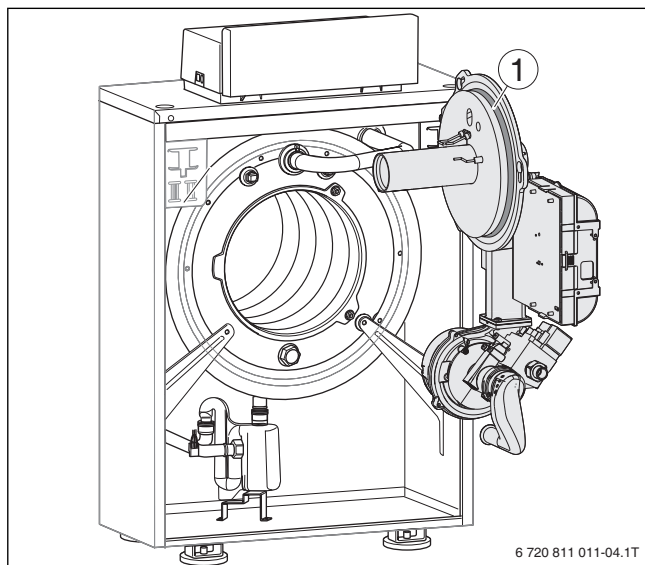

Fig. 13 Junta tórica carcasa del quemador

[1] Junta tórica carcasa del quemador



Almacenar los componentes de sustitución en un lugar seco y sin polvo, en caso de cambio a gas natural.



La indicación de potencia de la placa de características de la caldera y la de la pegatina que se encuentran en la chapa de recubrimiento con módulo de identificación del quemador (BIM) para gas licuado deben ser idénticas. En caso de divergencia de la indicación de potencia no se debe poner la instalación en marcha.

A tener en cuenta: también válido para 30kW y 30kW/6.

- ▶ Comprobar los datos antes del montaje.

- ▶ Renovar la junta de la válvula de gas antes del montaje.
- ▶ Antes del montaje, humedecer las juntas tóricas con agua.
- ▶ Volver a montar todas las piezas en orden inverso.
- ▶ Realizar la puesta en marcha y volver a cumplimentar el protocolo de puesta en marcha.
- ▶ Controlar y ajustar el CO₂ (→ manual de instalación e instrucciones de mantenimiento caldera).
- ▶ Incluir además en la comprobación de estanqueidad todos los puntos estancos afectados por el montaje estando en funcionamiento.
- ▶ Comprobar la estanqueidad del gas de la caldera (→ manual de instalación e instrucciones de mantenimiento caldera).
- ▶ Volver a colocar el revestimiento de la caldera.

- ▶ Pegar la pegatina suministrada [2] en la placa de características [1] (a la izquierda, en la parte superior de la tapa) en la zona que corresponde.

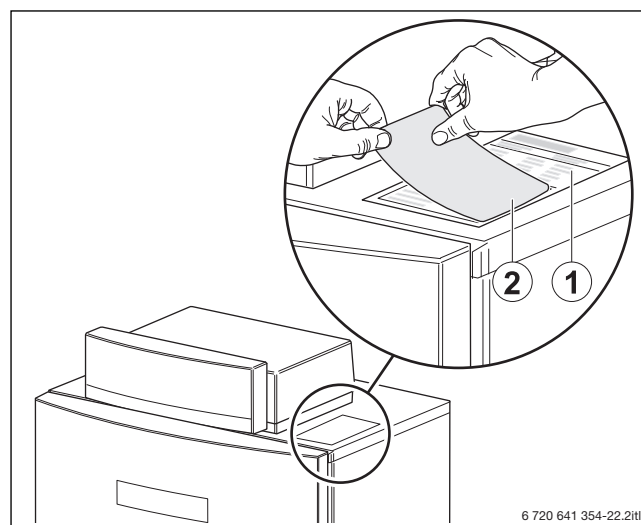

Fig. 14 Actualizar la placa de características

3 Français

3.1 Notice d'installation - Conversion à une autre catégorie de gaz

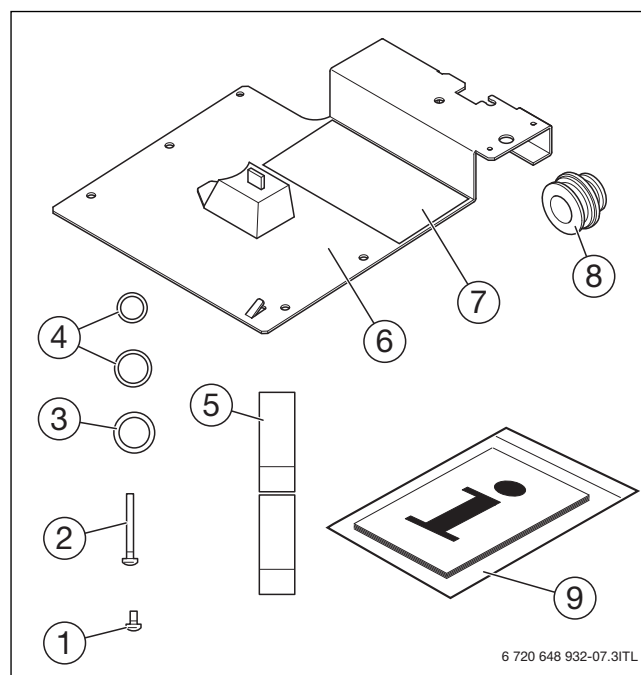

Fig. 1 Pièces fournies

- [1] Vis M6 x 14
- [2] Vis M5 x 30 (3x)
- [3] Joint (D17x24x2)
- [4] Joints toriques (2x)
- [5] Autocollant (pour désigner le type de gaz)
- [6] Plaque de jonction avec le module d'identification du brûleur (BIM)
- [7] Autocollant pour gaz liquide (G31)
- [8] Injecteur
- [9] Notice d'installation

Démonter le panneau avant de la chaudière



DANGER : Danger de mort par électrocution lorsque la chaudière est ouverte !

Avant d'ouvrir la chaudière :

- ▶ Mettez l'installation de chauffage hors tension avec l'interrupteur d'urgence ou coupez-la du réseau avec le fusible principal.
- ▶ Protéger l'installation de chauffage contre tout réenclenchement involontaire.

- ▶ Arrêter la chaudière grâce à l'interrupteur principal. L'écran s'éteint.
- ▶ Fermer l'alimentation principale du combustible.
- ▶ Dévisser les vis de verrouillage [1] situées sur la face supérieure de la chaudière à l'aide d'un outil approprié en tournant dans le sens horaire inverse et déverrouiller la façade de la chaudière.
- ▶ Incliner la façade [2] de la chaudière vers l'avant et tirer vers le haut pour l'extraire de ses fixations inférieures.

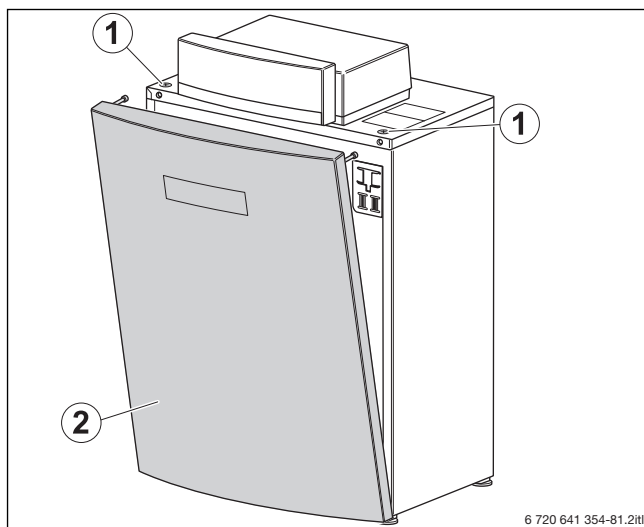

Fig. 2 Démonter le panneau avant de la chaudière

Démonter les connexions à fiches, le coffret de contrôle de combustion ainsi que le transformateur d'allumage



AVERTISSEMENT : Risques de brûlures dus aux surfaces chaudes !

- ▶ Laisser refroidir la chaudière.

- ▶ Débrancher les connexions à fiche [3 - 5] sur la chaudière.
- ▶ Ouvrir le coffret de contrôle de combustion [2] en haut et en bas.

- ▶ Détacher les connexions à fiches [1], [6], [7] et la broche de mise à la terre [8] du coffret de contrôle de combustion.

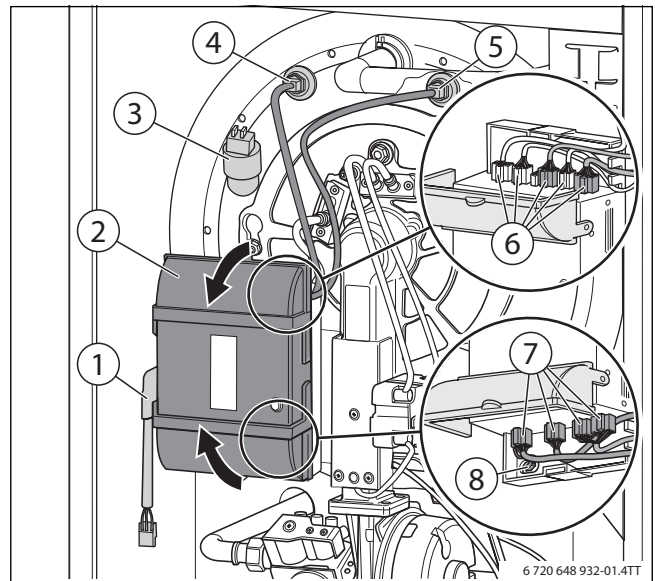

Fig. 3 Détacher les connexions à fiches

- ▶ Desserrer le coffret de contrôle de combustion de la plaque de jonction au moyen des crochets d'enclenchement du haut et du bas.

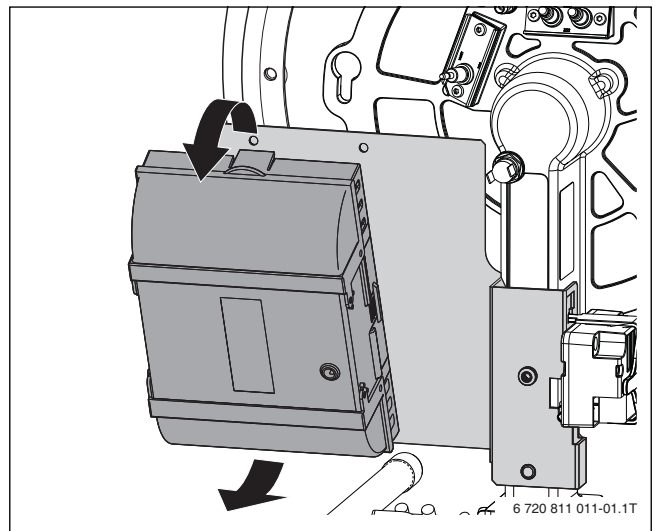

Fig. 4 Desserrer le coffret de contrôle de combustion

- ▶ Retirer le connecteur de l'électrode d'allumage [1].

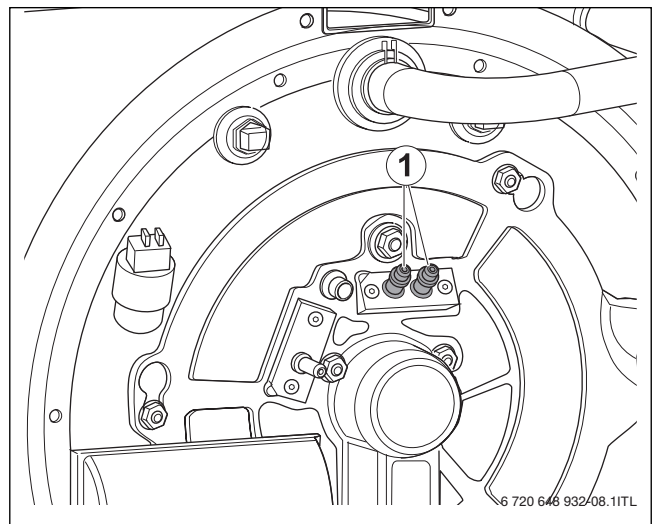

Fig. 5 Electrode d'allumage

1. Saisir le transformateur d'allumage par la droite et la gauche et le pousser vers le haut.
2. Basculer le transformateur d'allumage vers l'arrière.
3. Retirer le transformateur d'allumage avec le clip de maintien.

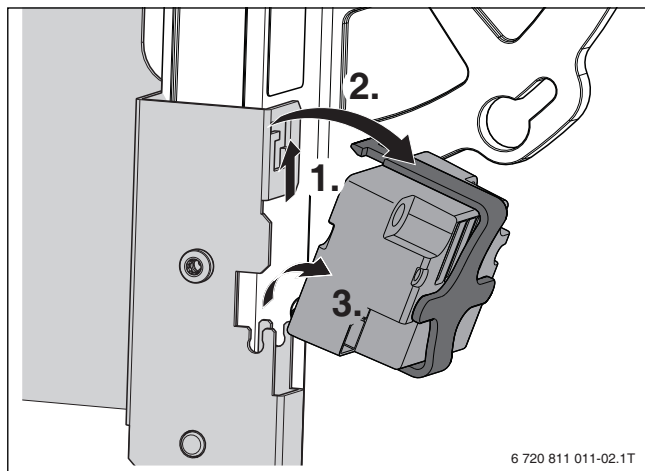

Fig. 6 Retirer le transformateur d'allumage

Démonter la tôle de support et le tuyau de raccordement au gaz

1. Desserrer la vis et démonter les tôles de support.

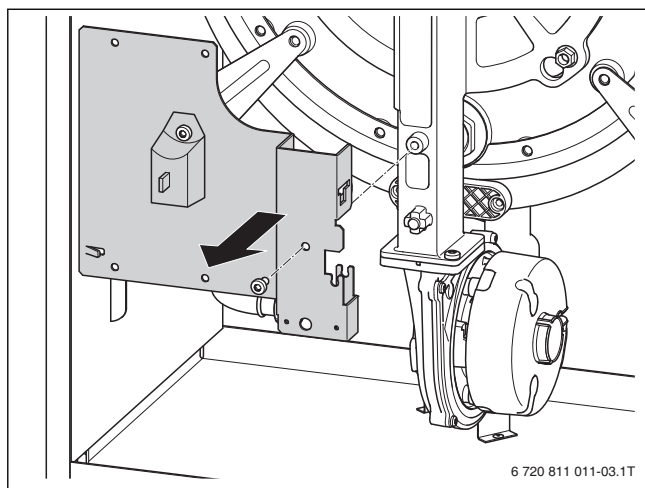

Fig. 7 Démontez la tôle de support

2. Desserrer le raccord à vis [1] sur le robinet de gaz.

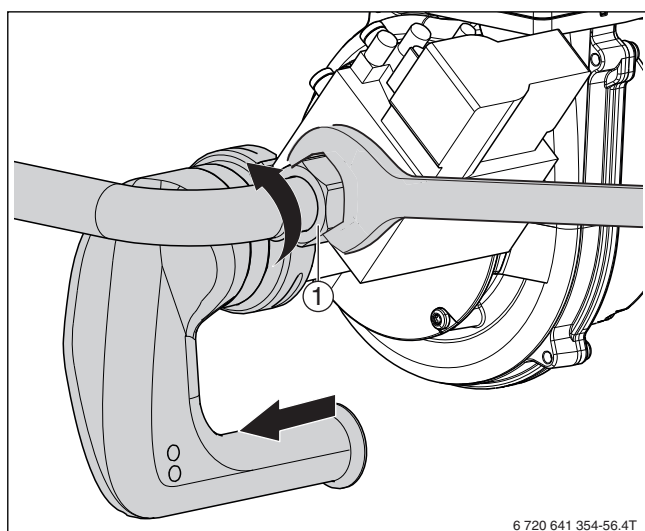

Fig. 8 Détacher les raccords du bloc gaz (fig. exemple chaudière 22 kW).

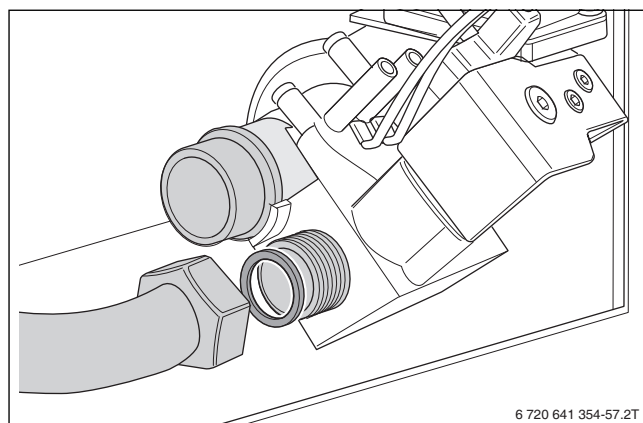

Fig. 9 Détacher les raccords du bloc gaz.

Démonter le brûleur

- ▶ Desserrer les écrous de fixation [1].
- ▶ Tourner le brûleur dans le sens inverse des aiguilles d'une montre et le retirer.

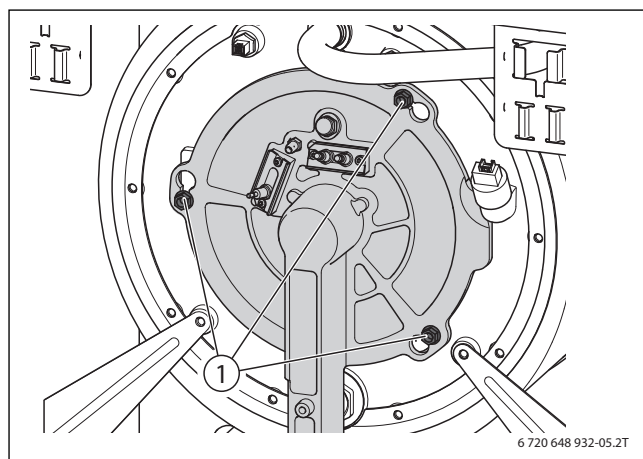

Fig. 10 Desserrer les écrous de fixation

- ▶ Accrocher le brûleur en position d'entretien (découpe en T dans la partie supérieure droite de l'habillage).

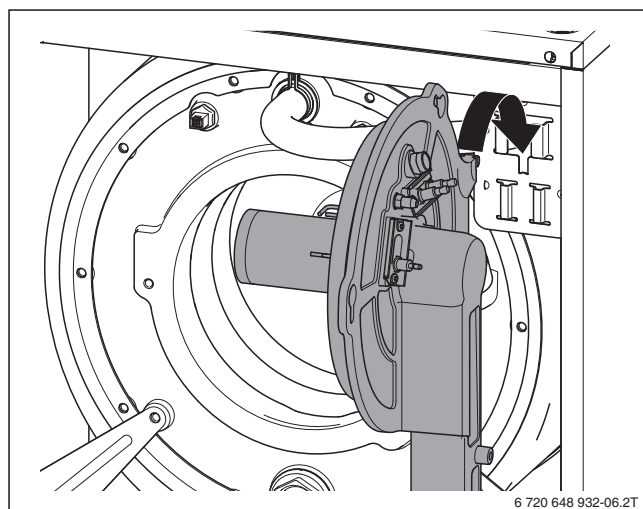

Fig. 11 Brûleur en position d'entretien

Démontez le bloc gaz et montez un injecteur neuf

- ▶ Desserrer les vis du tube Venturi et retirer le bloc gaz du Venturi.
- ▶ Retirer l'injecteur du bloc gaz.

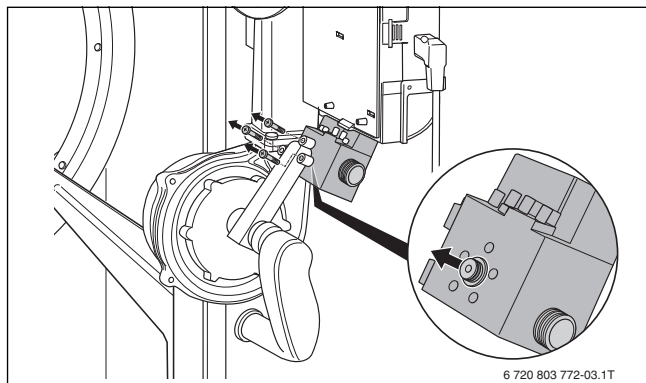

Fig. 12 Remplacer l'injecteur

- ▶ Insérer l'injecteur, qui correspond au nouveau type de gaz (→ tab. 1).
- ▶ Humidifier les nouveaux joints toriques à l'eau et les placer sur les deux côtés de l'injecteur.
- ▶ Remplacer la tôle de support avec le module d'identification du brûleur (BIM).

Catégorie de gaz	Diamètre des injecteurs (mm)				
	Taille de la chaudière [kW]				
	15	22	30 30/6	40	50/10
Gaz naturel E (G20) (contient du gaz naturel H)	3,80	5,05	5,90	7,80	8,1
Gaz naturel LL (G25) (contient du gaz naturel L)	3,80	5,05	5,90	7,80	8,1
Gaz liquide 3P (G31)	2,60	3,35	3,95	4,65	4,8

Tab. 1 Injecteurs gaz

Montez les pièces et actualisez la plaque signalétique



AVIS : Fuites dues à un mauvais positionnement du joint torique dans la gorge du corps de brûleur !

- ▶ Avant de monter le brûleur, vérifiez que le joint torique (→ fig. 13, [1]) est bien en place et si nécessaire, ajustez sa position.

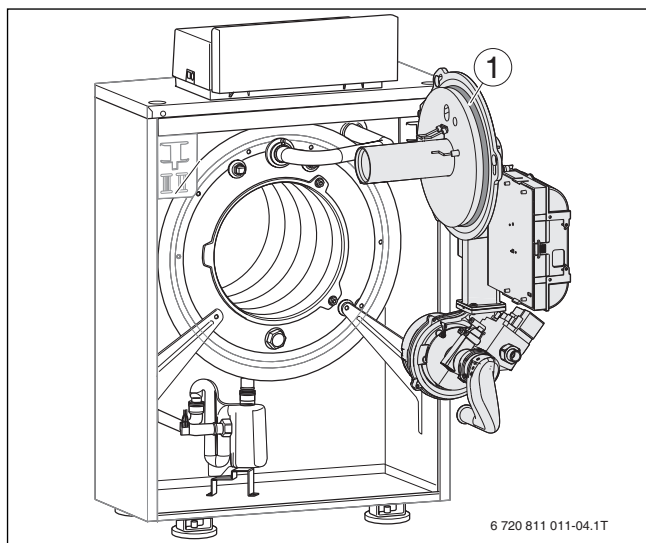

Fig. 13 Joint torique du corps de brûleur

[1] Joint torique du corps de brûleur



Conserver les composants remplacés au sec et à l'abri de la poussière pour le cas d'une reconversion au gaz naturel.



Les puissances indiquées sur la plaque signalétique de la chaudière et sur l'autocollant de la plaque de jonction du module d'identification du brûleur (BIM) pour le gaz liquide doit être identiques. En cas de différence, il est interdit de mettre l'installation en service.

À respecter : valable uniquement pour 30kW et 30kW/6.

- ▶ Vérifier ces indications avant le montage.

- ▶ Remplacer le joint du bloc gaz avant le montage.
- ▶ Humidifier les joints toriques avec de l'eau avant le montage.
- ▶ Remonter tous les composants en sens inverse du démontage.
- ▶ Effectuer les travaux de mise en service et remplir un nouveau protocole de mise en service.
- ▶ Contrôler et régler le CO₂ (→ Notice d'installation et de maintenance).
- ▶ Inclure également tous les points d'étanchéité concernés lors du montage dans le contrôle d'étanchéité en état de marche.
- ▶ Contrôler l'étanchéité au gaz de la chaudière (Notice → d'installation et de maintenance).
- ▶ Remettre l'habillage de la chaudière en place.
- ▶ Placer l'autocollant [2] (joint au kit de conversion) sur la plaque signalétique [1] (à gauche, sur le capot supérieur) sur l'emplacement correspondant.

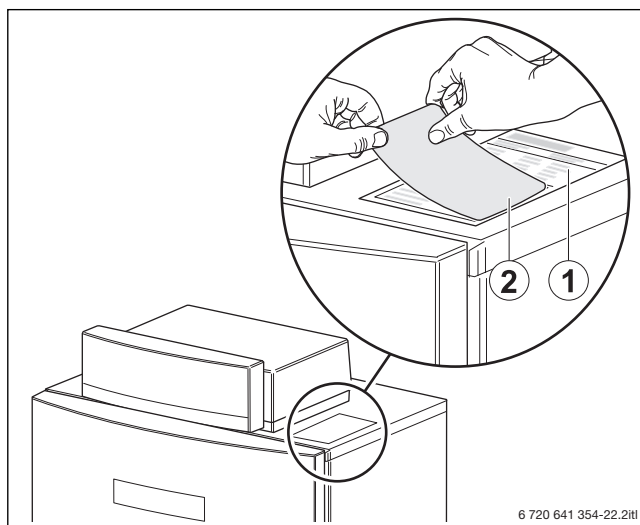
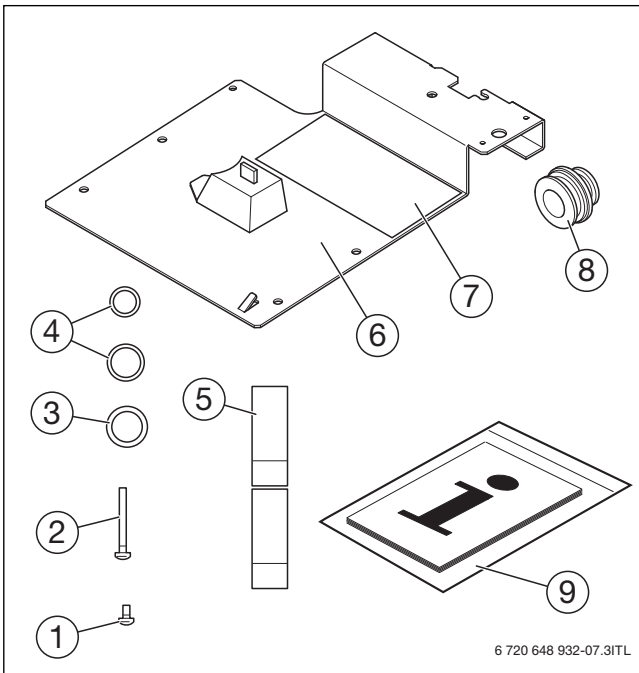

Fig. 14 Actualisation de la plaque signalétique

4 Magyar

4.1 Szerelési utasítás - átállítás más gázfajtára



1. ábra Szállítási terjedelem

- [1] M6 x 14 csavar
- [2] M5 x 30 csavar (3x)
- [3] Tömítés (D17x24x2)
- [4] O-gyűrűk (2x)
- [5] Öntapadó matrica (a gázfajta megjelöléséhez)
- [6] Tartólemez az égőazonosító modulal (BIM)
- [7] Matrica cseppfolyós gázhoz
- [8] Gázfúvóka
- [9] Szerelési tudnivalók

Kazán homlokfal leszerelése



VESZÉLY: Életveszély áramütés miatt nyitott kazán esetén!

A kazán kinyitása előtt:

- ▶ Áramtalanítsa a fűtési rendszert a fűtési vészkapcsolóval vagy válassza le az elektromos hálózatról a ház megfelelő biztosítékával.
- ▶ Biztosítsa a fűtési rendszert a véletlen visszakapcsolás ellen.

- ▶ A főkapcsolóval kapcsolja ki a kazánt. A kijelző kialszik.
- ▶ Zárja el a tüzelőanyag főelzáró szerelvényt.
- ▶ Alkalmassz számmal csavarja az óramutató járásával ellenkező irányba a kazán tetején lévő reteszoldó csavarokat [1] a kazán homlokfal reteszoldása céljából.

- ▶ Döntse előre a kazán homlokfalat [2], majd felfelé emelje ki azt az alsó rögzítőből.

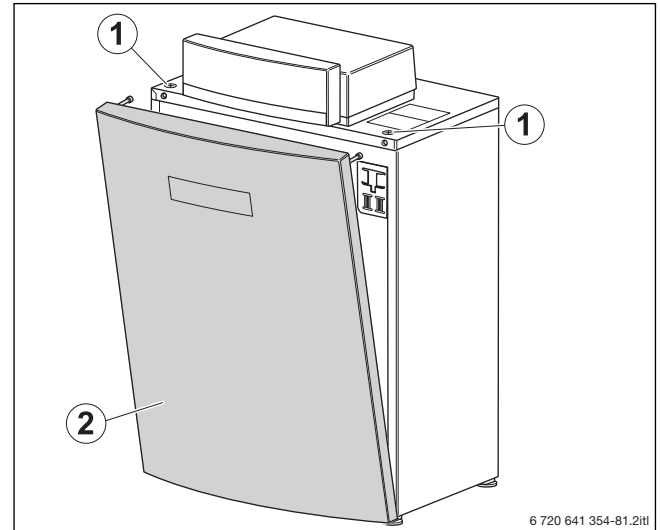

2. ábra Kazán homlokfal leszerelése

Bontsa le a tüzelő-automatika és a gyújtótranszformátor dugós összekötőit



FIGYELMEZTETÉS: Égési sérülések veszélye forró felületek miatt!

- ▶ Hagyja lehűlni a kazánt.

- ▶ Bontsa le a kazánról a dugós összekötőket [3–5].
- ▶ Nyissa ki a tüzelő-automatikát [2] fent és lent.
- ▶ Bontsa le a tüzelő-automatikáról az [1], [6], [7] dugós összekötőket és a [8] földelőzászlót.

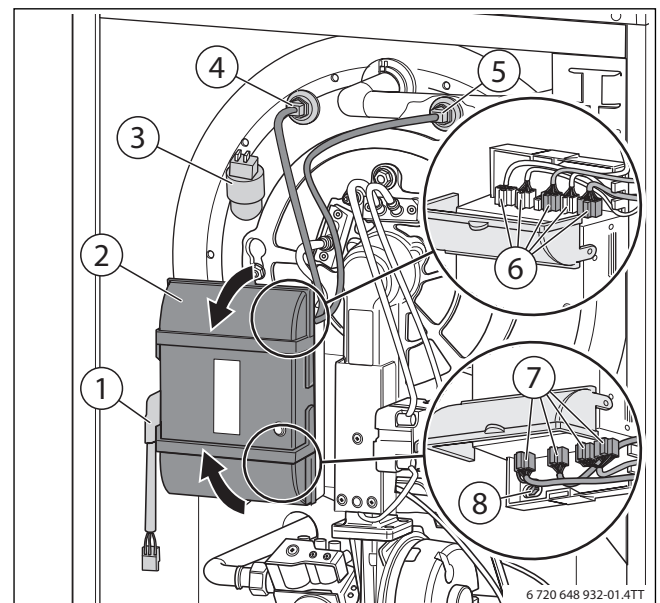

3. ábra Dugós összekötők lebontása

- ▶ Oldja le a tüzelő-automatikát a tartólemeztől a felső és az alsó rögzítőhorgok oldásával.

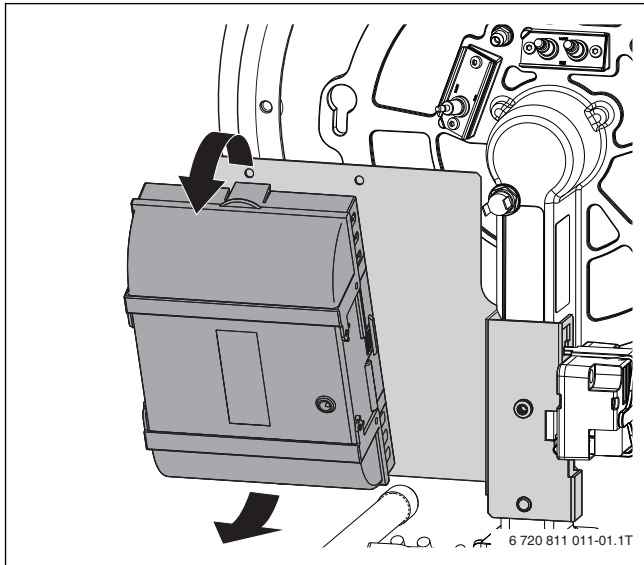

4. ábra Oldja a tüzelő-automatikát

- ▶ Húzza le a gyújtóelektrodáról [1] a csatlakozódugót.

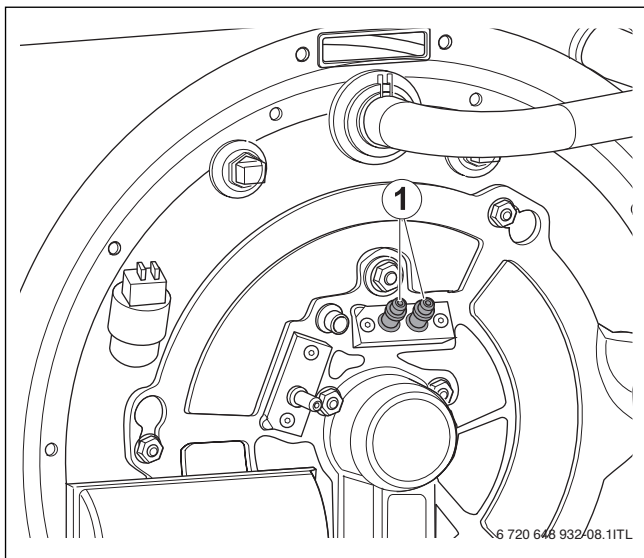

5. ábra Gyújtóelektróda

1. Fogja meg jobbról és balról a gyújtótranszformátort és nyomja felfelé.
2. Billentse hátra a gyújtótranszformátort. A tartócsipesz kioldódik a tartólemezről.

3. Vegye le a gyújtótranszformátort a tartócsipesszel.

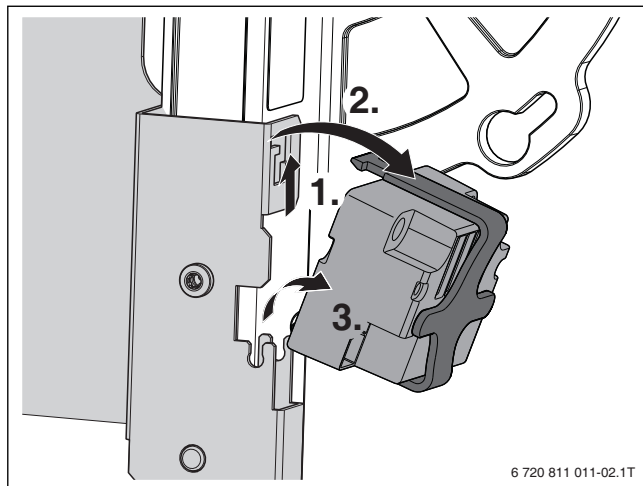

6. ábra Vegye le a gyújtótranszformátort

Szerelje le a tartólemezt és a gáz-csatlakozócsövet

1. Lazítsa meg a csavart és szerelje le a tartólemezt.

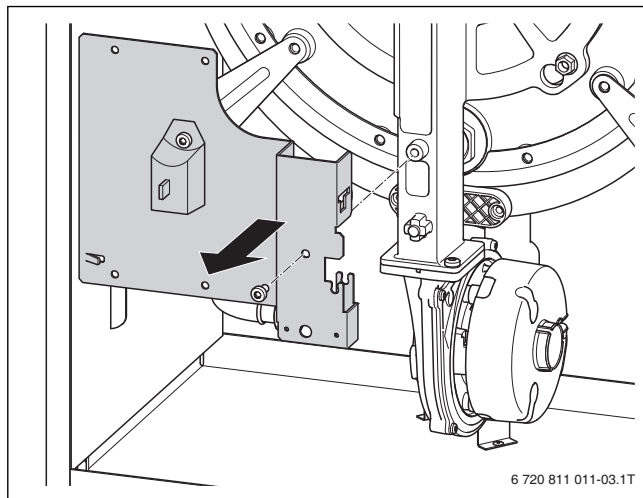

7. ábra Szerelje le a tartólemezt

2. Bontsa le a menetes kötést [1] a gázarmatúránál.

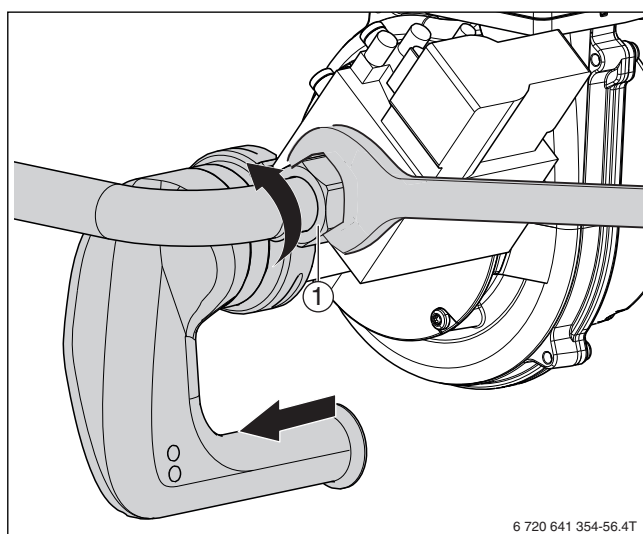

8. ábra A gázarmatúra csatlakozásainak lebontása
(az ábrán példaként a 22 kW-os kazán látható)

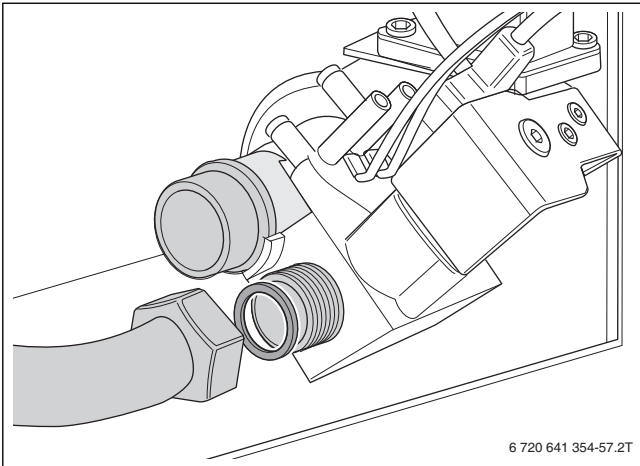

6 720 641 354-57.2T

9. ábra Bontsa le a csatlakozókat a gázarmatúráról

Égő leszerelése

- ▶ Bontsa le a rögzítőanyákat [1].
- ▶ Az óramutató járásával ellenkező irányba forgatva vegye le az égőt.

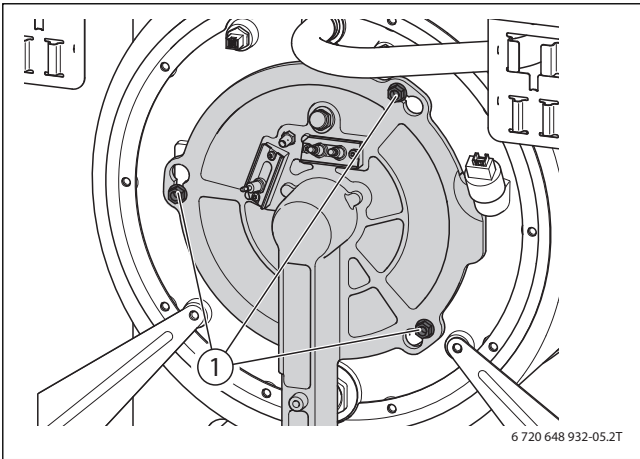

6 720 648 932-05.2T

10. ábra Rögzítőanyagok oldása

- ▶ Akassza be az égőt a karbantartási pozícióba (T-alakú kivágás a külső köpenyben fent jobbra).

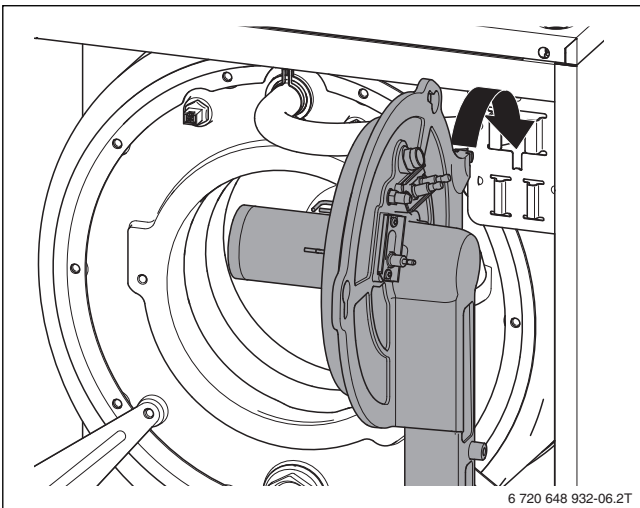

6 720 648 932-06.2T

11. ábra Égő a karbantartási pozícióban

Szerelje le a gázarmatúrát és helyezze be az új gázfűvókát

- ▶ Oldja a csavarokat a Venturi-csőről, majd húzza le a gázarmatúrát a Venturi-csőről.
- ▶ Vegye ki a régi gázfűvókát a gázarmatúrából.

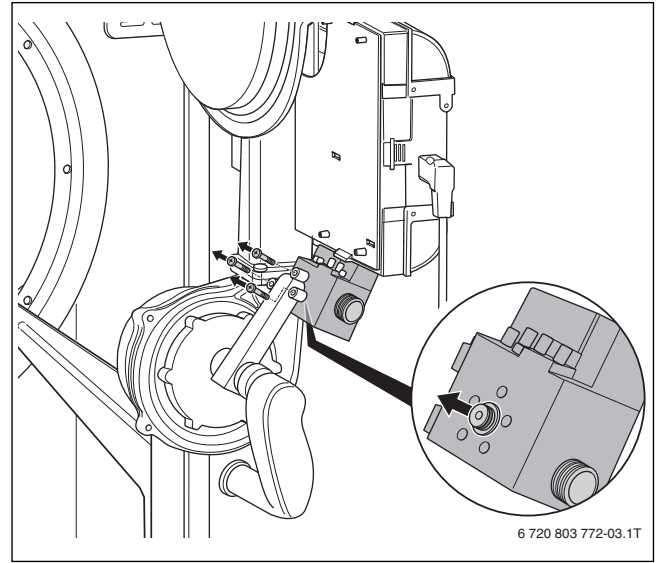

6 720 803 772-03.1T

12. ábra Cserélje ki a gázfűvókát

- ▶ Helyezze be az új gázfajtának megfelelő gázfűvókát (→ 1. tábl.).
- ▶ Nedvesítse be az új O-gyűrűket és helyezze fel a gázfűvókát mindkét oldalára.
- ▶ Cserélje ki a tartólemezt az égőazonosító modullal (BIM).

Gázfajta	Gázfűvóka átmérője (mm)				
	Kazánméret [kW]				
	15	22	30 30/6	40	50/10
E földgáz (G20) (H földgázt tartalmaz)	3,80	5,05	5,90	7,80	8,1
LL földgáz (G25) (L földgázt tartalmaz)	3,80	5,05	5,90	7,80	8,1
3P cseppfolyós gáz (G31)	2,60	3,35	3,95	4,65	4,8

1. tábl. Gázfűvókák

Szerelje be az alkatrészeket és aktualizálja az adattáblát



ÉRTEŚÍTÉS: Szivárgások az égőház hornyában lévő O-gyűrű hibás elhelyezkedése miatt!

- ▶ Az égő beszerelése előtt ellenőrizze az O-gyűrű helyes elhelyezkedését (→ 13. ábra, [1]) és szükség esetén korrigálja azt.

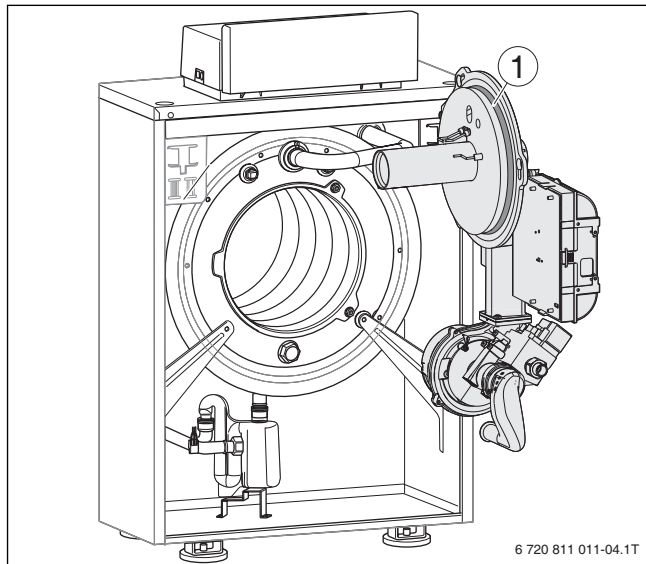

13. ábra O-gyűrű az égőházhoz

[1] O-gyűrű az égőházhoz



A kicserélt alkatrészeket a földgázra történő visszaállítás esetére száraz és pormentes helyen kell tárolni.



A kazán adattábláján lévő teljesítményadatnak és a cseppfolyós gázra vonatkozó égőazonosító modul (BIM) ellátott tartólemezen lévő matrica adatának egyeznie kell. A teljesítményadat eltérése esetén nem szabad üzembe helyezni a berendezést.

Figyelem: Érvényes 30 kW és 30 kW/6 esetén is.

- ▶ A felszerelés előtt ellenőrizze az adatokat.

- ▶ Szerelés előtt cserélje ki a gázarmatúra tömítését.
- ▶ Szerelés előtt az O-gyűrűket vízzel nedvesítse meg.
- ▶ Fordított sorrendben szereljen vissza minden alkatrészt.
- ▶ Végezze el az üzembe helyezést és újból töltsse ki az üzembe helyezési jegyzőkönyvet.
- ▶ Ellenőrizze és állítsa be a CO₂ értéket (→ A kazán szerelési és karbantartási utasítása).
- ▶ Ezt követően üzemi állapotban végezze el a szerelésben érintett helyek tömítettségének ellenőrzését.
- ▶ Ellenőrizze a kazán gáztömöttségét (→ A kazán szerelési és karbantartási utasítása).
- ▶ Helyezze fel a kazánburkolatot.

- ▶ Az átállító készlethez mellékt matricát [2] ragassza rá a megfelelő helyen az adattáblára [1] (a felső tetőburkolaton balra).

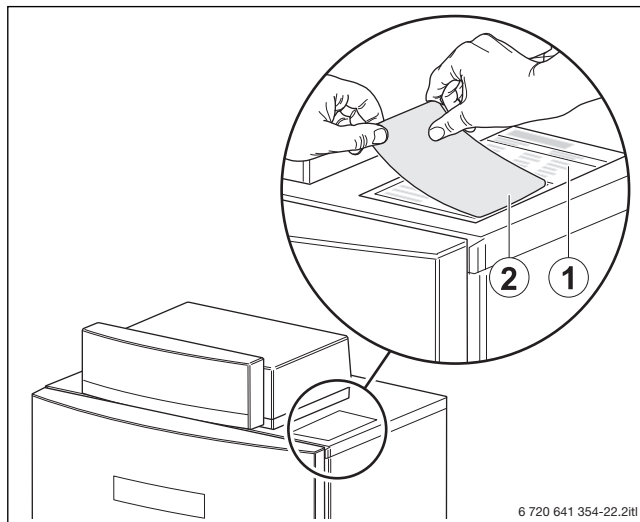

14. ábra Adattábla aktualizálása

5 Italiano

5.1 Istruzioni d'installazione - Conversione ad un altro tipo di gas

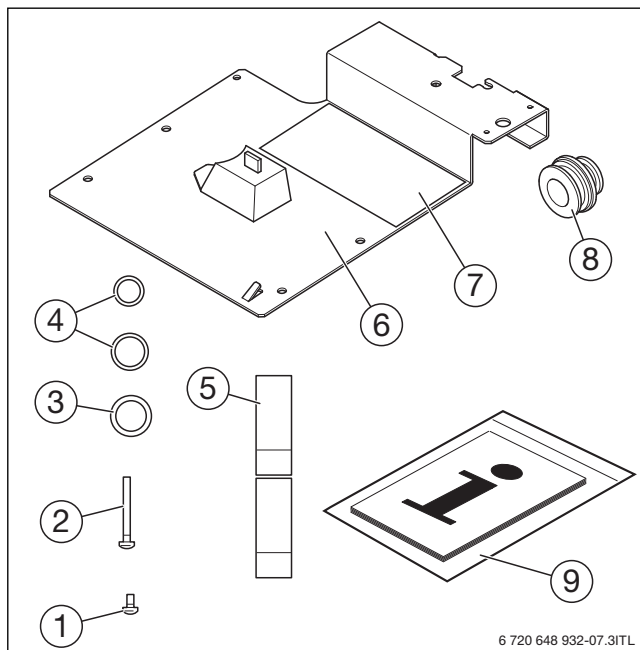

Fig. 1 Volume di fornitura

- [1] Vite M6 x 14
- [2] Vite M5 x 30 (3x)
- [3] Guarnizione (D17x24x2)
- [4] O-ring (2x)
- [5] Adesivo (per l'indicazione del tipo di gas)
- [6] Lamiera di bloccaggio con modulo di identificazione bruciatore (BIM)
- [7] Adesivo per gas liquido
- [8] Ugello del gas
- [9] Istruzioni d'installazione

Smontaggio del pannello frontale della caldaia



PERICOLO: pericolo di morte dovuto a corrente elettrica a caldaia aperta!

Prima di aprire la caldaia:

- ▶ Interrompere l'alimentazione di corrente dall'impianto di riscaldamento tramite l'interruttore d'emergenza dell'impianto stesso o isolarlo dalla rete elettrica tramite il corrispondente dispositivo di sicurezza dell'abitazione.
- ▶ Assicurarsi che l'impianto di riscaldamento non possa essere riavviato inavvertitamente.

- ▶ Spegnerne la caldaia tramite l'interruttore principale. Il display si spegne.
- ▶ Chiudere il dispositivo principale di intercettazione del combustibile.
- ▶ Svitare in senso antiorario le viti di sbloccaggio [1] sulla parte superiore della caldaia con uno strumento adatto e sbloccare il pannello frontale della caldaia.
- ▶ Inclinare in avanti il pannello frontale della caldaia [2] e sollevarlo in alto estraendolo dal fissaggio inferiore.

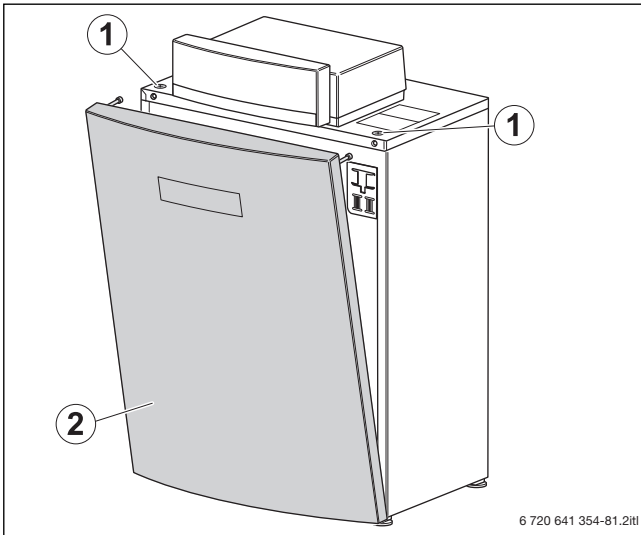

Fig. 2 Smontaggio del pannello frontale della caldaia

Smontaggio delle connessioni a spina, dell'automatismo di combustione e del trasformatore d'accensione



AVVERTENZA: pericolo di ustioni da contatto con superfici roventi!

- ▶ Lasciar raffreddare la caldaia.

- ▶ Staccare le connessioni a spina [3 – 5] sulla caldaia.
- ▶ Aprire in alto e in basso l'automatismo di combustione [2].

- ▶ Staccare le connessioni a spina [1], [6], [7] e l'attacco (linguetta) di messa a terra [8] sull'automatismo di combustione.

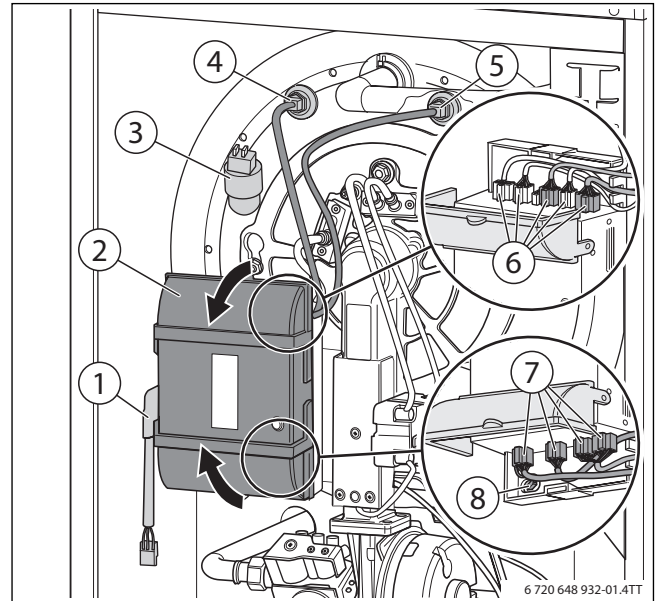

Fig. 3 Distacco collegamenti a spina

- ▶ Sganciare l'automatismo di combustione tramite i ganci a incastro superiori e inferiori dalla lamiera di bloccaggio.

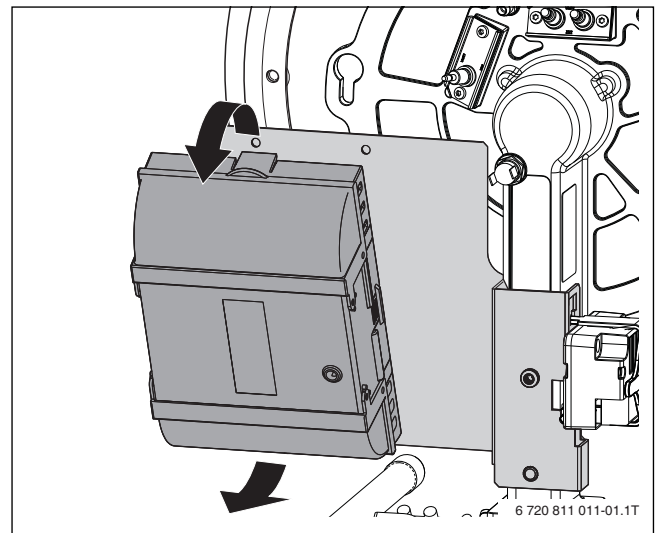

Fig. 4 Sgancio dell'automatismo di combustione

- ▶ Estrarre il connettore dall'elettrodo di accensione [1].

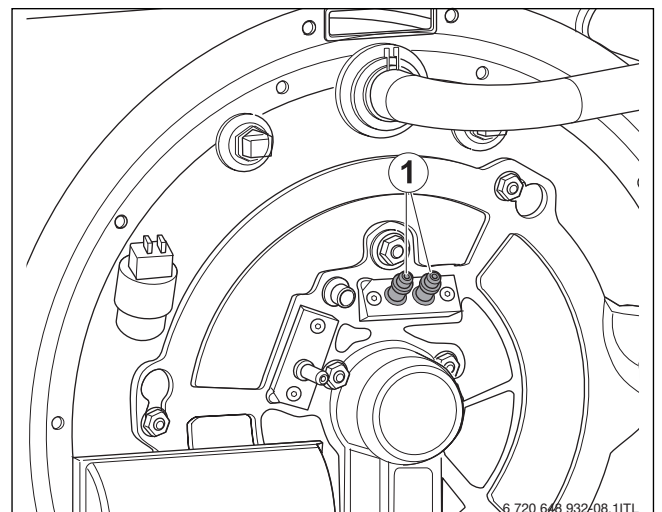

Fig. 5 Elettrodo accensione

1. Afferrare a destra e sinistra il trasformatore d'accensione e spingerlo verso l'alto.
2. Inclinare il trasformatore d'accensione verso la parte posteriore. Il fermaglio si sgancia dalla lamiera di bloccaggio.
3. Rimuovere il trasformatore d'accensione con il fermaglio.

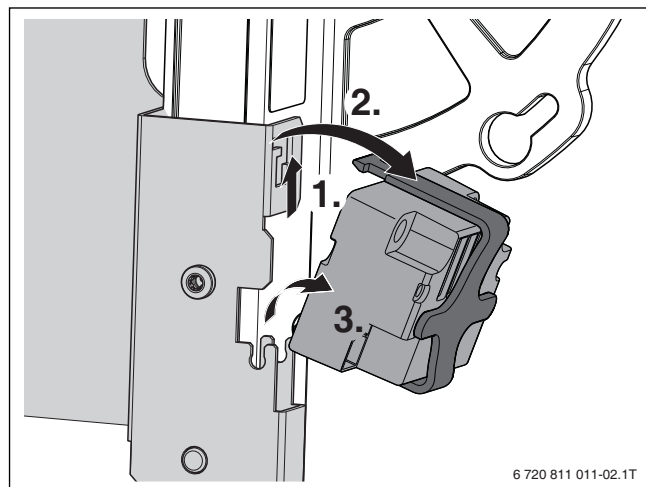

Fig. 6 Rimozione del trasformatore d'accensione

Smontare la lamiera di fissaggio e il tubo di raccordo per il gas

1. Svitare la vite e smontare la lamiera di fissaggio.

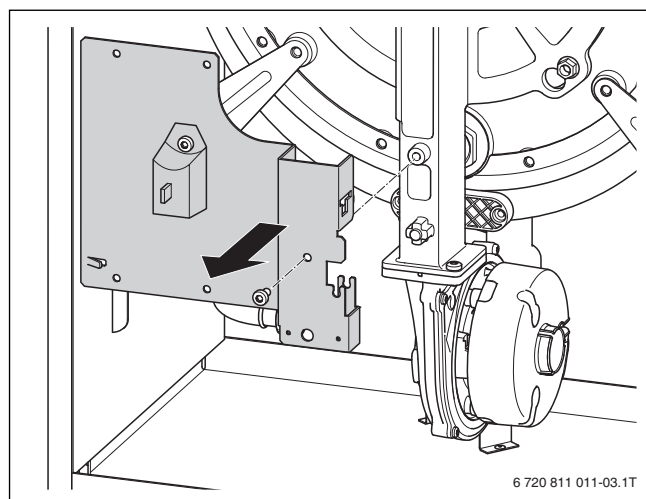

Fig. 7 Smontare la lamiera di fissaggio.

2. Allentare il raccordo a vite [1] della valvola del gas.

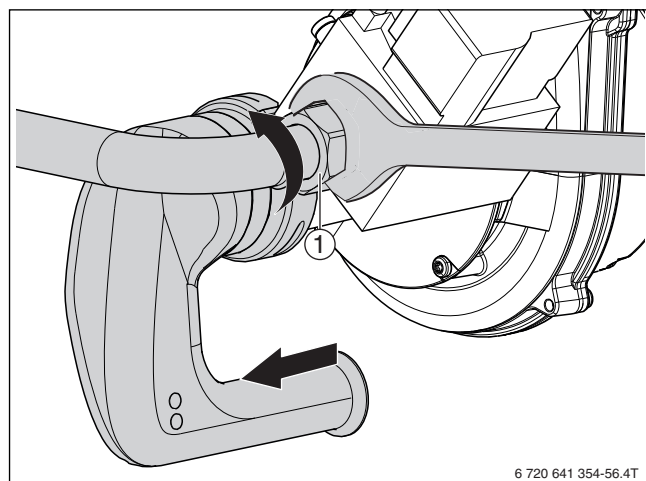

Fig. 8 Allentare i collegamenti della valvola del gas (fig. esempio caldaia 22 kW)

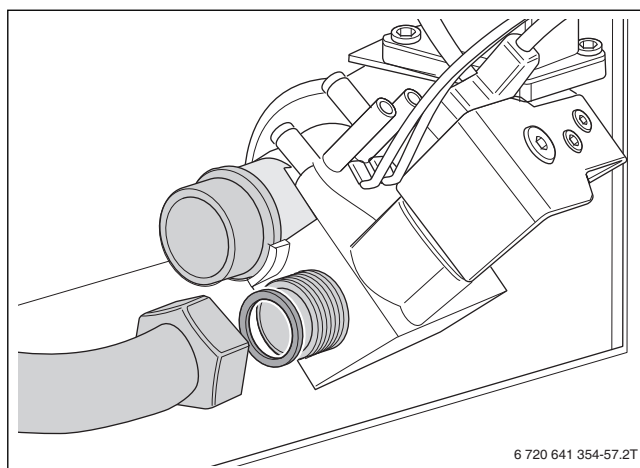

Fig. 9 Allentare i collegamenti della valvola del gas

Smontaggio del bruciatore

- ▶ Allentare i dadi di fissaggio [1].
- ▶ Girare il bruciatore in senso antiorario e rimuoverlo.

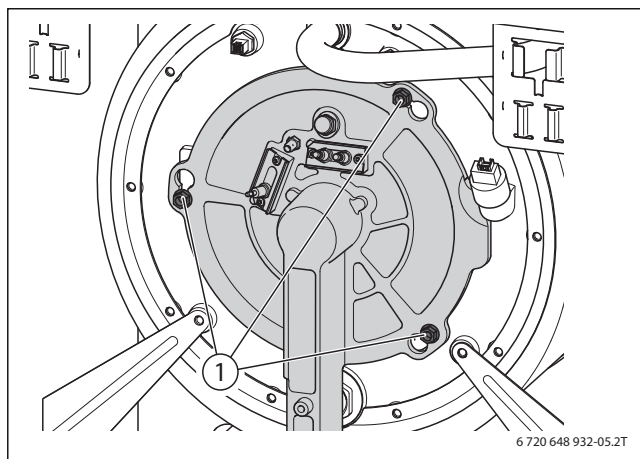

Fig. 10 Staccare i dadi di fissaggio

- ▶ Agganciare il bruciatore in posizione di manutenzione (taglio a T nel rivestimento in alto a destra).

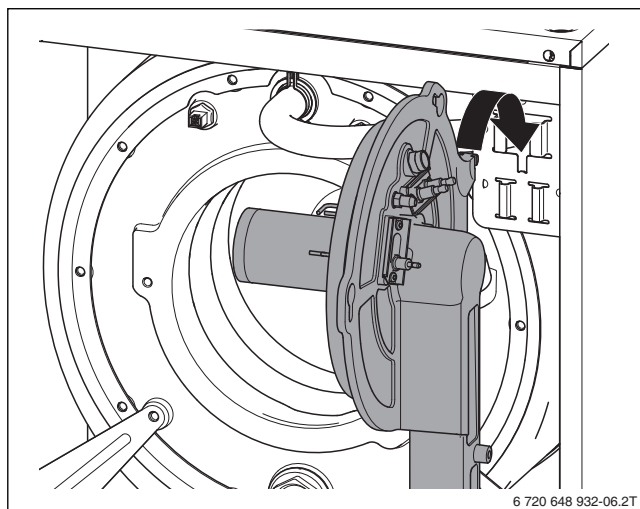

Fig. 11 Bruciatore in posizione di manutenzione

Smontaggio della valvola del gas e inserimento del nuovo ugello

- ▶ Togliere le viti dal Venturi e rimuovere la valvola del gas dal Venturi.
- ▶ Togliere l'ugello del gas dalla valvola del gas.

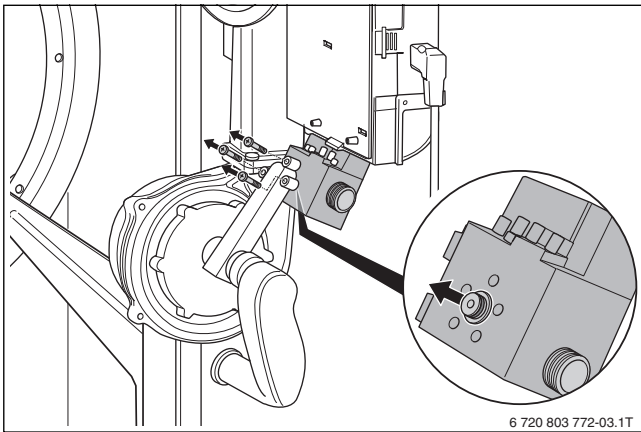

Fig. 12 Sostituzione ugello del gas

- ▶ Inserire l'ugello del gas che corrisponde al nuovo tipo di gas (→ tab. 1).
- ▶ Inumidire con l'acqua i nuovi O-ring e applicarli su entrambi i lati dell'ugello del gas.
- ▶ Sostituire la lamiera di fissaggio con modulo di identificazione bruciatore (BIM).

Tipo di gas	Diametro degli ugelli del gas (mm)				
	Grandezza caldaia [kW]				
	15	22	30 30/6	40	50/10
Gas metano E (G20) (contiene metano H)	3,80	5,05	5,90	7,80	8,1
Gas metano LL (G25) (contiene metano L)	3,80	5,05	5,90	7,80	8,1
Gas liquido (GPL) 3P (G31)	2,60	3,35	3,95	4,65	4,8

Tab. 1 Ugelli del gas

Montaggio dei pezzi e aggiornamento targhetta

AVVISO: perdite dovute ad o-ring non in sede nella scanalatura dell'involucro del bruciatore!

- ▶ Prima del montaggio del bruciatore verificare che l'o-ring sia nella sua giusta sede (→ fig. 13, [1]) ed eventualmente correggere la sua posizione.

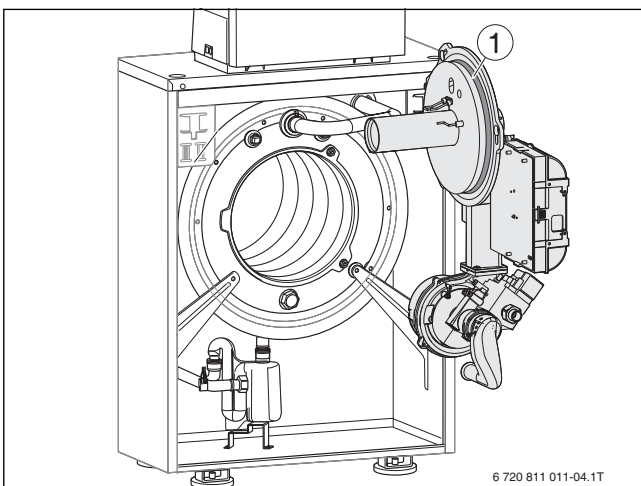

Fig. 13 O-ring involucro del bruciatore

[1] O-ring involucro del bruciatore



Asciugare e conservare in un luogo privo di polvere i componenti sostituiti per poterli eventualmente riutilizzare se si dovesse effettuare una futura riconversione a gas metano.



I dati di potenza sulla targhetta identificativa della caldaia e sull'adesivo della lamiera di bloccaggio con modulo di identificazione bruciatore (BIM) per gas liquido devono essere identici. Se i dati di potenza non coincidono tra di loro, l'impianto non può essere messo in esercizio.

Attenzione: vale anche per 30kW e 30kW/6.

- ▶ Prima del montaggio verificare i dati.

- ▶ Sostituire la guarnizione della valvola del gas prima del montaggio.
- ▶ Inumidire con acqua gli O-ring prima del montaggio.
- ▶ Rimontare tutti i pezzi seguendo il procedimento inverso.
- ▶ Eseguire la messa in esercizio e compilare nuovamente il protocollo di messa in esercizio.
- ▶ Controllare e tarare il tenore di CO₂ (→ Istruzioni d'installazione e manutenzione della caldaia).
- ▶ Inoltre includere nel controllo di tenuta ermetica, da effettuare con caldaia in esercizio, tutti i punti di giunzione interessati alle operazioni di montaggio che si sono eseguite.
- ▶ Controllare la tenuta al gas della caldaia (→ Istruzioni d'installazione e manutenzione della caldaia).
- ▶ Riapplicare il rivestimento della caldaia.
- ▶ Con l'adesivo [2] fornito in dotazione ricoprire la targhetta [1] (a sinistra sulla copertura superiore) nel campo corrispondente.

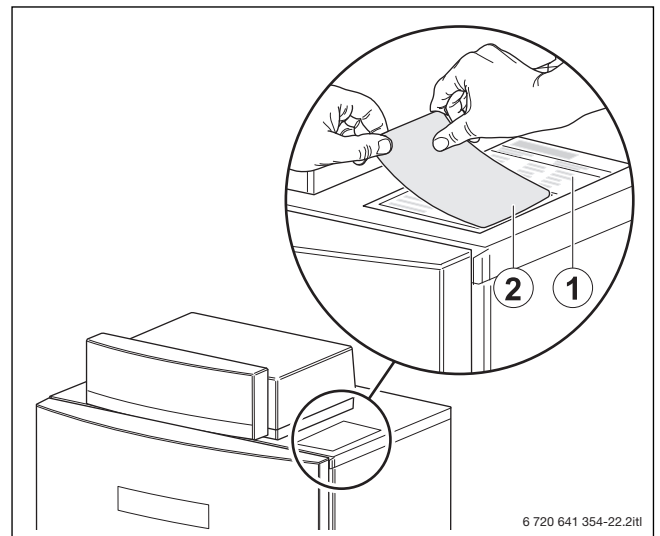
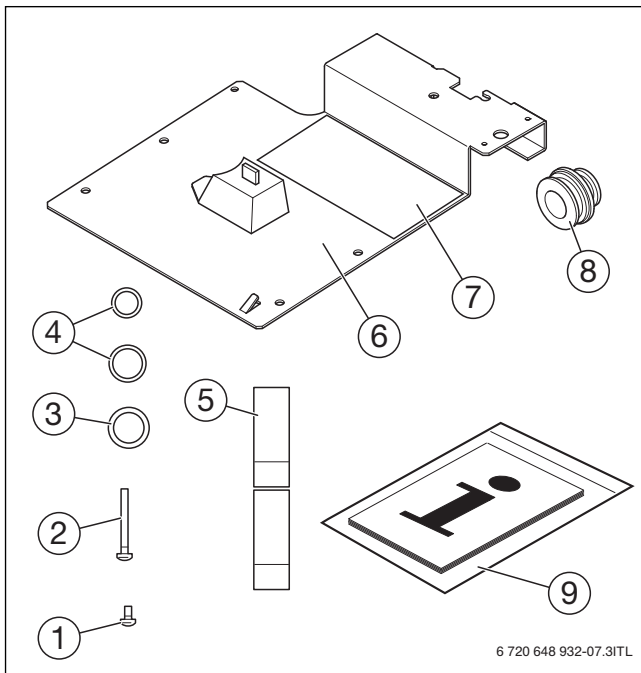

Fig. 14 Aggiornamento targhetta

6 Nederlands

6.1 Installatiehandleiding - omstelling op een andere gassoort



Afb. 1 Leveringsomvang

- [1] Schroef M6 x 14
- [2] Schroeven M5 x 30 (3x)
- [3] Dichting (D17x24x2)
- [4] O-ring (2x)
- [5] Sticker (voor aanduiding van de gassoort)
- [6] Bevestigingsplaat met branderidentificatiemodule (BIM)
- [7] Sticker voor vloeibaar gas
- [8] Gasinspuiter
- [9] Installatiehandleiding

Demonteer de ketelvoorwand

⚠ GEVAAR: Levensgevaar door elektrische stroom bij geopende cv-ketel!

Voor het openen van de cv-ketel:

- ▶ CV-installatie met de cv-noodschakelaar spanningsloos schakelen of via de betreffende huiszekering van het net scheiden.
- ▶ Beveilig de cv-installatie tegen onbedoeld opnieuw inschakelen.

- ▶ CV-ketel via de hoofdschakelaar uitschakelen. Het display gaat uit.
- ▶ Sluit de hoofdkraan van de brandstoftoevoer.
- ▶ Ontgrendelingschroeven [1] aan de bovenkant van de cv-ketel met geschikt gereedschap linksom draaien en de ketelvoorwand ontgrendelen.

- ▶ Ketelvoorwand [2] naar voren kantelen en naar boven toe uit de onderste fixering tillen.

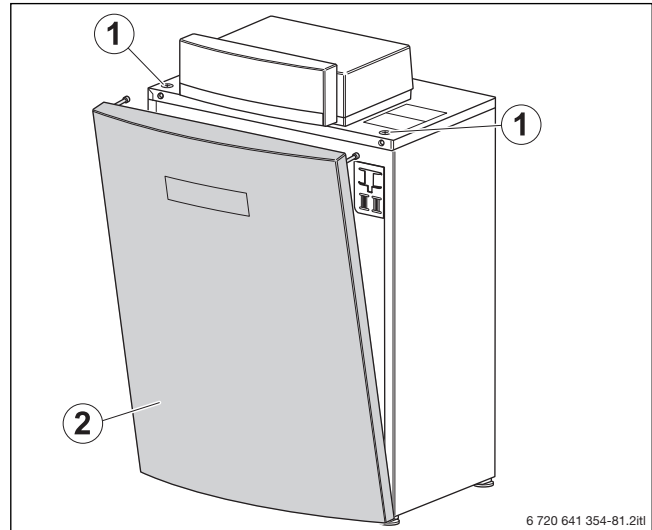

Afb. 2 Demonteer de ketelvoorwand

Steekverbindingen, branderautomaat en ontstekingstransformator demonteren

⚠ WAARSCHUWING: Verbrandingsgevaar door hete oppervlakken!

- ▶ Laat de verwarmingsketel afkoelen.

- ▶ Steekverbindingen [3–5] op de ketel losmaken.
- ▶ Branderautomaat [2] boven en onder openen.
- ▶ Steekverbindingen [1], [6], [7] en aardaansluiting [8] bij branderautomaat losmaken.

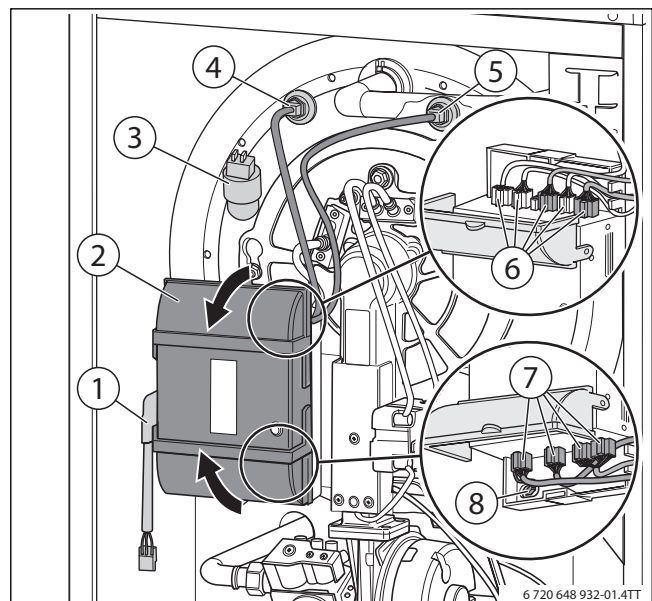

Afb. 3 Steekverbindingen losmaken

- Branderautomaat via de bovenste en onderste borghaken van bevestigingsplaat losmaken.

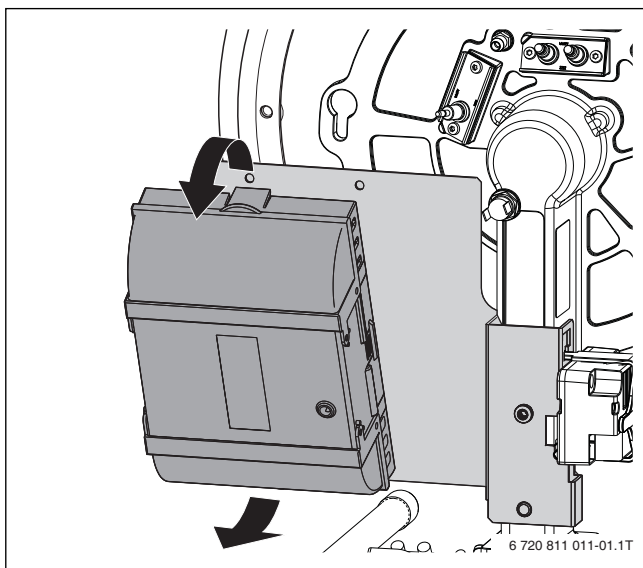

Afb. 4 Branderautomaat losmaken

- Stekker op de ontstekingselektrode [1] lostrekken.

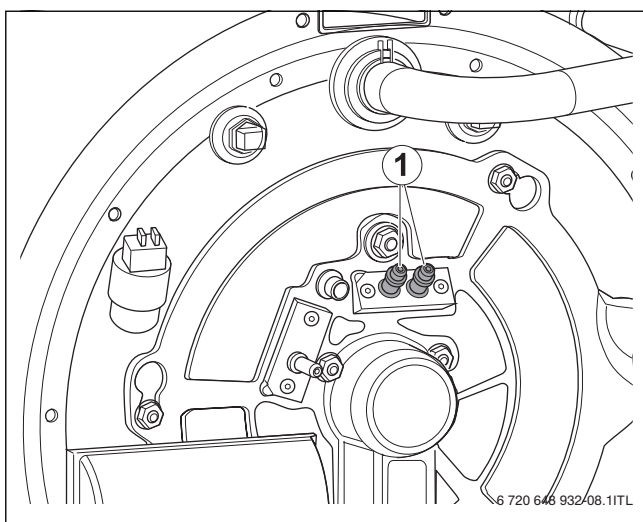

Afb. 5 Ontstekingselektrode

1. Ontstekingstrafo rechts en links beetpakken en naar boven drukken.
2. Ontstekingstrafo naar achteren kantelen. Bevestigingsclip komt los van de bevestigingsplaat.
3. Ontstekingstrafo met bevestigingsclip verwijderen.

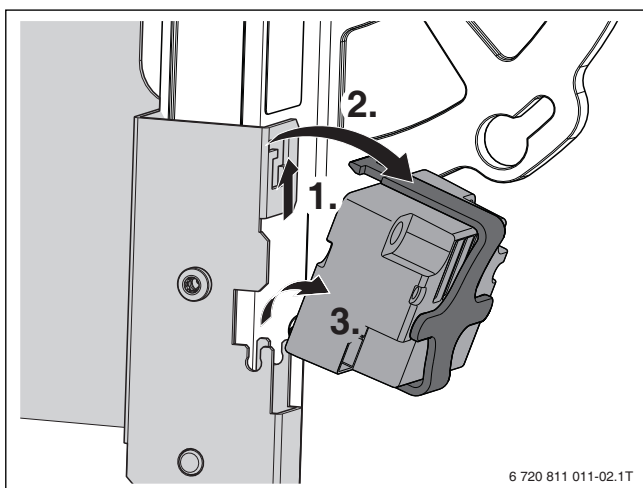

Afb. 6 Ontstekingstrafo verwijderen

Bevestigingsplaat en gasaansluitbuis demonteren

1. Schroef losmaken en bevestigingsplaat demonteren.

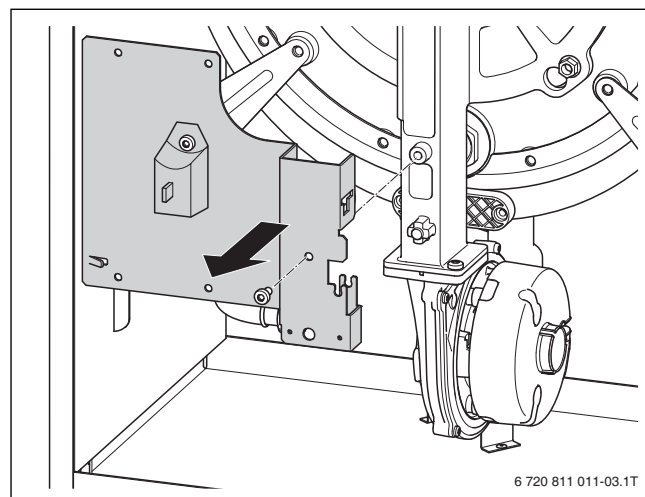

Afb. 7 Bevestigingsplaat demonteren

2. Schroefverbinding [1] op het gasblok losmaken.

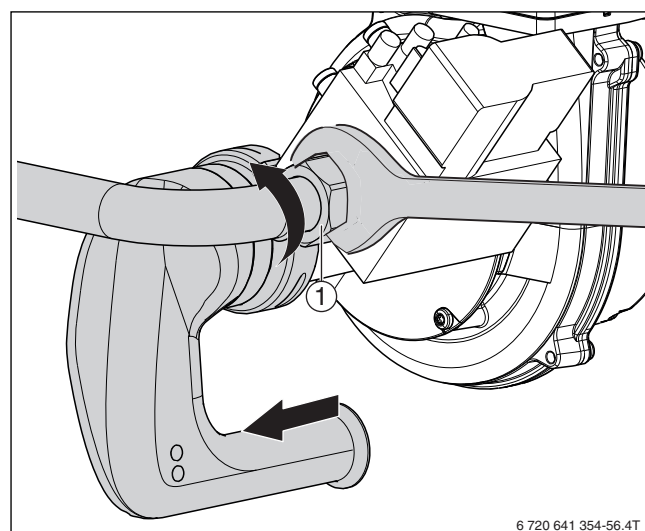

Afb. 8 Aansluitingen op het gasblok losmaken (afb. voorbeeld 22 kW ketel)

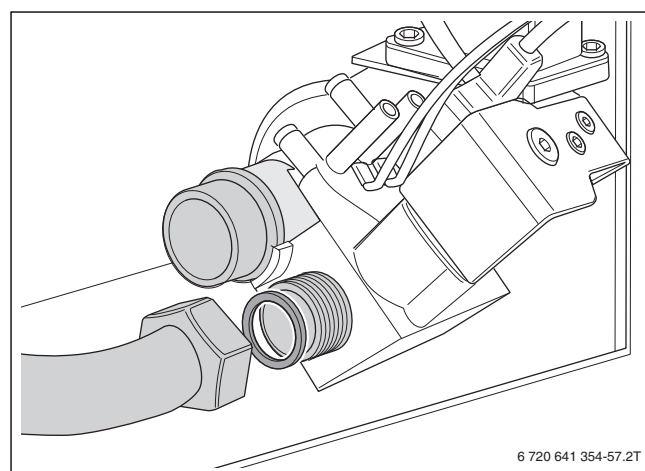

Afb. 9 Aansluitingen op het gasblok losmaken

Demonteer de brander

- ▶ Bevestigingsmoeren [1] losdraaien.
- ▶ Brander linksom draaien en afnemen.

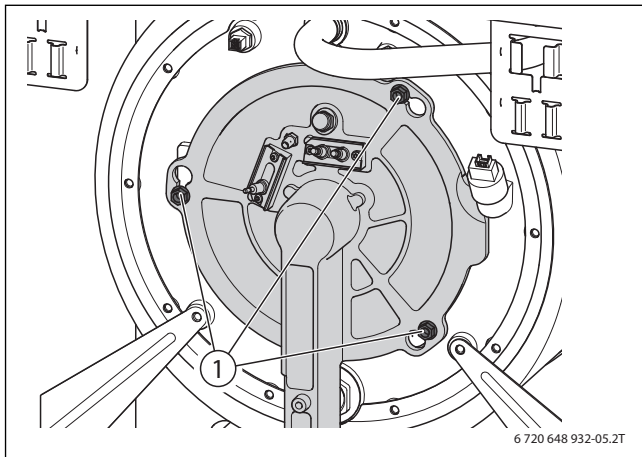

Afb. 10 Bevestigingsmoeren losdraaien

- ▶ Brander in onderhoudspositie inhangen (T-vormige uitsparing in mantel rechtsboven).

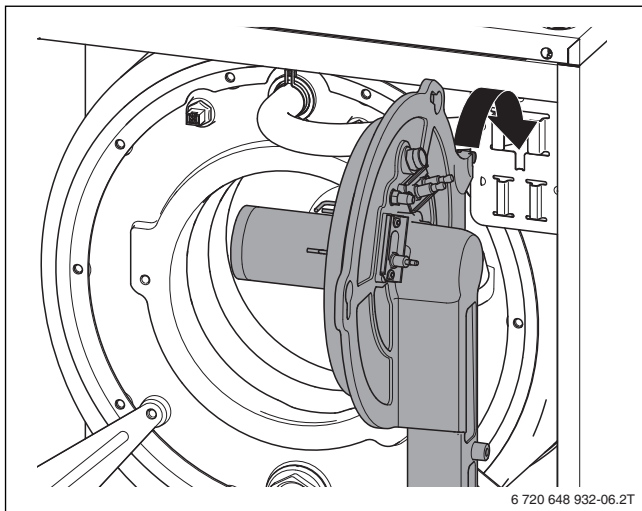

Afb. 11 Brander in onderhoudspositie

Gasblok demonteren en nieuwe inspuiter plaatsen

- ▶ Draai de schroeven van de Venturi los en trek het gasblok van de Venturi af.
- ▶ Neem de gasinspuiter uit het gasblok.

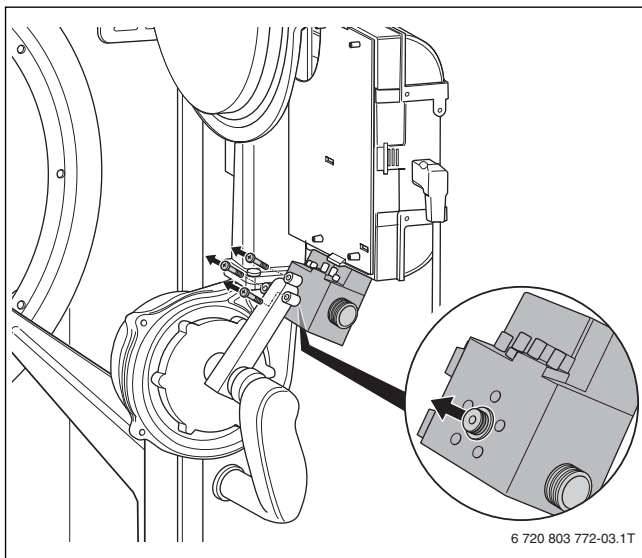

Afb. 12 Inspuiter vervangen

- ▶ Inspuiter plaatsen die overeenkomt met de nieuwe gassoort (→ tab. 1).
- ▶ Nieuwe O-ringen met water vochtig maken en aan beide zijden van de inspuiter plaatsen.
- ▶ Bevestigingsplaat met branderidentificatiemodule (BIM) vervangen.

Gasoort	Diameter gasinspuiter (mm)				
	Ketelgrootte [kW]				
	15	22	30	40	50/10
			30/6		
Erdgas E (G20) (beinhaltet Erdgas H)	3,80	5,05	5,90	7,80	8,1
Erdgas LL (G25) (beinhaltet Erdgas L)	3,80	5,05	5,90	7,80	8,1
vloeibaar gas 3P (G31)	2,60	3,35	3,95	4,65	4,8

Tabel 1 Gasinspuiters

Delen monteren en typeplaat bijwerken



OPMERKING: Lekkage door niet correct plaatsen van de O-ring in de groef van het branderhuis!

- ▶ Controleer voor montage van de brander of de O-ring goed is geplaatst (→ afb. 13, [1]) en corrigeer dit eventueel.

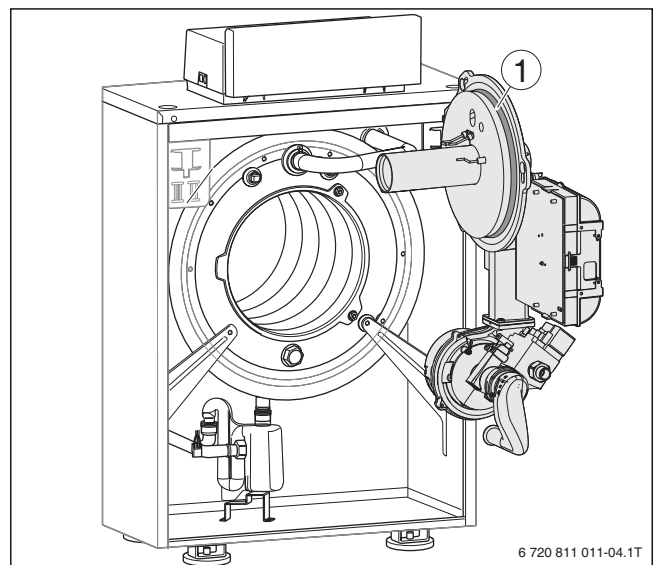

Afb. 13 O-ring branderhuis

[1] O-ring branderhuis



De vervangen onderdelen droog en stofvrij bewaren voor het geval van terug ombouwen naar aardgas.



De vermogensaanduiding op de typeplaat van de ketel en op de sticker op de bevestigingsplaat met de branderidentificatiemodule (BIM) voor vloeibaar gas moeten hetzelfde zijn. Bij afwijking van de vermogensaanduiding mag de installatie niet in bedrijf worden gesteld.

Opgelet: geldt ook voor 30 kW en 30 kW/6.

- ▶ Voor de montage de specificaties controleren.

- ▶ Dichting op het gasblok vernieuwen voor de montage.
- ▶ O-ringen voor de montage vochtig maken met water.
- ▶ Monteer alle onderdelen weer in omgekeerde volgorde.

- ▶ Inbedrijfstelling uitvoeren en inbedrijfstellingsprotocol opnieuw invullen.
- ▶ CO₂ controleren en instellen (→ Installatie- en onderhoudshandleiding ketel).
- ▶ Betrek bovendien alle bij de montage behorende dichtingsplaatsen bij de dichtheidscontrole in de bedrijfstoestand.
- ▶ CV-ketel op gasdichtheid controleren (→ Installatie- en onderhoudshandleiding ketel).
- ▶ Breng de ketelmantel weer aan.
- ▶ De meegeleverde sticker [2] op de typeplaat [1] (links, op bovenste kap) op de juiste plek aanbrengen.

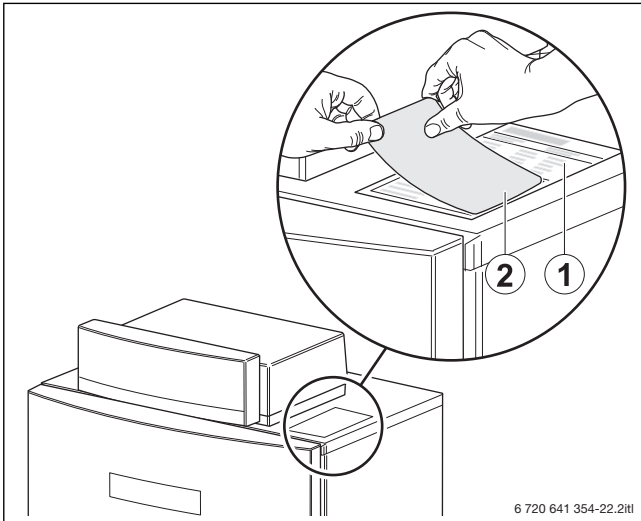

Afb. 14 Typeplaat actualiseren

7 Polski

7.1 Instrukcja montażu przebrojenia na inny rodzaj gazu

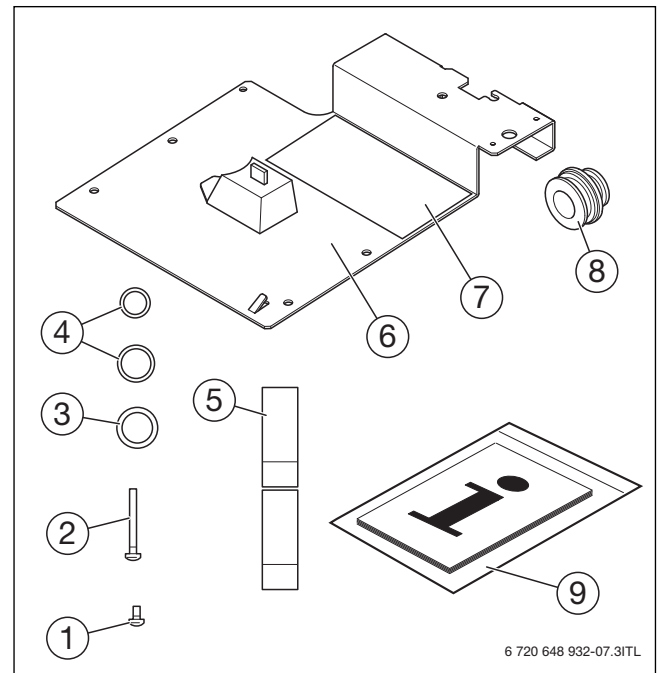

Rys. 1 Zakres dostawy

- [1] Śruba M6 × 14
- [2] Śruba M5 x 30 (3x)
- [3] Uszczelka (D17x24x2)
- [4] Pierścienie uszczelniające (oringi) (2x)
- [5] Naklejka (dla oznaczenia rodzaju gazu)
- [6] Wspornik blaszany z modułem identyfikacji palnika (BIM)
- [7] Naklejka – gaz płynny
- [8] Dysza gazowa
- [9] Instrukcja montażu

Demontaż przedniej ściany kotła



NIEBEZPIECZEŃSTWO: Śmiertelne niebezpieczeństwo przez porażenie prądem elektrycznym przy otwartym kotle grzewczym! Przed otwarciem kotła grzewczego:

- ▶ Odłączyć instalację ogrzewczą od napięcia za pomocą wyłącznika awaryjnego lub odpowiedniego bezpiecznika w instalacji elektrycznej budynku.
- ▶ Zabezpieczyć instalację ogrzewczą przed niezamierzonym ponownym załączeniem.

- ▶ Wyłączyć kocioł grzewczy wyłącznikiem głównym. Wyświetlacz zgaśnie.
- ▶ Zamknąć główny zawór odcinający dopływ paliwa.
- ▶ Odpowiednim narzędziem przekręcić śruby odblokowujące [1] w górnej części kotła w kierunku przeciwnym do ruchu wskazówek zegara i odblokować ścianę przednią kotła.

- ▶ Przednią ścianę kotła [2] nachylić do przodu i unieść do góry z dolnego mocowania.

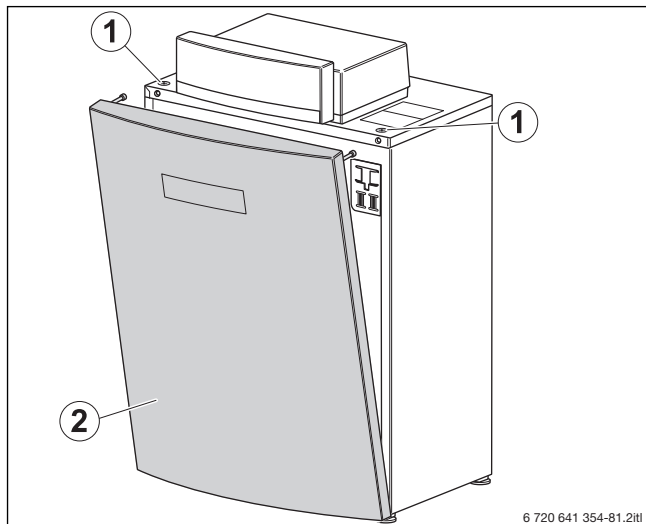

Rys. 2 Demontaż przedniej ściany kotła

Demontaż połączeń wtykowych, automatu palnikowego i transformatora zapłonowego



OSTRZEŻENIE: Niebezpieczeństwo oparzenia gorącymi powierzchniami!

- ▶ Poczekać, aż kocioł grzewczy ostygnie.

- ▶ Rozłączyć połączenia wtykowe [3–5] na kotle.
- ▶ Otworzyć automat palnikowy [2] u góry i na dole.
- ▶ Rozłączyć połączenia wtykowe [1], [6], [7] i złączkę uziemienia [8] na automacie palnikowym.

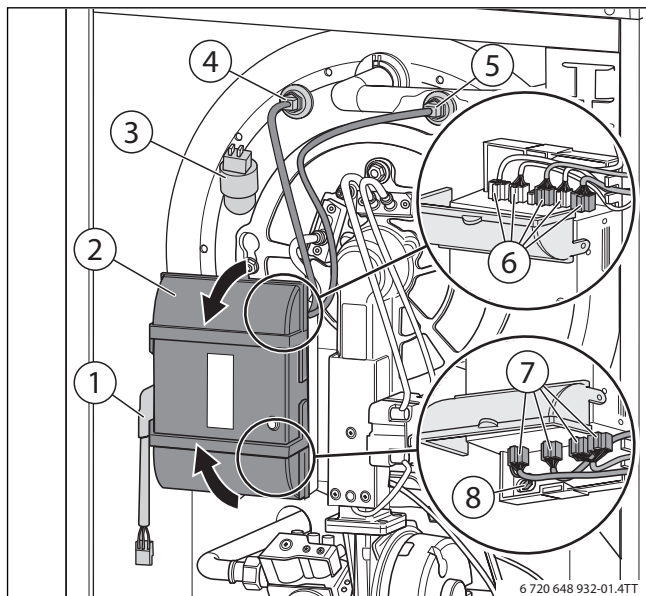

Rys. 3 Rozłączenie połączeń wtykowych

- ▶ Odpiąć automat palnikowy od wspornika blaszanego za pomocą górnych i dolnych haków zatraskowych.

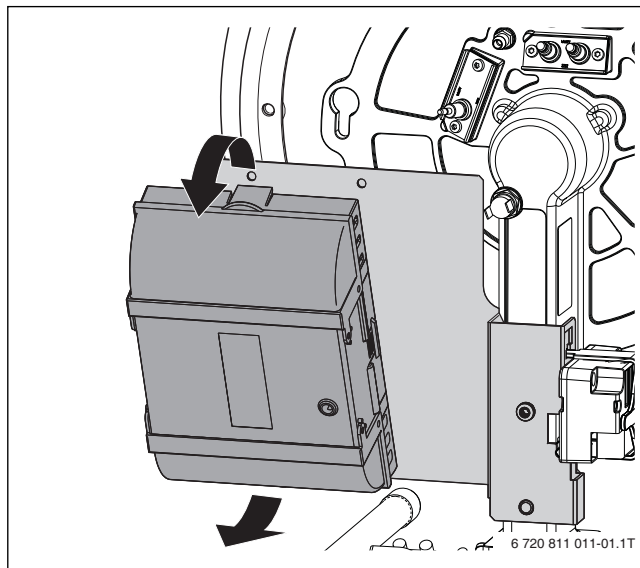

Rys. 4 Zdjęcie automatu palnikowego

- ▶ Zdjąć wtyczkę z elektrody zapłonowej [1].

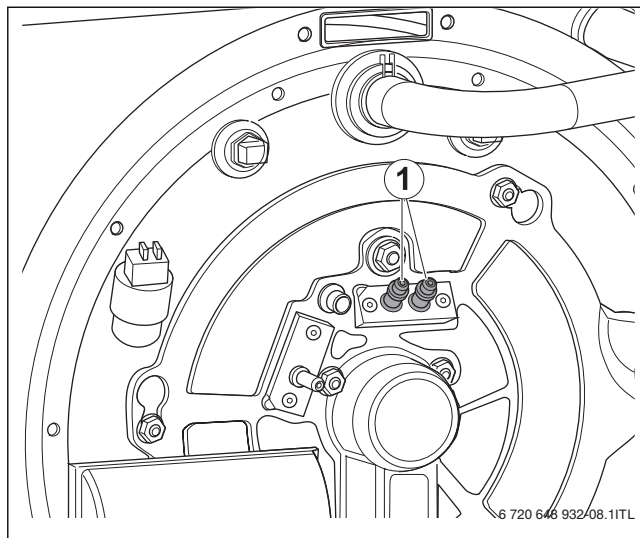

Rys. 5 Elektroda zapłonowa

1. Chwycić transformator zapłonowy z prawej i lewej strony i popchnąć ku górze.
2. Przechylić transformator zapłonowy do tyłu. Obejma zaczepowa (klips) wypnie się ze wspornika blaszanego.
3. Wyjąć transformator zapłonowy razem z obejmą zaczepową.

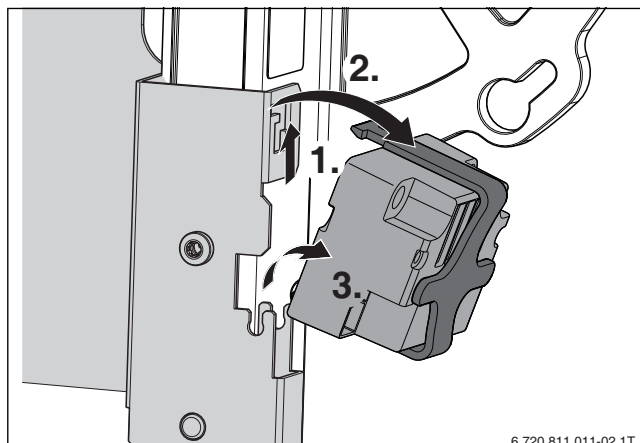

Rys. 6 Zdejmowanie transformatora zapłonowego

Demontaż wspornika blaszanego i rury przyłączeniowej gazu

1. Odkręcić śrubę i zdemontować wspornik blaszany.

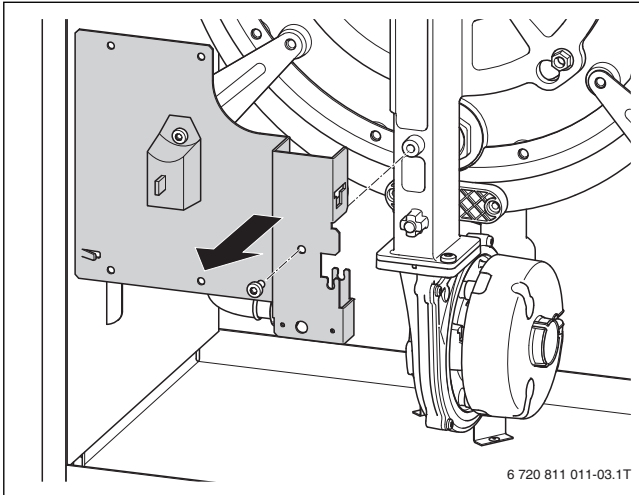

Rys. 7 Zdemontować wspornik blaszany

2. Odkręcić połączenie gwintowe [1] na armaturze gazowej.

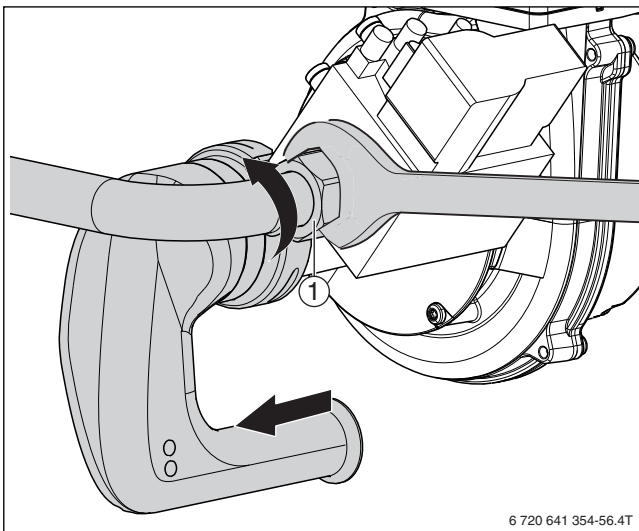

Rys. 8 Odkręcenie połączeń na armaturze gazowej (na rysunku przykładowo kocioł o mocy 22 kW)

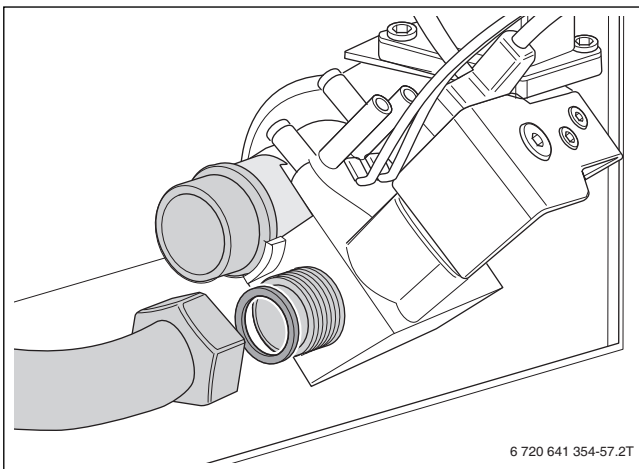

Rys. 9 Odkręcenie połączeń na armaturze gazowej

Demontaż palnika

- ▶ Poluzować nakrętki mocujące [1].
- ▶ Przekręcić palnik w kierunku przeciwnym do ruchu wskazówek zegara i zdjąć go.

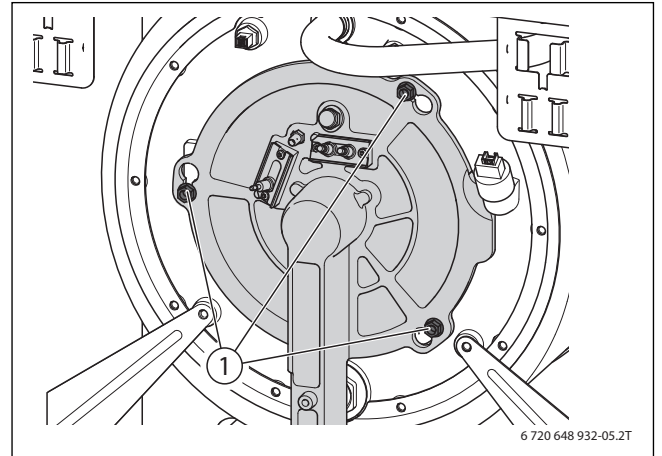

Rys. 10 Poluzowanie nakrętek mocujących

- ▶ Zawiesić palnik w położeniu serwisowym (wycięcie w kształcie litery T w obudowie u góry po prawej stronie).

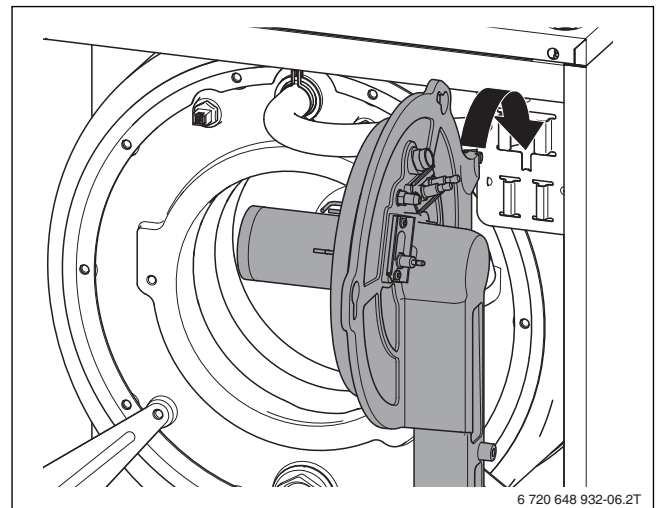

Rys. 11 Palnik w położeniu serwisowym

Demontaż armatury gazowej i założenie nowej dyszy gazowej

- ▶ Poluzować śruby na zwężce Venturiego i odłączyć armaturę gazową od zwężki Venturiego.
- ▶ Wyjąć dyszę gazową z armatury gazowej.

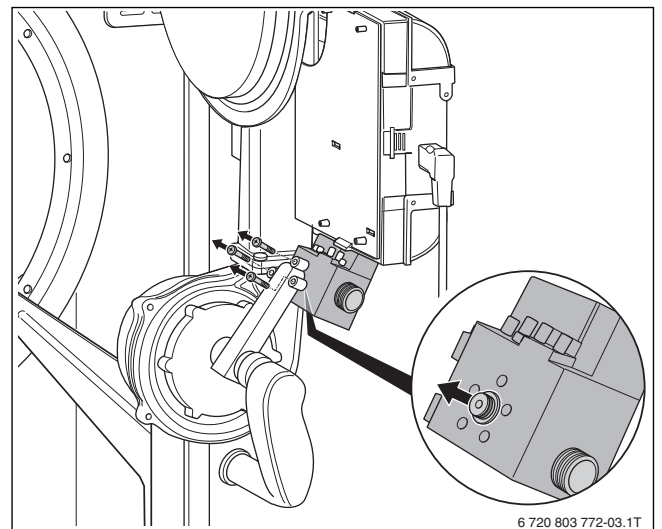

Rys. 12 Wymiana dyszy gazowej

- ▶ Założyć dyszę gazową odpowiadającą nowemu rodzajowi gazu (→ tab. 1).
- ▶ Zwilżyć wodą nowe oringi i nałożyć po obu stronach dyszy gazowej.
- ▶ Wymienić wspornik blaszany z modułem identyfikacji palnika (BIM).

Rodzaj gazu	Średnica dyszy gazowej (mm)				
	Wielkość kotła [kW]				
	15	22	30 30/6	40	50/10
Gaz ziemny E (G20) (zawiera gaz ziemny H)	3,80	5,05	5,90	7,80	8,1
Gaz ziemny LL (G25) (zawiera gaz ziemny L)	3,80	5,05	5,90	7,80	8,1
Gaz płynny 3P (G31)	2,60	3,35	3,95	4,65	4,8

Tab. 1 Dysze gazowe

Montaż części i aktualizacja tabliczki znamionowej

WSKAZÓWKA: Wskutek nieprawidłowego osadzenia oringu w rowku obudowy palnika może dojść do przecieków!

- ▶ Przed zamontowaniem palnika sprawdzić i w razie potrzeby poprawić osadzenie oringu (→ rys. 13, [1]).

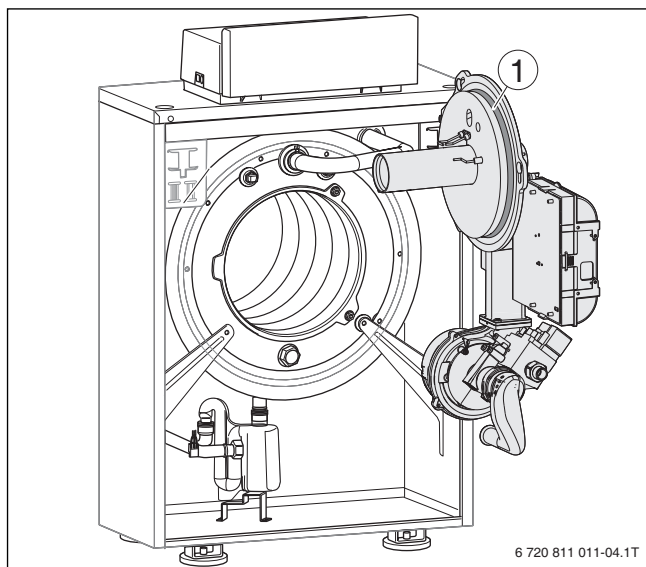

Rys. 13 Pierścień uszczelniający obudowy palnika

[1] Pierścień uszczelniający obudowy palnika

i Na wypadek ponownego przebrojenia na gaz ziemny przechowywać wymienione elementy, zabezpieczwszy je przed wilgocią i kurzem.

i Moc podana na tabliczce znamionowej kotła musi być identyczna z wartością podaną na naklejce na wsporniku blaszanym z modułem identyfikacji palnika (BIM) dla gazu płynnego. Jeżeli dane dotyczące mocy nie są identyczne, uruchamianie instalacji jest zabronione.
Uwaga: obowiązuje również dla 30 kW oraz 30 kW/6.
▶ Sprawdzić dane przed montażem.

- ▶ Przed montażem wymienić uszczelkę na armaturze gazowej na nową.
- ▶ Przed montażem oringi zwilżyć wodą.
- ▶ Zamontować ponownie wszystkie części w odwrotnej kolejności.

- ▶ Przeprowadzić uruchomienie i na nowo wypełnić protokół uruchomienia.
- ▶ Sprawdzić i ustawić wartość CO₂ (→ Instrukcja montażu i konserwacji kotła).
- ▶ Podczas kontroli szczelności przy pracującym kotle należy sprawdzić dodatkowo wszystkie połączenia naruszone podczas montażu.
- ▶ Sprawdzić szczelność gazową kotła grzewczego (→ Instrukcja montażu i konserwacji kotła).
- ▶ Ponownie założyć obudowę kotła.
- ▶ Przykleić zawartą w dostawie naklejkę [2] w odpowiednim obszarze tabliczki znamionowej [1] (z lewej strony, na pokrywie górnej).

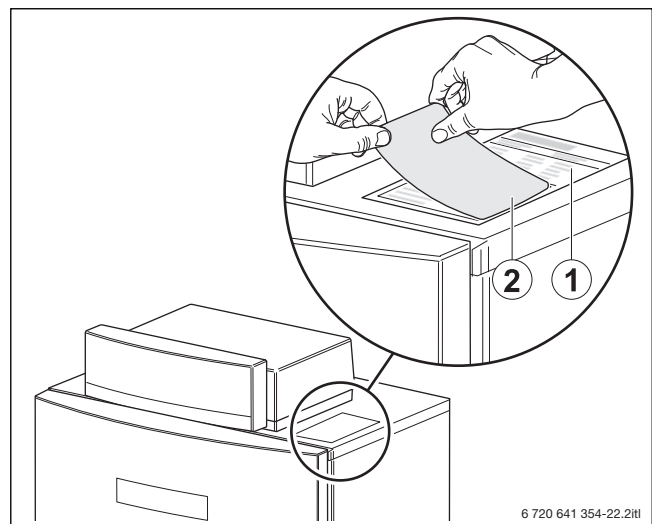

Rys. 14 Aktualizacja tabliczki znamionowej

8 Português

8.1 Instruções de instalação - Alteração para outro tipo de gás

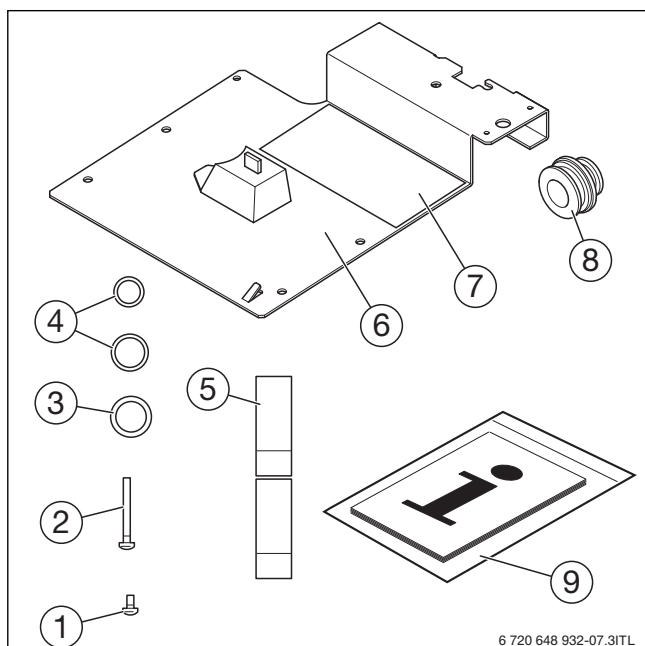

Fig. 1 Material que se anexa

- [1] Parafuso M6 x 14
- [2] Parafuso M5 x 30 (3x)
- [3] Vedante (D17x24x2)
- [4] Conjunto de o-rings (2x)
- [5] Autocolante (para a designação do tipo de gás)
- [6] Chapa de fixação com módulo de identificação do queimador (BIM)
- [7] Autocolante para G.P.L.
- [8] Injetor de gás
- [9] Instruções de instalação

Desmontar o painel dianteiro da caldeira



PERIGO: Perigo de morte devido à existência de corrente elétrica com a caldeira de aquecimento aberta!

Antes de abrir a caldeira de aquecimento:

- ▶ Desligar a instalação de aquecimento da corrente através do interruptor de paragem de emergência do aquecimento ou desligar da rede elétrica através do respetivo fusível da casa.
- ▶ Proteger a instalação de aquecimento contra uma reativação inadvertida.

- ▶ Desligar a caldeira de aquecimento no interruptor principal. O visor apaga-se.
- ▶ Fechar o dispositivo principal de corte do combustível.
- ▶ Desaparafusar os parafusos de desbloqueio [1] na parte superior da caldeira de aquecimento com uma ferramenta adequada contra o sentido dos ponteiros do relógio e desbloquear o painel dianteiro da caldeira.

- ▶ Inclinarem o painel dianteiro da caldeira para a frente [2] e puxar a partir da fixação inferior para cima.

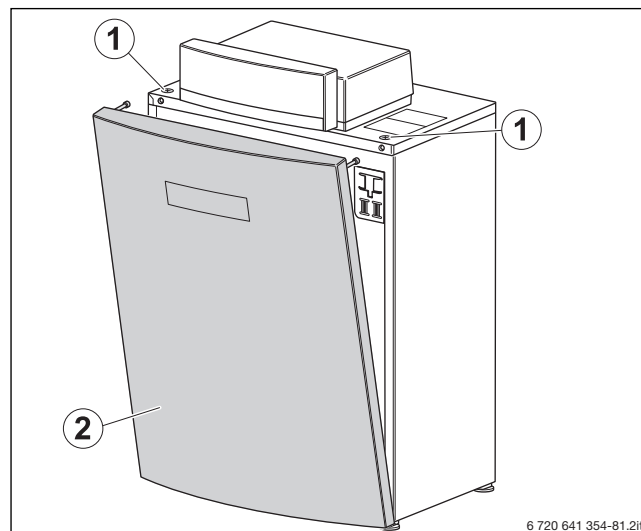

Fig. 2 Desmontar o painel dianteiro da caldeira

Desmontar os conectores, o dispositivo automático de combustão de gás e o transformador de ignição



AVISO: Perigo de queimaduras devido a superfícies quentes!

- ▶ Deixar a caldeira de aquecimento arrefecer.

- ▶ Soltar os conectores [3–5] na caldeira.
- ▶ Abrir o dispositivo automático de combustão de gás [2] em cima e em baixo.
- ▶ Soltar os conectores [1], [6], [7] e a ligação à terra [8] no dispositivo automático de combustão de gás.

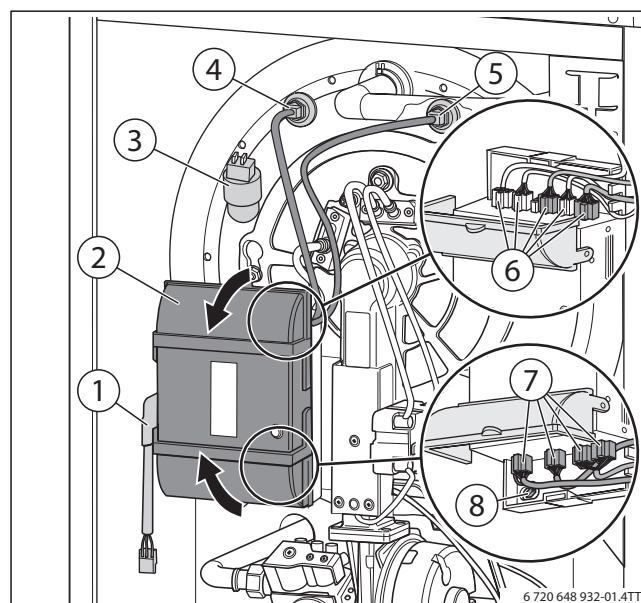

Fig. 3 Soltar os conectores

- ▶ Soltar o dispositivo automático de combustão de gás através dos encaixes superior e inferior da chapa de fixação.

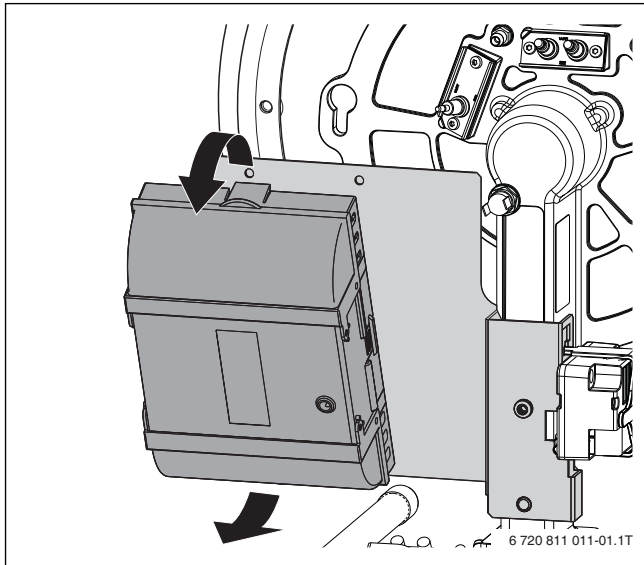

Fig. 4 Soltar o dispositivo automático de combustão de gás

- ▶ Retirar os ligadores no dispositivo de ignição por incandescência [1].

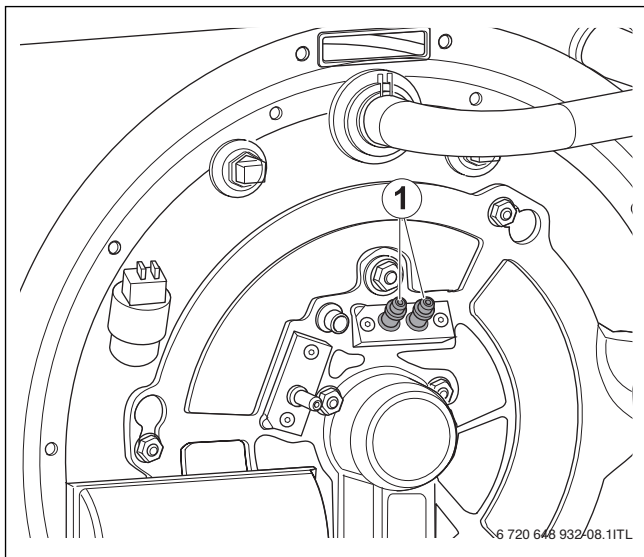

Fig. 5 Vela de ignição

1. Segurar no transformador de ignição pelo lado direito e pelo esquerdo e fazer pressão para cima.
2. Incliná-lo para trás. O clipe de retenção solta-se da placa de fixação.

3. Retirar o transformador de ignição com clipe de retenção.

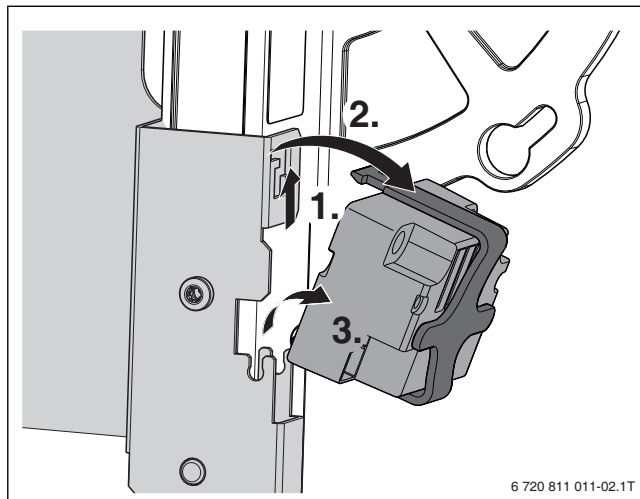

Fig. 6 Retirar o transformador de ignição

Desmontar a chapa de retenção e o tubo de alimentação de gás

1. Soltar o parafuso e desmontar a chapa de retenção.

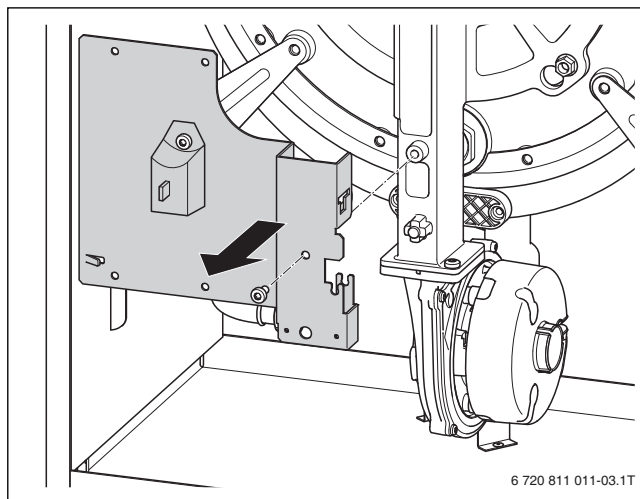

Fig. 7 Desmontar a chapa de retenção

2. Soltar a união rosca [1] no dispositivo de controle do gás.

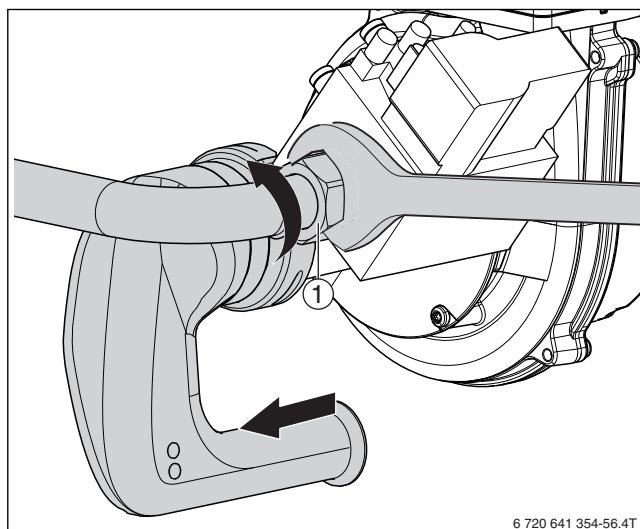

Fig. 8 Soltar as uniões rosca no dispositivo de controle do gás (imagem exemplificativa da caldeira de 22 kW)

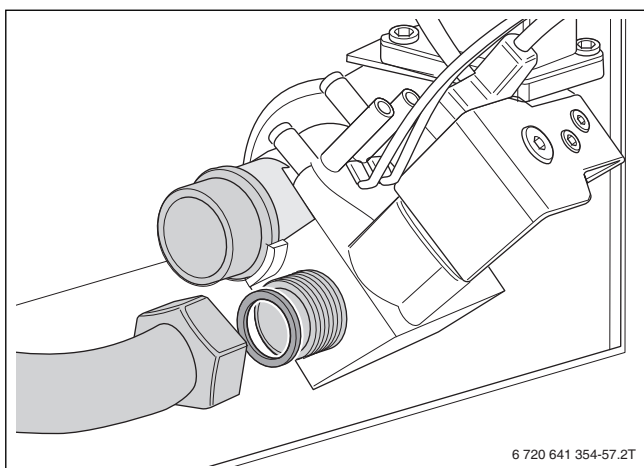

Fig. 9 Soltar as uniões roscadas no dispositivo de controlo do gás

Desmontar o queimador

- ▶ Soltar as porcas de fixação [1].
- ▶ Rodar o queimador no sentido contrário aos ponteiros do relógio e retirar.

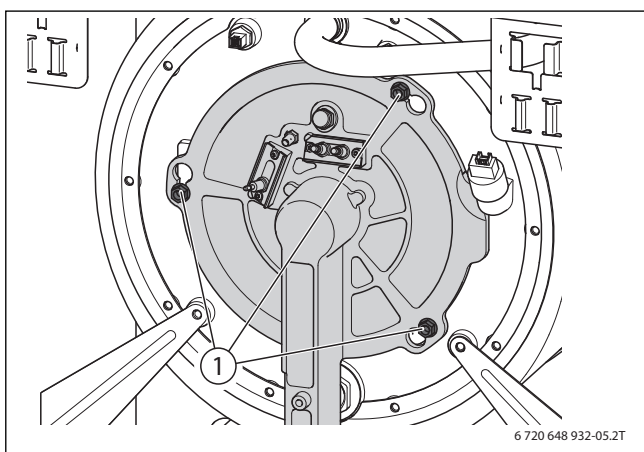

Fig. 10 Soltar as porcas de fixação

- ▶ Encaixar o queimador na posição de manutenção (recorte em T no revestimento no lado superior à direita).

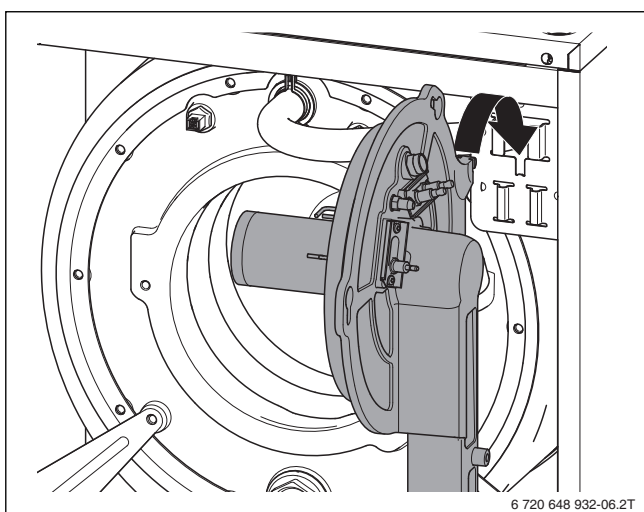

Fig. 11 Queimador na posição de manutenção

Desmontar o dispositivo de controlo do gás e colocar o novo injetor de gás

- ▶ Soltar os parafusos do Venturi e retirar o dispositivo de controlo do gás do Venturi.
- ▶ Remover o injetor de gás do dispositivo de controlo do gás.

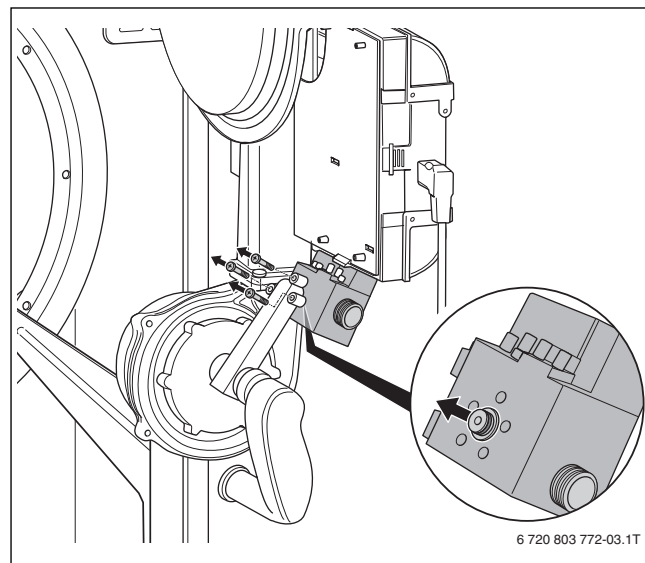

Fig. 12 Substituição do injetor de gás

- ▶ Colocar o injetor de gás que corresponde ao novo tipo de gás (→ tab. 1).
- ▶ Humedecer os novos o-rings com água e colocar em ambos os lados do injetor de gás.
- ▶ Substituir a chapa de retenção com módulo de identificação do queimador (BIM).

Tipo de gás	Diâmetro do bocal de gás (mm)				
	Tamanho da caldeira [kW]				
	15	22	30 30/6	40	50/10
(Gás natural E (G20) (contém gás natural H)	3,80	5,05	5,90	7,80	8,1
Gás natural LL (G25) (contém gás natural L)	3,80	5,05	5,90	7,80	8,1
G.P.L. 3P (G31)	2,60	3,35	3,95	4,65	4,8

Tab. 2 Tuberias de gás

Montar as peças e actualizar a placa do aparelho



INDICAÇÃO: Existem fugas devido à posição incorreta do o-ring na ranhura da caixa do queimador!

- ▶ Antes de montar o queimador, verificar a posição correta dos o-rings (→ fig. 13, [1]) e, se necessário, corrigir.

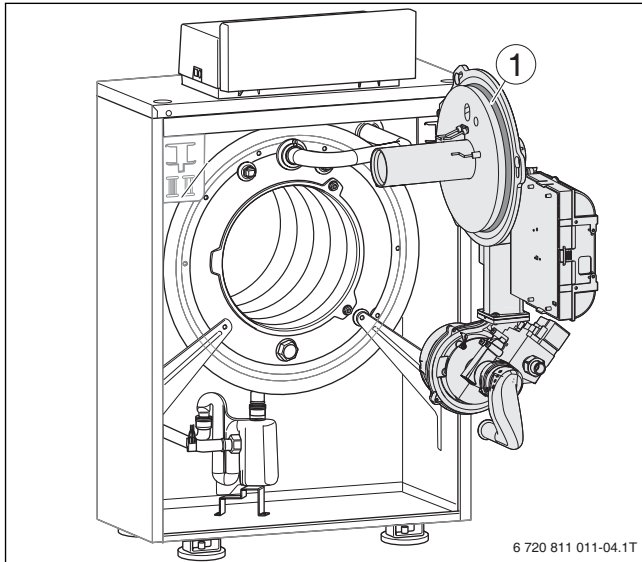

Fig. 13 Caixa do queimador

[1] Caixa do queimador



Guardar os componentes substituídos num local seco e sem pó em caso de nova conversão para gás natural.



A indicação de potência na placa de características da caldeira e no autocolante na chapa de retenção com módulo de identificação do queimador (BIM) para G.P.L. deve ser idêntica. Em caso de um desvio da indicação de potência, a instalação não pode ser colocada em funcionamento.

Atenção: válido também para 30kW e 30kW/6.

- ▶ Verificar as indicações antes da montagem.

- ▶ Antes da montagem, substituir a vedação no dispositivo de controlo do gás.
- ▶ Antes da montagem, humedecer os o-rings com água.
- ▶ Proceder à montagem de todas as peças na ordem inversa.
- ▶ Efetuar a colocação em funcionamento e voltar a preencher o protocolo de colocação em funcionamento.
- ▶ Controlar o CO₂ e ajustar (→ instruções de instalação e de manutenção da caldeira).
- ▶ Incluir ainda todos os pontos estanques afectados pela montagem, na verificação quanto à estanqueidade no estado operacional.
- ▶ Verificar a caldeira de aquecimento quanto à estanqueidade ao gás (→ Instruções de instalação e de manutenção da caldeira).
- ▶ Voltar a montar o revestimento da caldeira.

- ▶ Colar o autocolante fornecido [2] sobre o placa do aparelho [1] (na cobertura superior à esquerda) na respetiva área.

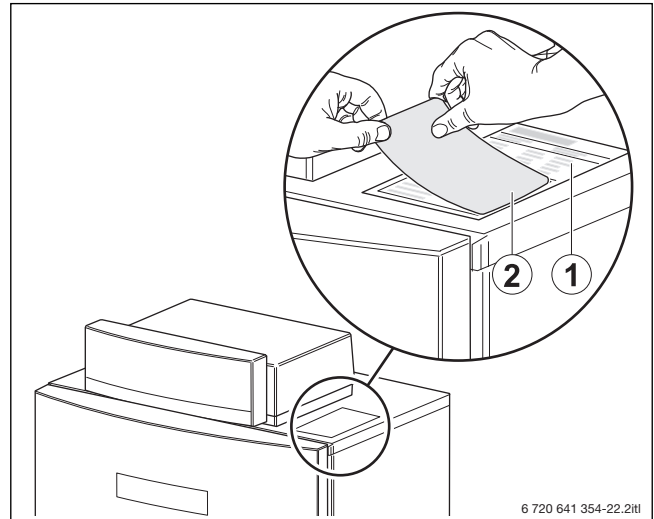
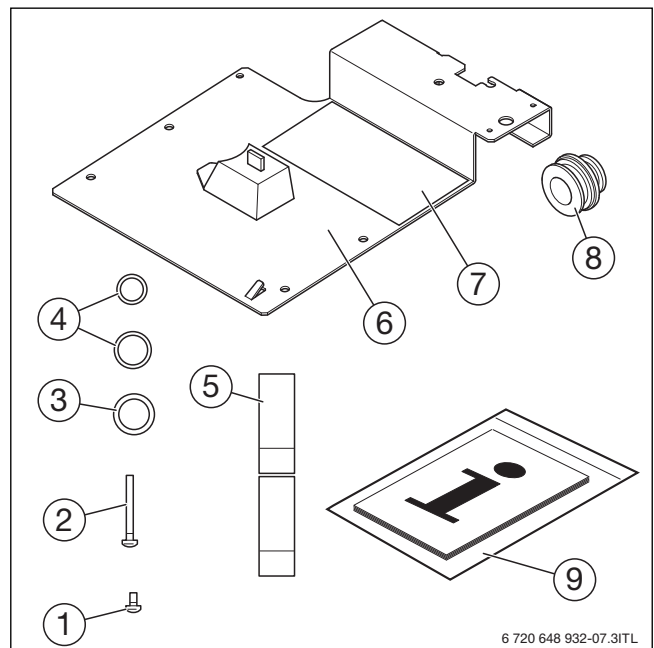

Fig. 14 Atualizar a placa do aparelho

9 Slovensky

9.1 Návod na inštaláciu - prestavba na iný druh plynu



Obr. 1 Rozsah dodávky

- [1] Skrutka M6 x 14
- [2] Skrutka M5 x 30 (3x)
- [3] Tesnenie (D17x24x2)
- [4] O-krúžky (2x)
- [5] Nálepka (pre označenie druhu plynu)
- [6] Držiak s identifikačným modulom horáka (BIM)
- [7] Nálepka pre kvapalný plyn
- [8] Plynová tryska
- [9] Návod na inštaláciu

Demontáž prednej steny kotla



NEBEZPEČENSTVO: Nebezpečenstvo ohrozenia života elektrickým prúdom v prípade otvoreného vykurovacieho kotla!

Pred otvorením vykurovacieho kotla:

- ▶ Vypnite el. napájanie vykurovacieho zariadenia pomocou núdzového vypínača vykurovania alebo ho odpojte od elektrickej siete prostredníctvom príslušnej domovej poistky.
- ▶ Zabezpečte vykurovacie zariadenie proti neúmyselnému opätovnému zapnutiu.

- ▶ Vypnite kotol pomocou hlavného vypínača. Displej zhasne.
- ▶ Zatvorte hlavný uzáver paliva.
- ▶ Vhodným náradím otočte odblokovacie skrutky [1] na hornej strane vykurovacieho kotla proti smeru pohybu hodinových ručičiek a uvoľnite prednú stenu kotla.
- ▶ Nakloňte prednú stenu kotla [2] dopredu a nadvihnite ju zo spodného úchytu.

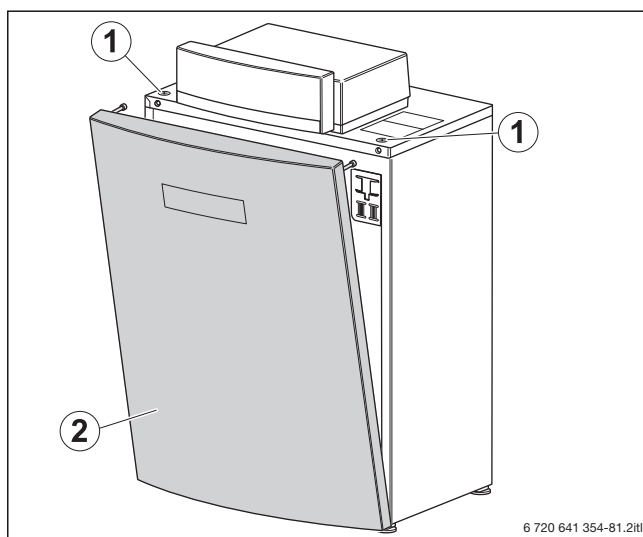

Obr. 2 Demontáž prednej steny kotla

Demontáž zásuvných spojov, automatiky spaľovania a zapalovacieho transformátora



VAROVANIE: Nebezpečenstvo popálenia na horúcich povrchoch!

- ▶ Nechajte vychladnúť vykurovací kotol.

- ▶ Uvoľnite zásuvné spoje [3–5] na kotle.
- ▶ Otvorte automatiku spaľovania [2] v hornej a dolnej časti.

- ▶ Uvoľnite zásuvné spoje [1], [6], [7] a uzemnenie [8] na automatike spaľovania.

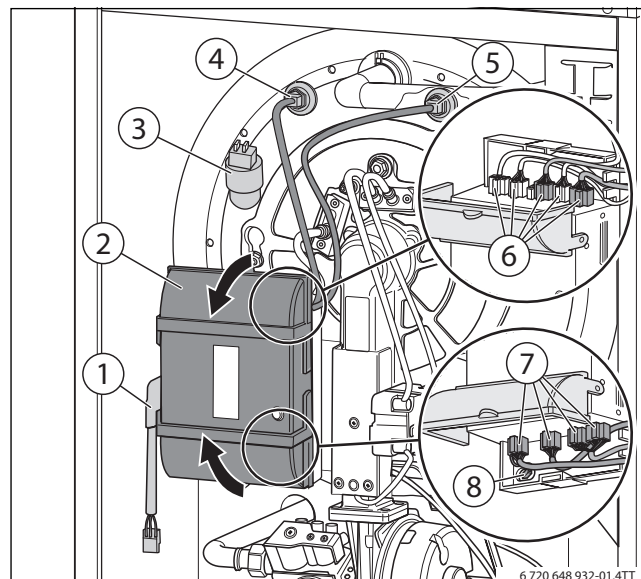

Obr. 3 Uvoľnenie zásuvných spojov

- ▶ Uvoľnite automatiku spaľovania pomocou horných a dolných zapadacích hákov z držiaka.

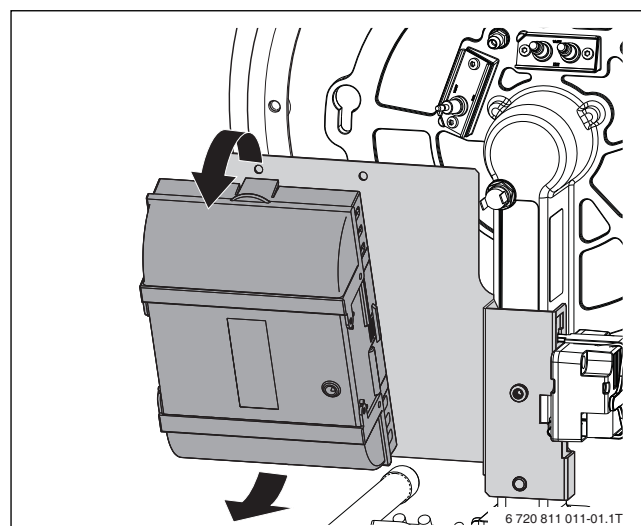

Obr. 4 Uvoľnenie automatiky spaľovania

- ▶ Vytiahnite zástrčku zo zapalovacej elektródy [1].

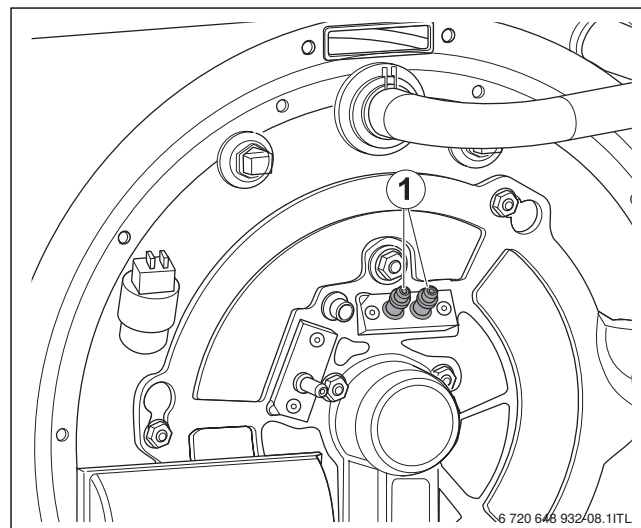

Obr. 5 Zapalovacia elektróda

1. Uchopte zapalovací transformátor vpravo a vľavo a potlačte ho nahor.
2. Nakloňte zapalovací transformátor dozadu. Spona sa uvoľní z držiaka.
3. Demontujte zapalovací transformátor spolu so sponou.

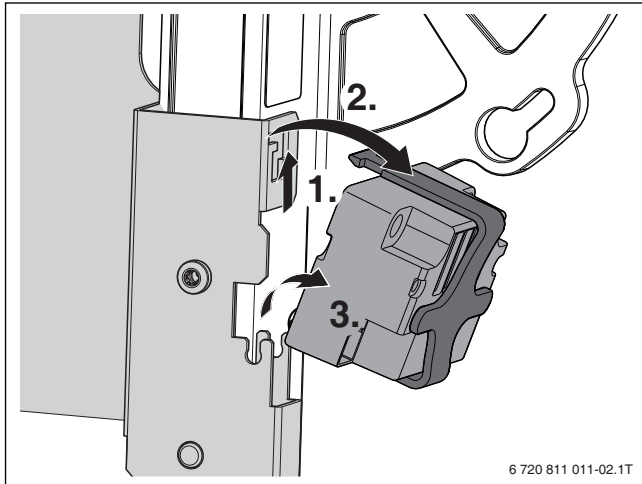

Obr. 6 Demontáž zapalovacieho transformátora

Demontujte pridržiavací plech a prepojujacie plynové potrubie

1. Uvoľnite skrutku a demontujte pridržiavací plech.

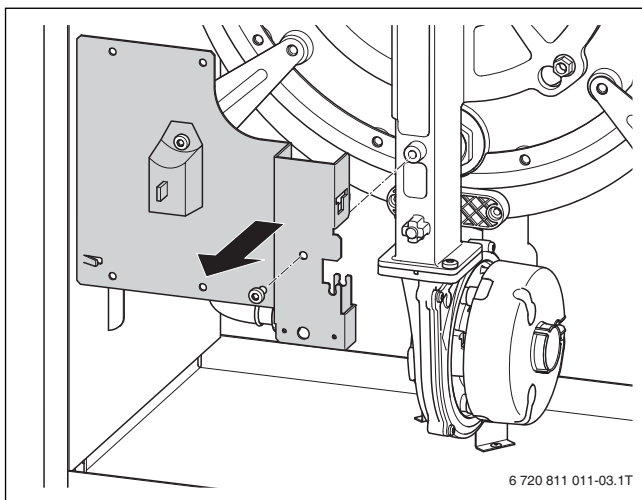

Obr. 7 Demontujte pridržiavací plech

2. Uvoľnite skrutkový spoj [1] na plynovej armatúre.

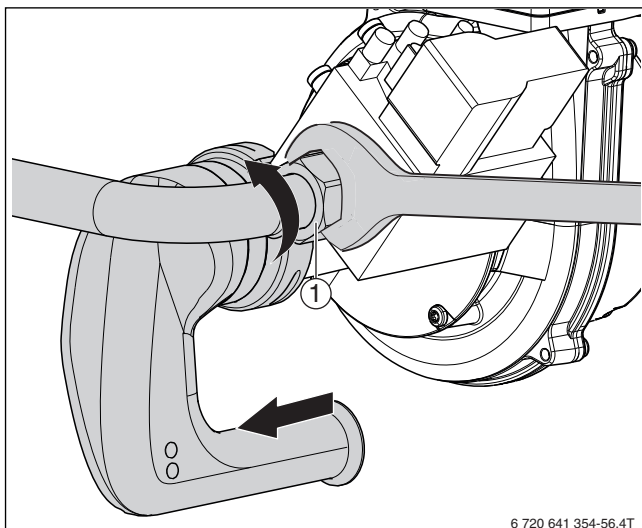

Obr. 8 Uvoľnenie prípojky na plynovej armatúre (na obr. je príklad kotla s výkonom 22 kW)

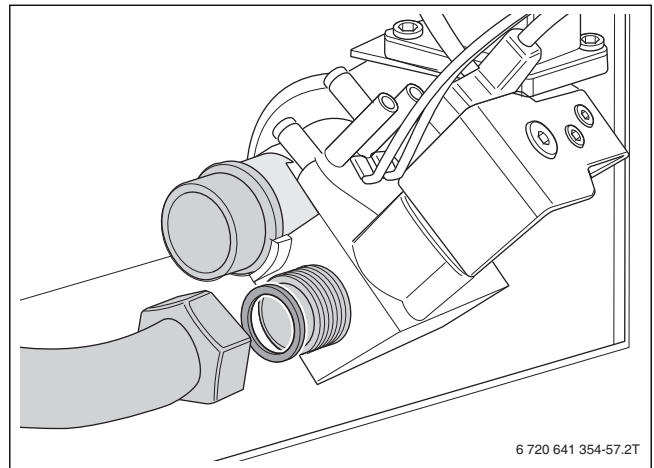

Obr. 9 Uvoľnenie prípojok na plynovej armatúre

Demontáž horáka

- ▶ Uvoľnite upevňovacie matice [1].
- ▶ Otočte horák proti smeru pohybu hodinových ručičiek a demontujte ho.

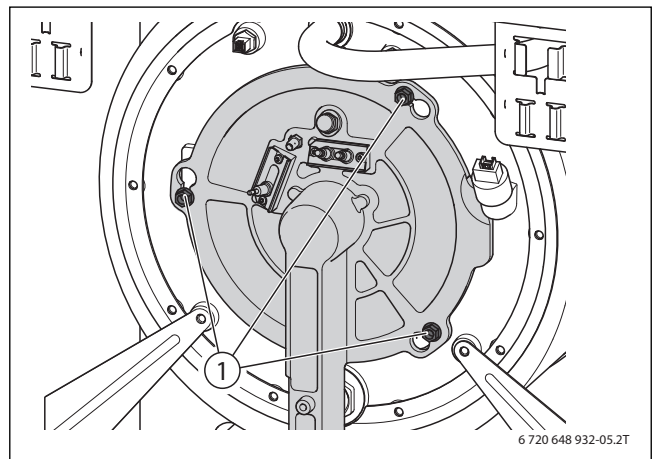

Obr. 10 Uvoľnenie upevňovacích matic

- ▶ Zaveste horák do polohy pre výkon údržby (výrez v tvare T v pravej hornej časti plášťa).

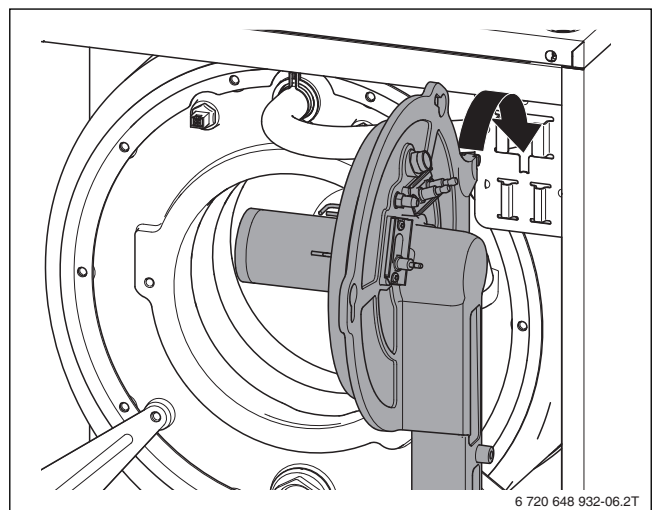

Obr. 11 Horák v polohe pre výkon údržby

Demontujte plynovú armatúru a vložte novú plynovú trysku

- ▶ Uvoľnite skrutky z Venturiho trysky a z Venturiho trysky vytiahnite plynovú armatúru.

- Vyberte plynovú trysku z plynovej armatúry.

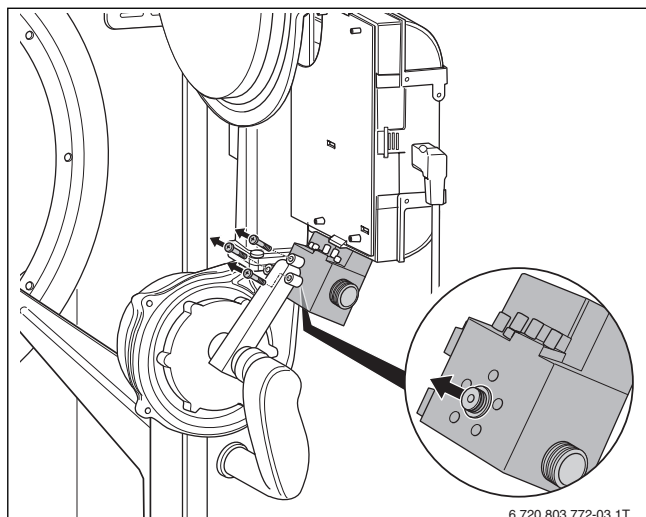

Obr. 12 Výmena plynovej trysky

- Vložte plynovú trysku, ktorá zodpovedá novému druhu plynu (→ tab. 1).
- Navlhčite vodou nové O-kružky a priložte ich na obe strany plynovej trysky.
- Vymeňte pridržiavací plech s identifikačným modulom horáka (BIM).

Druh plynu	Priemer plynovej trysky (mm)				
	Veľkosť kotla [kW]				
	15	22	30 30/6	40	50/10
Zemný plyn E (G20) (obsahuje zemný plyn H)	3,80	5,05	5,90	7,80	8,1
Zemný plyn LL (G25) (obsahuje zemný plyn L)	3,80	5,05	5,90	7,80	8,1
Kvapalný plyn 3P (G31)	2,60	3,35	3,95	4,65	4,8

Tab. 1 Plynové trysky

Montáž dielov a aktualizácia typového štítku

UPOZORNENIE: Netesnosti spôsobené nesprávnym uložením O-kružku do drážky v kryte horáka!

- Pred montážou horáka skontrolujte a príp. napravte uloženie O-kružku (→ obr. 13, [1]).

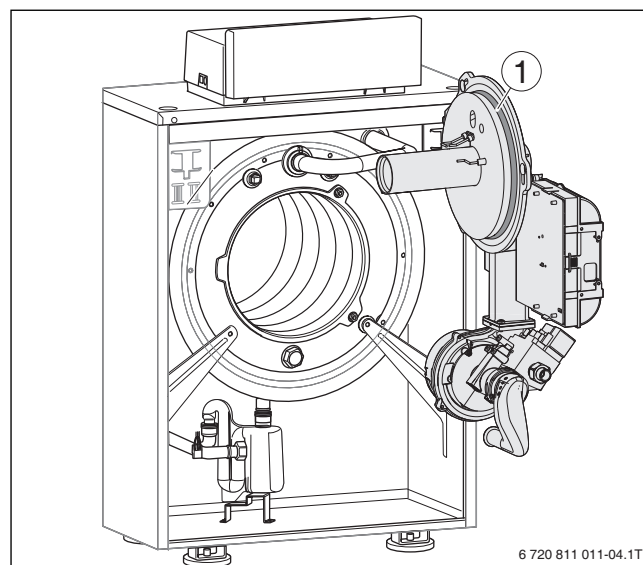

Obr. 13 O-kružok v kryte horáka

[1] O-kružok v kryte horáka



Vymenené komponenty si odložte na suchom a bezprašnom mieste pre prípad, že by ste potrebovali zariadenie znova prestavať na zemný plyn.



Údaj o výkone uvedený na typovom štítku kotla a na nálepke na držiaku s identifikačným modulom horáka (BIM) pre kvapalný plyn musia byť rovnaké. V prípade odlišného údaja o výkone sa zariadenie nesmie uviesť do prevádzky.

Všimnite si: Platí aj pre 30kW a 30kW/6.

- Pred montážou skontrolujte údaje.

- Pred montážou vymeňte tesnenie na plynovej armatúre.
- Pred montážou navlhčite O-kružky vodou.
- Opäť namontujte všetky diely v opačnom poradí.
- Uveďte zariadenie do prevádzky a znova vyplňte protokol o uvedení do prevádzky.
- Skontrolujte a nastavte obsah CO₂ (→ Návod na inštaláciu a údržbu kotla).
- Okrem toho počas prevádzky vykonajte kontrolu tesnosti všetkých utesnených miest počas montáže.
- Skontrolujte utesnenie vykurovacieho kotla zo strany plynu (→ Návod na inštaláciu a údržbu kotla).
- Znova namontujte plášť kotla.

- Dodanou nálepkou [2] prelepte typový štítok [1] (vľavo, na hornom kryte) v príslušnej oblasti.

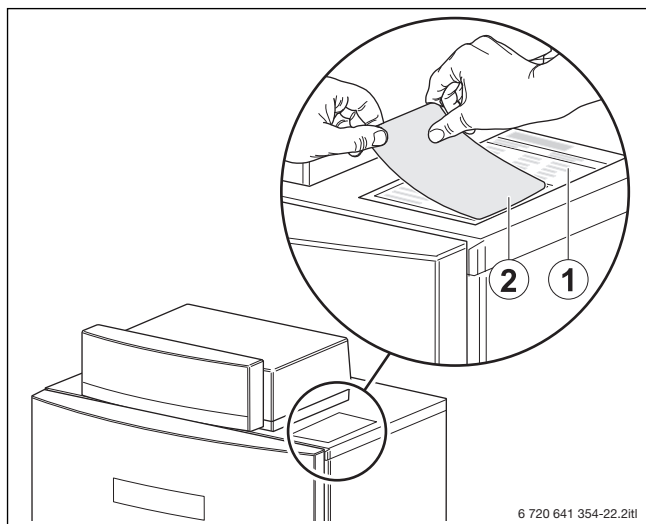

Obr. 14 Aktualizácia typového štítka



Original Quality by
Bosch Thermotechnik GmbH
Sophienstraße 30-32
D-35576 Wetzlar/Germany