

Walraven RapidStrut® Schienenverbinder 135° G2 (BUP1000) (H 28 54)

für BIS RapidStrut® Schienenkonstruktionen



Vorteile und Eigenschaften

- Verbinder bereits vormontiert mit Klemmfedern und BIS RapidStrut® Schiebemutter
- zur Fertigung von Konstruktionen mit Strut-Schienen
- durch vormontierte Klemmfeder leicht einsetzbar und bis zur Endfixierung flexibel umpositionierbar
- einfache und sichere Montage durch Direct-Twist Technologie der vormontierten Schiebemuttern
- Sicherheits-PLUS: Verschlusskontrolle durch Montagemarkierung
- Montage-PLUS: Optimiert für Installationen mit Akkuschrauber
- Material: Metallteile aus Stahl 1.0332; Klemmfeder aus POM (Polyoxymethylen), grün
- Oberflächenbeschichtung:
 - Walraven BIS UltraProtect® 1000 Systemtechnologie
 - ein System für Installationen im Innen- und Außenbereich
 - besteht min. 1.000 Std. Salzsprühstest nach DIN ISO 9227

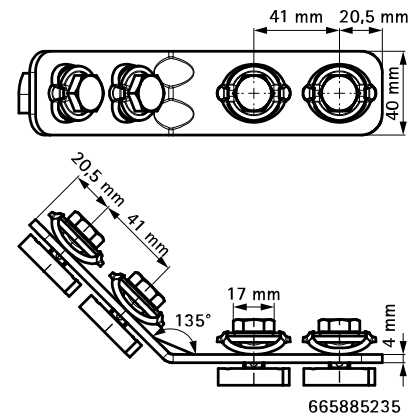
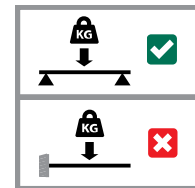

Art.Nr.	Modell	Typ	a (°)	T _(inst.) (Nm)	Für Schiene	VPE 1
665885235	Lang / lang	2 Schenkel vormontiert	135°	40,0	Strut	20

Kombination mit

206 Walraven RapidStrut® Montageschienen DS 5 (BUP1000)