

# Walraven Yeti® 280 Montagefuß

(1 04 30)

zur Montage | Aufständigung von Flachdachinstallationen



## Vorteile und Eigenschaften

- modulares Montagesystem zur Aufständigung von Klimageräten, Laufwegen, Lüftungsleitungen, Kabeltrassen u.v.m.
- auf Flachdächern
- senkrechte Schienenanbindung mit RapidStrut 41x41
- mit rutschfester Antivibrationsmatte zum Schutz der Dachmembrane (bei PVC-Dächern ist eine zusätzliche Trennlage zur Vermeidung von Weichmacherwanderungen erforderlich - siehe BIS Yeti® Triplex Trennlage)
- Spritzgussteile aus WPC (Holz-Kunststoff-Verbundwerkstoff) bzw. PA mit 30% Glasfaseranteil
- Kunststoffelemente vollständig recycelbar
- Schallschutz nach DIN EN ISO 10140-1 und DIN EN ISO 10140-3
- Art.Nr.67685303 bestehend aus:
  - 2 x Walraven Yeti® 280 Montagefuß inkl. rutschfester Antivibrationsmatte (Gummi)
  - 4 x Walraven Strut Schienenverbinder 90°(BUP1000)
  - 8 x Sechskantschraube und Schiebemutter
- UV-beständig nach ISO 16474-3:2014-02 - zertifiziert durch ITB



ITB No.  
LZM00-02259

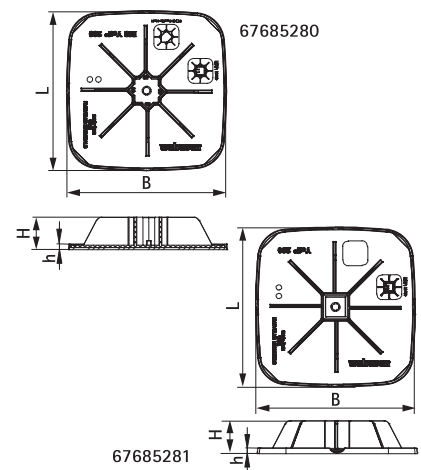

Art.Nr.	Modell	L	B	H	h	F <sub>a,z</sub> (N)	VPE 1	Gew / 1 Einh (g)
			(mm)	(mm)	(mm)			
67685281	Yeti® 280 inkl. Matte	284 mm	284	58	14	12.500*	12	762.00
67685280	Yeti® 280 inkl. Matte**	284 mm	284	58	8	12.500*	12	612.00
67685303	H-Satz (Strut-Schiene bauseits)	284 mm	284	-	8	12.500*	1	2200.00

\* = Max. zulässige Belastung ohne Berücksichtigung des Einflusses der Isolierung, bei Verwendung von RapidStrut®-Schienen Typ 41|H

F<sub>a,z</sub> (N) entspricht der max. zulässigen Last des Produkts. Nähere Informationen darüber erhalten Sie von unserer "Technischen Abteilung".

Angaben zur max. zulässigen Dachlast erhalten Sie vom zuständigen Statiker.

\*\* 67685280 = Auslaufmodell >> Folgeartikel #67685281 voraussichtlich ab März 2025 erhältlich

## Kombination mit

Walraven Yeti® Triplex Trennlagen  
Walraven RapidStrut® Montageschienen