



## Sanpress Inox G XL-Schiebemuffe mit SC-Contur

- Pressanschlüsse

### Ausstattung

Dichtelemente HNBR, Schneidringe, Trennringe

**Modell 0215.5XL**

**Artikel 578 589**

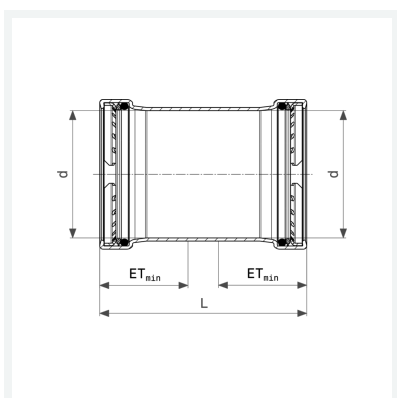

## Eigenschaften

Rohraußendurchmesser	d	64,0
Länge	L	110 mm
Einstecktiefe minimal	ETmin	43 mm
Gewicht	480 g	
Volumen	828,8 cm <sup>3</sup>	
Werkstoff	Stahl nichtrostend	