



## Megapress S XL-Flanschübergang mit SC-Contur

- für Stahlrohre nach DIN EN 10220/10255
- Flanschübergang, Pressanschluss

### Ausstattung

Flansch PN 25/40 fest, Dichtelement FKM, Schneidring, Trennring

### Hinweis

Für Megapress S XL-Pressanschlüsse ist der Pressgun-Press Booster notwendig!

Nicht geeignet für den primärseitigen Anschluss von Fernwärmeanlagen gemäß AGFW FW 524!

**Modell 4259.6XL**

**Artikel 770 938**

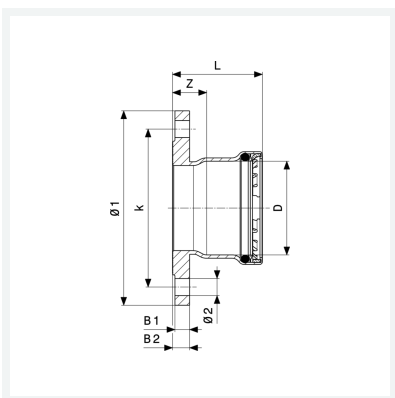

## Eigenschaften

Durchmesser Nominal	DN	80
Rohraußendurchmesser nach DIN EN 10255	D	3
Z-Maß	Z	44 mm
Länge	L	102 mm
Breite 1	B1	21 mm
Breite 2	B2	24 mm
Durchmesser 1	Ø1	200 mm
Durchmesser 2	Ø2	18 mm
Lochkreisdurchmesser	k	160 mm
Anzahl Bohrungen	n	8



**Megapress S XL-Flanschübergang  
mit SC-Contur  
Modell 4259.6XL  
Artikel 770 938**

## Eigenschaften

---

Gewicht	4857 g
Volumen	6029,793 cm <sup>3</sup>
Werkstoff	Stahl unlegiert, Zink-Nickel-Beschichtung