



Megapress S XL-Flanschübergang mit SC-Contur

- für Stahlrohre nach DIN EN 10220/10255
- Flanschübergang, Pressanschluss

Ausstattung

Flansch PN 25/40 fest, Dichtelement FKM, Schneidring, Trennring

Hinweis

Für Megapress S XL-Pressanschlüsse ist der Pressgun-Press Booster notwendig!

Nicht geeignet für den primärseitigen Anschluss von Fernwärmeanlagen gemäß AGFW FW 524!

Modell 4259.6XL

Artikel 770 945

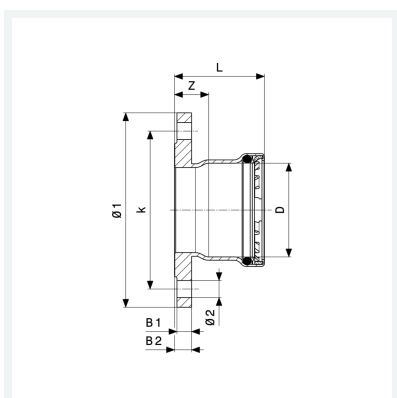

Eigenschaften

Durchmesser Nominal	DN	100
Rohraußendurchmesser nach DIN EN 10255	D	4
Z-Maß	Z	42 mm
Länge	L	123 mm
Breite 1	B1	21 mm
Breite 2	B2	24 mm
Durchmesser 1	Ø1	235 mm
Durchmesser 2	Ø2	22 mm
Lochkreisdurchmesser	k	190 mm
Anzahl Bohrungen	n	8



**Megapress S XL-Flanschübergang
mit SC-Contur
Modell 4259.6XL
Artikel 770 945**

Eigenschaften

Gewicht	6498 g
Volumen	12432 cm ³
Werkstoff	Stahl unlegiert, Zink-Nickel-Beschichtung