



Megapress S-Übergangverschraubung mit SC-Contur

- für Stahlrohre nach DIN EN 10220/10255
- Pressanschluss, R-Gewinde
- flachdichtend

Ausstattung

Flachdichtung AFM 34/2, Dichtelement FKM, Schneidring, Trennring, Mehrkant

Modell 4365

Artikel 770 969

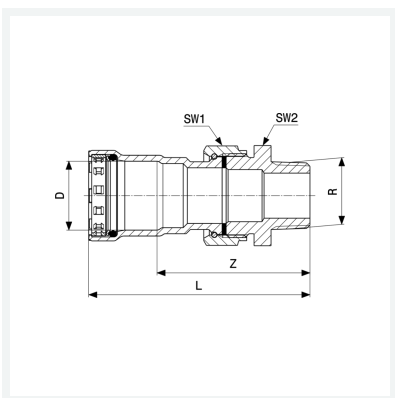

Eigenschaften

Fernwärme gemäß AGFW FW 524	FW	✓
VdS-Zulassung	VdS	✓
Durchmesser Nominal	DN	20
Rohraußendurchmesser nach DIN EN 10255	D	3/4
Außengewinde kegelig	R	3/4
Z-Maß	Z	71 mm
Länge	L	100 mm
Schlüsselweite 1	SW1	37 mm
Schlüsselweite 2	SW2	34 mm
Gewicht	312 g	



**Megapress S-Übergangverschraubung
mit SC-Contur
Modell 4365
Artikel 770 969**

Eigenschaften

Volumen	497,28 cm ³
Werkstoff	Stahl unlegiert, Zink-Nickel-Beschichtung