



## Megapress S-Übergangverschraubung mit SC-Contur

- für Stahlrohre nach DIN EN 10220/10255
- Pressanschluss, R-Gewinde
- flachdichtend

### Ausstattung

Flachdichtung AFM 34/2, Dichtelement FKM, Schneidring, Trennring, Mehrkant

### Modell 4365

**Artikel 770 983**

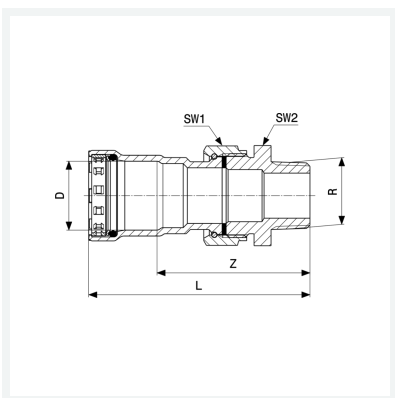

## Eigenschaften

Fernwärme gemäß AGFW FW 524	FW	✓
VdS-Zulassung	VdS	✓
Durchmesser Nominal	DN	32
Rohraußendurchmesser nach DIN EN 10255	D	1¼
Außengewinde kegelig	R	1¼
Z-Maß	Z	82 mm
Länge	L	128 mm
Schlüsselweite 1	SW1	53 mm
Schlüsselweite 2	SW2	50 mm
Gewicht	649 g	



**Megapress S-Übergangverschraubung  
mit SC-Contur  
Modell 4365  
Artikel 770 983**

## Eigenschaften

Volumen	1243,2 cm <sup>3</sup>
Werkstoff	Stahl unlegiert, Zink-Nickel-Beschichtung