

Datenblatt

# Stellantriebe für 3-Punkt-Schrittsignal AMV 25, AMV 35

Beschreibung



Die elektrischen Stellantriebe AMV sind für die Kombination mit VRB-, VRG-, VF- und VL-Ventilen mit zusätzlichem Adapter (Bestell-Nr. **065Z0311**, nicht im Lieferumfang enthalten) und VFS-2-Ventilen bis DN 50 vorgesehen.

Der Stellantrieb passt den Ventilhub automatisch an die Ventillagen an, was die Inbetriebnahmezeit deutlich verkürzt. Optional sind Zusatzschalter, ein Rückführpotentiometer und eine Kegelstangenheizung erhältlich.

**Besondere Merkmale des Stellantriebs:**

- fortschrittliche Konstruktion ermöglicht lastabhängige Abschaltung zum Schutz der Stellantriebe und Ventile vor Überlast
- digitales Rückmeldesignal zur Anzeige der Ventillagen ist an Klemme 4 oder 5 verfügbar
- leicht und robust

**Eigenschaften:**

- Nennspannung:
  - 24 VAC, 50 Hz/60 Hz
  - 230 VAC, 50 Hz/60 Hz
- Regeleingangssignal: 3-Punkt
- Stellkraft: 450 N
- Ventilhub: 15 mm
- Stellzeit: 15 s/mm
- Max. Medientemperatur: 150 °C
- Endlagensignale

Bestellung

Stellantriebe

Typ	Spannungsversorgung (VAC)	Bestell-Nr.
AMV 25	230	<b>082G3024</b>
AMV 25	24	<b>082G3023</b>
AMV 35	230	<b>082G3021</b>
AMV 35	24	<b>082G3020</b>

Zubehör

Typ	Bestell-Nr.
Zusatzschalter (2x)	<b>082H7015</b>
Zusatzschalter (2x) und Potentiometer (10 kΩ)	<b>082H7016</b>
Zusatzschalter (2x) und Potentiometer (1 kΩ)	<b>082H7017</b>
Adapter für VFS-2-Ventile, DN 15–50 (für Medientemp. über 150 °C)	<b>065Z7548</b>
Kegelstangenheizung (für Ventile DN 15–50)	<b>065B2171</b>
Adapter für VRB-/VRG-/VF-/VL-Ventile (2009), DN 15–50	<b>065Z0311*</b>
Kupplung AMV(E) 25, AMV(E) 35	<b>003G6396</b>

\* separat zu bestellen

Technische Daten

Typ		AMV 25	AMV 35
Spannungsversorgung	V	24 AC, 230 AC; +10 bis -15 %	
Leistungsaufnahme	VA	2	7
Frequenz	Hz	50/60	
Regeleingang		3-Punkt	
Stellkraft	N	1000	600
Max. Ventilhub	mm	15	
Stellzeit bei 50 Hz (60 Hz)	s/mm	11 (8,8)	3 (2,4)
Max. Medientemperatur		150 (200 – mit Adapter oder waagrecht eingebaut)	
Umgebungstemperatur	°C	0 ... 55	
Lager- und Transporttemperatur		-40 ... 70	
Schutzart		IP 54	
Gewicht	kg	1,55	
CE-Kennzeichnung entsprechend den Normen		Niederspannungsrichtlinie 73/23/EWG, EMV-Richtlinie 2006/95/EG: EN 60730-1, EN 60730-2-14	

Einbau

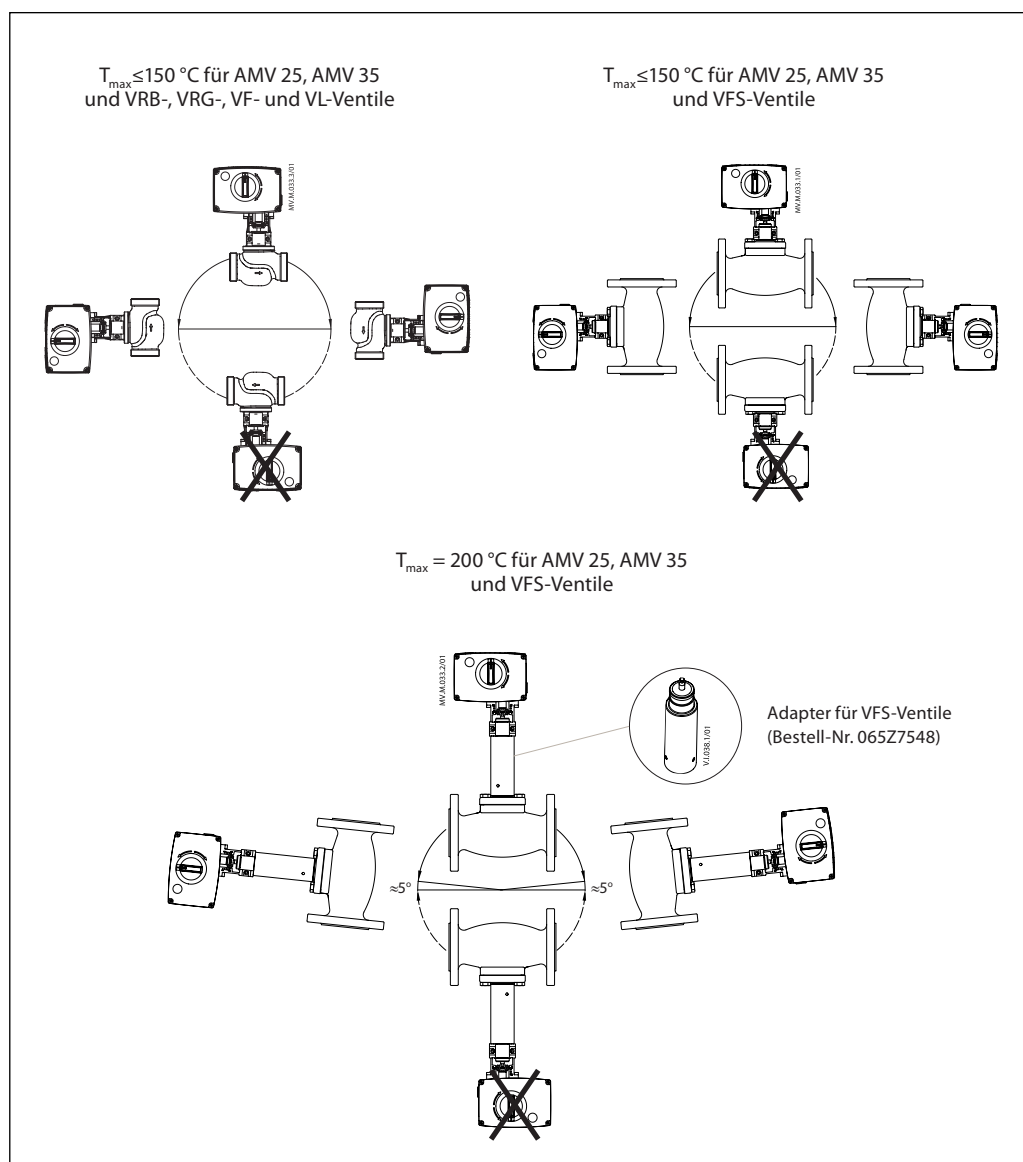

**Mechanisch**

Der Stellantrieb kann mithilfe eines Innensechskantschlüssels von 4 mm (nicht im Lieferumfang des Stellantriebs enthalten) auf dem Ventil montiert werden. Das Ventil mit Stellantrieb kann senkrecht mit der Ventilspindel nach oben oder horizontal eingebaut werden. Der senkrechte Einbau mit der Ventilspindel nach unten ist nicht zulässig.

Der Stellantrieb darf nicht in explosionsgefährdeten Bereichen oder bei einer Umgebungstemperatur unter 0 °C oder über 55 °C eingesetzt werden. Er darf weder Dampf- noch Wasserstrahlen oder einer tropfenden Flüssigkeit ausgesetzt sein.

**Hinweis:** Der Stellantrieb kann nach dem Lösen der Halterung radial zur Ventilspindel um bis zu 360° gedreht werden. Nach der Positionierung des Stellantriebs die Halterung wieder festschrauben.

**Elektrisch**

Für den Zugang zu den elektrischen Anschlüssen muss das Gehäuse des Stellantriebs entfernt werden. Für die Kabelverschraubungen sind zwei Kabeldurchführungen mit Schraubgewinde (M20 x 1,5 und M16 x 1,5) vorgesehen.

**Hinweis:** Das Kabel und die Kabelverschraubung dürfen die IP-Schutzklasse des Stellantriebs nicht beeinträchtigen und müssen gewährleisten, dass die Anschlüsse voll entlastet sind. Die lokalen Normen und Vorschriften sind ebenfalls zu beachten.

**Entsorgung**

Der Stellantrieb muss vor der Entsorgung zerlegt und die einzelnen Bauelemente in die verschiedenen Werkstoffgruppen sortiert werden.

**Verdrahtung**



**230-VAC-Ausführung:**  
Keine Bauteile auf der Leiterplatte berühren! Tödliche Spannung! Lebensgefahr!

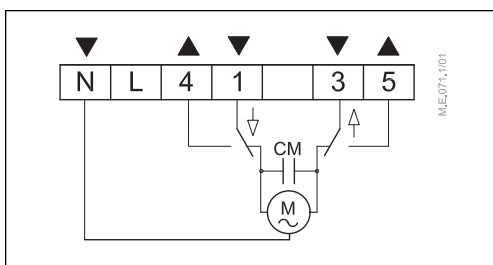

**Klemmen 1 und 3:**

Stellsignal vom Regler  
Spannung 24 V~, 230 V~ (je nach Ausführung)

**Klemmen 4 und 5:**

Endlagenschalter

**N**

Nullleiter (0 V)

**Zubehör**

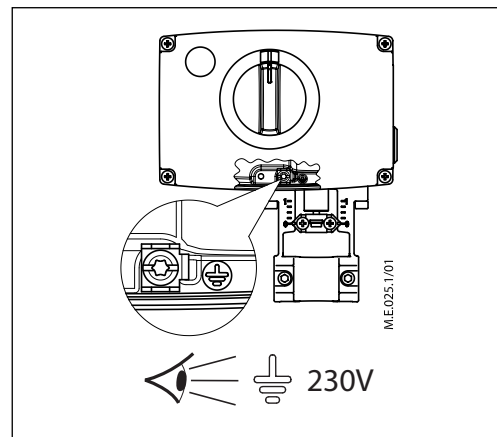
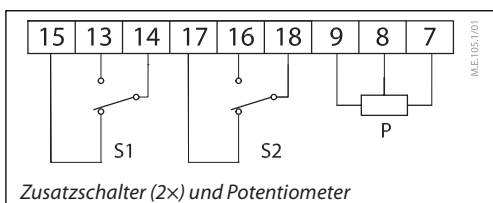
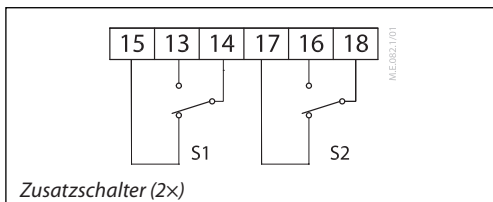

**Inbetriebnahme**

Die mechanische und elektrische Installation sowie alle notwendigen Tests und Kontrollen durchführen:

- Stromversorgung einschalten
  - Regelsignal anlegen und prüfen, ob die Bewegungsrichtung der Ventilspindel für die Anwendung geeignet ist
- Das Gerät ist jetzt betriebsbereit.

**Handverstellung**

Der Hub kann mittels Drehknopf manuell verstellt werden.  
Die Drehrichtungsanzeige berücksichtigen.

- Regelsignale trennen
- Gummiknopf drücken
- Ventilposition mittels Drehknopf verstellen
- Ventil in geschlossene Stellung fahren
- Stellsignal wieder anlegen

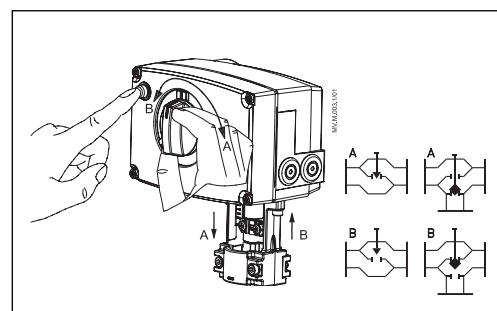

Datenblatt

Stellantriebe für 3-Punkt-Schrittsignal AMV 25, AMV 35

Abmessungen

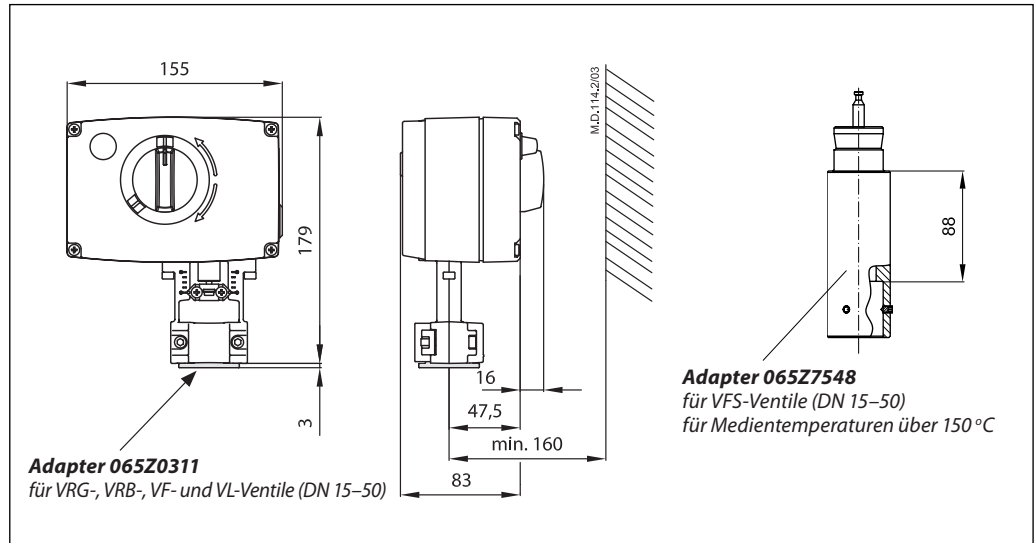

Stellantrieb –  
Ventilkombinationen

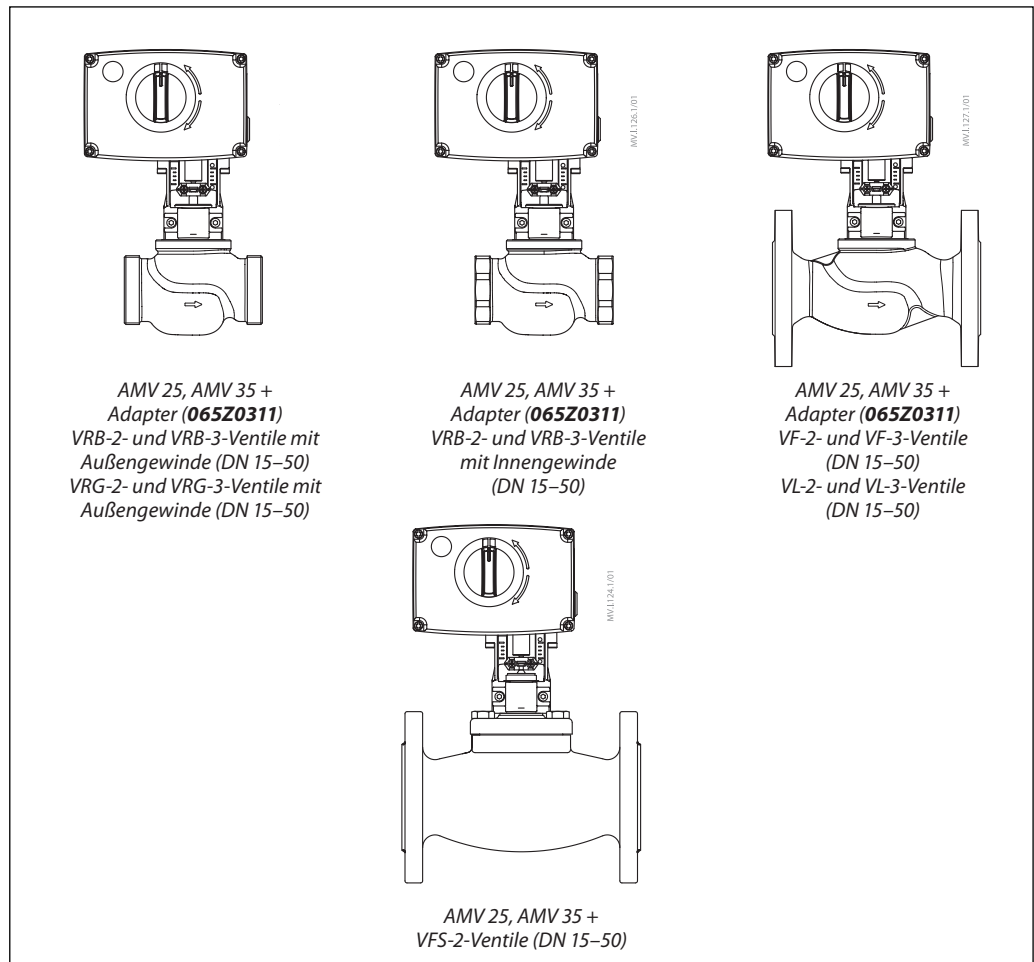

Danfoss GmbH, Deutschland: danfoss.de • +49 69 80885 400 • E-Mail: CS@danfoss.de

Danfoss Ges.m.b.H., Österreich: danfoss.at • +43 720 548 000 • E-Mail: CS@danfoss.at

Danfoss AG, Schweiz: danfoss.ch • +41 61 510 00 19 • E-Mail: CS@danfoss.ch

Die in Katalogen, Prospekten und anderen schriftlichen Unterlagen, wie z.B. Zeichnungen und Vorschlägen enthaltenen Angaben und technischen Daten sind vom Käufer vor Übernahme und Anwendung zu prüfen. Der Käufer kann aus diesen Unterlagen und zusätzlichen Diensten keinerlei Ansprüche gegenüber Danfoss oder Danfoss Mitarbeitern ableiten, es sei denn, dass diese vorsätzlich oder grob fahrlässig gehandelt haben. Danfoss behält sich das Recht vor, ohne vorherige Bekanntmachung im Rahmen des Angemessenen und Zumutbaren Änderungen an ihren Produkten – auch an bereits in Auftrag genommenen – vorzunehmen. Alle in dieser Publikation enthaltenen Warenzeichen sind Eigentum der jeweiligen Firmen. Danfoss und alle Danfoss Logos sind Warenzeichen der Danfoss A/S. Alle Rechte vorbehalten.