

Kondensatorgeräte für
Luftbehandlungsanwendungen
(Einzelsplit)
Technical data book
ERQ-AV1



ERQ100A7V1B
ERQ125A7V1B
ERQ140A7V1B

INHALT

ERQ-AV1

1	Merkmale	5
	ERQ-AV1	5
2	Specifications	6
3	Elektrische Daten	8
	Daten Elektrik	8
4	Zubehör	9
5	Auswahlverfahren	10
	Vorgehensweise bei Auswahl	10
6	Kombinationstabelle	11
	Tabelle der Kombinationen	11
7	Leistungstabellen	12
	Kühlleistungstabellen	12
	Heizleistungstabellen	18
	Leistungs-Korrekturfaktor	24
8	Abmessungszeichnungen	25
9	Masseschwerpunkt	26
	Massenschwerpunkt	26
10	Kältemittelkreislauf	27
	Kältemittelkreisläufe	27
11	Elektroschaltplan	28
	Elektroschaltpläne – Eine Phase	28
12	Externe Anschlussschaltpläne	29
	Externer Anschlussschaltplan	29
13	Schalldaten	30
	Schallleistungsspektrum	30
	Schalldruckspektren - Kühlen	32
	Schalldruckspektren - Heizen	35
14	Installation	38

	Installationsverfahren	38
15	Betriebsbereich	39

1 Merkmale

1 - 1 ERQ-AV1

- › Vorteile aus hoher Effizienz und schneller Reaktion der ERQ-Kondensatorgeräte auf sich ändernde Lasten
- › Invertergeregeltes Außengerät
- › Vordefinierte Kombinationen mit modularen Daikin-Lüftungsgeräten bieten einsatzbereite Frischluftpakete
- › R410A-Wärmepumpe



2 Specifications

1 - 1 ERQ-AV1

2

Technical specifications					ERQ100AV1	ERQ125AV1	ERQ140AV1	
Kühlleistung	Nom.		kW		11.2 (1)	14.0 (1)	15.5 (1)	
Heizleistung	Nom.		kW		12.5 (2)	16.0 (2)	18.0 (2)	
Leistungsbereich			HP		4	5	6	
Leistungsaufnahme	Kühlung	Nom.	kW		2.81 (1)	3.51 (1)	4.53 (1)	
	Heizen	Nom.	kW		2.74 (2)	3.86 (2)	4.57 (2)	
EER					3.99 (1)		3.42 (1)	
COP					4.56 (2)	4.15 (2)	3.94 (2)	
PED	Category				Kategorie I			
Abmessungen	Gerät	Höhe	mm		1,345			
		Breite	mm		900			
		Tiefe	mm		320			
	mit Verpackung	Höhe	mm		1,524			
		Breite	mm		980			
		Tiefe	mm		420			
Gewicht	Gerät		kg		120			
	Versandpaket		kg		130			
Verpackung	Material				Karton_ / EPS / Holz			
	Gewicht		kg		8			
Casing	Farbe				Daikin Weiß			
	Material				Lackiertes, galvanisiertes Stahlblech			
Wärmetauscher	Länge		mm		857			
	Reihen	Anzahl			2			
	Lamellenabstand		mm		2			
	Passes	Quantity			10			
	Stirnfläche		m ²		1.131			
	Stufen	Anzahl			60			
	Tube type				ø8 Hi-XSS			
	Lamelle	Typ				Unsymmetrische, gewaffelte Lamelle		
		Schutzbehandlung				Korrosionsbeständig		
	Fan	Type				Flügelventilator		
Austrittsrichtung					Horizontal			
Anzahl		Kühlung	Nom.	m ³ /min		106		
		Heizen	Nom.	m ³ /min	102		105	
Ventilatormotor	Anzahl				2			
	Model				Bürstenloser Gleichstrommotor			
Ventilatormotor	Ausgabe		W		70.00			
	Antrieb				Direktantrieb			
Ventilatormotor	Drehzahl	Kühlung	Nom.	rpm		850		
		Heizen	Nom.	rpm	820		840	
	Drehzahl	Kühlung	Nom.	rpm		815		
Ventilatormotor 2		Heizen	Nom.	rpm	785		805	
Verdichter	Anzahl_				1			
	Model				JT100G-VDL			
	Typ				Hermetischer Scrollverdichter			
	Drehzahl		rpm		6,480			
	Ausgabe		W		2,500		3,000	
	Startmethode					Direkte Einschaltung		
	Kurbelwannenheizung		W			33		
Betriebsbereich	Kühlung	Min.	°CDB		-5			
		Max.	°CDB		46			
	Heizen	Min.	°CWB		-20			
		Max.	°CWB		15.5			
	An	Heizen	Min.	°CDB		10		
		Kühlung	Max.	°CDB		35		
Schallleistungspegel	Kühlung	Nom.	dB(A)	66	67	69		
Schalldruckpegel	Kühlung	Nom.	dB(A)	50	51	53		
	Heizen	Nom.	dB(A)	52	53	55		
Kältemittel	Type				R-410A			
	Füllmenge		kg		4.0			
	Füllmenge		TCO ₂ Eq		8.4			
	GWP				2,087.5			
	Regelung				Elektronisches Expansionsventil_			
	Kreisläufe	Anzahl				1		
Kältemittelöl	Typ				Daphne FVC68D			
	Füllmenge		l		1.5			
Regelung des Abtaubetriebs					Fühler für Außen-Wärmetauschertemperatur			
Abtauverfahren					Prozessumkehrung			

2 Specifications

1 - 1 ERQ-AV1

Technical specifications				ERQ100AV1	ERQ125AV1	ERQ140AV1
Rohrleitungsanschlüsse	Liquid	Typ		Bördelverbindung		
		OD	mm	9.52		
	Gas	Typ		Bördelverbindung		Lötverbindung
		AD	mm	15.9	19.1	
Drain	Anzahl		3			
Rohrleitungsanschlüsse	Drain	OD	mm	26x3		
	Leitungslänge	Max.	AG – IG	m		
	Wärmeisolierung			Sowohl Flüssigkeits- als auch Gasleitungen		
Leistungsregelung	Verfahren			Invertergeregelt		
	Kühlung	Min.	%	24		
		Max.	%	100		
Schutzvorrichtungen	Element	01		Hochdruckschalter		
		02		Thermoschutz für Ventilatormotor		
		03		Inverter-Überlastungsschutz		
		04		Sicherung der Leiterplatte		

Standard accessories: Installationsanleitung; Quantity: 1;

Standard accessories: Bedienungsanleitung; Quantity: 1;

Standard accessories: Verbindungsleitungen; Quantity: 3;

Electrical specifications				ERQ100AV1	ERQ125AV1	ERQ140AV1
Spannungsversorgung	Bezeichnung			V1		
	Phase			1N~		
	Frequenz			Hz		
	Spannung			V		
	Spannungsbereich	Min.	%	220-240		
Max.		%	-10			
Power supply intake				Sowohl Innen- als auch Außengerät		
Strom	Nennbetriebsstrom (NLA)	Kühlung	A	15.9	20.2	22.2
				Maximaler Betriebsstrom		
	Anlaufstrom	Kühlung	A	15.9	20.2	22.2
				Zmax		
	Mindestamperezahl des Stromkreises (MSA)			A		
	Höchstamperezahl für Sicherung (MSiA)			A		
	Amperezahl bei Dauerbetrieb (VLA)	Ventilatormotor	A	2		
				0.3		
Verdrahtungsanschlüsse	Für Spannungsversorgung	Quantity	3			
		Remark	Inklusive Erdungskabel			
	For connection with indoor	Anzahl	2			
Bauseitiger Fehlerstrom-Schutzschalter			mA			
			300			

(1)Kühlen: Innentemperatur: 27°C TK, 19°C FK, Außentemp. 35°C TK, äquivalente Leitungslänge: 7,5 m (horizontal); Niveauunterschied: 0 m |

(2)Heizen: Innentemperatur: 20°C TK; Außentemperatur: 7°C TK, 6°C FK; äquivalente Kältemittel-Leitungslänge: 7,5 m; Niveauunterschied: 0 m |

Der Schalldruckpegel ist ein Relativwert, der vom Abstand und von der Umgebungsakustik abhängt. Weitere Informationen können Sie den Schallpegeldiagrammen entnehmen. |

Schallwerte werden in einem halb-schalltoten Raum gemessen. |

NLA (Nennlastaufnahme) beruht auf folgenden Bedingungen: Innentemperatur: 27°C TK, 19°C FK, Außentemp. 35°C TK |

Spannungsbereich: Die Geräte sind für den Betrieb an Elektrosystemen geeignet, in denen die an den Klemmen der Geräte anliegende Spannung nicht unter bzw. über den aufgeführten Grenzwerten liegt. |

Die maximal zulässige Abweichung des Spannungsbereichs zwischen den Phasen beträgt 2 %. |

Wählen Sie die Kabelstärke anhand des MSA-Werts. |

Verwenden Sie an Stelle einer Sicherung einen Schutzschalter. Wählen Sie den Schutzschalter und den Erdschluss-Unterbrecher (Fehlerstrom-Schutzschalter) anhand des MSiA-Wertes aus. |

MAS steht für den Maximalstrom beim Anlaufen des Verdichters. |

Anlage entspricht den Forderungen der EN/IEC 61000-3-12: Europäisches/internationales Regelwerk bezüglich Grenzwerte: Oberschwingungsströme, verursacht von Geräten und Einrichtungen mit einem

Eingangstrom > 16 A und ≤ 75 A je Leiter, die zum Anschluss an öffentliche Niederspannungsnetze vorgesehen sind. |

Sc: Kurzschluss-Strom (Short-Circuit Power) |

Enthält fluoridierte Treibhausgase

3 Elektrische Daten

3 - 1 Daten Elektrik

3
ERQ-AV1

		ERQ100A7VB1B	ERQ125A7V1B	ERQ140A7V1B	
Stromversorgung	Name	V1			
	Phase	1N~			
	Frequenz	50			
	Spannung	220-240			
Strom	Nennwert Betriebsstrom in Kühlung (RLA)	A	15.9	20.2	22.2
	Anlaufstrom (MSC)	A	15.9	20.2	22.2
	Zmax	Ω	keine Anforderungen		
	Mindest-Ssc-(2)Wert	kVA	Gerät erfüllt EN/IEC 61000-3-12 (1)		
	max. Betriebsstrom (RLA)	A	27.0		
	Min. Stromstärke des Kreises (MCA)	A	27.0		
	Max. Strom Sicherung (MFA)	A	32.0		
	Volllaststrom (FLA)	A	0,3 + 0,3 (Ventilatormotor)		
Spannungsbereich	Min.	V	198		
	Max.	V	264		
Verkabelungen	für Stromversorgung	Menge	3		
		Hinweis	Erdader eingeschlossen		
	Für Verbindung mit Innengerät	Menge	2		
		Hinweis	F1+F2		
Zuführung Stromversorgung			Innen- und Außengerät		
Feld-Fehlerschutzschalter		mA	300		

(1) Europäische/internationale technische Norm, die die Grenzwerte für Oberschwingungsströme festlegt, die von an öffentliche Niederspannungssysteme angeschlossenen Geräten mit einer Stromaufnahme von >16 A und ≤ 75 A pro Phase erzeugt werden.

(2) Kurzschlussstrom

ANMERKUNGEN

- RLA beruht auf den folgenden Bedingungen:
Innentemp. 27 °C TROCKENKUGEL / 19 °C FEUCHTKUGEL
Außentemp. 35 °C TK
- Spannungsbereich
Geräte sind geeignet für die Verwendung an elektrischen Systemen, bei denen die an der Geräteklemme anliegende Spannung nicht außerhalb der angegebenen Grenzen liegt.
- Die höchstzulässige Spannungsdifferenz zwischen den Phasen beträgt 2%.
- Wählen Sie den Aderquerschnitt entsprechend MCA.
- Statt Schmelzsicherung Leistungsschalter verwenden. MFA wird zur Auswahl des Sicherungsschalters und des Fehlerschutzschalters herangezogen.
- MSC steht für den maximalen Strom beim Anlauf des Kompressors.

LEGENDE

- MCA : Mindeststromstärke d. Kreises
MFA : Max. Sicherungsstrom (siehe Hinweis 5)
RLA : Nennlaststrom
FLA : Volllaststrom
MSC : Anlaufstrom (siehe Anmerkung 6)

3TW32001-2

4 Zubehör

4 - 1 Zubehör

ERQ-AV1

N°	Teil	ERQ100	ERQ125	ERQ140
1	Wahlschalter für Kühlen/Heizen		KRC19-26A6	
2	Befestigungskasten		KJB111A	
3	Zentralentleerung		KKPJ5F180	

Hinweis: Alle Zubehörteile sind Bausätze

4TW32001-4

5 Auswahlverfahren

5 - 1 Vorgehensweise bei Auswahl

5

ERQ-AV1

Integrierter Heizleistungskoeffizient

In den folgenden Tabellen der Heizleitung wird die Leistungsverringerung bei Frostbildung oder während des Abtaubetriebs nicht berücksichtigt. Die Leistungswerte, die diese Faktoren berücksichtigen, d. h. die Werte der integrierten Heizleistung, können folgendermaßen berechnet werden:

Formel:
 Integrierte Heizleistung = A
 Tabellenwert der Leistungsmerkmale = B
 Zu berücksichtigender Korrekturfaktor bei Frostbildung (kW) = C
 A = B x C

Korrekturfaktor zum Errechnen der integrierten Heizleistung

Temperatur an der Einlassöffnung des Wärmetauschers (°C/RLF 85 %)	-7	-5	-3	0	3	5	7
Zu berücksichtigender Korrekturfaktor bei Frostbildung	0,88	0,86	0,8	0,75	0,76	0,82	1,0

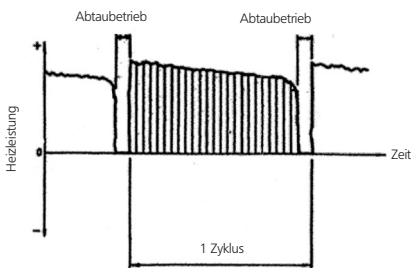

Hinweis:
 1. Aus der Abbildung geht hervor, dass die integrierte Heizleistung die integrierte Leistung für einen einzelnen Zeitkreislauf darstellt (von Abtaubetrieb zu Abtaubetrieb).

Bitte beachten Sie bei einer Schneeannehmung an der Außenfläche des Wärmetauschers des Außengeräts, dass dies immer eine temporäre Leistungsverminderung bedeutet. Auch wenn dies natürlich graduell von einer Vielzahl weiterer Faktoren abhängt, dazu gehören die Außentemperatur (°CDB), die relative Luftfeuchtigkeit (RH) und die Stärke des auftretenden Frostes.

3TW30402-1

6 Kombinationstabelle

6 - 1 Tabelle der Kombinationen

ERQ-AV1

Kombinationstabelle

Außeneinheit		Schaltkasten			Bausatz für Expansionsventil					
		EKEQDCBV3	EKEQFCBV3	EKEV63	EKEV80	EKEV100	EKEV125	EKEV140	EKEV200	EKEV250
1 ph	ERQ100	P	P	P	P	P	P	-	-	-
	ERQ125	P	P	P	P	P	P	P	-	-
	ERQ140	P	P	-	P	P	P	P	-	-
3 ph	ERQ125	P	P	P	P	P	P	P	-	-
	ERQ200	P	P	-	-	P	P	P	P	P
	ERQ250	P	P	-	-	-	P	P	P	P

Wärmepumpen

P: Paar: Kombination in Abhängigkeit von Volumen und Leistung des Wärmetauschers des Luftbehandlungsgeräts

EKEV Klasse	Zulässiges Wärmetauschervolumen (dm ³)		Zulässige Wärmetauscherleistung (kW)	
	min.	max.	min.	max.
63	1.66	2.08	6.3	7.8
80	2.09	2.64	7.9	9.9
100	2.65	3.3	10	12.3
125	3.31	4.12	12.4	15.4
140	4.13	4.62	15.5	17.6
200	4.63	6.6	17.7	24.6
250	6.61	8.25	24.7	30.8

Gesättigte Ansaugtemperatur (SST) = 6°C, Überhitzung (SH) = 5K
 Lufttemperatur = 27°CDB/19°CWB

Falls ein widersprüchliches Ergebnis auftritt, hat die Leistungsauswahl Vorrang vor dem Volumen.

3TW32009-1

7 Leistungstabellen

7 - 1 Kühlleistungstabellen

ERQ100AV1

Cooling

TC: Total capacity; kW; PI: Power Input; kW (Comp. + Outdoor fan motor)

Combination % kW (Capacity index)	Outdoor air temp. (°CDB)	Indoor air temp. °CWB													
		14.0 °CWB		16.0 °CWB		18.0 °CWB		19.0 °CWB		20.0 °CWB		22.0 °CWB		24.0 °CWB	
		20.0 °CDB	23.0 °CDB	26.0 °CDB	27.0 °CDB	28.0 °CDB	30.0 °CDB	32.0 °CDB	TC	PI	TC	PI	TC	PI	TC
100% 11.20 kW (100.0)	10	7.56	0.97	9.02	1.17	10.5	1.39	11.2	1.50	11.9	1.62	13.4	1.85	14.8	2.08
	12	7.56	0.99	9.02	1.20	10.5	1.42	11.2	1.53	11.9	1.65	13.4	1.88	14.8	2.12
	14	7.56	1.00	9.02	1.22	10.5	1.44	11.2	1.56	11.9	1.68	13.4	1.92	14.8	2.16
	16	7.56	1.02	9.02	1.24	10.5	1.47	11.2	1.59	11.9	1.71	13.4	1.96	14.8	2.25
	18	7.56	1.04	9.02	1.26	10.5	1.50	11.2	1.62	11.9	1.75	13.4	2.07	14.8	2.43
	20	7.56	1.06	9.02	1.29	10.5	1.55	11.2	1.70	11.9	1.87	13.4	2.22	14.8	2.61
	21	7.56	1.07	9.02	1.30	10.5	1.60	11.2	1.77	11.9	1.94	13.4	2.31	14.8	2.71
	23	7.56	1.10	9.02	1.39	10.5	1.72	11.2	1.89	11.9	2.08	13.4	2.47	14.7	2.86
	25	7.56	1.17	9.02	1.48	10.5	1.84	11.2	2.02	11.9	2.22	13.4	2.65	14.5	2.98
	27	7.56	1.25	9.02	1.58	10.5	1.96	11.2	2.17	11.9	2.38	13.4	2.84	14.3	3.11
	29	7.56	1.33	9.02	1.69	10.5	2.09	11.2	2.31	11.9	2.54	13.4	3.04	14.1	3.23
	31	7.56	1.42	9.02	1.80	10.5	2.23	11.2	2.47	11.9	2.72	13.4	3.25	13.9	3.36
	33	7.56	1.50	9.02	1.92	10.5	2.38	11.2	2.63	11.9	2.90	13.4	3.46	13.6	3.48
35	7.56	1.60	9.02	2.04	10.5	2.54	11.2	2.81	11.9	3.09	13.2	3.59	13.4	3.61	
37	7.56	1.70	9.02	2.17	10.5	2.71	11.2	3.00	11.9	3.30	12.9	3.71	13.2	3.74	
39	7.56	1.80	9.02	2.31	10.5	2.88	11.2	3.19	11.9	3.52	12.7	3.84	13.0	3.87	
90% 10.08 kW (90.0)	10	6.80	0.87	8.11	1.05	9.42	1.23	10.1	1.33	10.7	1.43	12.0	1.64	13.4	1.84
	12	6.80	0.88	8.11	1.06	9.42	1.26	10.1	1.36	10.7	1.46	12.0	1.67	13.4	1.88
	14	6.80	0.90	8.11	1.08	9.42	1.28	10.1	1.38	10.7	1.49	12.0	1.70	13.4	1.91
	16	6.80	0.91	8.11	1.10	9.42	1.30	10.1	1.41	10.7	1.51	12.0	1.73	13.4	1.95
	18	6.80	0.93	8.11	1.12	9.42	1.33	10.1	1.44	10.7	1.54	12.0	1.77	13.4	2.06
	20	6.80	0.95	8.11	1.15	9.42	1.36	10.1	1.47	10.7	1.60	12.0	1.90	13.4	2.22
	21	6.80	0.95	8.11	1.16	9.42	1.38	10.1	1.52	10.7	1.66	12.0	1.97	13.4	2.30
	23	6.80	0.97	8.11	1.20	9.42	1.48	10.1	1.62	10.7	1.78	12.0	2.11	13.4	2.47
	25	6.80	1.02	8.11	1.29	9.42	1.58	10.1	1.74	10.7	1.90	12.0	2.26	13.4	2.64
	27	6.80	1.09	8.11	1.37	9.42	1.69	10.1	1.86	10.7	2.03	12.0	2.42	13.4	2.83
	29	6.80	1.16	8.11	1.46	9.42	1.80	10.1	1.98	10.7	2.17	12.0	2.58	13.4	3.03
	31	6.80	1.23	8.11	1.56	9.42	1.92	10.1	2.11	10.7	2.32	12.0	2.76	13.4	3.24
	33	6.80	1.31	8.11	1.66	9.42	2.04	10.1	2.25	10.7	2.47	12.0	2.94	13.4	3.46
35	6.80	1.39	8.11	1.76	9.42	2.18	10.1	2.40	10.7	2.64	12.0	3.14	13.2	3.59	
37	6.80	1.48	8.11	1.87	9.42	2.32	10.1	2.56	10.7	2.81	12.0	3.35	12.9	3.71	
39	6.80	1.57	8.11	1.99	9.42	2.47	10.1	2.72	10.7	2.99	12.0	3.57	12.7	3.84	
80% 8.96 kW (80.0)	10	6.05	0.77	7.21	0.92	8.38	1.08	8.96	1.17	9.54	1.25	10.7	1.43	11.9	1.61
	12	6.05	0.78	7.21	0.94	8.38	1.10	8.96	1.19	9.54	1.27	10.7	1.45	11.9	1.64
	14	6.05	0.79	7.21	0.95	8.38	1.12	8.96	1.21	9.54	1.30	10.7	1.48	11.9	1.67
	16	6.05	0.81	7.21	0.97	8.38	1.14	8.96	1.23	9.54	1.32	10.7	1.51	11.9	1.70
	18	6.05	0.82	7.21	0.99	8.38	1.16	8.96	1.26	9.54	1.35	10.7	1.54	11.9	1.74
	20	6.05	0.84	7.21	1.01	8.38	1.19	8.96	1.28	9.54	1.38	10.7	1.60	11.9	1.86
	21	6.05	0.84	7.21	1.02	8.38	1.20	8.96	1.29	9.54	1.40	10.7	1.65	11.9	1.92
	23	6.05	0.86	7.21	1.04	8.38	1.26	8.96	1.38	9.54	1.50	10.7	1.77	11.9	2.06
	25	6.05	0.89	7.21	1.10	8.38	1.34	8.96	1.47	9.54	1.61	10.7	1.90	11.9	2.21
	27	6.05	0.94	7.21	1.18	8.38	1.43	8.96	1.57	9.54	1.72	10.7	2.03	11.9	2.36
	29	6.05	1.00	7.21	1.25	8.38	1.53	8.96	1.68	9.54	1.83	10.7	2.16	11.9	2.53
	31	6.05	1.07	7.21	1.33	8.38	1.63	8.96	1.79	9.54	1.95	10.7	2.31	11.9	2.70
	33	6.05	1.13	7.21	1.41	8.38	1.73	8.96	1.90	9.54	2.08	10.7	2.46	11.9	2.88
35	6.05	1.20	7.21	1.50	8.38	1.84	8.96	2.02	9.54	2.22	10.7	2.63	11.9	3.07	
37	6.05	1.27	7.21	1.60	8.38	1.96	8.96	2.15	9.54	2.36	10.7	2.80	11.9	3.28	
39	6.05	1.35	7.21	1.69	8.38	2.08	8.96	2.29	9.54	2.51	10.7	2.98	11.9	3.49	

4TW32002-2

NOTES - ANMERKUNGEN - Σημειώσεις - NOTAS - REMARQUES - NOTE - OPMERKINGEN - примечания - NOTLAR

- 1 The above table shows the average value of conditions which may occur.
 Die obige Tabelle zeigt den Durchschnittswert der Bedingungen, die auftreten können.
 Στον παραπάνω πίνακα αναγράφεται η μέση τιμή για συνθήκες που μπορεί να προκύψουν.
 La tabla de arriba muestra el valor medio de condiciones que pueden ocurrir.
 Le tableau ci-dessus donne la valeur moyenne pour des conditions qui peuvent survenir.
 La tabella in alto mostra il valore delle condizioni medie che si possono riscontrare.
 De tabel hierboven geeft de gemiddelde waarde aan van situaties die kunnen voorvallen.
 Таблица расположенная выше показывает среднее значение условий, которые могут наступить.
 Yukarıdaki tablo meydana gelebilecek koşulların ortalama değerini göstermektedir.

7 Leistungstabellen

7 - 1 Kühlleistungstabellen

ERQ100AV1
Cooling

TC: Total capacity, kW; PI: Power Input, kW (Comp. + Outdoor fan motor)

Combination % kW (Capacity index)	Outdoor air temp. (°CDB)	Indoor air temp. °CWB													
		14.0 °CWB		16.0 °CWB		18.0 °CWB		19.0 °CWB		20.0 °CWB		22.0 °CWB		24.0 °CWB	
		20.0 °CDB		23.0 °CDB		26.0 °CDB		27.0 °CDB		28.0 °CDB		30.0 °CDB		32.0 °CDB	
		TC	PI	TC	PI	TC	PI	TC	PI	TC	PI	TC	PI	TC	PI
70% 7.84 kW (70.0)	10	5.29	0.68	6.31	0.80	7.33	0.94	7.84	1.01	8.35	1.08	9.37	1.23	10.4	1.38
	12	5.29	0.69	6.31	0.82	7.33	0.95	7.84	1.02	8.35	1.10	9.37	1.25	10.4	1.40
	14	5.29	0.70	6.31	0.83	7.33	0.97	7.84	1.04	8.35	1.12	9.37	1.27	10.4	1.43
	16	5.29	0.71	6.31	0.84	7.33	0.99	7.84	1.06	8.35	1.14	9.37	1.30	10.4	1.46
	18	5.29	0.72	6.31	0.86	7.33	1.01	7.84	1.08	8.35	1.16	9.37	1.32	10.4	1.49
	20	5.29	0.73	6.31	0.87	7.33	1.02	7.84	1.10	8.35	1.18	9.37	1.35	10.4	1.53
	21	5.29	0.74	6.31	0.88	7.33	1.03	7.84	1.11	8.35	1.19	9.37	1.37	10.4	1.58
	23	5.29	0.75	6.31	0.90	7.33	1.06	7.84	1.15	8.35	1.25	9.37	1.47	10.4	1.70
	25	5.29	0.77	6.31	0.93	7.33	1.13	7.84	1.23	8.35	1.34	9.37	1.57	10.4	1.81
	27	5.29	0.81	6.31	0.99	7.33	1.20	7.84	1.31	8.35	1.43	9.37	1.67	10.4	1.94
	29	5.29	0.86	6.31	1.06	7.33	1.28	7.84	1.40	8.35	1.52	9.37	1.78	10.4	2.07
	31	5.29	0.91	6.31	1.12	7.33	1.36	7.84	1.49	8.35	1.62	9.37	1.90	10.4	2.21
	33	5.29	0.96	6.31	1.19	7.33	1.44	7.84	1.58	8.35	1.72	9.37	2.03	10.4	2.36
	35	5.29	1.02	6.31	1.26	7.33	1.54	7.84	1.68	8.35	1.83	9.37	2.16	10.4	2.51
37	5.29	1.08	6.31	1.34	7.33	1.63	7.84	1.79	8.35	1.95	9.37	2.30	10.4	2.67	
39	5.29	1.14	6.31	1.42	7.33	1.73	7.84	1.90	8.35	2.07	9.37	2.44	10.4	2.85	
60% 6.72 kW (60.0)	10	4.54	0.59	5.41	0.69	6.28	0.80	6.72	0.86	7.16	0.91	8.03	1.03	8.90	1.16
	12	4.54	0.60	5.41	0.70	6.28	0.81	6.72	0.87	7.16	0.93	8.03	1.05	8.90	1.18
	14	4.54	0.61	5.41	0.71	6.28	0.83	6.72	0.89	7.16	0.95	8.03	1.07	8.90	1.20
	16	4.54	0.61	5.41	0.72	6.28	0.84	6.72	0.90	7.16	0.96	8.03	1.09	8.90	1.22
	18	4.54	0.62	5.41	0.74	6.28	0.85	6.72	0.92	7.16	0.98	8.03	1.11	8.90	1.25
	20	4.54	0.63	5.41	0.75	6.28	0.87	6.72	0.93	7.16	1.00	8.03	1.13	8.90	1.27
	21	4.54	0.64	5.41	0.75	6.28	0.88	6.72	0.94	7.16	1.01	8.03	1.14	8.90	1.28
	23	4.54	0.65	5.41	0.77	6.28	0.89	6.72	0.96	7.16	1.03	8.03	1.19	8.90	1.37
	25	4.54	0.66	5.41	0.78	6.28	0.93	6.72	1.01	7.16	1.09	8.03	1.27	8.90	1.46
	27	4.54	0.68	5.41	0.83	6.28	0.99	6.72	1.07	7.16	1.16	8.03	1.35	8.90	1.56
	29	4.54	0.72	5.41	0.88	6.28	1.05	6.72	1.14	7.16	1.24	8.03	1.44	8.90	1.66
	31	4.54	0.77	5.41	0.93	6.28	1.12	6.72	1.21	7.16	1.32	8.03	1.54	8.90	1.77
	33	4.54	0.81	5.41	0.99	6.28	1.19	6.72	1.29	7.16	1.40	8.03	1.63	8.90	1.89
	35	4.54	0.86	5.41	1.05	6.28	1.26	6.72	1.37	7.16	1.49	8.03	1.74	8.90	2.01
37	4.54	0.91	5.41	1.11	6.28	1.33	6.72	1.45	7.16	1.58	8.03	1.85	8.90	2.13	
39	4.54	0.96	5.41	1.17	6.28	1.41	6.72	1.54	7.16	1.68	8.03	1.96	8.90	2.27	
50% 5.60 kW (50.0)	10	3.78	0.51	4.51	0.59	5.24	0.67	5.60	0.71	5.96	0.76	6.69	0.85	7.42	0.95
	12	3.78	0.51	4.51	0.59	5.24	0.68	5.60	0.73	5.96	0.77	6.69	0.87	7.42	0.97
	14	3.78	0.52	4.51	0.60	5.24	0.69	5.60	0.74	5.96	0.78	6.69	0.88	7.42	0.98
	16	3.78	0.53	4.51	0.61	5.24	0.70	5.60	0.75	5.96	0.80	6.69	0.90	7.42	1.00
	18	3.78	0.53	4.51	0.62	5.24	0.71	5.60	0.76	5.96	0.81	6.69	0.91	7.42	1.02
	20	3.78	0.54	4.51	0.63	5.24	0.73	5.60	0.77	5.96	0.83	6.69	0.93	7.42	1.04
	21	3.78	0.55	4.51	0.64	5.24	0.73	5.60	0.78	5.96	0.83	6.69	0.94	7.42	1.05
	23	3.78	0.55	4.51	0.65	5.24	0.74	5.60	0.80	5.96	0.85	6.69	0.96	7.42	1.07
	25	3.78	0.56	4.51	0.66	5.24	0.76	5.60	0.81	5.96	0.87	6.69	1.00	7.42	1.14
	27	3.78	0.57	4.51	0.68	5.24	0.80	5.60	0.86	5.96	0.93	6.69	1.07	7.42	1.22
	29	3.78	0.60	4.51	0.72	5.24	0.85	5.60	0.92	5.96	0.99	6.69	1.14	7.42	1.30
	31	3.78	0.64	4.51	0.76	5.24	0.90	5.60	0.97	5.96	1.05	6.69	1.21	7.42	1.38
	33	3.78	0.67	4.51	0.81	5.24	0.95	5.60	1.03	5.96	1.11	6.69	1.28	7.42	1.47
	35	3.78	0.71	4.51	0.85	5.24	1.01	5.60	1.09	5.96	1.18	6.69	1.36	7.42	1.56
37	3.78	0.75	4.51	0.90	5.24	1.07	5.60	1.16	5.96	1.25	6.69	1.45	7.42	1.66	
39	3.78	0.79	4.51	0.95	5.24	1.13	5.60	1.22	5.96	1.32	6.69	1.53	7.42	1.76	

4TW32002-2

7 Leistungstabellen

7 - 1 Kühlleistungstabellen

ERQ125AV1
Cooling

TC: Total capacity; kW; PI: Power Input; kW (Comp. + Outdoor fan motor)

Combination % kW (Capacity index)	Outdoor air temp. (°CDB)	Indoor air temp. °CWB															
		14.0 °CWB		16.0 °CWB		18.0 °CWB		19.0 °CWB		20.0 °CWB		22.0 °CWB		24.0 °CWB			
		20.0 °CDB	23.0 °CDB	26.0 °CDB	27.0 °CDB	28.0 °CDB	30.0 °CDB	32.0 °CDB	TC	PI	TC	PI	TC	PI	TC	PI	
100% 14.00 kW (125.0)	10	9.45	1.21	11.3	1.47	13.1	1.74	14.0	1.88	14.9	2.02	16.7	2.31	18.6	2.60		
	12	9.45	1.23	11.3	1.49	13.1	1.77	14.0	1.91	14.9	2.06	16.7	2.35	18.6	2.65		
	14	9.45	1.25	11.3	1.52	13.1	1.80	14.0	1.95	14.9	2.10	16.7	2.40	18.5	2.68		
	16	9.45	1.28	11.3	1.55	13.1	1.84	14.0	1.99	14.9	2.14	16.7	2.44	18.2	2.72		
	18	9.45	1.30	11.3	1.58	13.1	1.88	14.0	2.03	14.9	2.18	16.7	2.58	18.0	2.86		
	20	9.45	1.32	11.3	1.61	13.1	1.93	14.0	2.13	14.9	2.34	16.7	2.78	17.7	3.00		
	21	9.45	1.34	11.3	1.63	13.1	2.00	14.0	2.20	14.9	2.42	16.7	2.88	17.6	3.07		
	23	9.45	1.37	11.3	1.74	13.1	2.14	14.0	2.36	14.9	2.59	16.7	3.09	17.4	3.21		
	25	9.45	1.46	11.3	1.85	13.1	2.29	14.0	2.53	14.9	2.78	16.7	3.31	17.1	3.35		
	27	9.45	1.56	11.3	1.98	13.1	2.45	14.0	2.70	14.9	2.97	16.5	3.47	16.9	3.49		
	29	9.45	1.66	11.3	2.11	13.1	2.62	14.0	2.89	14.9	3.18	16.3	3.61	16.6	3.63		
	31	9.45	1.77	11.3	2.25	13.1	2.79	14.0	3.08	14.9	3.39	16.0	3.75	16.4	3.78		
	33	9.45	1.88	11.3	2.40	13.1	2.98	14.0	3.29	14.9	3.62	15.8	3.89	16.1	3.92		
	35	9.45	2.00	11.3	2.55	13.1	3.17	14.0	3.51	14.9	3.86	15.5	4.03	15.9	4.06		
37	9.45	2.12	11.3	2.71	13.1	3.38	14.0	3.74	14.9	4.12	15.3	4.17	15.6	4.21			
39	9.45	2.25	11.3	2.89	13.1	3.60	14.0	3.99	14.7	4.28	15.0	4.32	15.4	4.35			
90% 12.60 kW (112.5)	10	8.50	1.08	10.1	1.31	11.8	1.54	12.6	1.66	13.4	1.79	15.1	2.04	16.7	2.30		
	12	8.50	1.10	10.1	1.33	11.8	1.57	12.6	1.69	13.4	1.82	15.1	2.08	16.7	2.35		
	14	8.50	1.12	10.1	1.35	11.8	1.60	12.6	1.73	13.4	1.86	15.1	2.12	16.7	2.39		
	16	8.50	1.14	10.1	1.38	11.8	1.63	12.6	1.76	13.4	1.89	15.1	2.16	16.7	2.44		
	18	8.50	1.16	10.1	1.40	11.8	1.66	12.6	1.79	13.4	1.93	15.1	2.21	16.7	2.58		
	20	8.50	1.18	10.1	1.43	11.8	1.69	12.6	1.83	13.4	2.00	15.1	2.37	16.7	2.77		
	21	8.50	1.19	10.1	1.45	11.8	1.72	12.6	1.89	13.4	2.07	15.1	2.46	16.7	2.87		
	23	8.50	1.22	10.1	1.51	11.8	1.85	12.6	2.03	13.4	2.22	15.1	2.63	16.7	3.08		
	25	8.50	1.28	10.1	1.61	11.8	1.97	12.6	2.17	13.4	2.38	15.1	2.82	16.7	3.30		
	27	8.50	1.36	10.1	1.71	11.8	2.11	12.6	2.32	13.4	2.54	15.1	3.02	16.5	3.47		
	29	8.50	1.45	10.1	1.83	11.8	2.25	12.6	2.47	13.4	2.71	15.1	3.22	16.3	3.61		
	31	8.50	1.54	10.1	1.94	11.8	2.40	12.6	2.64	13.4	2.90	15.1	3.44	16.0	3.75		
	33	8.50	1.64	10.1	2.07	11.8	2.55	12.6	2.81	13.4	3.09	15.1	3.68	15.8	3.89		
	35	8.50	1.74	10.1	2.20	11.8	2.72	12.6	3.00	13.4	3.29	15.1	3.92	15.5	4.03		
37	8.50	1.85	10.1	2.34	11.8	2.89	12.6	3.19	13.4	3.51	15.0	4.14	15.3	4.17			
39	8.50	1.96	10.1	2.49	11.8	3.08	12.6	3.40	13.4	3.74	14.7	4.28	15.0	4.31			
80% 11.20 kW (100.0)	10	7.56	0.96	9.02	1.15	10.5	1.35	11.2	1.46	11.9	1.56	13.4	1.78	14.8	2.01		
	12	7.56	0.98	9.02	1.17	10.5	1.38	11.2	1.48	11.9	1.59	13.4	1.82	14.8	2.05		
	14	7.56	0.99	9.02	1.19	10.5	1.40	11.2	1.51	11.9	1.62	13.4	1.85	14.8	2.09		
	16	7.56	1.01	9.02	1.21	10.5	1.43	11.2	1.54	11.9	1.65	13.4	1.89	14.8	2.13		
	18	7.56	1.03	9.02	1.23	10.5	1.45	11.2	1.57	11.9	1.69	13.4	1.92	14.8	2.17		
	20	7.56	1.05	9.02	1.26	10.5	1.48	11.2	1.60	11.9	1.72	13.4	1.99	14.8	2.32		
	21	7.56	1.05	9.02	1.27	10.5	1.50	11.2	1.62	11.9	1.75	13.4	2.07	14.8	2.40		
	23	7.56	1.07	9.02	1.29	10.5	1.57	11.2	1.72	11.9	1.88	13.4	2.21	14.8	2.58		
	25	7.56	1.11	9.02	1.38	10.5	1.68	11.2	1.84	11.9	2.01	13.4	2.37	14.8	2.76		
	27	7.56	1.18	9.02	1.47	10.5	1.79	11.2	1.96	11.9	2.14	13.4	2.53	14.8	2.95		
	29	7.56	1.25	9.02	1.56	10.5	1.91	11.2	2.09	11.9	2.29	13.4	2.70	14.8	3.15		
	31	7.56	1.33	9.02	1.66	10.5	2.03	11.2	2.23	11.9	2.44	13.4	2.88	14.8	3.37		
	33	7.56	1.41	9.02	1.77	10.5	2.16	11.2	2.38	11.9	2.60	13.4	3.08	14.8	3.60		
	35	7.56	1.50	9.02	1.88	10.5	2.30	11.2	2.53	11.9	2.77	13.4	3.28	14.8	3.84		
37	7.56	1.59	9.02	1.99	10.5	2.45	11.2	2.69	11.9	2.95	13.4	3.50	14.8	4.09			
39	7.56	1.68	9.02	2.12	10.5	2.60	11.2	2.86	11.9	3.14	13.4	3.72	14.7	4.28			

4TW32002-2

NOTES - ANMERKUNGEN - Σημειώσεις - NOTAS - REMARQUES - NOTE - OPMERKINGEN - примечания - NOTLAR

- 1 The above table shows the average value of conditions which may occur.
 Die obige Tabelle zeigt den Durchschnittswert der Bedingungen, die auftreten können.
 Στον παραπάνω πίνακα αναγράφεται η μέση τιμή για συνθήκες που μπορεί να προκύψουν.
 La tabla de arriba muestra el valor medio de condiciones que pueden ocurrir.
 Le tableau ci-dessus donne la valeur moyenne pour des conditions qui peuvent survenir.
 La tabella in alto mostra il valore delle condizioni medie che si possono riscontrare.
 De tabel hierboven geeft de gemiddelde waarde aan van situaties die kunnen voorvallen.
 Таблица расположенная выше показывает среднее значение условий, которые могут наступить.
 Yukarıdaki tablo meydana gelebilecek koşulların ortalama değerini göstermektedir.

7 Leistungstabellen

7 - 1 Kühlleistungstabellen

ERQ125AV1
Cooling

TC: Total capacity, kW; PI: Power Input, kW (Comp. + Outdoor fan motor)

Combination % kW (Capacity index)	Outdoor air temp. (°CDB)	Indoor air temp. °CWB													
		14.0 °CWB		16.0 °CWB		18.0 °CWB		19.0 °CWB		20.0 °CWB		22.0 °CWB		24.0 °CWB	
		20.0 °CDB		23.0 °CDB		26.0 °CDB		27.0 °CDB		28.0 °CDB		30.0 °CDB		32.0 °CDB	
		TC	PI	TC	PI	TC	PI	TC	PI	TC	PI	TC	PI	TC	PI
70% 9.80 kW (87.5)	10	6.61	0.84	7.89	1.00	9.16	1.17	9.80	1.26	10.4	1.35	11.7	1.53	13.0	1.72
	12	6.61	0.86	7.89	1.02	9.16	1.19	9.80	1.28	10.4	1.37	11.7	1.56	13.0	1.75
	14	6.61	0.87	7.89	1.04	9.16	1.21	9.80	1.30	10.4	1.40	11.7	1.59	13.0	1.79
	16	6.61	0.89	7.89	1.05	9.16	1.23	9.80	1.33	10.4	1.42	11.7	1.62	13.0	1.82
	18	6.61	0.90	7.89	1.07	9.16	1.26	9.80	1.35	10.4	1.45	11.7	1.65	13.0	1.86
	20	6.61	0.91	7.89	1.09	9.16	1.28	9.80	1.38	10.4	1.48	11.7	1.68	13.0	1.91
	21	6.61	0.92	7.89	1.10	9.16	1.29	9.80	1.39	10.4	1.49	11.7	1.71	13.0	1.98
	23	6.61	0.94	7.89	1.12	9.16	1.32	9.80	1.44	10.4	1.56	11.7	1.83	13.0	2.12
	25	6.61	0.96	7.89	1.17	9.16	1.41	9.80	1.54	10.4	1.67	11.7	1.96	13.0	2.27
	27	6.61	1.01	7.89	1.24	9.16	1.50	9.80	1.64	10.4	1.78	11.7	2.09	13.0	2.42
	29	6.61	1.07	7.89	1.32	9.16	1.60	9.80	1.74	10.4	1.90	11.7	2.23	13.0	2.59
	31	6.61	1.14	7.89	1.40	9.16	1.70	9.80	1.86	10.4	2.02	11.7	2.38	13.0	2.76
	33	6.61	1.20	7.89	1.49	9.16	1.80	9.80	1.97	10.4	2.15	11.7	2.53	13.0	2.94
	35	6.61	1.28	7.89	1.58	9.16	1.92	9.80	2.10	10.4	2.29	11.7	2.70	13.0	3.14
37	6.61	1.35	7.89	1.68	9.16	2.04	9.80	2.23	10.4	2.43	11.7	2.87	13.0	3.34	
39	6.61	1.43	7.89	1.78	9.16	2.16	9.80	2.37	10.4	2.59	11.7	3.05	13.0	3.56	
60% 8.40 kW (75.0)	10	5.67	0.74	6.76	0.86	7.85	1.00	8.40	1.07	8.95	1.14	10.0	1.29	11.1	1.45
	12	5.67	0.75	6.76	0.88	7.85	1.01	8.40	1.09	8.95	1.16	10.0	1.31	11.1	1.47
	14	5.67	0.76	6.76	0.89	7.85	1.03	8.40	1.11	8.95	1.18	10.0	1.34	11.1	1.50
	16	5.67	0.77	6.76	0.90	7.85	1.05	8.40	1.13	8.95	1.20	10.0	1.36	11.1	1.53
	18	5.67	0.78	6.76	0.92	7.85	1.07	8.40	1.15	8.95	1.22	10.0	1.39	11.1	1.56
	20	5.67	0.79	6.76	0.93	7.85	1.09	8.40	1.17	8.95	1.25	10.0	1.42	11.1	1.59
	21	5.67	0.80	6.76	0.94	7.85	1.10	8.40	1.18	8.95	1.26	10.0	1.43	11.1	1.60
	23	5.67	0.81	6.76	0.96	7.85	1.12	8.40	1.20	8.95	1.28	10.0	1.48	11.1	1.71
	25	5.67	0.82	6.76	0.98	7.85	1.16	8.40	1.26	8.95	1.36	10.0	1.59	11.1	1.82
	27	5.67	0.85	6.76	1.04	7.85	1.24	8.40	1.34	8.95	1.45	10.0	1.69	11.1	1.95
	29	5.67	0.91	6.76	1.10	7.85	1.31	8.40	1.43	8.95	1.55	10.0	1.80	11.1	2.07
	31	5.67	0.96	6.76	1.17	7.85	1.39	8.40	1.52	8.95	1.65	10.0	1.92	11.1	2.21
	33	5.67	1.01	6.76	1.24	7.85	1.48	8.40	1.61	8.95	1.75	10.0	2.04	11.1	2.35
	35	5.67	1.07	6.76	1.31	7.85	1.57	8.40	1.71	8.95	1.86	10.0	2.17	11.1	2.51
37	5.67	1.13	6.76	1.39	7.85	1.67	8.40	1.82	8.95	1.97	10.0	2.31	11.1	2.67	
39	5.67	1.20	6.76	1.47	7.85	1.77	8.40	1.93	8.95	2.09	10.0	2.45	11.1	2.84	
50% 7.00 kW (62.5)	10	4.72	0.63	5.63	0.73	6.54	0.84	7.00	0.89	7.46	0.95	8.37	1.06	9.28	1.19
	12	4.72	0.64	5.63	0.74	6.54	0.85	7.00	0.91	7.46	0.96	8.37	1.08	9.28	1.21
	14	4.72	0.65	5.63	0.75	6.54	0.86	7.00	0.92	7.46	0.98	8.37	1.10	9.28	1.23
	16	4.72	0.66	5.63	0.76	6.54	0.88	7.00	0.94	7.46	1.00	8.37	1.12	9.28	1.25
	18	4.72	0.67	5.63	0.78	6.54	0.89	7.00	0.95	7.46	1.01	8.37	1.14	9.28	1.27
	20	4.72	0.68	5.63	0.79	6.54	0.91	7.00	0.97	7.46	1.03	8.37	1.16	9.28	1.30
	21	4.72	0.68	5.63	0.79	6.54	0.91	7.00	0.98	7.46	1.04	8.37	1.17	9.28	1.31
	23	4.72	0.69	5.63	0.81	6.54	0.93	7.00	0.99	7.46	1.06	8.37	1.19	9.28	1.34
	25	4.72	0.70	5.63	0.82	6.54	0.95	7.00	1.01	7.46	1.09	8.37	1.25	9.28	1.43
	27	4.72	0.71	5.63	0.85	6.54	1.00	7.00	1.08	7.46	1.16	8.37	1.34	9.28	1.52
	29	4.72	0.75	5.63	0.90	6.54	1.06	7.00	1.14	7.46	1.23	8.37	1.42	9.28	1.62
	31	4.72	0.80	5.63	0.95	6.54	1.12	7.00	1.21	7.46	1.31	8.37	1.51	9.28	1.73
	33	4.72	0.84	5.63	1.01	6.54	1.19	7.00	1.29	7.46	1.39	8.37	1.60	9.28	1.83
	35	4.72	0.89	5.63	1.07	6.54	1.26	7.00	1.36	7.46	1.47	8.37	1.70	9.28	1.95
37	4.72	0.94	5.63	1.13	6.54	1.33	7.00	1.44	7.46	1.56	8.37	1.81	9.28	2.07	
39	4.72	0.99	5.63	1.19	6.54	1.41	7.00	1.53	7.46	1.65	8.37	1.92	9.28	2.20	

4TW32002-2

7 Leistungstabellen

7 - 1 Kühlleistungstabellen

ERQ140AV1
Cooling

TC: Total capacity; kW; PI: Power Input; kW (Comp. + Outdoor fan motor)

Combination % kW (Capacity index)	Outdoor air temp. (°CDB)	Indoor air temp. °CWB															
		14.0 °CWB		16.0 °CWB		18.0 °CWB		19.0 °CWB		20.0 °CWB		22.0 °CWB		24.0 °CWB			
		20.0 °CDB	23.0 °CDB	26.0 °CDB	27.0 °CDB	28.0 °CDB	30.0 °CDB	32.0 °CDB	TC	PI	TC	PI	TC	PI	TC	PI	
100% 15.50 kW (150.0)	10	10.5	1.56	12.5	1.89	14.5	2.24	15.5	2.42	16.5	2.61	18.5	2.98	20.2	3.26		
	12	10.5	1.59	12.5	1.93	14.5	2.28	15.5	2.47	16.5	2.66	18.5	3.03	20.0	3.25		
	14	10.5	1.62	12.5	1.96	14.5	2.33	15.5	2.52	16.5	2.71	18.5	3.09	19.7	3.23		
	16	10.5	1.65	12.5	2.00	14.5	2.37	15.5	2.56	16.5	2.76	18.5	3.15	19.4	3.28		
	18	10.5	1.68	12.5	2.04	14.5	2.42	15.5	2.62	16.5	2.81	18.5	3.33	19.2	3.45		
	20	10.5	1.71	12.5	2.08	14.5	2.49	15.5	2.75	16.5	3.01	18.5	3.59	18.9	3.62		
	21	10.5	1.72	12.5	2.10	14.5	2.58	15.5	2.85	16.5	3.12	18.4	3.67	18.8	3.70		
	23	10.5	1.77	12.5	2.24	14.5	2.77	15.5	3.05	16.5	3.35	18.1	3.84	18.5	3.87		
	25	10.5	1.89	12.5	2.39	14.5	2.96	15.5	3.26	16.5	3.59	17.9	4.01	18.3	4.04		
	27	10.5	2.01	12.5	2.55	14.5	3.16	15.5	3.49	16.5	3.84	17.6	4.18	18.0	4.21		
	29	10.5	2.14	12.5	2.72	14.5	3.38	15.5	3.73	16.5	4.10	17.4	4.35	17.7	4.38		
	31	10.5	2.28	12.5	2.90	14.5	3.60	15.5	3.98	16.5	4.38	17.1	4.52	17.5	4.55		
	33	10.5	2.43	12.5	3.09	14.5	3.84	15.5	4.25	16.5	4.65	16.8	4.69	17.2	4.72		
	35	10.5	2.58	12.5	3.29	14.5	4.09	15.5	4.53	16.2	4.82	16.6	4.86	16.9	4.90		
37	10.5	2.74	12.5	3.50	14.5	4.36	15.5	4.83	15.9	4.99	16.3	5.03	16.7	5.07			
39	10.5	2.91	12.5	3.73	14.5	4.65	15.5	5.13	15.7	5.16	16.0	5.20	16.4	5.25			
90% 13.95 kW (135.0)	10	9.41	1.40	11.2	1.69	13.0	1.99	14.0	2.15	14.9	2.31	16.7	2.64	18.5	2.97		
	12	9.41	1.42	11.2	1.72	13.0	2.03	14.0	2.19	14.9	2.35	16.7	2.69	18.5	3.03		
	14	9.41	1.45	11.2	1.75	13.0	2.06	14.0	2.23	14.9	2.40	16.7	2.74	18.5	3.09		
	16	9.41	1.47	11.2	1.78	13.0	2.10	14.0	2.27	14.9	2.44	16.7	2.79	18.5	3.15		
	18	9.41	1.50	11.2	1.81	13.0	2.14	14.0	2.32	14.9	2.49	16.7	2.85	18.5	3.32		
	20	9.41	1.52	11.2	1.85	13.0	2.19	14.0	2.36	14.9	2.58	16.7	3.06	18.5	3.57		
	21	9.41	1.54	11.2	1.87	13.0	2.22	14.0	2.44	14.9	2.68	16.7	3.17	18.4	3.67		
	23	9.41	1.57	11.2	1.94	13.0	2.38	14.0	2.62	14.9	2.87	16.7	3.40	18.1	3.84		
	25	9.41	1.65	11.2	2.07	13.0	2.55	14.0	2.80	14.9	3.07	16.7	3.64	17.9	4.01		
	27	9.41	1.76	11.2	2.21	13.0	2.72	14.0	2.99	14.9	3.28	16.7	3.89	17.6	4.18		
	29	9.41	1.87	11.2	2.36	13.0	2.90	14.0	3.19	14.9	3.50	16.7	4.16	17.3	4.35		
	31	9.41	1.99	11.2	2.51	13.0	3.09	14.0	3.41	14.9	3.74	16.7	4.45	17.1	4.51		
	33	9.41	2.11	11.2	2.67	13.0	3.29	14.0	3.63	14.9	3.99	16.5	4.65	16.8	4.68		
	35	9.41	2.24	11.2	2.84	13.0	3.51	14.0	3.87	14.9	4.25	16.2	4.82	16.6	4.86		
37	9.41	2.38	11.2	3.02	13.0	3.73	14.0	4.12	14.9	4.53	16.0	4.99	16.3	5.03			
39	9.41	2.53	11.2	3.21	13.0	3.97	14.0	4.39	14.9	4.82	15.7	5.16	16.0	5.20			
80% 12.40 kW (120.0)	10	8.37	1.24	10.0	1.49	11.6	1.75	12.4	1.88	13.2	2.02	14.8	2.30	16.4	2.59		
	12	8.37	1.26	10.0	1.51	11.6	1.78	12.4	1.91	13.2	2.05	14.8	2.34	16.4	2.64		
	14	8.37	1.28	10.0	1.54	11.6	1.81	12.4	1.95	13.2	2.09	14.8	2.39	16.4	2.69		
	16	8.37	1.30	10.0	1.56	11.6	1.84	12.4	1.99	13.2	2.13	14.8	2.43	16.4	2.74		
	18	8.37	1.33	10.0	1.59	11.6	1.88	12.4	2.02	13.2	2.18	14.8	2.48	16.4	2.80		
	20	8.37	1.35	10.0	1.62	11.6	1.91	12.4	2.06	13.2	2.22	14.8	2.57	16.4	2.99		
	21	8.37	1.36	10.0	1.64	11.6	1.93	12.4	2.09	13.2	2.26	14.8	2.67	16.4	3.10		
	23	8.37	1.39	10.0	1.67	11.6	2.03	12.4	2.22	13.2	2.42	14.8	2.86	16.4	3.32		
	25	8.37	1.43	10.0	1.78	11.6	2.16	12.4	2.37	13.2	2.59	14.8	3.06	16.4	3.56		
	27	8.37	1.52	10.0	1.89	11.6	2.31	12.4	2.53	13.2	2.77	14.8	3.27	16.4	3.81		
	29	8.37	1.62	10.0	2.02	11.6	2.46	12.4	2.70	13.2	2.95	14.8	3.49	16.4	4.07		
	31	8.37	1.72	10.0	2.14	11.6	2.62	12.4	2.88	13.2	3.15	14.8	3.72	16.4	4.35		
	33	8.37	1.82	10.0	2.28	11.6	2.79	12.4	3.07	13.2	3.35	14.8	3.97	16.4	4.64		
	35	8.37	1.93	10.0	2.42	11.6	2.97	12.4	3.26	13.2	3.57	14.8	4.23	16.2	4.82		
37	8.37	2.05	10.0	2.57	11.6	3.16	12.4	3.47	13.2	3.80	14.8	4.51	15.9	4.98			
39	8.37	2.17	10.0	2.73	11.6	3.36	12.4	3.69	13.2	4.05	14.8	4.81	15.7	5.15			

4TW32002-2

NOTES - ANMERKUNGEN - Σημειώσεις - NOTAS - REMARQUES - NOTE - OPMERKINGEN - примечания - NOTLAR

- 1 The above table shows the average value of conditions which may occur.
 Die obige Tabelle zeigt den Durchschnittswert der Bedingungen, die auftreten können.
 Στον παραπάνω πίνακα αναγράφεται η μέση τιμή για συνθήκες που μπορεί να προκύψουν.
 La tabla de arriba muestra el valor medio de condiciones que pueden ocurrir.
 Le tableau ci-dessus donne la valeur moyenne pour des conditions qui peuvent survenir.
 La tabella in alto mostra il valore delle condizioni medie che si possono riscontrare.
 De tabel hierboven geeft de gemiddelde waarde aan van situaties die kunnen voorvallen.
 Таблица расположенная выше показывает среднее значение условий, которые могут наступить.
 Yukarıdaki tablo meydana gelebilecek koşulların ortalama değerini göstermektedir.

7 Leistungstabellen

7 - 1 Kühlleistungstabellen

ERQ140AV1
Cooling

TC: Total capacity, kW; PI: Power Input, kW (Comp. + Outdoor fan motor)

Combination % kW (Capacity index)	Outdoor air temp. (°CDB)	Indoor air temp. °CWB													
		14.0 °CWB		16.0 °CWB		18.0 °CWB		19.0 °CWB		20.0 °CWB		22.0 °CWB		24.0 °CWB	
		20.0 °CDB		23.0 °CDB		26.0 °CDB		27.0 °CDB		28.0 °CDB		30.0 °CDB		32.0 °CDB	
		TC	PI	TC	PI	TC	PI	TC	PI	TC	PI	TC	PI	TC	PI
70% 10.85 kW (105.0)	10	7.32	1.09	8.73	1.29	10.1	1.51	10.9	1.62	11.6	1.74	13.0	1.98	14.4	2.22
	12	7.32	1.11	8.73	1.32	10.1	1.54	10.9	1.65	11.6	1.77	13.0	2.01	14.4	2.26
	14	7.32	1.12	8.73	1.34	10.1	1.56	10.9	1.68	11.6	1.80	13.0	2.05	14.4	2.31
	16	7.32	1.14	8.73	1.36	10.1	1.59	10.9	1.71	11.6	1.84	13.0	2.09	14.4	2.35
	18	7.32	1.16	8.73	1.38	10.1	1.62	10.9	1.74	11.6	1.87	13.0	2.13	14.4	2.40
	20	7.32	1.18	8.73	1.41	10.1	1.65	10.9	1.78	11.6	1.91	13.0	2.17	14.4	2.46
	21	7.32	1.19	8.73	1.42	10.1	1.67	10.9	1.80	11.6	1.93	13.0	2.21	14.4	2.55
	23	7.32	1.21	8.73	1.45	10.1	1.70	10.9	1.86	11.6	2.02	13.0	2.36	14.4	2.73
	25	7.32	1.23	8.73	1.51	10.1	1.82	10.9	1.98	11.6	2.16	13.0	2.52	14.4	2.92
	27	7.32	1.30	8.73	1.60	10.1	1.93	10.9	2.11	11.6	2.30	13.0	2.70	14.4	3.13
	29	7.32	1.38	8.73	1.70	10.1	2.06	10.9	2.25	11.6	2.45	13.0	2.88	14.4	3.34
	31	7.32	1.47	8.73	1.81	10.1	2.19	10.9	2.40	11.6	2.61	13.0	3.07	14.4	3.56
	33	7.32	1.55	8.73	1.92	10.1	2.33	10.9	2.55	11.6	2.78	13.0	3.27	14.4	3.80
35	7.32	1.65	8.73	2.04	10.1	2.47	10.9	2.71	11.6	2.95	13.0	3.48	14.4	4.05	
37	7.32	1.74	8.73	2.16	10.1	2.63	10.9	2.88	11.6	3.14	13.0	3.70	14.4	4.31	
39	7.32	1.84	8.73	2.29	10.1	2.79	10.9	3.06	11.6	3.34	13.0	3.94	14.4	4.59	
60% 9.30 kW (90.0)	10	6.28	0.95	7.49	1.11	8.70	1.29	9.30	1.38	9.90	1.47	11.1	1.67	12.3	1.87
	12	6.28	0.96	7.49	1.13	8.70	1.31	9.30	1.40	9.90	1.50	11.1	1.70	12.3	1.90
	14	6.28	0.98	7.49	1.15	8.70	1.33	9.30	1.43	9.90	1.52	11.1	1.73	12.3	1.94
	16	6.28	0.99	7.49	1.17	8.70	1.35	9.30	1.45	9.90	1.55	11.1	1.76	12.3	1.97
	18	6.28	1.01	7.49	1.19	8.70	1.38	9.30	1.48	9.90	1.58	11.1	1.79	12.3	2.01
	20	6.28	1.02	7.49	1.21	8.70	1.40	9.30	1.51	9.90	1.61	11.1	1.83	12.3	2.05
	21	6.28	1.03	7.49	1.22	8.70	1.42	9.30	1.52	9.90	1.63	11.1	1.84	12.3	2.07
	23	6.28	1.05	7.49	1.24	8.70	1.44	9.30	1.55	9.90	1.66	11.1	1.92	12.3	2.20
	25	6.28	1.06	7.49	1.26	8.70	1.50	9.30	1.63	9.90	1.76	11.1	2.05	12.3	2.35
	27	6.28	1.10	7.49	1.34	8.70	1.59	9.30	1.73	9.90	1.88	11.1	2.18	12.3	2.51
	29	6.28	1.17	7.49	1.42	8.70	1.69	9.30	1.84	9.90	2.00	11.1	2.32	12.3	2.68
	31	6.28	1.24	7.49	1.50	8.70	1.80	9.30	1.96	9.90	2.12	11.1	2.47	12.3	2.85
	33	6.28	1.31	7.49	1.60	8.70	1.91	9.30	2.08	9.90	2.26	11.1	2.63	12.3	3.04
35	6.28	1.38	7.49	1.69	8.70	2.03	9.30	2.21	9.90	2.40	11.1	2.80	12.3	3.23	
37	6.28	1.46	7.49	1.79	8.70	2.15	9.30	2.34	9.90	2.55	11.1	2.98	12.3	3.44	
39	6.28	1.55	7.49	1.89	8.70	2.28	9.30	2.49	9.90	2.70	11.1	3.16	12.3	3.66	
50% 7.75 kW (75.0)	10	5.23	0.82	6.24	0.94	7.25	1.08	7.75	1.15	8.25	1.22	9.26	1.37	10.3	1.53
	12	5.23	0.83	6.24	0.96	7.25	1.10	7.75	1.17	8.25	1.24	9.26	1.40	10.3	1.56
	14	5.23	0.84	6.24	0.97	7.25	1.11	7.75	1.19	8.25	1.26	9.26	1.42	10.3	1.58
	16	5.23	0.85	6.24	0.99	7.25	1.13	7.75	1.21	8.25	1.28	9.26	1.45	10.3	1.61
	18	5.23	0.86	6.24	1.00	7.25	1.15	7.75	1.23	8.25	1.31	9.26	1.47	10.3	1.64
	20	5.23	0.87	6.24	1.02	7.25	1.17	7.75	1.25	8.25	1.33	9.26	1.50	10.3	1.67
	21	5.23	0.88	6.24	1.02	7.25	1.18	7.75	1.26	8.25	1.34	9.26	1.51	10.3	1.69
	23	5.23	0.89	6.24	1.04	7.25	1.20	7.75	1.28	8.25	1.37	9.26	1.54	10.3	1.73
	25	5.23	0.91	6.24	1.06	7.25	1.22	7.75	1.31	8.25	1.41	9.26	1.62	10.3	1.84
	27	5.23	0.92	6.24	1.10	7.25	1.29	7.75	1.39	8.25	1.50	9.26	1.72	10.3	1.97
	29	5.23	0.97	6.24	1.16	7.25	1.37	7.75	1.48	8.25	1.59	9.26	1.83	10.3	2.09
	31	5.23	1.03	6.24	1.23	7.25	1.45	7.75	1.57	8.25	1.69	9.26	1.95	10.3	2.23
	33	5.23	1.09	6.24	1.30	7.25	1.54	7.75	1.66	8.25	1.79	9.26	2.07	10.3	2.37
35	5.23	1.15	6.24	1.37	7.25	1.63	7.75	1.76	8.25	1.90	9.26	2.20	10.3	2.52	
37	5.23	1.21	6.24	1.45	7.25	1.72	7.75	1.86	8.25	2.01	9.26	2.33	10.3	2.67	
39	5.23	1.27	6.24	1.53	7.25	1.82	7.75	1.97	8.25	2.13	9.26	2.47	10.3	2.84	

4TW32002-2

7 Leistungstabellen

7 - 2 Heizleistungstabellen

ERQ100AV1 Heating

TC: Total capacity; kW; PI: Power Input; kW (Comp. + Outdoor fan motor)

Combination % kW (Capacity index)	Outdoor air temp.		Indoor air temp. °CWB											
			16.0		18.0		20.0		21.0		22.0		24.0	
			°CDB	°CWB	TC	PI	TC	PI	TC	PI	TC	PI	TC	PI
100% 12.50 kW (100.0)	-19.8	-20.0	10.1	3.79	10.0	3.89	10.0	3.99	10.0	4.04	10.0	4.10	10.0	4.20
	-18.8	-19.0	10.4	3.85	10.4	3.95	10.3	4.04	10.3	4.09	10.3	4.14	10.3	4.24
	-16.7	-17.0	11.0	3.95	11.0	4.04	10.9	4.14	10.9	4.18	10.9	4.23	10.9	4.32
	-14.7	-15.0	11.6	4.04	11.6	4.13	11.6	4.22	11.5	4.26	11.5	4.31	10.9	4.02
	-12.6	-13.0	12.2	4.13	12.2	4.21	12.2	4.29	12.1	4.30	11.7	4.12	10.9	3.76
	-10.5	-11.0	12.8	4.20	12.8	4.28	12.5	4.21	12.1	4.03	11.7	3.86	10.9	3.53
	-9.5	-10.0	13.1	4.24	13.1	4.31	12.5	4.08	12.1	3.91	11.7	3.74	10.9	3.42
	-8.5	-9.1	13.4	4.27	13.3	4.30	12.5	3.97	12.1	3.81	11.7	3.65	10.9	3.33
	-7.0	-7.6	13.9	4.31	13.3	4.11	12.5	3.80	12.1	3.64	11.7	3.49	10.9	3.20
	-5.0	-5.6	14.1	4.19	13.3	3.89	12.5	3.59	12.1	3.45	11.7	3.31	10.9	3.03
	-3.0	-3.7	14.1	3.98	13.3	3.70	12.5	3.42	12.1	3.28	11.7	3.15	10.9	2.89
	0.0	-0.7	14.1	3.69	13.3	3.43	12.5	3.17	12.1	3.05	11.7	2.93	10.9	2.69
	3.0	2.2	14.1	3.45	13.3	3.21	12.5	2.97	12.1	2.85	11.7	2.74	10.9	2.52
	5.0	4.1	14.1	3.30	13.3	3.07	12.5	2.85	12.1	2.74	11.7	2.63	10.9	2.42
	7.0	6.0	14.1	3.17	13.3	2.95	12.5	2.74	12.1	2.64	11.7	2.53	10.9	2.33
9.0	7.9	14.1	3.05	13.3	2.84	12.5	2.64	12.1	2.54	11.7	2.44	10.9	2.25	
11.0	9.8	14.1	2.94	13.3	2.74	12.5	2.54	12.1	2.45	11.7	2.35	10.9	2.17	
13.0	11.8	14.1	2.83	13.3	2.64	12.5	2.45	12.1	2.36	11.7	2.27	10.9	2.09	
15.0	13.7	14.1	2.73	13.3	2.55	12.5	2.37	12.1	2.28	11.7	2.20	10.9	2.03	
90% 11.25 kW (90.0)	-19.8	-20.0	10.0	3.97	10.0	4.06	10.0	4.15	10.0	4.20	10.0	4.24	9.80	4.23
	-18.8	-19.0	10.3	4.02	10.3	4.11	10.3	4.20	10.3	4.24	10.3	4.29	9.80	4.06
	-16.7	-17.0	10.9	4.11	10.9	4.20	10.9	4.28	10.9	4.32	10.5	4.13	9.80	3.77
	-14.7	-15.0	11.6	4.20	11.5	4.28	11.3	4.19	10.9	4.02	10.5	3.85	9.80	3.51
	-12.6	-13.0	12.2	4.27	12.0	4.24	11.3	3.92	10.9	3.76	10.5	3.60	9.80	3.29
	-10.5	-11.0	12.7	4.29	12.0	3.98	11.3	3.67	10.9	3.53	10.5	3.38	9.80	3.10
	-9.5	-10.0	12.7	4.16	12.0	3.86	11.3	3.56	10.9	3.42	10.5	3.28	9.80	3.01
	-8.5	-9.1	12.7	4.05	12.0	3.76	11.3	3.47	10.9	3.33	10.5	3.20	9.80	2.93
	-7.0	-7.6	12.7	3.87	12.0	3.60	11.3	3.33	10.9	3.19	10.5	3.06	9.80	2.81
	-5.0	-5.6	12.7	3.66	12.0	3.40	11.3	3.15	10.9	3.03	10.5	2.91	9.80	2.67
	-3.0	-3.7	12.7	3.49	12.0	3.24	11.3	3.00	10.9	2.88	10.5	2.77	9.80	2.55
	0.0	-0.7	12.7	3.24	12.0	3.01	11.3	2.79	10.9	2.69	10.5	2.58	9.80	2.37
	3.0	2.2	12.7	3.03	12.0	2.82	11.3	2.62	10.9	2.52	10.5	2.42	9.80	2.23
	5.0	4.1	12.7	2.90	12.0	2.71	11.3	2.51	10.9	2.42	10.5	2.33	9.80	2.15
	7.0	6.0	12.7	2.79	12.0	2.60	11.3	2.42	10.9	2.33	10.5	2.24	9.80	2.07
9.0	7.9	12.7	2.69	12.0	2.51	11.3	2.33	10.9	2.25	10.5	2.16	9.80	2.00	
11.0	9.8	12.7	2.59	12.0	2.42	11.3	2.25	10.9	2.17	10.5	2.09	9.80	1.93	
13.0	11.8	12.7	2.50	12.0	2.33	11.3	2.17	10.9	2.09	10.5	2.02	9.80	1.86	
15.0	13.7	12.7	2.41	12.0	2.26	11.3	2.10	10.9	2.03	10.5	1.95	9.80	1.81	
80% 10.00 kW (80.0)	-19.8	-20.0	10.0	4.15	10.0	4.23	10.0	4.31	9.68	4.16	9.36	3.98	8.71	3.64
	-18.8	-19.0	10.3	4.19	10.3	4.27	10.0	4.17	9.68	4.00	9.36	3.83	8.71	3.50
	-16.7	-17.0	10.9	4.28	10.6	4.19	10.0	3.87	9.68	3.71	9.36	3.55	8.71	3.25
	-14.7	-15.0	11.3	4.21	10.6	3.90	10.0	3.60	9.68	3.46	9.36	3.32	8.71	3.04
	-12.6	-13.0	11.3	3.93	10.6	3.65	10.0	3.37	9.68	3.24	9.36	3.11	8.71	2.85
	-10.5	-11.0	11.3	3.69	10.6	3.43	10.0	3.17	9.68	3.05	9.36	2.92	8.71	2.68
	-9.5	-10.0	11.3	3.58	10.6	3.33	10.0	3.08	9.68	2.96	9.36	2.84	8.71	2.61
	-8.5	-9.1	11.3	3.49	10.6	3.24	10.0	3.00	9.68	2.88	9.36	2.77	8.71	2.55
	-7.0	-7.6	11.3	3.34	10.6	3.11	10.0	2.88	9.68	2.77	9.36	2.66	8.71	2.45
	-5.0	-5.6	11.3	3.16	10.6	2.94	10.0	2.73	9.68	2.63	9.36	2.53	8.71	2.32
	-3.0	-3.7	11.3	3.01	10.6	2.81	10.0	2.61	9.68	2.51	9.36	2.41	8.71	2.22
	0.0	-0.7	11.3	2.80	10.6	2.61	10.0	2.43	9.68	2.34	9.36	2.25	8.71	2.08
	3.0	2.2	11.3	2.63	10.6	2.45	10.0	2.28	9.68	2.20	9.36	2.12	8.71	1.95
	5.0	4.1	11.3	2.52	10.6	2.36	10.0	2.19	9.68	2.11	9.36	2.04	8.71	1.88
	7.0	6.0	11.3	2.43	10.6	2.27	10.0	2.11	9.68	2.04	9.36	1.96	8.71	1.81
9.0	7.9	11.3	2.34	10.6	2.19	10.0	2.04	9.68	1.97	9.36	1.89	8.71	1.75	
11.0	9.8	11.3	2.26	10.6	2.11	10.0	1.97	9.68	1.90	9.36	1.83	8.71	1.70	
13.0	11.8	11.3	2.18	10.6	2.04	10.0	1.90	9.68	1.84	9.36	1.77	8.71	1.64	
15.0	13.7	11.3	2.11	10.6	1.98	10.0	1.84	9.68	1.78	9.36	1.72	8.71	1.59	

4TW32002-3

NOTES - ANMERKUNGEN - Σημειώσεις - NOTAS - REMARQUES - NOTE - OPMERKINGEN - примечания - NOTLAR

- The above table shows the average value of conditions which may occur.
Die obige Tabelle zeigt den Durchschnittswert der Bedingungen, die auftreten können.
Στον παραπάνω πίνακα αναγράφεται η μέση τιμή για συνθήκες που μπορεί να προκύψουν.
La tabla de arriba muestra el valor medio de condiciones que pueden ocurrir.
Le tableau ci-dessus donne la valeur moyenne pour des conditions qui peuvent survenir.
La tabella in alto mostra il valore delle condizioni medie che si possono riscontrare.
De tabel hierboven geeft de gemiddelde waarde aan van situaties die kunnen voorvallen.
Таблица расположенная выше показывает среднее значение условий, которые могут наступить.
Yukarıdaki tablo meydana gelebilecek koşulların ortalama değerini göstermektedir.

7 Leistungstabellen

7-2 Heizleistungstabellen

ERQ100AV1

Heating

TC: Total capacity; kW; PI: Power Input; kW (Comp. + Outdoor fan motor)

Combination % kW (Capacity index)	Outdoor air temp.		Indoor air temp. °CWB											
			16.0		18.0		20.0		21.0		22.0		24.0	
			TC	PI	TC	PI	TC	PI	TC	PI	TC	PI	TC	PI
	°CDB	°CWB	kW	kW	kW	kW	kW	kW	kW	kW	kW	kW	kW	kW
70% 8.75 kW (70.0)	-19.8	-20.0	9.87	4.27	9.31	3.96	8.75	3.66	8.47	3.51	8.19	3.36	7.63	3.08
	-18.8	-19.0	9.87	4.10	9.31	3.80	8.75	3.52	8.47	3.38	8.19	3.24	7.63	2.97
	-16.7	-17.0	9.87	3.80	9.31	3.53	8.75	3.27	8.47	3.14	8.19	3.01	7.63	2.76
	-14.7	-15.0	9.87	3.55	9.31	3.30	8.75	3.05	8.47	2.93	8.19	2.82	7.63	2.59
	-12.6	-13.0	9.87	3.32	9.31	3.09	8.75	2.86	8.47	2.75	8.19	2.64	7.63	2.43
	-10.5	-11.0	9.87	3.12	9.31	2.91	8.75	2.70	8.47	2.59	8.19	2.49	7.63	2.30
	-9.5	-10.0	9.87	3.03	9.31	2.82	8.75	2.62	8.47	2.52	8.19	2.42	7.63	2.23
	-8.5	-9.1	9.87	2.96	9.31	2.75	8.75	2.56	8.47	2.46	8.19	2.37	7.63	2.18
	-7.0	-7.6	9.87	2.84	9.31	2.64	8.75	2.46	8.47	2.37	8.19	2.27	7.63	2.10
	-5.0	-5.6	9.87	2.69	9.31	2.51	8.75	2.34	8.47	2.25	8.19	2.16	7.63	2.00
	-3.0	-3.7	9.87	2.57	9.31	2.40	8.75	2.23	8.47	2.15	8.19	2.07	7.63	1.91
	0.0	-0.7	9.87	2.39	9.31	2.24	8.75	2.08	8.47	2.01	8.19	1.94	7.63	1.79
	3.0	2.2	9.87	2.25	9.31	2.10	8.75	1.96	8.47	1.89	8.19	1.82	7.63	1.69
	5.0	4.1	9.87	2.16	9.31	2.02	8.75	1.89	8.47	1.82	8.19	1.76	7.63	1.63
	7.0	6.0	9.87	2.08	9.31	1.95	8.75	1.82	8.47	1.76	8.19	1.70	7.63	1.57
	9.0	7.9	9.87	2.01	9.31	1.88	8.75	1.76	8.47	1.70	8.19	1.64	7.63	1.52
11.0	9.8	9.87	1.94	9.31	1.82	8.75	1.70	8.47	1.65	8.19	1.59	7.63	1.47	
13.0	11.8	9.87	1.88	9.31	1.76	8.75	1.65	8.47	1.59	8.19	1.54	7.63	1.43	
15.0	13.7	9.87	1.82	9.31	1.71	8.75	1.60	8.47	1.54	8.19	1.49	7.63	1.39	
60% 7.50 kW (60.0)	-19.8	-20.0	8.46	3.51	7.98	3.26	7.50	3.02	7.26	2.90	7.02	2.78	6.54	2.56
	-18.8	-19.0	8.46	3.37	7.98	3.14	7.50	2.91	7.26	2.79	7.02	2.68	6.54	2.47
	-16.7	-17.0	8.46	3.14	7.98	2.92	7.50	2.71	7.26	2.61	7.02	2.50	6.54	2.30
	-14.7	-15.0	8.46	2.93	7.98	2.73	7.50	2.54	7.26	2.44	7.02	2.35	6.54	2.16
	-12.6	-13.0	8.46	2.75	7.98	2.57	7.50	2.39	7.26	2.30	7.02	2.21	6.54	2.04
	-10.5	-11.0	8.46	2.59	7.98	2.42	7.50	2.25	7.26	2.17	7.02	2.09	6.54	1.93
	-9.5	-10.0	8.46	2.52	7.98	2.35	7.50	2.19	7.26	2.11	7.02	2.03	6.54	1.88
	-8.5	-9.1	8.46	2.46	7.98	2.30	7.50	2.14	7.26	2.06	7.02	1.99	6.54	1.84
	-7.0	-7.6	8.46	2.36	7.98	2.21	7.50	2.06	7.26	1.98	7.02	1.91	6.54	1.77
	-5.0	-5.6	8.46	2.25	7.98	2.10	7.50	1.96	7.26	1.89	7.02	1.82	6.54	1.69
	-3.0	-3.7	8.46	2.15	7.98	2.01	7.50	1.88	7.26	1.81	7.02	1.75	6.54	1.62
	0.0	-0.7	8.46	2.01	7.98	1.88	7.50	1.76	7.26	1.70	7.02	1.64	6.54	1.52
	3.0	2.2	8.46	1.89	7.98	1.77	7.50	1.66	7.26	1.60	7.02	1.55	6.54	1.44
	5.0	4.1	8.46	1.82	7.98	1.71	7.50	1.60	7.26	1.55	7.02	1.49	6.54	1.39
	7.0	6.0	8.46	1.76	7.98	1.65	7.50	1.55	7.26	1.49	7.02	1.44	6.54	1.34
	9.0	7.9	8.46	1.70	7.98	1.60	7.50	1.50	7.26	1.45	7.02	1.40	6.54	1.30
11.0	9.8	8.46	1.64	7.98	1.55	7.50	1.45	7.26	1.40	7.02	1.35	6.54	1.26	
13.0	11.8	8.46	1.59	7.98	1.50	7.50	1.40	7.26	1.36	7.02	1.31	6.54	1.22	
15.0	13.7	8.46	1.54	7.98	1.45	7.50	1.36	7.26	1.32	7.02	1.28	6.54	1.19	
50% 6.25 kW (50.0)	-19.8	-20.0	7.05	2.80	6.65	2.61	6.25	2.43	6.05	2.34	5.85	2.25	5.45	2.07
	-18.8	-19.0	7.05	2.70	6.65	2.52	6.25	2.34	6.05	2.26	5.85	2.17	5.45	2.00
	-16.7	-17.0	7.05	2.52	6.65	2.35	6.25	2.19	6.05	2.11	5.85	2.03	5.45	1.88
	-14.7	-15.0	7.05	2.36	6.65	2.21	6.25	2.06	6.05	1.98	5.85	1.91	5.45	1.77
	-12.6	-13.0	7.05	2.22	6.65	2.08	6.25	1.94	6.05	1.87	5.85	1.80	5.45	1.67
	-10.5	-11.0	7.05	2.10	6.65	1.97	6.25	1.84	6.05	1.77	5.85	1.71	5.45	1.58
	-9.5	-10.0	7.05	2.04	6.65	1.92	6.25	1.79	6.05	1.73	5.85	1.67	5.45	1.54
	-8.5	-9.1	7.05	2.00	6.65	1.87	6.25	1.75	6.05	1.69	5.85	1.63	5.45	1.51
	-7.0	-7.6	7.05	1.92	6.65	1.80	6.25	1.69	6.05	1.63	5.85	1.57	5.45	1.46
	-5.0	-5.6	7.05	1.83	6.65	1.72	6.25	1.61	6.05	1.55	5.85	1.50	5.45	1.39
	-3.0	-3.7	7.05	1.75	6.65	1.65	6.25	1.54	6.05	1.49	5.85	1.44	5.45	1.34
	0.0	-0.7	7.05	1.65	6.65	1.55	6.25	1.45	6.05	1.40	5.85	1.36	5.45	1.26
	3.0	2.2	7.05	1.55	6.65	1.46	6.25	1.37	6.05	1.33	5.85	1.28	5.45	1.20
	5.0	4.1	7.05	1.50	6.65	1.41	6.25	1.33	6.05	1.28	5.85	1.24	5.45	1.16
	7.0	6.0	7.05	1.45	6.65	1.37	6.25	1.28	6.05	1.24	5.85	1.20	5.45	1.12
	9.0	7.9	7.05	1.40	6.65	1.32	6.25	1.24	6.05	1.21	5.85	1.17	5.45	1.09
11.0	9.8	7.05	1.36	6.65	1.28	6.25	1.21	6.05	1.17	5.85	1.13	5.45	1.06	
13.0	11.8	7.05	1.32	6.65	1.24	6.25	1.17	6.05	1.14	5.85	1.10	5.45	1.03	
15.0	13.7	7.05	1.28	6.65	1.21	6.25	1.14	6.05	1.10	5.85	1.07	5.45	1.00	

4TW32002-3

7 Leistungstabellen

7 - 2 Heizleistungstabellen

ERQ125AV1

Heating

TC: Total capacity; kW; PI: Power Input; kW (Comp. + Outdoor fan motor)

Combination % kW (Capacity index)	Outdoor air temp.		Indoor air temp. °CWB													
			16.0		18.0		20.0		21.0		22.0		24.0			
			TC kW	PI kW	TC kW	PI kW	TC kW	PI kW	TC kW	PI kW	TC kW	PI kW	TC kW	PI kW		
100% 16.00 kW (125.0)	°CDB	°CWB	-19.8	-20.0	10.9	3.86	10.9	4.00	10.9	4.14	10.9	4.21	10.8	4.28	10.8	4.43
	-18.8	-19.0	11.3	3.93	11.2	4.07	11.2	4.21	11.2	4.28	11.2	4.35	11.1	4.49		
	-16.7	-17.0	11.9	4.08	11.9	4.21	11.9	4.34	11.8	4.40	11.8	4.47	11.8	4.60		
	-14.7	-15.0	12.6	4.21	12.5	4.33	12.5	4.45	12.5	4.51	12.5	4.58	12.5	4.70		
	-12.6	-13.0	13.2	4.32	13.2	4.44	13.2	4.56	13.2	4.61	13.1	4.67	13.1	4.79		
	-10.5	-11.0	13.9	4.43	13.9	4.54	13.8	4.65	13.8	4.70	13.8	4.76	13.8	4.87		
	-9.5	-10.0	14.2	4.47	14.2	4.58	14.2	4.69	14.1	4.75	14.1	4.80	13.9	4.82		
	-8.5	-9.1	14.5	4.52	14.5	4.62	14.5	4.73	14.4	4.78	14.4	4.84	14.4	4.90		
	-7.0	-7.6	15.0	4.58	15.0	4.69	14.9	4.79	14.9	4.84	14.9	4.89	14.9	4.99		
	-5.0	-5.6	15.7	4.67	15.6	4.76	15.6	4.86	15.5	4.86	15.0	4.66	13.9	4.27		
	-3.0	-3.7	16.3	4.74	16.3	4.83	16.0	4.82	15.5	4.62	15.0	4.43	13.9	4.07		
	0.0	-0.7	17.3	4.84	17.0	4.83	16.0	4.47	15.5	4.30	15.0	4.12	13.9	3.79		
	3.0	2.2	18.1	4.86	17.0	4.52	16.0	4.18	15.5	4.02	15.0	3.86	13.9	3.55		
	5.0	4.1	18.1	4.65	17.0	4.33	16.0	4.02	15.5	3.86	15.0	3.71	13.9	3.41		
	7.0	6.0	18.1	4.47	17.0	4.16	16.0	3.86	15.5	3.71	15.0	3.57	13.9	3.28		
9.0	7.9	18.1	4.30	17.0	4.00	16.0	3.72	15.5	3.58	15.0	3.44	13.9	3.17			
11.0	9.8	18.1	4.14	17.0	3.86	16.0	3.58	15.5	3.45	15.0	3.32	13.9	3.06			
13.0	11.8	18.1	3.99	17.0	3.72	16.0	3.45	15.5	3.33	15.0	3.20	13.9	2.95			
15.0	13.7	18.1	3.85	17.0	3.59	16.0	3.34	15.5	3.22	15.0	3.10	13.9	2.86			
90% 14.40 kW (112.5)	°CDB	°CWB	-19.8	-20.0	10.9	4.11	10.8	4.23	10.8	4.36	10.8	4.43	10.8	4.49	10.77	4.62
	-18.8	-19.0	11.2	4.18	11.2	4.30	11.2	4.43	11.1	4.49	11.1	4.55	11.10	4.68		
	-16.7	-17.0	11.9	4.31	11.8	4.42	11.8	4.54	11.8	4.60	11.8	4.66	11.76	4.78		
	-14.7	-15.0	12.5	4.42	12.5	4.53	12.5	4.64	12.5	4.70	12.4	4.76	12.42	4.87		
	-12.6	-13.0	13.2	4.53	13.2	4.63	13.1	4.74	13.1	4.79	13.1	4.84	12.55	4.64		
	-10.5	-11.0	13.8	4.62	13.8	4.72	13.8	4.82	13.8	4.87	13.5	4.76	12.55	4.36		
	-9.5	-10.0	14.2	4.67	14.1	4.76	14.1	4.86	13.9	4.82	13.5	4.62	12.55	4.23		
	-8.5	-9.1	14.5	4.70	14.4	4.80	14.4	4.89	13.9	4.70	13.5	4.50	12.55	4.13		
	-7.0	-7.6	15.0	4.76	14.9	4.86	14.4	4.69	13.9	4.50	13.5	4.32	12.55	3.96		
	-5.0	-5.6	15.6	4.84	15.3	4.80	14.4	4.44	13.9	4.27	13.5	4.09	12.55	3.76		
	-3.0	-3.7	16.2	4.90	15.3	4.56	14.4	4.23	13.9	4.06	13.5	3.90	12.55	3.59		
	0.0	-0.7	16.3	4.56	15.3	4.24	14.4	3.93	13.9	3.78	13.5	3.64	12.55	3.34		
	3.0	2.2	16.3	4.26	15.3	3.97	14.4	3.69	13.9	3.55	13.5	3.41	12.55	3.14		
	5.0	4.1	16.3	4.09	15.3	3.81	14.4	3.54	13.9	3.41	13.5	3.28	12.55	3.02		
	7.0	6.0	16.3	3.93	15.3	3.67	14.4	3.41	13.9	3.28	13.5	3.16	12.55	2.91		
9.0	7.9	16.3	3.79	15.3	3.53	14.4	3.29	13.9	3.16	13.5	3.05	12.55	2.81			
11.0	9.8	16.3	3.65	15.3	3.41	14.4	3.17	13.9	3.06	13.5	2.94	12.55	2.72			
13.0	11.8	16.3	3.52	15.3	3.29	14.4	3.06	13.9	2.95	13.5	2.84	12.55	2.62			
15.0	13.7	16.3	3.40	15.3	3.18	14.4	2.96	13.9	2.86	13.5	2.75	12.55	2.54			
80% 12.80 kW (100.0)	°CDB	°CWB	-19.8	-20.0	10.8	4.36	10.8	4.47	10.8	4.59	10.77	4.64	10.76	4.70	10.73	4.81
	-18.8	-19.0	11.2	4.42	11.1	4.53	11.1	4.64	11.10	4.70	11.08	4.75	11.06	4.86		
	-16.7	-17.0	11.8	4.54	11.8	4.64	11.8	4.74	11.75	4.80	11.74	4.85	11.16	4.56		
	-14.7	-15.0	12.5	4.64	12.4	4.74	12.4	4.84	12.39	4.87	11.98	4.67	11.16	4.28		
	-12.6	-13.0	13.1	4.73	13.1	4.83	12.8	4.75	12.39	4.56	11.98	4.38	11.16	4.01		
	-10.5	-11.0	13.8	4.82	13.6	4.83	12.8	4.47	12.39	4.29	11.98	4.12	11.16	3.78		
	-9.5	-10.0	14.1	4.86	13.6	4.68	12.8	4.34	12.39	4.17	11.98	4.00	11.16	3.68		
	-8.5	-9.1	14.4	4.89	13.6	4.56	12.8	4.23	12.39	4.06	11.98	3.90	11.16	3.59		
	-7.0	-7.6	14.4	4.70	13.6	4.38	12.8	4.06	12.39	3.90	11.98	3.75	11.16	3.44		
	-5.0	-5.6	14.4	4.46	13.6	4.15	12.8	3.85	12.39	3.70	11.98	3.56	11.16	3.27		
	-3.0	-3.7	14.4	4.24	13.6	3.95	12.8	3.67	12.39	3.53	11.98	3.40	11.16	3.13		
	0.0	-0.7	14.4	3.95	13.6	3.68	12.8	3.42	12.39	3.30	11.98	3.17	11.16	2.92		
	3.0	2.2	14.4	3.70	13.6	3.45	12.8	3.21	12.39	3.10	11.98	2.98	11.16	2.75		
	5.0	4.1	14.4	3.56	13.6	3.32	12.8	3.09	12.39	2.98	11.98	2.87	11.16	2.65		
	7.0	6.0	14.4	3.42	13.6	3.20	12.8	2.98	12.39	2.87	11.98	2.76	11.16	2.56		
9.0	7.9	14.4	3.30	13.6	3.08	12.8	2.87	12.39	2.77	11.98	2.67	11.16	2.47			
11.0	9.8	14.4	3.18	13.6	2.98	12.8	2.78	12.39	2.68	11.98	2.58	11.16	2.39			
13.0	11.8	14.4	3.07	13.6	2.87	12.8	2.68	12.39	2.59	11.98	2.49	11.16	2.31			
15.0	13.7	14.4	2.97	13.6	2.78	12.8	2.60	12.39	2.51	11.98	2.42	11.16	2.24			

4TW32002-3

NOTES - ANMERKUNGEN - Σημειώσεις - NOTAS - REMARQUES - NOTE - OPMERKINGEN - примечания - NOTLAR

- The above table shows the average value of conditions which may occur.
Die obige Tabelle zeigt den Durchschnittswert der Bedingungen, die auftreten können.
Στον παραπάνω πίνακα αναγράφεται η μέση τιμή για συνθήκες που μπορεί να προκύψουν.
La tabla de arriba muestra el valor medio de condiciones que pueden ocurrir.
Le tableau ci-dessus donne la valeur moyenne pour des conditions qui peuvent survenir.
La tabella in alto mostra il valore delle condizioni medie che si possono riscontrare.
De tabel hierboven geeft de gemiddelde waarde aan van situaties die kunnen voorvallen.
Таблица расположенная выше показывает среднее значение условий, которые могут наступить.
Yukarıdaki tablo meydana gelebilecek koşulların ortalama değerini göstermektedir.

7 Leistungstabellen

7 - 2 Heizleistungstabellen

ERQ125AV1

Heating

TC: Total capacity; kW; PI: Power Input; kW (Comp. + Outdoor fan motor)

Combination % kW (Capacity index)	Outdoor air temp.		Indoor air temp. °CWB											
			16.0		18.0		20.0		21.0		22.0		24.0	
			TC	PI	TC	PI	TC	PI	TC	PI	TC	PI	TC	PI
	°CDB	°CWB	kW	kW	kW	kW	kW	kW	kW	kW	kW	kW	kW	kW
70% 11.20 kW (87.5)	-19.8	-20.0	10.77	4.61	10.75	4.71	10.73	4.81	10.72	4.86	10.48	4.74	9.76	4.34
	-18.8	-19.0	11.10	4.66	11.08	4.76	11.06	4.86	10.84	4.76	10.48	4.56	9.76	4.18
	-16.7	-17.0	11.76	4.76	11.74	4.86	11.20	4.60	10.84	4.42	10.48	4.24	9.76	3.89
	-14.7	-15.0	12.42	4.86	11.92	4.64	11.20	4.30	10.84	4.13	10.48	3.97	9.76	3.64
	-12.6	-13.0	12.64	4.68	11.92	4.35	11.20	4.03	10.84	3.88	10.48	3.73	9.76	3.43
	-10.5	-11.0	12.64	4.40	11.92	4.10	11.20	3.80	10.84	3.66	10.48	3.51	9.76	3.23
	-9.5	-10.0	12.64	4.27	11.92	3.98	11.20	3.69	10.84	3.55	10.48	3.42	9.76	3.15
	-8.5	-9.1	12.64	4.16	11.92	3.88	11.20	3.60	10.84	3.47	10.48	3.33	9.76	3.07
	-7.0	-7.6	12.64	3.99	11.92	3.72	11.20	3.46	10.84	3.33	10.48	3.20	9.76	2.96
	-5.0	-5.6	12.64	3.79	11.92	3.54	11.20	3.29	10.84	3.17	10.48	3.05	9.76	2.81
	-3.0	-3.7	12.64	3.62	11.92	3.38	11.20	3.14	10.84	3.03	10.48	2.91	9.76	2.69
	0.0	-0.7	12.64	3.37	11.92	3.15	11.20	2.94	10.84	2.83	10.48	2.73	9.76	2.52
	3.0	2.2	12.64	3.17	11.92	2.96	11.20	2.76	10.84	2.67	10.48	2.57	9.76	2.38
	5.0	4.1	12.64	3.05	11.92	2.85	11.20	2.66	10.84	2.57	10.48	2.48	9.76	2.29
	7.0	6.0	12.64	2.94	11.92	2.75	11.20	2.57	10.84	2.48	10.48	2.39	9.76	2.22
9.0	7.9	12.64	2.83	11.92	2.66	11.20	2.48	10.84	2.40	10.48	2.31	9.76	2.14	
11.0	9.8	12.64	2.74	11.92	2.57	11.20	2.40	10.84	2.32	10.48	2.24	9.76	2.08	
13.0	11.8	12.64	2.65	11.92	2.48	11.20	2.32	10.84	2.24	10.48	2.16	9.76	2.01	
15.0	13.7	12.64	2.56	11.92	2.41	11.20	2.25	10.84	2.18	10.48	2.10	9.76	1.95	
60% 9.60 kW (75.0)	-19.8	-20.0	10.72	4.86	10.22	4.59	9.60	4.25	9.29	4.09	8.98	3.92	8.37	3.60
	-18.8	-19.0	10.83	4.75	10.22	4.42	9.60	4.10	9.29	3.94	8.98	3.78	8.37	3.48
	-16.7	-17.0	10.83	4.42	10.22	4.11	9.60	3.82	9.29	3.67	8.98	3.53	8.37	3.25
	-14.7	-15.0	10.83	4.13	10.22	3.85	9.60	3.57	9.29	3.44	8.98	3.31	8.37	3.05
	-12.6	-13.0	10.83	3.88	10.22	3.61	9.60	3.36	9.29	3.24	8.98	3.11	8.37	2.87
	-10.5	-11.0	10.83	3.65	10.22	3.41	9.60	3.17	9.29	3.06	8.98	2.94	8.37	2.72
	-9.5	-10.0	10.83	3.55	10.22	3.32	9.60	3.09	9.29	2.97	8.98	2.86	8.37	2.65
	-8.5	-9.1	10.83	3.46	10.22	3.24	9.60	3.01	9.29	2.90	8.98	2.80	8.37	2.59
	-7.0	-7.6	10.83	3.33	10.22	3.11	9.60	2.90	9.29	2.80	8.98	2.69	8.37	2.49
	-5.0	-5.6	10.83	3.17	10.22	2.96	9.60	2.76	9.29	2.66	8.98	2.57	8.37	2.38
	-3.0	-3.7	10.83	3.03	10.22	2.83	9.60	2.64	9.29	2.55	8.98	2.46	8.37	2.28
	0.0	-0.7	10.83	2.83	10.22	2.65	9.60	2.48	9.29	2.39	8.98	2.31	8.37	2.14
	3.0	2.2	10.83	2.66	10.22	2.50	9.60	2.34	9.29	2.26	8.98	2.18	8.37	2.02
	5.0	4.1	10.83	2.57	10.22	2.41	9.60	2.25	9.29	2.18	8.98	2.10	8.37	1.96
	7.0	6.0	10.83	2.48	10.22	2.33	9.60	2.18	9.29	2.11	8.98	2.03	8.37	1.89
9.0	7.9	10.83	2.39	10.22	2.25	9.60	2.11	9.29	2.04	8.98	1.97	8.37	1.83	
11.0	9.8	10.83	2.32	10.22	2.18	9.60	2.04	9.29	1.97	8.98	1.91	8.37	1.78	
13.0	11.8	10.83	2.24	10.22	2.11	9.60	1.98	9.29	1.91	8.98	1.85	8.37	1.72	
15.0	13.7	10.83	2.17	10.22	2.05	9.60	1.92	9.29	1.86	8.98	1.80	8.37	1.68	
50% 8.00 kW (62.5)	-19.8	-20.0	9.03	3.95	8.51	3.68	8.00	3.42	7.74	3.29	7.49	3.17	6.97	2.92
	-18.8	-19.0	9.03	3.80	8.51	3.55	8.00	3.30	7.74	3.18	7.49	3.06	6.97	2.82
	-16.7	-17.0	9.03	3.55	8.51	3.31	8.00	3.08	7.74	2.97	7.49	2.86	6.97	2.64
	-14.7	-15.0	9.03	3.33	8.51	3.11	8.00	2.90	7.74	2.79	7.49	2.69	6.97	2.49
	-12.6	-13.0	9.03	3.13	8.51	2.93	8.00	2.73	7.74	2.64	7.49	2.54	6.97	2.35
	-10.5	-11.0	9.03	2.96	8.51	2.77	8.00	2.59	7.74	2.50	7.49	2.41	6.97	2.23
	-9.5	-10.0	9.03	2.88	8.51	2.70	8.00	2.52	7.74	2.43	7.49	2.35	6.97	2.18
	-8.5	-9.1	9.03	2.81	8.51	2.64	8.00	2.46	7.74	2.38	7.49	2.29	6.97	2.13
	-7.0	-7.6	9.03	2.71	8.51	2.54	8.00	2.37	7.74	2.29	7.49	2.21	6.97	2.05
	-5.0	-5.6	9.03	2.58	8.51	2.42	8.00	2.27	7.74	2.19	7.49	2.11	6.97	1.96
	-3.0	-3.7	9.03	2.47	8.51	2.32	8.00	2.17	7.74	2.10	7.49	2.03	6.97	1.89
	0.0	-0.7	9.03	2.32	8.51	2.18	8.00	2.04	7.74	1.98	7.49	1.91	6.97	1.78
	3.0	2.2	9.03	2.19	8.51	2.06	8.00	1.93	7.74	1.87	7.49	1.81	6.97	1.69
	5.0	4.1	9.03	2.11	8.51	1.99	8.00	1.87	7.74	1.81	7.49	1.75	6.97	1.63
	7.0	6.0	9.03	2.04	8.51	1.93	8.00	1.81	7.74	1.75	7.49	1.69	6.97	1.58
9.0	7.9	9.03	1.98	8.51	1.86	8.00	1.75	7.74	1.70	7.49	1.64	6.97	1.54	
11.0	9.8	9.03	1.92	8.51	1.81	8.00	1.70	7.74	1.65	7.49	1.60	6.97	1.49	
13.0	11.8	9.03	1.86	8.51	1.75	8.00	1.65	7.74	1.60	7.49	1.55	6.97	1.45	
15.0	13.7	9.03	1.81	8.51	1.70	8.00	1.61	7.74	1.56	7.49	1.51	6.97	1.41	

4TW32002-3

7 Leistungstabellen

7 - 2 Heizleistungstabellen

ERQ140AV1

Heating

TC: Total capacity; kW; PI: Power Input; kW (Comp. + Outdoor fan motor)

Combination % kW (Capacity index)	Outdoor air temp.		Indoor air temp. °CWB											
			16.0		18.0		20.0		21.0		22.0		24.0	
			°CDB	°CWB	TC kW	PI kW	TC kW	PI kW	TC kW	PI kW	TC kW	PI kW	TC kW	PI kW
70% 12.60 kW (105.0)	-19.8	-20.0	10.97	4.59	10.94	4.71	10.92	4.82	10.91	4.88	10.90	4.94	10.88	5.06
	-18.8	-19.0	11.30	4.65	11.28	4.77	11.26	4.88	11.24	4.94	11.23	5.00	10.98	4.95
	-16.7	-17.0	11.97	4.77	11.95	4.88	11.92	4.99	11.91	5.04	11.79	5.02	10.98	4.61
	-14.7	-15.0	12.64	4.88	12.61	4.98	12.59	5.08	12.20	4.89	11.79	4.70	10.98	4.31
	-12.6	-13.0	13.30	4.98	13.28	5.07	12.60	4.78	12.20	4.59	11.79	4.41	10.98	4.06
	-10.5	-11.0	13.97	5.06	13.41	4.85	12.60	4.50	12.20	4.33	11.79	4.16	10.98	3.83
	-9.5	-10.0	14.22	5.06	13.41	4.71	12.60	4.37	12.20	4.21	11.79	4.04	10.98	3.72
	-8.5	-9.1	14.22	4.93	13.41	4.59	12.60	4.27	12.20	4.10	11.79	3.95	10.98	3.64
	-7.0	-7.6	14.22	4.73	13.41	4.41	12.60	4.10	12.20	3.94	11.79	3.79	10.98	3.50
	-5.0	-5.6	14.22	4.49	13.41	4.19	12.60	3.89	12.20	3.75	11.79	3.61	10.98	3.33
	-3.0	-3.7	14.22	4.28	13.41	4.00	12.60	3.72	12.20	3.58	11.79	3.45	10.98	3.19
	0.0	-0.7	14.22	3.99	13.41	3.73	12.60	3.48	12.20	3.35	11.79	3.23	10.98	2.99
	3.0	2.2	14.22	3.75	13.41	3.51	12.60	3.27	12.20	3.16	11.79	3.04	10.98	2.82
	5.0	4.1	14.22	3.61	13.41	3.38	12.60	3.15	12.20	3.04	11.79	2.93	10.98	2.72
	7.0	6.0	14.22	3.48	13.41	3.26	12.60	3.04	12.20	2.93	11.79	2.83	10.98	2.62
9.0	7.9	14.22	3.35	13.41	3.14	12.60	2.94	12.20	2.84	11.79	2.74	10.98	2.54	
11.0	9.8	14.22	3.24	13.41	3.04	12.60	2.84	12.20	2.74	11.79	2.65	10.98	2.46	
13.0	11.8	14.22	3.13	13.41	2.94	12.60	2.75	12.20	2.66	11.79	2.56	10.98	2.38	
15.0	13.7	14.22	3.03	13.41	2.85	12.60	2.67	12.20	2.58	11.79	2.49	10.98	2.31	
60% 10.80 kW (90.0)	-19.8	-20.0	10.91	4.88	10.89	4.99	10.80	5.03	10.45	4.84	10.11	4.64	9.41	4.27
	-18.8	-19.0	11.24	4.94	11.23	5.04	10.80	4.85	10.45	4.66	10.11	4.48	9.41	4.12
	-16.7	-17.0	11.91	5.04	11.49	4.87	10.80	4.52	10.45	4.35	10.11	4.18	9.41	3.84
	-14.7	-15.0	12.19	4.89	11.49	4.55	10.80	4.23	10.45	4.07	10.11	3.91	9.41	3.61
	-12.6	-13.0	12.19	4.59	11.49	4.28	10.80	3.98	10.45	3.83	10.11	3.69	9.41	3.40
	-10.5	-11.0	12.19	4.32	11.49	4.04	10.80	3.76	10.45	3.62	10.11	3.48	9.41	3.22
	-9.5	-10.0	12.19	4.20	11.49	3.93	10.80	3.65	10.45	3.52	10.11	3.39	9.41	3.13
	-8.5	-9.1	12.19	4.10	11.49	3.83	10.80	3.57	10.45	3.44	10.11	3.31	9.41	3.06
	-7.0	-7.6	12.19	3.94	11.49	3.68	10.80	3.43	10.45	3.31	10.11	3.19	9.41	2.95
	-5.0	-5.6	12.19	3.75	11.49	3.51	10.80	3.27	10.45	3.15	10.11	3.04	9.41	2.81
	-3.0	-3.7	12.19	3.58	11.49	3.35	10.80	3.13	10.45	3.02	10.11	2.91	9.41	2.70
	0.0	-0.7	12.19	3.35	11.49	3.14	10.80	2.93	10.45	2.83	10.11	2.73	9.41	2.53
	3.0	2.2	12.19	3.15	11.49	2.96	10.80	2.77	10.45	2.67	10.11	2.58	9.41	2.40
	5.0	4.1	12.19	3.04	11.49	2.85	10.80	2.67	10.45	2.58	10.11	2.49	9.41	2.31
	7.0	6.0	12.19	2.93	11.49	2.75	10.80	2.58	10.45	2.49	10.11	2.41	9.41	2.24
9.0	7.9	12.19	2.83	11.49	2.66	10.80	2.49	10.45	2.41	10.11	2.33	9.41	2.17	
11.0	9.8	12.19	2.74	11.49	2.58	10.80	2.42	10.45	2.34	10.11	2.26	9.41	2.10	
13.0	11.8	12.19	2.65	11.49	2.50	10.80	2.34	10.45	2.26	10.11	2.19	9.41	2.04	
15.0	13.7	12.19	2.57	11.49	2.42	10.80	2.27	10.45	2.20	10.11	2.13	9.41	1.98	
50% 9.00 kW (75.0)	-19.8	-20.0	10.16	4.67	9.58	4.36	9.00	4.05	8.71	3.90	8.42	3.75	7.84	3.46
	-18.8	-19.0	10.16	4.50	9.58	4.20	9.00	3.91	8.71	3.76	8.42	3.62	7.84	3.34
	-16.7	-17.0	10.16	4.20	9.58	3.92	9.00	3.65	8.71	3.52	8.42	3.39	7.84	3.13
	-14.7	-15.0	10.16	3.94	9.58	3.68	9.00	3.43	8.71	3.31	8.42	3.18	7.84	2.95
	-12.6	-13.0	10.16	3.71	9.58	3.47	9.00	3.23	8.71	3.12	8.42	3.01	7.84	2.78
	-10.5	-11.0	10.16	3.50	9.58	3.28	9.00	3.06	8.71	2.96	8.42	2.85	7.84	2.64
	-9.5	-10.0	10.16	3.41	9.58	3.19	9.00	2.98	8.71	2.88	8.42	2.78	7.84	2.58
	-8.5	-9.1	10.16	3.33	9.58	3.12	9.00	2.92	8.71	2.82	8.42	2.72	7.84	2.52
	-7.0	-7.6	10.16	3.21	9.58	3.01	9.00	2.81	8.71	2.71	8.42	2.62	7.84	2.43
	-5.0	-5.6	10.16	3.06	9.58	2.87	9.00	2.68	8.71	2.59	8.42	2.50	7.84	2.33
	-3.0	-3.7	10.16	2.93	9.58	2.75	9.00	2.57	8.71	2.49	8.42	2.40	7.84	2.23
	0.0	-0.7	10.16	2.75	9.58	2.58	9.00	2.42	8.71	2.34	8.42	2.26	7.84	2.11
	3.0	2.2	10.16	2.59	9.58	2.44	9.00	2.29	8.71	2.22	8.42	2.14	7.84	2.00
	5.0	4.1	10.16	2.50	9.58	2.36	9.00	2.21	8.71	2.14	8.42	2.07	7.84	1.93
	7.0	6.0	10.16	2.42	9.58	2.28	9.00	2.14	8.71	2.07	8.42	2.01	7.84	1.87
9.0	7.9	10.16	2.34	9.58	2.21	9.00	2.08	8.71	2.01	8.42	1.95	7.84	1.82	
11.0	9.8	10.16	2.27	9.58	2.14	9.00	2.01	8.71	1.95	8.42	1.89	7.84	1.77	
13.0	11.8	10.16	2.20	9.58	2.08	9.00	1.95	8.71	1.89	8.42	1.83	7.84	1.72	
15.0	13.7	10.16	2.14	9.58	2.02	9.00	1.90	8.71	1.84	8.42	1.78	7.84	1.67	

4TW32002-3

NOTES - ANMERKUNGEN - Σημειώσεις - NOTAS - REMARQUES - NOTE - OPMERKINGEN - примечания - NOTLAR

- The above table shows the average value of conditions which may occur.
Die obige Tabelle zeigt den Durchschnittswert der Bedingungen, die auftreten können.
Στον παραπάνω πίνακα αναγράφεται η μέση τιμή για συνθήκες που μπορεί να προκύψουν.
La tabla de arriba muestra el valor medio de condiciones que pueden ocurrir.
Le tableau ci-dessus donne la valeur moyenne pour des conditions qui peuvent survenir.
La tabella in alto mostra il valore delle condizioni medie che si possono riscontrare.
De tabel hierboven geeft de gemiddelde waarde aan van situaties die kunnen voorvallen.
Таблица расположенная выше показывает среднее значение условий, которые могут наступить.
Yukarıdaki tablo meydana gelebilecek koşulların ortalama değerini göstermektedir.

7 Leistungstabellen

7 - 2 Heizleistungstabellen

ERQ140AV1

Heating

TC: Total capacity; kW; PI: Power Input; kW (Comp. + Outdoor fan motor)

Combination % kW (Capacity index)	Outdoor air temp.		Indoor air temp. °CWB											
			16.0		18.0		20.0		21.0		22.0		24.0	
			TC	PI	TC	PI	TC	PI	TC	PI	TC	PI	TC	PI
100% 18.00 kW (150.0)	°CDB	°CWB												
	-19.8	-20.0	11.1	3.70	11.1	3.87	11.1	4.03	11.1	4.12	11.0	4.20	11.0	4.37
	-18.8	-19.0	11.5	3.79	11.4	3.95	11.4	4.12	11.4	4.20	11.4	4.28	11.3	4.44
	-16.7	-17.0	12.1	3.96	12.1	4.11	12.1	4.27	12.1	4.34	12.0	4.42	12.0	4.58
	-14.7	-15.0	12.8	4.11	12.8	4.26	12.7	4.40	12.7	4.47	12.7	4.55	12.7	4.69
	-12.6	-13.0	13.5	4.25	13.4	4.38	13.4	4.52	13.4	4.59	13.4	4.66	13.3	4.80
	-10.5	-11.0	14.1	4.37	14.1	4.50	14.1	4.63	14.1	4.70	14.0	4.76	14.0	4.90
	-9.5	-10.0	14.5	4.43	14.4	4.56	14.4	4.68	14.4	4.75	14.4	4.81	14.3	4.94
	-8.5	-9.1	14.8	4.48	14.7	4.60	14.7	4.73	14.7	4.79	14.7	4.85	14.6	4.98
	-7.0	-7.6	15.3	4.55	15.2	4.68	15.2	4.80	15.2	4.86	15.2	4.92	15.1	5.04
	-5.0	-5.6	15.9	4.65	15.9	4.77	15.9	4.88	15.9	4.94	15.8	5.00	15.7	5.05
	-3.0	-3.7	16.6	4.74	16.5	4.85	16.5	4.96	16.5	5.02	16.5	5.07	16.4	5.11
	0.0	-0.7	17.6	4.86	17.5	4.96	17.5	5.07	17.4	5.09	17.4	5.14	17.3	5.18
	3.0	2.2	18.5	4.96	18.5	5.06	18.0	4.95	17.4	4.76	16.8	4.57	15.7	4.20
	5.0	4.1	19.2	5.03	19.1	5.12	18.0	4.75	17.4	4.57	16.8	4.39	15.7	4.04
7.0	6.0	19.8	5.09	19.2	4.93	18.0	4.57	17.4	4.40	16.8	4.22	15.7	3.89	
9.0	7.9	20.3	5.09	19.2	4.74	18.0	4.40	17.4	4.23	16.8	4.07	15.7	3.75	
11.0	9.8	20.3	4.90	19.2	4.57	18.0	4.24	17.4	4.08	16.8	3.93	15.7	3.62	
13.0	11.8	20.3	4.72	19.2	4.40	18.0	4.09	17.4	3.94	16.8	3.79	15.7	3.49	
15.0	13.7	20.3	4.56	19.2	4.25	18.0	3.96	17.4	3.81	16.8	3.66	15.7	3.38	
90% 16.20 kW (135.0)	-19.8	-20.0	11.1	3.99	11.0	4.15	11.0	4.30	11.0	4.37	11.0	4.45	10.96	4.60
	-18.8	-19.0	11.4	4.08	11.4	4.22	11.4	4.37	11.3	4.45	11.3	4.52	11.30	4.67
	-16.7	-17.0	12.1	4.23	12.1	4.37	12.0	4.51	12.0	4.58	12.0	4.65	11.97	4.79
	-14.7	-15.0	12.7	4.37	12.7	4.50	12.7	4.63	12.7	4.70	12.7	4.76	12.63	4.89
	-12.6	-13.0	13.4	4.49	13.4	4.61	13.4	4.74	13.3	4.80	13.3	4.86	13.30	4.99
	-10.5	-11.0	14.1	4.60	14.1	4.72	14.0	4.84	14.0	4.90	14.0	4.96	13.97	5.08
	-9.5	-10.0	14.4	4.65	14.4	4.77	14.4	4.88	14.3	4.94	14.3	5.00	14.12	5.01
	-8.5	-9.1	14.7	4.70	14.7	4.81	14.7	4.92	14.6	4.98	14.6	5.04	14.12	4.89
	-7.0	-7.6	15.2	4.77	15.2	4.88	15.2	4.99	15.1	5.04	15.1	5.10	14.12	4.69
	-5.0	-5.6	15.9	4.86	15.9	4.96	15.8	5.07	15.7	5.05	15.2	4.85	14.12	4.45
	-3.0	-3.7	16.5	4.93	16.5	5.03	16.2	5.01	15.7	4.81	15.2	4.62	14.12	4.25
	0.0	-0.7	17.5	5.04	17.2	5.02	16.2	4.66	15.7	4.48	15.2	4.30	14.12	3.96
	3.0	2.2	18.3	5.05	17.2	4.70	16.2	4.37	15.7	4.20	15.2	4.04	14.12	3.72
	5.0	4.1	18.3	4.84	17.2	4.51	16.2	4.19	15.7	4.04	15.2	3.88	14.12	3.58
	7.0	6.0	18.3	4.66	17.2	4.34	16.2	4.04	15.7	3.89	15.2	3.74	14.12	3.45
9.0	7.9	18.3	4.48	17.2	4.18	16.2	3.89	15.7	3.75	15.2	3.61	14.12	3.33	
11.0	9.8	18.3	4.32	17.2	4.03	16.2	3.75	15.7	3.62	15.2	3.48	14.12	3.22	
13.0	11.8	18.3	4.17	17.2	3.89	16.2	3.62	15.7	3.49	15.2	3.36	14.12	3.11	
15.0	13.7	18.3	4.03	17.2	3.76	16.2	3.51	15.7	3.38	15.2	3.26	14.12	3.01	
80% 14.40 kW (120.0)	-19.8	-20.0	11.0	4.29	11.0	4.43	11.0	4.56	10.96	4.63	10.95	4.70	10.92	4.83
	-18.8	-19.0	11.4	4.36	11.3	4.50	11.3	4.63	11.29	4.69	11.28	4.76	11.25	4.89
	-16.7	-17.0	12.0	4.50	12.0	4.62	12.0	4.75	11.96	4.81	11.95	4.87	11.92	5.00
	-14.7	-15.0	12.7	4.62	12.7	4.74	12.6	4.86	12.63	4.92	12.62	4.97	12.55	5.07
	-12.6	-13.0	13.4	4.73	13.3	4.84	13.3	4.96	13.30	5.01	13.28	5.07	12.55	4.75
	-10.5	-11.0	14.0	4.83	14.0	4.94	14.0	5.04	13.94	5.08	13.47	4.88	12.55	4.48
	-9.5	-10.0	14.4	4.88	14.3	4.98	14.3	5.09	13.94	4.94	13.47	4.74	12.55	4.35
	-8.5	-9.1	14.7	4.92	14.6	5.02	14.4	5.01	13.94	4.81	13.47	4.62	12.55	4.24
	-7.0	-7.6	15.2	4.98	15.1	5.08	14.4	4.80	13.94	4.62	13.47	4.43	12.55	4.08
	-5.0	-5.6	15.8	5.06	15.3	4.91	14.4	4.56	13.94	4.38	13.47	4.21	12.55	3.88
	-3.0	-3.7	16.3	5.03	15.3	4.68	14.4	4.35	13.94	4.18	13.47	4.02	12.55	3.70
	0.0	-0.7	16.3	4.68	15.3	4.36	14.4	4.05	13.94	3.90	13.47	3.75	12.55	3.46
	3.0	2.2	16.3	4.38	15.3	4.09	14.4	3.80	13.94	3.67	13.47	3.53	12.55	3.26
	5.0	4.1	16.3	4.21	15.3	3.93	14.4	3.66	13.94	3.53	13.47	3.40	12.55	3.14
	7.0	6.0	16.3	4.05	15.3	3.78	14.4	3.53	13.94	3.40	13.47	3.27	12.55	3.03
9.0	7.9	16.3	3.90	15.3	3.65	14.4	3.40	13.94	3.28	13.47	3.16	12.55	2.92	
11.0	9.8	16.3	3.77	15.3	3.53	14.4	3.29	13.94	3.17	13.47	3.06	12.55	2.83	
13.0	11.8	16.3	3.64	15.3	3.40	14.4	3.18	13.94	3.06	13.47	2.95	12.55	2.74	
15.0	13.7	16.3	3.52	15.3	3.30	14.4	3.08	13.94	2.97	13.47	2.86	12.55	2.65	

4TW32002-3

7 Leistungstabellen

7 - 3 Leistungs-Korrekturfaktor

7

ERQ-AV1

Änderungsrate der Kühlleistung von ERQ100, ERQ125

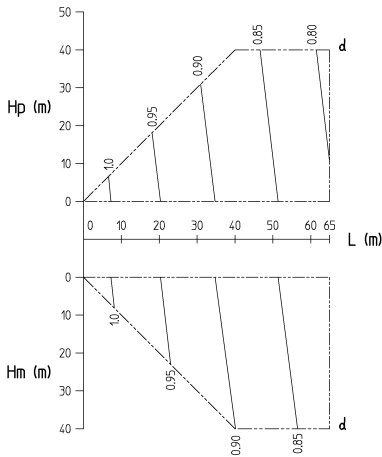

Änderungsrate der Kühlleistung von ERQ140

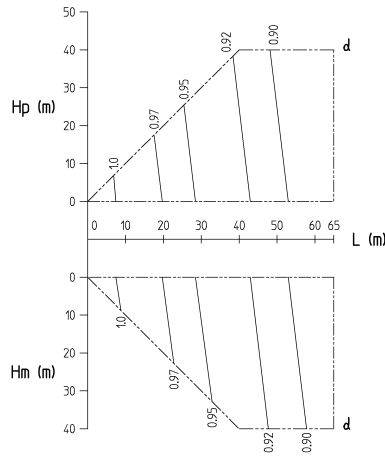

Änderung in Wärmeleistung

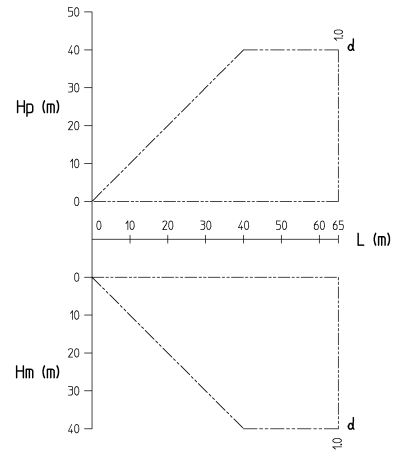

Hinweise:

- In diesen Abbildungen ist das Änderungsverhältnis für die Leistung des Systems bei Höchstlast und unter Normalbedingungen dargestellt. Unter Teillastbedingungen ist die Abweichung von der oben dargestellten Änderungsrate der Leistung nur gering.
- Berechnungsmethode für die Kühlleistung (maximale Leistung)
 $\text{Kühlleistung} = \text{Kühlleistung aus der Kennzahltable für die Kühlleistung} \times \text{Leistungskorrekturfaktor}$
- Berechnungsmethode für die Kühlleistung (maximale Leistung)
 $\text{Heizleistung} = \text{Heizleistung aus der Kennzahltable für die Heizleistung} \times \text{Leistungskorrekturfaktor}$

Symbolerklärung:

- Hp: Höhendifferenz (in m) zwischen Innen- und Außengeräten mit Innengerät unterhalb des Außengeräts
- Hm: Höhendifferenz (in m) zwischen Innen- und Außengeräten mit Innengerät oberhalb des Außengeräts
- L: Äquivalente Leitungslänge (m)
- d: Leistungskorrekturfaktor

Durchmesser der Leitungen:

Modell	Sauggas	Flüssigkeit
ERQ100	φ 15,9	φ 9,5
ERQ125	φ 15,9	φ 9,5
ERQ140	φ 19,1	φ 9,5

3TW32002-1

8 Abmessungszeichnungen

8 - 1 Abmessungszeichnungen

ERQ-AV1

4 Bohrungen für Ankerschrauben

M12

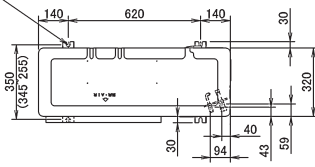

1	Anschluss A
2	Bördelverbindung Anschluss für Flüssigkeitsrohr - Ø9,5
3	(2 x) Befüllanschluss (im Gerät)
4	Elektronikanschluss und Erdklemme M5 (im Schaltkasten)
5	Öffnung für Kältemittel-Rohrleitung
6	Öffnung für Stromversorgungskabel (Ausbrechöffnung - Ø 34)
7	Öffnung für Steuerkabel (Ausbrechöffnung ø 27)
8	Auslass

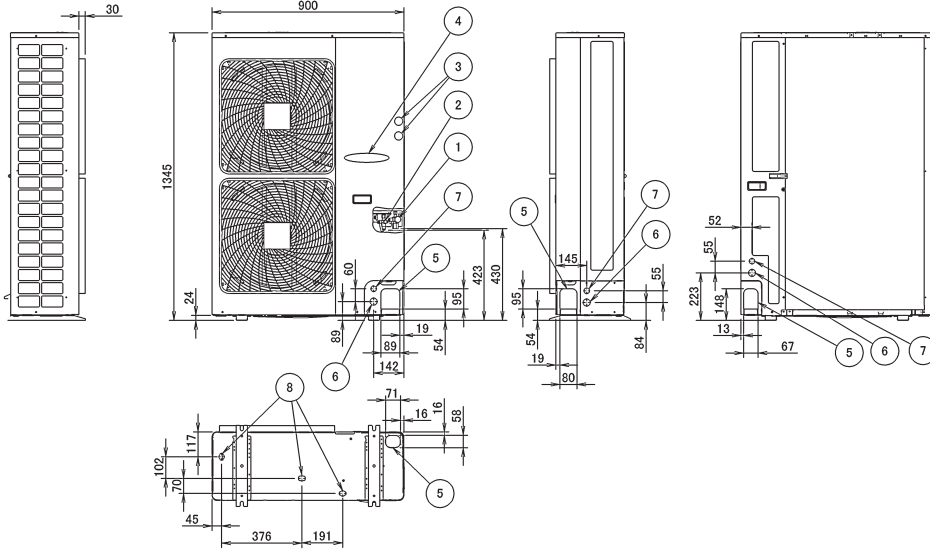

Modell	A
ERQ100	Ø15,9 Bördelverbindung
ERQ125	Ø15,9 Bördelverbindung
ERQ140	Ø19,1 hartgelötete Verbindung

3TW32004-1A

9 Masseschwerpunkt

9 - 1 Massenschwerpunkt

9

ERQ-AV1

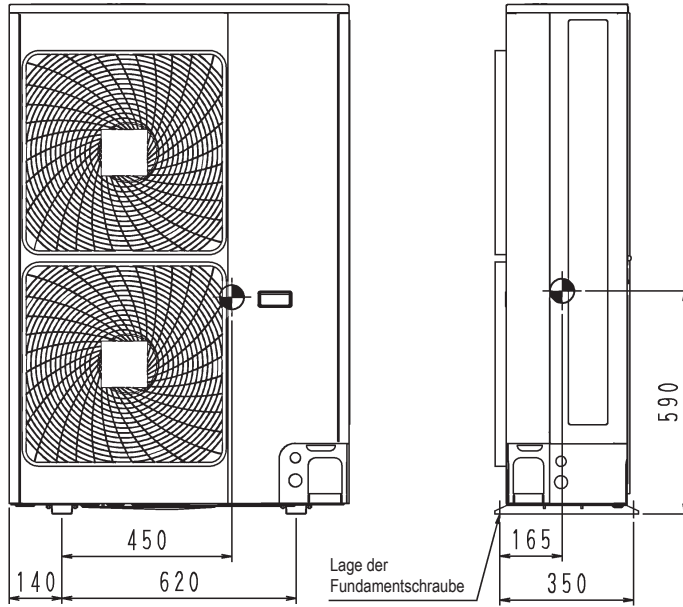

4D052604B

10 Kältemittelkreislauf

10 - 1 Kältemittelkreisläufe

ERQ-AV1

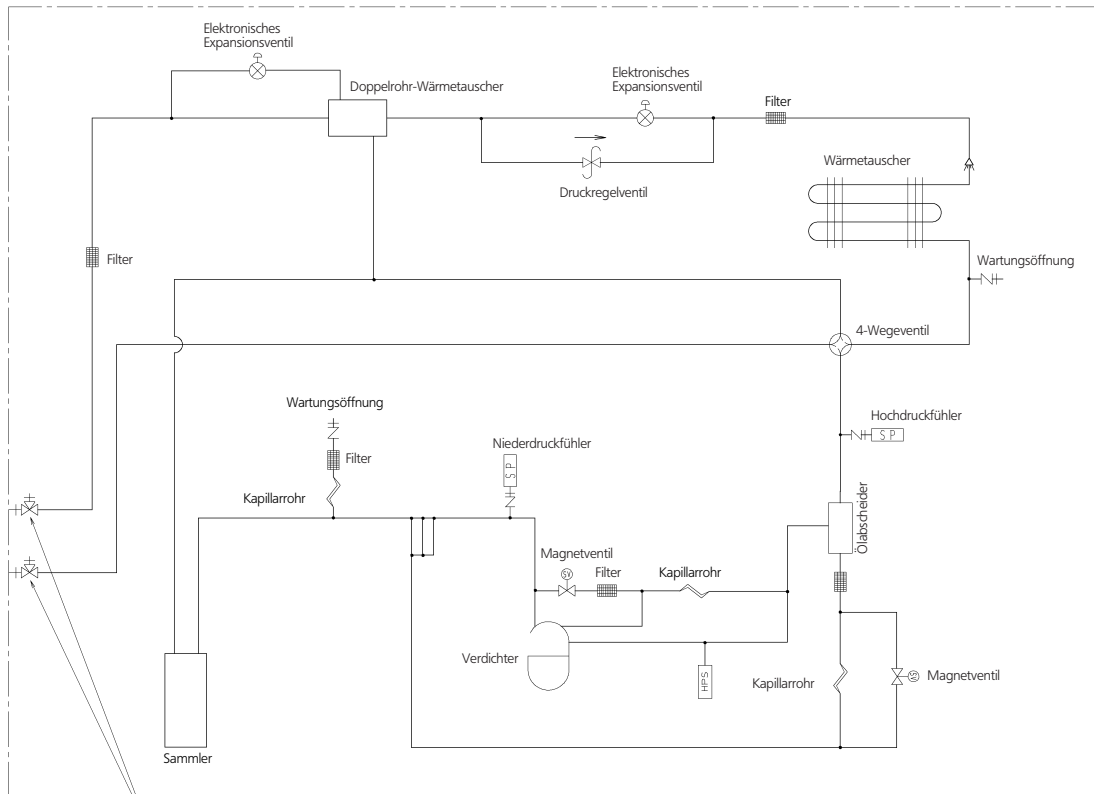

Absperrventil (mit Wartungsöffnung an bauseitiger Rohrleitungsseite, ø 6,4 mm Bördelverbindung)

3D052712

11 Elektroschaltplan

11 - 1 Elektroschaltpläne – Eine Phase

ERQ-AV1

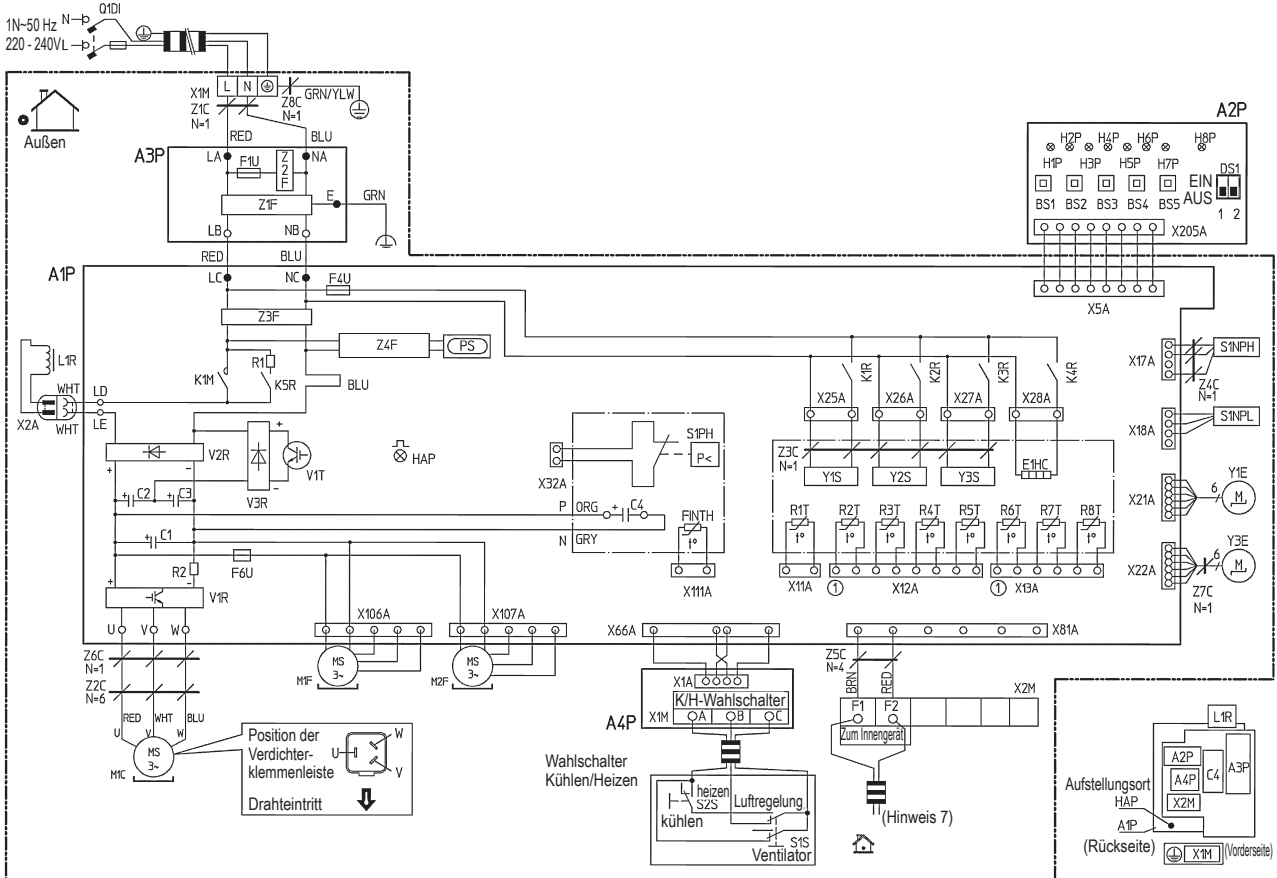

ANMERKUNGEN

- Dieser Elektroschaltplan gilt nur für das Außengerät.
- L: Stromführend, N: Neutraleiter, bauseitige Verdrahtung
- : Klemmenleiste, : Steckverbinder, : Anschluss, : Schutzerdung (Schraube), : Relaisstecker, : Fremdspannungsarme Erdung, : Klemme
- Für die Verwendung der Schalter BS1 - BS5 und DS1, DS2 siehe Schaltplan-Aufkleber (auf der Rückseite der vorderen Abdeckung)
- Anlage nicht durch Kurzschließen der Schutzvorrichtung S1PH betreiben
- Farben: BLU = blau, BRN = braun, GRN = Grün, RED = rot WHT = weiß, YLW = gelb, ORG = orange
- Siehe Installationshandbuch für Anschlussverdrahtung an Steuereinheit.

A1P	Leiterplatte (Haupt-)
A2P	Leiterplatte (inv.)
A3P	Leiterplatte (Rauschfilter)
A4P	Leiterplatte (Wahlschalter K/H)
BS1-BS5	Druckschalter (Betriebsart, Einstellen, Zurück, Prüfung, Rücksetzen)
C1-C4	Kondensator
DS1	DIP-Schalter
E1HC	Kurbelwellenheizung
F1U, F4U	Sicherung (T 6,3 A, 250 V)
F6U	Sicherung (T 5,0 A, 250 V)
FINTH	Thermistor (Rippe)
H1P-H8P	Leuchtdiode (Serv.-Monitor orange) [H2P] Vorbereitung, Test ----- Flimmern Fehlfunktion erkannt ----- leuchtet
HAP (A1P)	Leuchtdiode (Servicemonitor - grün)
K1M	Magnetschütz (M1C)
K1R	Magnetrelais (Y1S)
K2R	Magnetrelais (Y2S)
K3R	Magnetrelais (Y3S)
K4R	Magnetrelais (E1HC)
K5R	Magnetrelais
L1R	Drosselspule
M1C	Motor (Verdichter)

M1F	Motor (Ventilator) (oberer)
M2F	Motor (Ventilator) (unterer)
PS	Umschaltung Stromversorgung
Q1DI	Feld-Fehlerschutzschalter (300 mA)
R1	Widerstand
R2	Widerstand
R1T	Thermistor (Luft)
R2T	Thermistor (Austritt)
R3T	Thermistor (Ansaugung 1)
R4T	Thermistor (Wärmetauscher)
R5T	Thermistor (Ansaugung 2)
R6T	Thermistor (Unterkühlung h.ex)
R7T	Thermistor (Flüssigkeitsrohr 1)
R8T	Thermistor (Flüssigkeitsrohr 2)
S1NPH	Drucksensor (Hochdruck)
S1NPL	Drucksensor (Niederdruck)
S1PH	Druckschalter (Hochdruck)
V1R	Stromversorgungsmodul
V2R, V3R	Diodenmodul
V1T	IGBT
X1M	Klemmenleiste (Stromversorgung)
X2M	Klemmenblock (Regelung)
X1M	Klemmenleiste (Wahlschalter K/H) (A4P)
Y1E	Elektronisches Expansionsventil (Netz)
Y3E	Elektronisches Expansionsventil (Unterkühlung)
Y1S	Magnetventil (4-Wege-Ventil)
Y2S	Magnetventil (Heißgas)
Y3S	Magnetventil (U/L-Kreis)
Z1C-Z8C	Rauschfilter (Ferritkern)
Z1F-Z4F	Rauschfilter
Wahlschalter Kühlen/Heizen	
S1S	Wahlschalter (Lüfter/Kühlen-Heizen)
S2S	Wahlschalter (Kühlen-Heizen)

12 Externe Anschlussschaltpläne

12 - 1 Externer Anschlusschaltplan

ERQ-AV1

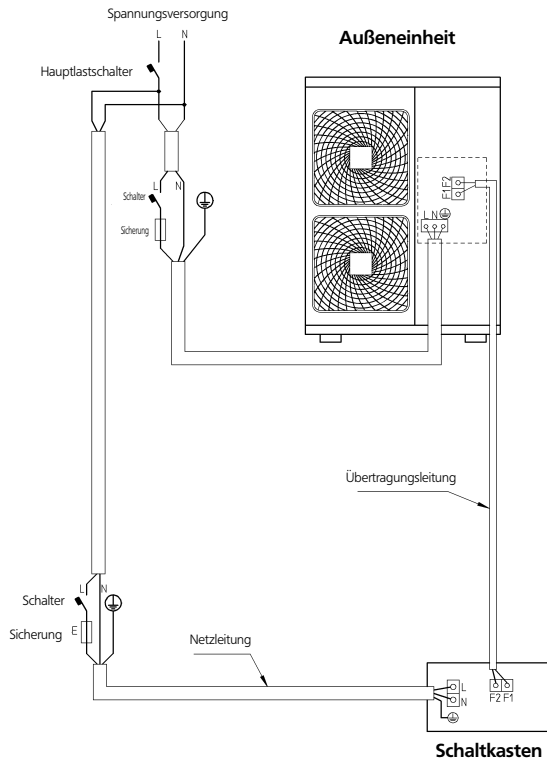

Hinweise:

- 1 Alle vor Ort erworbenen Kabel, Komponenten und Materialien müssen den geltenden örtlichen und nationalen Vorschriften entsprechen.
- 2 Verwenden Sie nur Kupferleiter.
- 3 Nähere Einzelheiten siehe Elektroschaltplan.
- 4 Einen Schutzschalter als Sicherheit einbauen.
- 5 Alle bauseitige Verkabelungen und Komponenten müssen von einem ausgebildeten Elektriker vorgenommen und installiert werden.
- 6 Das Gerät ist laut den geltenden lokalen und nationalen Gesetzen zu erden.
- 7 Richtlinien für Anschlußpunkte und sind nicht dazu bestimmt, alle Details für eine spezifische Installation zu enthalten.
- 8 Installieren Sie den Schalter und die Sicherung im Stromkreis jedes Geräts.
- 9 Den Hauptschalter, der alle Stromquellen ausschaltet, einbauen, weil die Ausrüstung dieses Systems mehrfache Stromquellen verwendet.
- 10 Weitere Informationen zum Anschluss des Reglerkastens finden Sie im Handbuch des Reglerkastens sowie im Elektroschaltplan.

3TW27176-2

13 Schalldaten

13 - 1 Schalleistungsspektrum

13

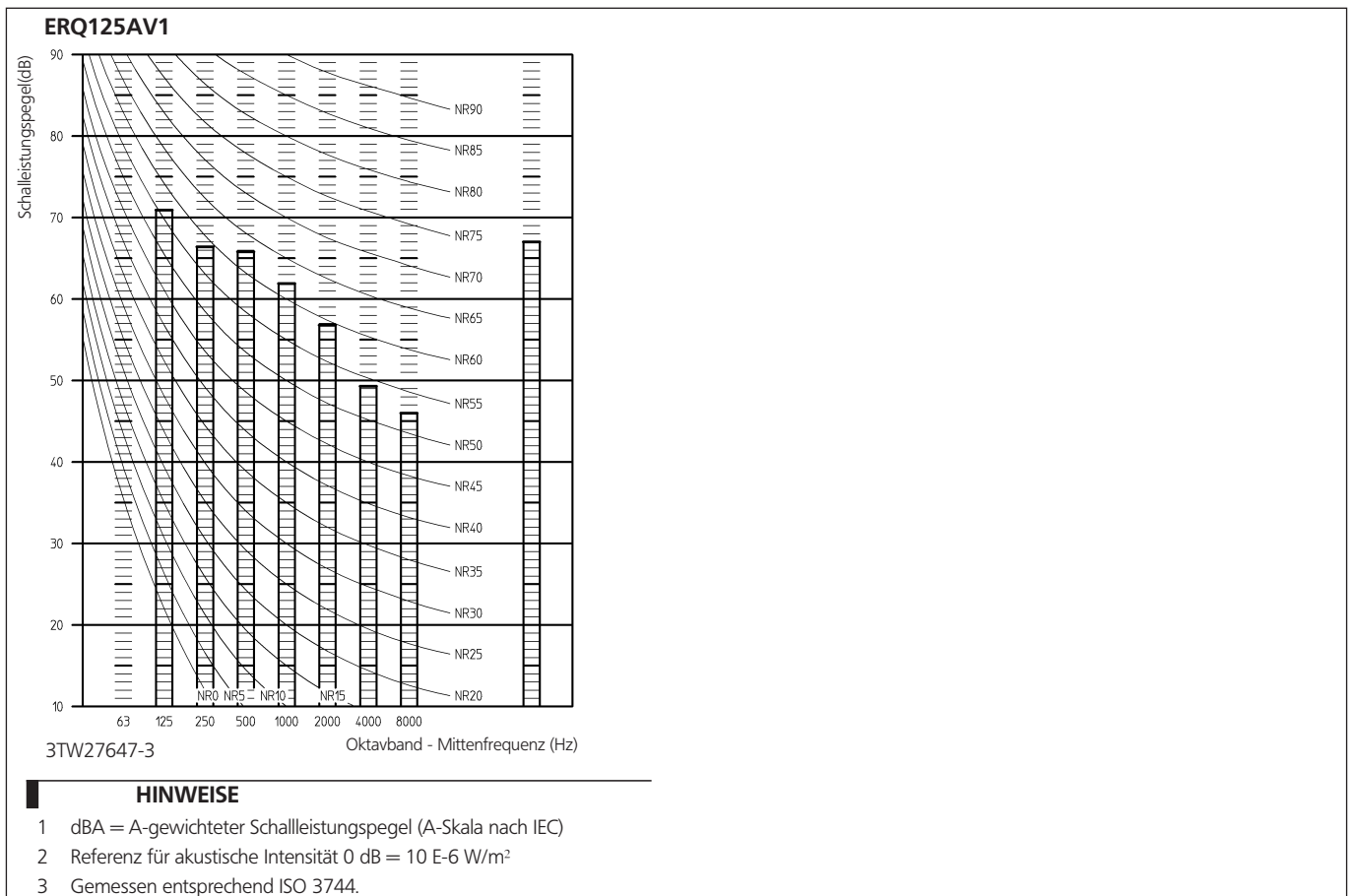
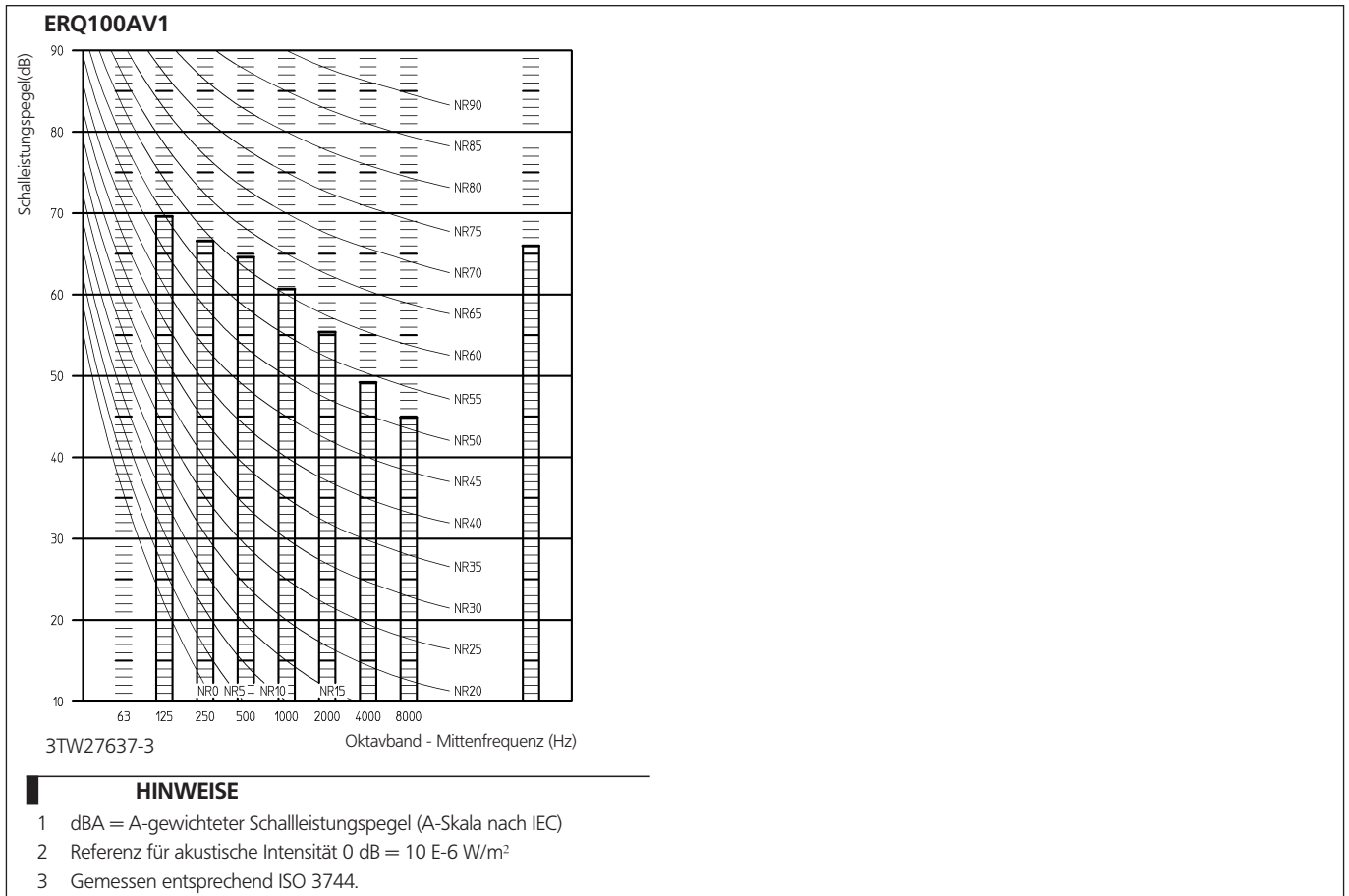

13 Schalldaten

13 - 1 Schallleistungsspektrum

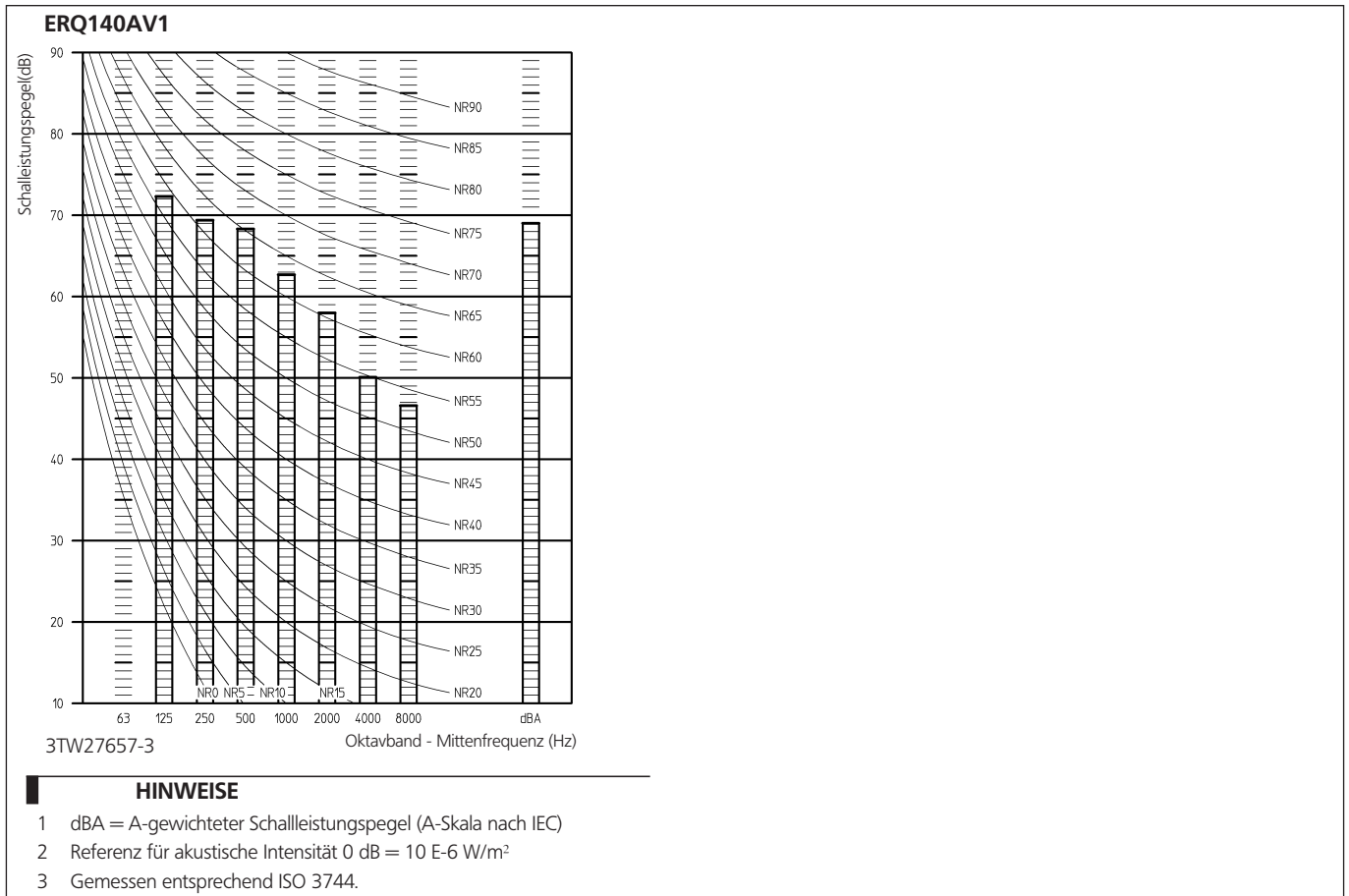

13 Schalldaten

13 - 2 Schalldruckspektren - Kühlen

13

ERQ100AV1

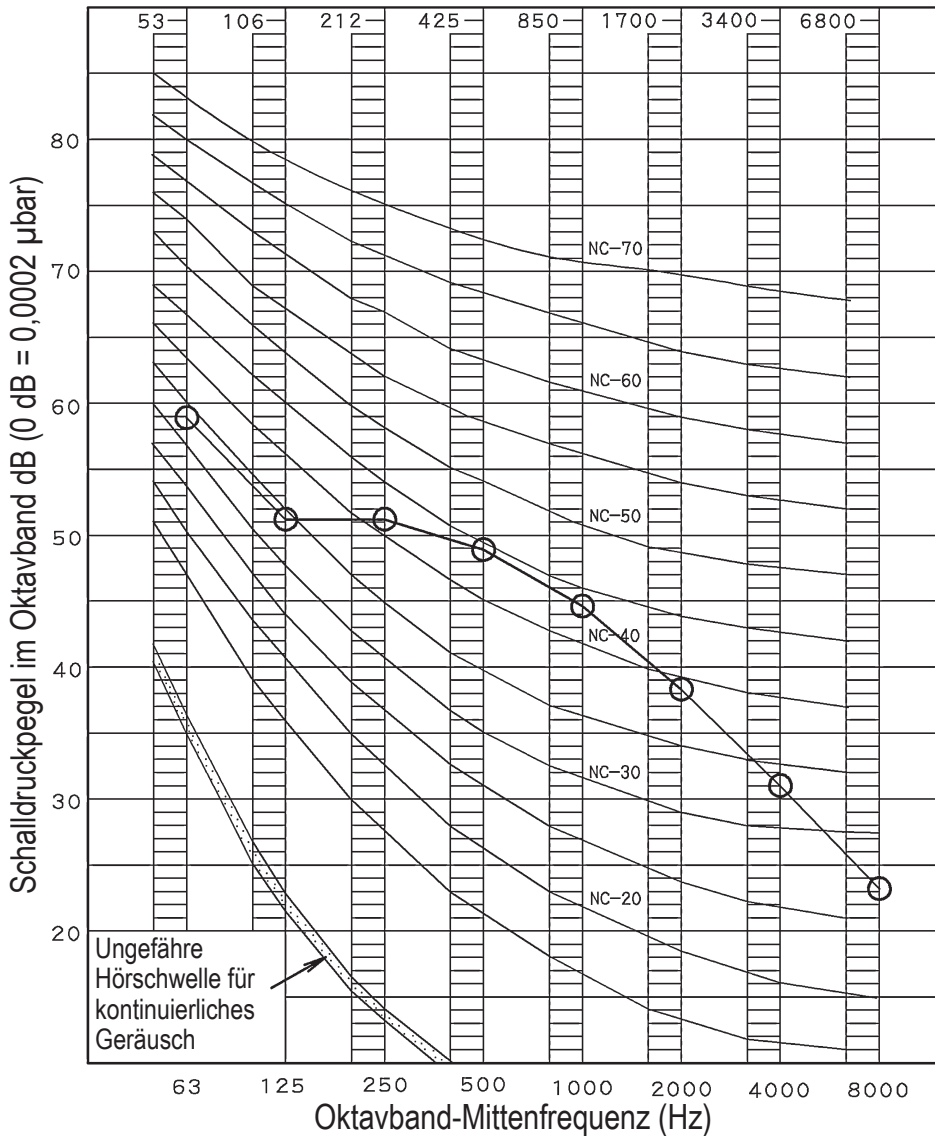

ANMERKUNGEN

1. Gesamt (dB):

Maßstab A	50.0
Maßstab C	62.0

(B, G, N bereits korrigiert)

2. Messort

Reflexionsarmer Raum

3. Betriebsbedingungen

Stromversorgung 220~240 V, 50 Hz, 220 V, 60 Hz

Kühlen

Rücklufttemperatur: 27 °C TK, 19 °C FK

Außentemperatur: 35 °C Trockenkugel, 24 °C Feuchtkugel

5. Betriebsschallpegel werden in einem schalltoten Raum gemessen; bei Messungen unter realen Installationsbedingungen treten aufgrund von Umgebungsgeräuschen und Schallreflexionen gewöhnlich höhere Werte als hier angegeben auf.

4. Position des Mikrofons.

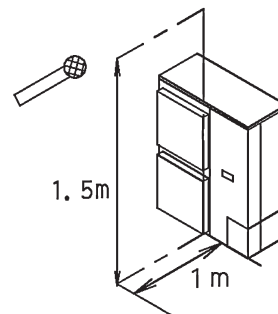

4D052713F

13 Schalldaten

13 - 2 Schalldruckspektren - Kühlen

ERQ125AV1

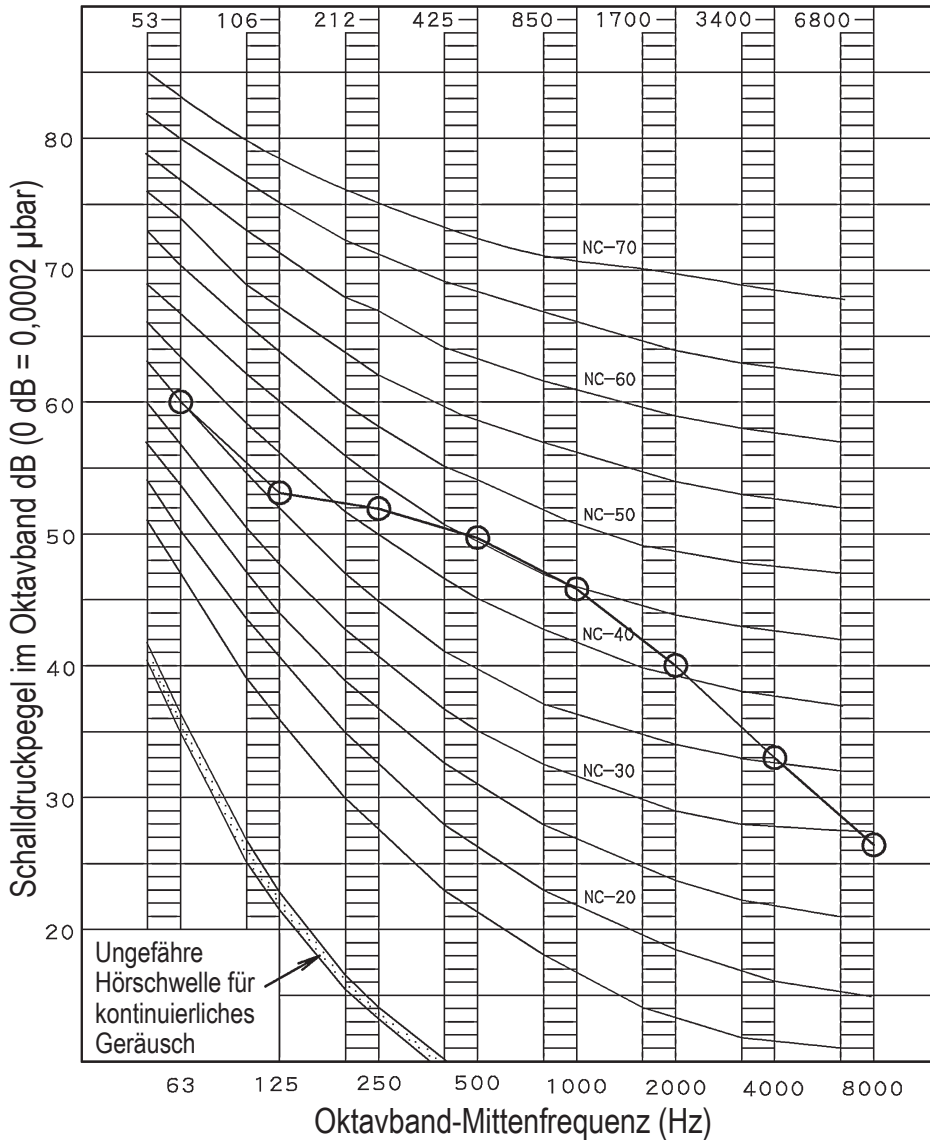

ANMERKUNGEN

1. Gesamt (dB):

Maßstab A	51.0
Maßstab C	63.5

(B, G, N bereits korrigiert)

2. Messort

Reflexionsarmer Raum

3. Betriebsbedingungen

Stromversorgung 220~240 V, 50 Hz, 220 V, 60 Hz

Kühlen

Rücklufttemperatur: 27 °C TK, 19 °C FK

Außentemperatur: 35 °C Trockenkugel, 24 °C Feuchtkugel

5. Betriebsschallpegel werden in einem schalltoten Raum gemessen; bei Messungen unter realen Installationsbedingungen treten aufgrund von Umgebungsgeräuschen und Schallreflexionen gewöhnlich höhere Werte als hier angegeben auf.

4. Position des Mikrofons.

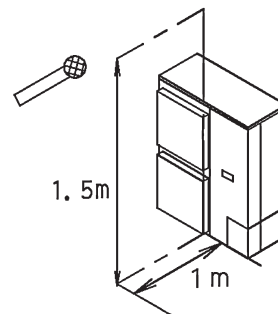

4D052714L

13 Schalldaten

13 - 2 Schalldruckspektren - Kühlen

13

ERQ140AV1

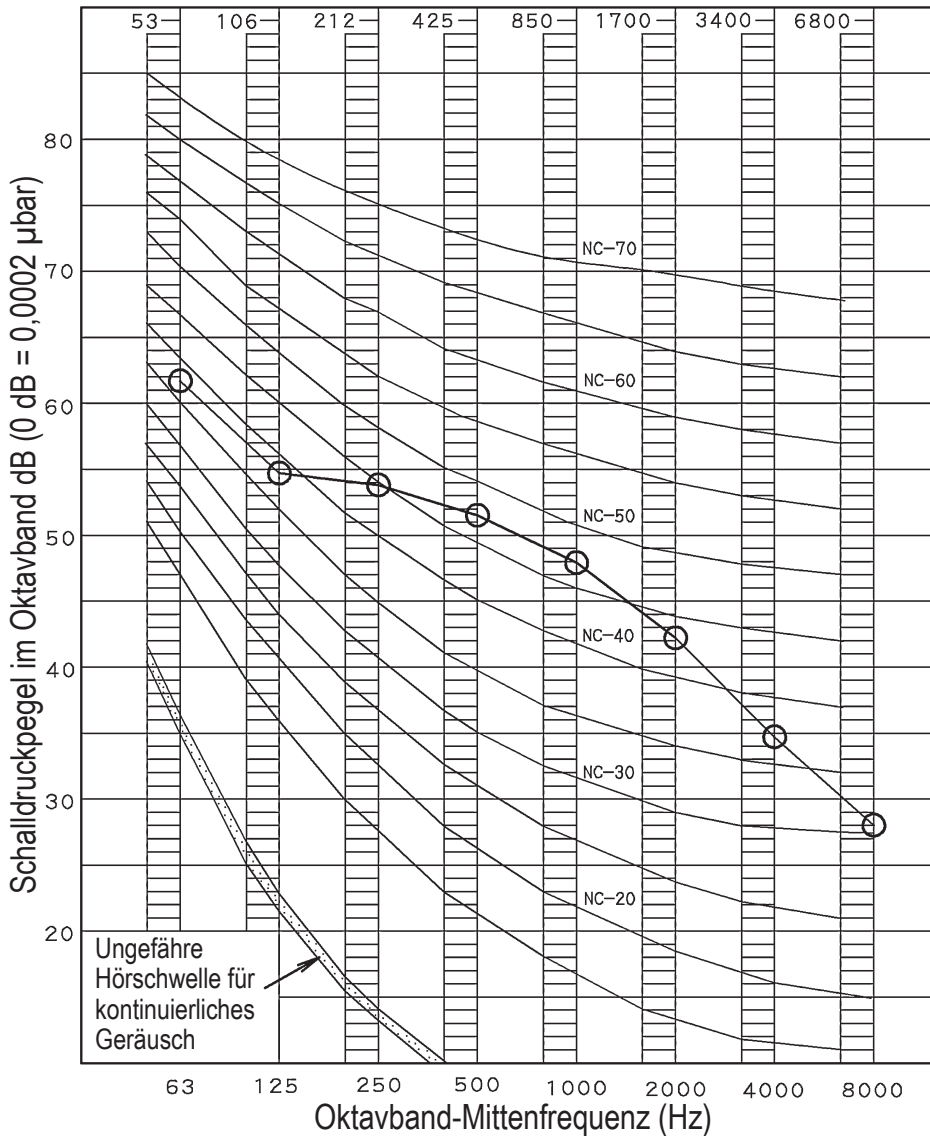

ANMERKUNGEN

1. Gesamt (dB):

Maßstab A	53.0
Maßstab C	64.5

(B, G, N bereits korrigiert)

2. Messort

Reflexionsarmer Raum

3. Betriebsbedingungen

Stromversorgung 220~240 V, 50 Hz, 220 V, 60 Hz

Kühlen

Rücklufttemperatur: 27 °C TK, 19 °C FK

Außentemperatur: 35 °C Trockenkugel, 24 °C Feuchtkugel

5. Betriebsschallpegel werden in einem schalltoten Raum gemessen; bei Messungen unter realen Installationsbedingungen treten aufgrund von Umgebungsgeräuschen und Schallreflexionen gewöhnlich höhere Werte als hier angegeben auf.

4. Position des Mikrofons.

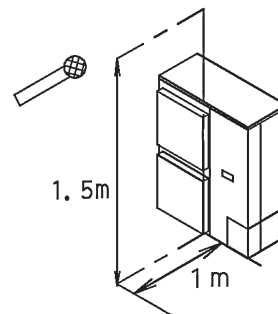

4D052716K

13 Schalldaten

13 - 3 Schalldruckspektren - Heizen

ERQ100AV1

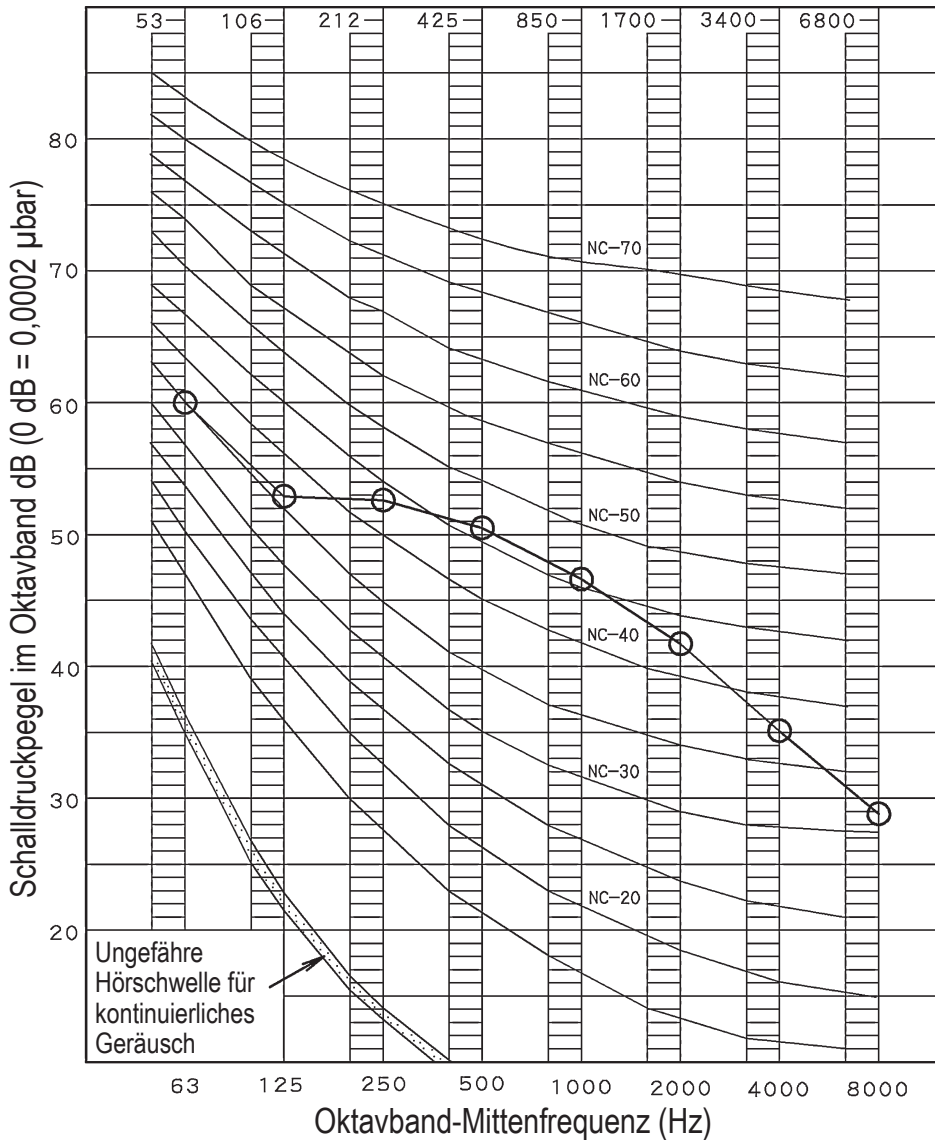

ANMERKUNGEN

1. Gesamt (dB):

Maßstab A	52.0
Maßstab C	63.5

(B, G, N bereits korrigiert)

2. Messort

Reflexionsarmer Raum

3. Betriebsbedingungen

Stromversorgung 220~240 V, 50 Hz, 220 V, 60 Hz

Heizen

Rücklufttemperatur: 20 °C TK

Außentemperatur: 7 °C Trockenkugel, 6 °C Feuchtkugel

5. Betriebsschallpegel werden in einem schalltoten Raum gemessen; bei Messungen unter realen Installationsbedingungen treten aufgrund von Umgebungsgeräuschen und Schallreflexionen gewöhnlich höhere Werte als hier angegeben auf.

4. Position des Mikrofons.

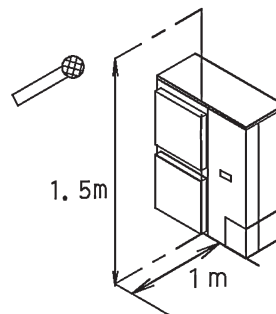

4D052719F

13 Schalldaten

13 - 3 Schalldruckspektren - Heizen

13

ERQ125AV1

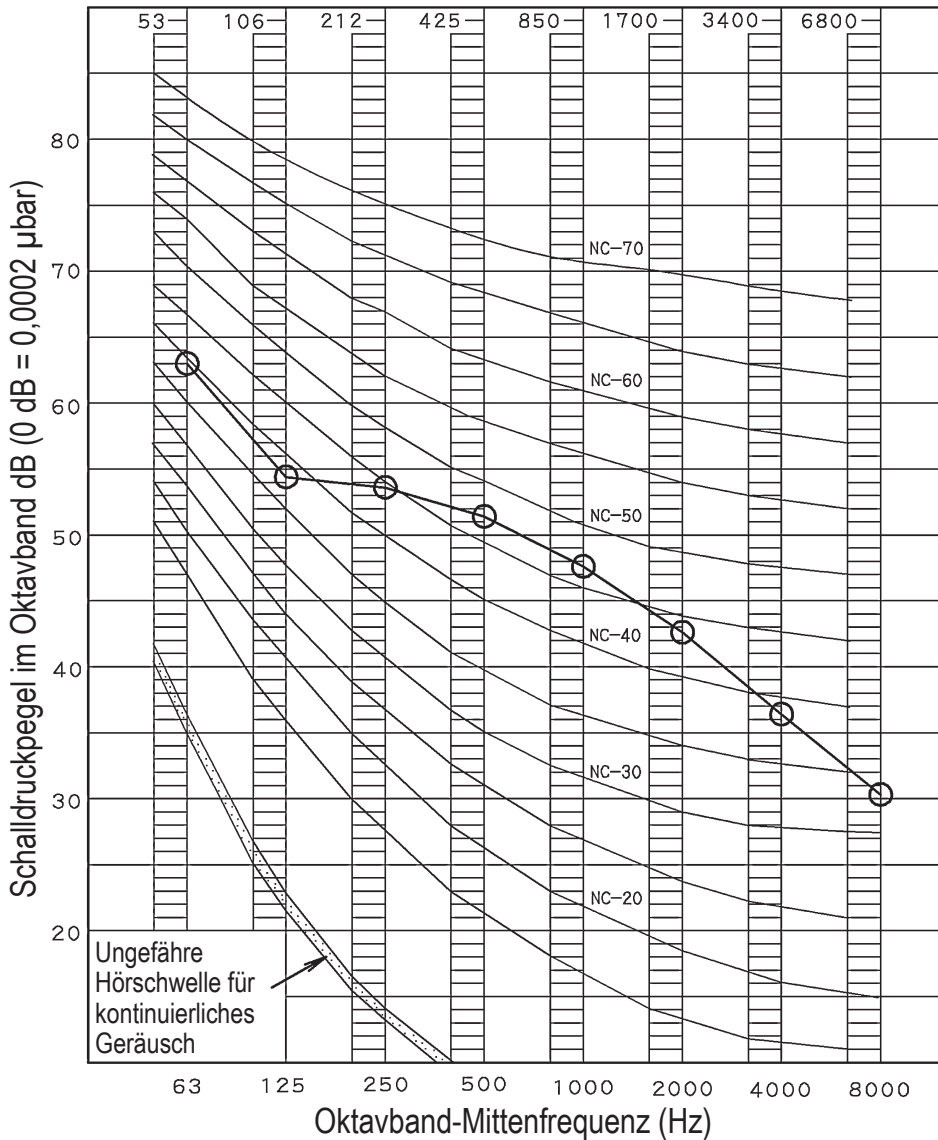

ANMERKUNGEN

1. Gesamt (dB):

Maßstab A	53.0
Maßstab C	65.3

(B, G, N bereits korrigiert)

2. Messort

Reflexionsarmer Raum

3. Betriebsbedingungen

Stromversorgung 220~240 V, 50 Hz, 220 V, 60 Hz

Heizen

Rücklufttemperatur: 20 °C TK

Außentemperatur: 7 °C Trockenkugel, 6 °C Feuchtkugel

5. Betriebsschallpegel werden in einem schalltoten Raum gemessen; bei Messungen unter realen Installationsbedingungen treten aufgrund von Umgebungsgeräuschen und Schallreflexionen gewöhnlich höhere Werte als hier angegeben auf.

4. Position des Mikrofons.

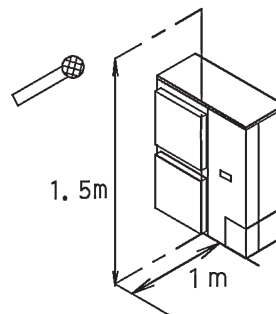

4D052718L

13 Schalldaten

13 - 3 Schalldruckspektren - Heizen

ERQ140AV1

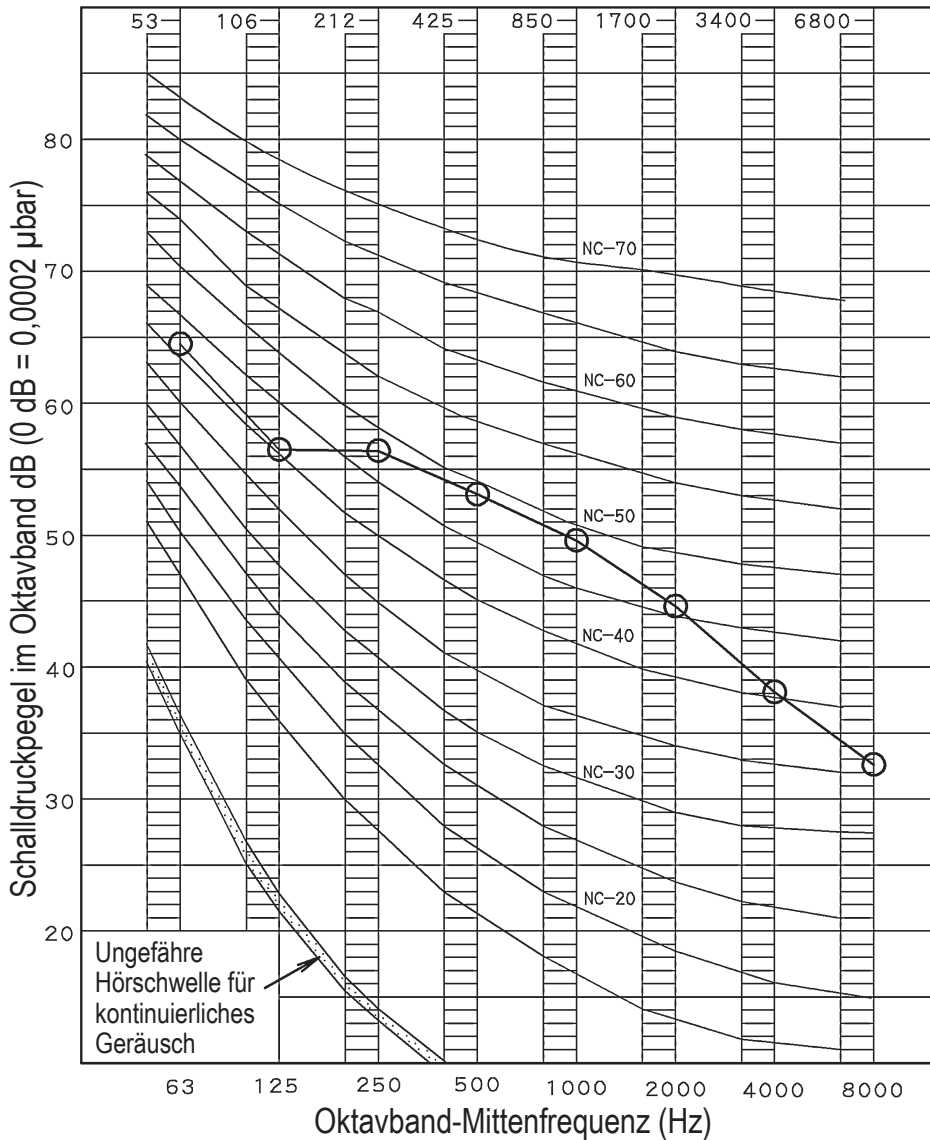

ANMERKUNGEN

1. Gesamt (dB):

Maßstab A	55.0
Maßstab C	67.0

(B, G, N bereits korrigiert)

2. Messort

Reflexionsarmer Raum

3. Betriebsbedingungen

Stromversorgung 220~240 V, 50 Hz, 220 V, 60 Hz

Heizen

Rücklufttemperatur: 20 °C TK

Außentemperatur: 7 °C Trockenkugel, 6 °C Feuchtkugel

5. Betriebsschallpegel werden in einem schalltoten Raum gemessen; bei Messungen unter realen Installationsbedingungen treten aufgrund von Umgebungsgeräuschen und Schallreflexionen gewöhnlich höhere Werte als hier angegeben auf.

4. Position des Mikrofons.

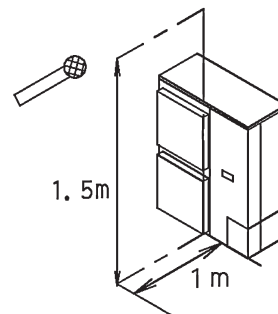

4D052717K

14 Installation

14 - 1 Installationsverfahren

ERQ-AV1

Erforderlicher Einbauplatz

Die Werte sind in mm angegeben.

1. Wenn sich ein Hindernis auf der Ansaugseite befindet:

(a) Kein Hindernis oberhalb

(1) Einzelaufstellung

- Hindernis nur auf der Ansaugseite

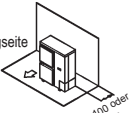

- Hindernis auf beiden Seiten

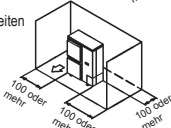

(2) Serienanordnung (2 oder mehr)

- Hindernis auf beiden Seiten

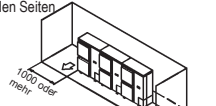

(b) Hindernis auch oben

(1) Einzelaufstellung

- Hindernis auch auf der Ansaugseite

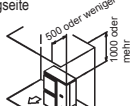

- Hindernis auf der Ansaugseite und auf beiden Seiten



(2) Serienanordnung (2 oder mehr)

- Hindernis auf der Ansaugseite und auf beiden Seiten



2. Wenn sich ein Hindernis auf der Auslassseite befindet:

(a) Kein Hindernis oberhalb

(1) Einzelaufstellung

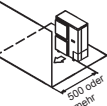

(2) Serienanordnung (2 oder mehr)



(b) Hindernis auch oben

(1) Einzelaufstellung

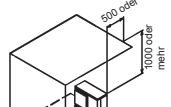

(2) Serienanordnung (2 oder mehr)

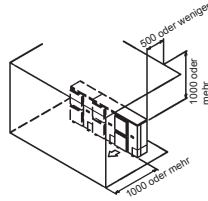

3. Wenn sich auf der Ansaug- und der Auslassseite Hindernisse befinden:

Auslegungsvariante 1

Wenn die Hindernisse auf der Austrittsseite höher sind als das Gerät: (Für die Höhe von Hindernissen auf der Ansaugseite gibt es keine Begrenzung.)

(a) Kein Hindernis oberhalb

(1) Einzelaufstellung

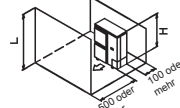

$L > H$

(2) Serienanordnung (2 oder mehr)

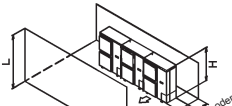

$L > H$

(b) Hindernis auch oben

(1) Einzelaufstellung

Der Zusammenhang zwischen H, A und L ist wie folgt:

	L	A
$L \leq H$	$0 < L \leq 1/2H$	750
	$1/2H < L \leq H$	1000
$H < L$	Aufstellung des Untergestells als: $L \leq H$	

Schließen Sie die Unterseite des Einbaurahmens, um zu verhindern, dass Auslassluft überströmt.

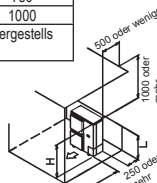

(2) Serienanordnung (2 oder mehr)

Der Zusammenhang zwischen H, A und L ist wie folgt:

	L	A
$L \leq H$	$0 < L \leq 1/2H$	1000
	$1/2H < L \leq H$	1250
$H < L$	Aufstellung des Untergestells als: $L \leq H$	

Schließen Sie die Unterseite des Einbaurahmens, um zu verhindern, dass Auslassluft überströmt.

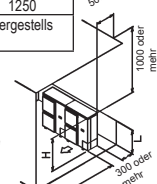

Es können nur zwei Geräte für diese Serie installiert werden.

Auslegungsvariante 2

Wenn die Hindernisse auf der Austrittsseite niedriger sind als das Gerät: (Für die Höhe von Hindernissen auf der Ansaugseite gibt es keine Begrenzung.)

(a) Kein Hindernis oberhalb

(1) Einzelaufstellung

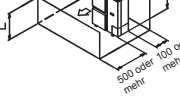

$L \leq H$

(2) Serienanordnung (2 oder mehr)

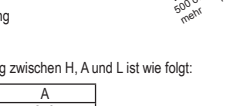

Der Zusammenhang zwischen H, A und L ist wie folgt:

	L	A
$L \leq H$	$0 < L \leq 1/2H$	250
	$1/2H < L \leq H$	300

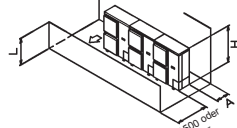

(b) Hindernis auch oben

(1) Einzelaufstellung

Der Zusammenhang zwischen H, A und L ist wie folgt:

	L	A
$L \leq H$	$0 < L \leq 1/2H$	100
	$1/2H < L \leq H$	200
$H < L$	Aufstellung des Untergestells als: $L \leq H$	

Schließen Sie die Unterseite des Einbaurahmens, um zu verhindern, dass Auslassluft überströmt.

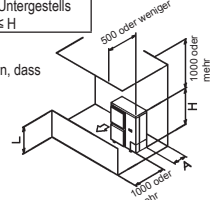

(2) Serienanordnung

Der Zusammenhang zwischen H, A und L ist wie folgt:

	L	A
$L \leq H$	$0 < L \leq 1/2H$	250
	$1/2H < L \leq H$	300
$H < L$	Aufstellung des Untergestells als: $L \leq H$	

Schließen Sie die Unterseite des Einbaurahmens, um zu verhindern, dass Auslassluft überströmt.

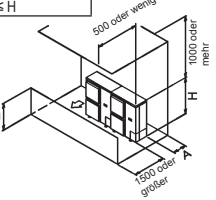

Es können nur zwei Geräte für diese Serie installiert werden.

4. Doppeldecker-Installation

(a) Hindernis auf Austrittsseite

Schließen Sie Spalt A (den Spalt zwischen dem oberen und dem unteren Außengerät), um zu verhindern, dass Auslassluft überströmt.

Nicht mehr als zwei Geräte übereinander anbringen.

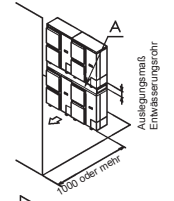

(b) Hindernis auf der Ansaugseite
Schließen Sie Spalt A (den Spalt zwischen dem oberen und dem unteren Außengerät), um zu verhindern, dass Auslassluft überströmt.

Nicht mehr als zwei Geräte übereinander anbringen.

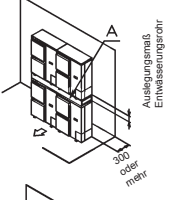

5. Mehrere Reihen in Serienanordnung (auf dem Dach usw.)

(a) Eine Reihe in Einzelaufstellung

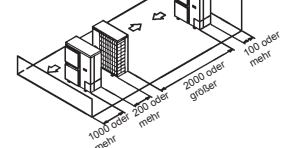

(b) Mehrere Reihen in Serienanordnung (2 oder mehr)

Der Zusammenhang zwischen H, A und L ist wie folgt:

	L	A
$L \leq H$	$0 < L \leq 1/2H$	250
	$1/2H < L \leq H$	300
$H < L$	Kann nicht installiert werden	

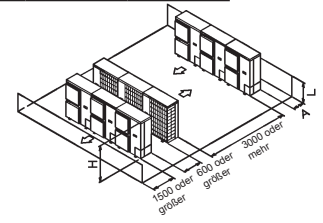

15 Betriebsbereich

15 - 1 Betriebsbereich

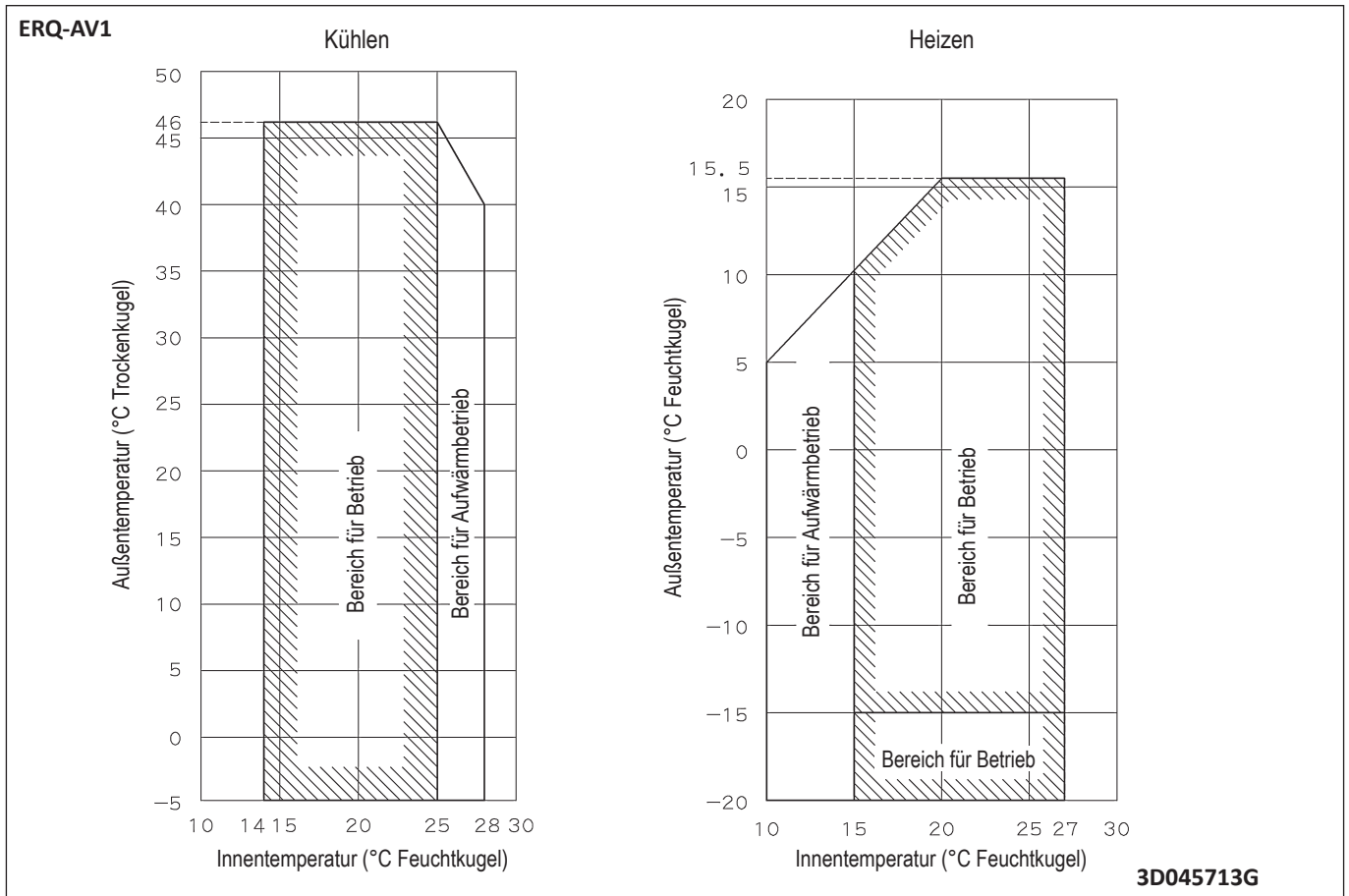

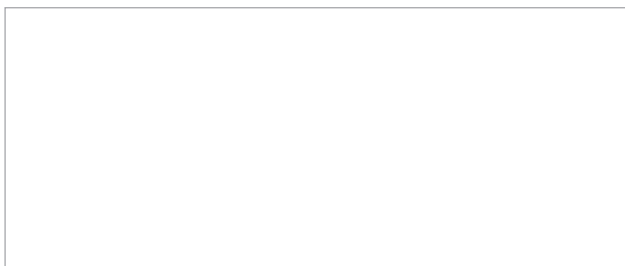

EEDDE20

09/2020



Die vorliegende Broschüre wurde ausschließlich zu Informationszwecken erarbeitet und begründet kein für Daikin Europe N.V. verbindliches Angebot. Daikin Europe N.V. hat den Inhalt dieser Broschüre nach bestem Wissen und Gewissen zusammengestellt. Es wird keine ausdrückliche oder implizierte Garantie bezüglich der Vollständigkeit, der Richtigkeit, der Zuverlässigkeit und der Verwendbarkeit für einen bestimmten Zweck des hier angegebenen Inhalts und der hier angegebenen Produkte und Dienstleistungen gegeben. Technische Daten können sich ohne Ankündigung ändern. Daikin Europe N.V. lehnt ausdrücklich jegliche Haftung für jeglichen direkten oder indirekten Schaden im weitesten Sinne, der sich aus der Verwendung und / oder Auslegung dieser Broschüre direkt oder indirekt ergibt, ab. Alle Urheberrechte aller Inhalte sind in Besitz von Daikin Europe N.V.