

Gebrauchsanleitung

Viega Gasdruckfeder



nur in Verbindung mit Viega Eco Plus WC-Element 8161.22,
für Keramik schwerer als 28 kg

Modell
8174

Baujahr (ab)
10/2013

viega

Inhaltsverzeichnis

1	Über diese Gebrauchsanleitung	3
	1.1 Zielgruppen	3
	1.2 Kennzeichnung von Hinweisen	3
2	Produktinformation	4
	2.1 Bestimmungsgemäße Verwendung	4
	2.1.1 Einsatzbereiche	4
3	Handhabung	5
	3.1 Montageinformationen	5
	3.1.1 Benötigtes Werkzeug	5
	3.2 Montage	5
	3.2.1 Gasdruckfeder austauschen	5
	3.2.2 Gasdruckfeder für Entsorgung vorbereiten	7
	3.3 Entsorgung	9

1 Über diese Gebrauchsanleitung

Für dieses Dokument bestehen Schutzrechte, weitere Informationen erhalten Sie unter www.viega.de/rechtshinweise.

1.1 Zielgruppen

Die Informationen in dieser Anleitung richten sich an folgende Personengruppen:

- Heizungs- und Sanitärfachkräfte bzw. unterwiesenes Fachpersonal

Für Personen, die nicht über die o.a. Ausbildung bzw. Qualifikation verfügen, sind Montage, Installation und gegebenenfalls Wartung dieses Produkts unzulässig. Diese Einschränkung gilt nicht für mögliche Hinweise zur Bedienung.

Der Einbau von Viega Produkten muss unter Einhaltung der allgemein anerkannten Regeln der Technik und der Viega Gebrauchsanleitungen erfolgen.

1.2 Kennzeichnung von Hinweisen

Warn- und Hinweistexte sind vom übrigen Text abgesetzt und durch entsprechende Piktogramme besonders gekennzeichnet.



GEFAHR!

Dieses Symbol warnt vor möglichen lebensgefährlichen Verletzungen.



WARNUNG!

Dieses Symbol warnt vor möglichen schweren Verletzungen.



VORSICHT!

Dieses Symbol warnt vor möglichen Verletzungen.



HINWEIS!

Dieses Symbol warnt vor möglichen Sachschäden.



Hinweise geben Ihnen zusätzliche hilfreiche Tipps.

2 Produktinformation

2.1 Bestimmungsgemäße Verwendung

2.1.1 Einsatzbereiche

Die Gasdruckfeder ist ausschließlich geeignet für das höhenverstellbare Viega Eco Plus-WC-Element (Modell 8161.22). Die Gasdruckfeder dient zum Anheben und Senken von WC-Keramiken > 28 kg.

3 Handhabung

3.1 Montageinformationen

3.1.1 Benötigtes Werkzeug

Für die Montage werden folgende Werkzeuge benötigt:

- Maul- oder Ringschlüssel: 17 mm / 19 mm
- Steckschlüssel: 17 mm
- Innensechskantschlüssel: 5 mm
- Kreuzschlitz-Schraubendreher
- Schlitzschraubendreher
- Silikonpresse
- Für Entsorgungsvorbereitung: Bohrmaschine mit 2- oder 3-mm-Bohrer

3.2 Montage

3.2.1 Gasdruckfeder austauschen

Bei Montage einer WC-Keramik, die schwerer ist als 28 kg, ersetzt die Gasdruckfeder 8174 die Standard-Gasdruckfeder.



HINWEIS! **Beschädigung der Abdeckplatte!**

Falls die Oberkante des fertigen Fußbodens höher ausfällt als geplant, besteht die Gefahr des Aufsetzens der Abdeckplatte. Um das Aufsetzen zu verhindern, das Absenken des WCs begrenzen (um max. 20 mm möglich):

- Kolbenstange der Gasdruckfeder mit maximal 5 Distanzscheiben á 4 mm unterlegen (im Lieferumfang enthalten).

Voraussetzungen:

- WC-Keramik steht auf der untersten Position
- Folgende Komponenten sind demontiert (siehe Gebrauchsanweisung der Abdeckplatte 8356.8):
 - WC-Keramik
 - Abdeckplatte
 - Auslöseknopf / Hydraulische Auslösung
 - Abdeckrahmen

Wie folgt vorgehen:

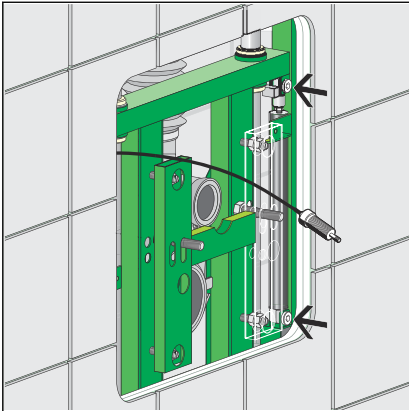

- Gasdruckfeder durch Lösen der oberen und unteren 5 mm-Innensechskantschraube demontieren.

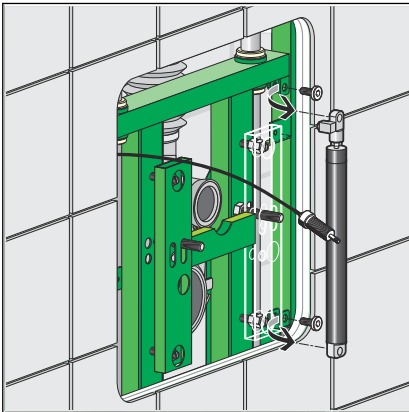

HINWEIS! Ggf. Kolbenstange der Gasdruckfeder mit maximal 5 Distanzscheiben á 4 mm unterlegen (im Lieferumfang enthalten), ↪ *weitere Informationen auf Seite 5.*

- Neue Gasdruckfeder einsetzen und mit Innensechskantschrauben befestigen.

Alle Komponenten wieder montieren:

- Abdeckrahmen
- Auslöseknopf / Hydraulische Auslösung
- Abdeckplatte
- WC-Keramik

3.2.2 Gasdruckfeder für Entsorgung vorbereiten



WARNUNG! **Verletzungsgefahr durch Hochdruck**

Das Gas in der Gasfeder steht unter hohem Druck. Bei unsachgemäßer Entsorgung besteht Verletzungsgefahr durch herumfliegende Metallsplinter und Öl. Zum fachgerechten Ablassen unbedingt folgende Vorsichtsmaßnahmen beachten.

Vor der Demontage:

- Keine Personen in verlängerter Geräteachse. Kolbenstange kann dann im Fehlerfall niemanden treffen.
- Enden nicht abtrennen.
- Keinesfalls eine Drehbank benutzen.
- Augen- / Gesichtsschutz und Kleidungsschutz anlegen.

Im Zweifel wenden Sie sich bitte an Ihr Viega Service Center.



Das Gas selber ist unschädlich.

Gas und Öl ablassen

Um die Gasdruckfeder drucklos und ohne Öl entsorgen zu können, muss der Behälter an zwei Stellen angebohrt werden. Die Bohrungspunkte X1 und X2 variieren je nach Durchmesser von Kolbenstange und Zylinder.

Durchmesser (mm) Kolbenstange / Zylinder	X1 (mm)	X2 (mm)
8/19; 8/22; 10/22	20	30
8/28; 10/28; 14/28	40	35
10/40; 14/40	40	55

► Gasdruckfeder ausfahren.

GEFAHR! Vor dem Bohren Augen, Gesicht und Körper schützen und Bohrloch abdecken.



Abb. 1: Gas und Öl ablassen

- Mit Bohrer 2 - 3 mm am Punkt X1 langsam anbohren, bis Gas entweicht.
 - ◇ Bedingt durch den hohen Innendruck können auch Metallsplinter und Öl wegspritzen.
- Mit Bohrer 2 - 3 mm am Punkt X2 langsam anbohren, bis Druck entweicht und Öl zugänglich.
- Öl in geeignetes Gefäß ausgießen.

- Jetzt ist die Kolbenstange leicht von Hand zu bewegen. Falls nicht, Vorgang wiederholen.
- Bei Bedarf den Metallzylinder durchsägen.
- Jetzt können die einzelnen Bestandteile entsorgt werden.

3.3 Entsorgung

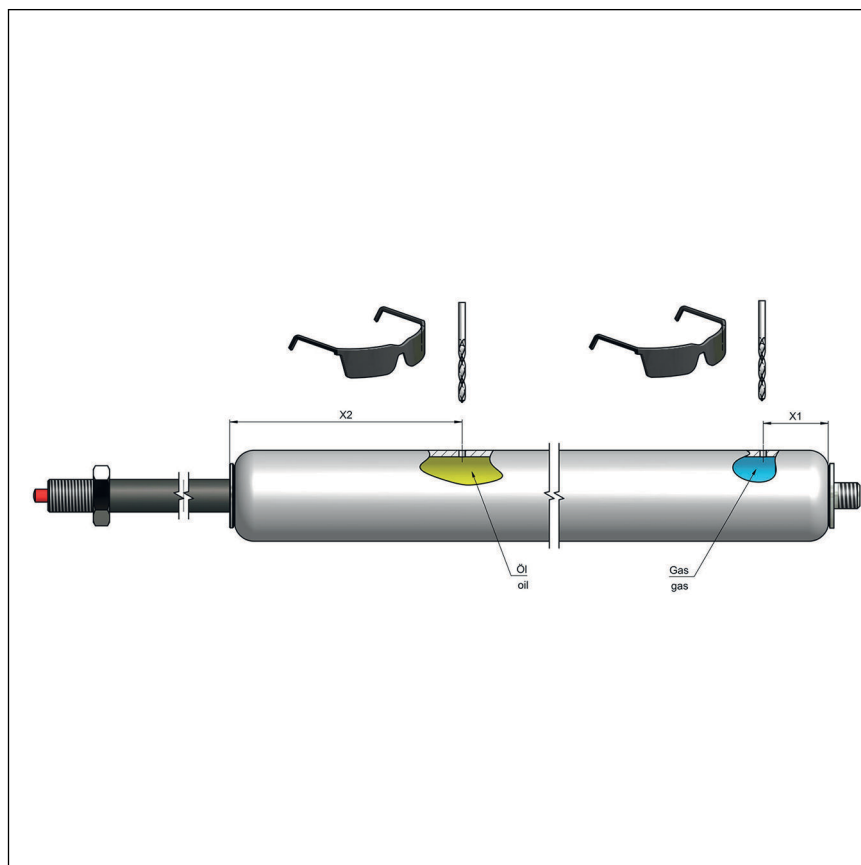
Produkt und Verpackung in die jeweiligen Materialgruppen (z. B. Papier, Metalle, Kunststoffe oder Nichteisenmetalle) trennen und gemäß der national gültigen Gesetzgebung entsorgen.



Viega GmbH & Co. KG
service-technik@viega.de
viega.de

DE • 2022-08 • VPN140521

