

*Pure Freude
an Wasser*

GROHE
WAVE

NEHMEN SIE PLATZ IN DER ERSTEN KLASSE

ERLEBEN SIE DAS DUSCH-WC MIT KLAREM,
WARMEM WASSER. **GROHE SENSIA ARENA**



WASCHEN STATT WISCHEN.

VERGESSEN SIE ALLES, WAS SIE ÜBER TOILETTEN WISSEN. Denn GROHE Sensia Arena macht alles besser. Ein warmer Wasserstrahl sorgt für angenehme, sichere Intimhygiene. Es beseitigt unangenehme Gerüche. Spezielle Hygienebeschichtungen und eine leistungsstarke Spülung sorgen dafür, dass die Toilette sauber bleibt. Und: GROHE Sensia Arena kann ganz einfach über Ihr Smartphone oder eine Fernbedienung gesteuert werden. Außerdem fügt sich das elegante Design in jedes Badezimmer ein. Mit GROHE Sensia Arena beginnt eine neue Ära der Körperpflege – und Sie fühlen sich jeden Tag wunderbar sauber.





EINE KLEINE BRAUSE
MACHT DEN **GROSSEN**
UNTERSCHIED.

**VIELE INTERNATIONALE GÄSTE SIND NACH DEM GANG
ZUR TOILETTE DIE KÖRPERPFLEGE MIT WASSER GEWOHNT.**

Das ist nicht überraschend, denn Wasser ist das natürlichste aller Reinigungsmittel. Es ist auch angenehmer und hygienischer als alles andere, das Sie kennen. Überzeugen Sie sich selbst davon, wie sich mithilfe eines kleinen Brausearms alles deutlich besser anfühlt.

NICHTS AUSSER WASSER. ERLEBEN SIE DAS GEFÜHL VOLLKOMMENER SAUBERKEIT.

GROHE SENSIA ARENA IST GRÜNDLICH

UND HYGIENISCH. Und immer genau so, wie Sie es möchten: Wassertemperatur, Strahldruck und Brausearme – alles können Sie an Ihre persönlichen Vorlieben anpassen.

Sie haben die Wahl zwischen der Standarddusche,¹ dem weichen Strahl,² dem oszillierenden Strahl,³ dem entspannenden Massage-Strahl⁴ oder dem separaten Arm für den weiblichen Intimbereich – die Lady-Dusche⁵. Welche Einstellung Sie bevorzugen, finden Sie ganz schnell selbst heraus. Eines ist jedoch sicher: Wenn Sie Ihre Brause-Einstellung gefunden haben, werden Sie nie wieder zu Toilettenpapier zurückkehren wollen.



NICHTS RIECHT BESSER ALS NICHTS: DER KOMFORT VON **GERUCHSABSORPTION.**

AB JETZT MÜSSEN SIE SICH ÜBER TOILETTENGERÜCHE KEINE GEDANKEN MEHR MACHEN. GROHE Sensia Arena bietet eine automatische Geruchsabsorption. Ein Lüfter schafft eine Schutzschicht aus Luft, die verhindert, dass Gerüche nach oben steigen, und ein zweiter Lüfter saugt die Gerüche ab. Die Luft wird mit einem Aktivkohlefilter gereinigt und dann in die Umgebung zurückgegeben.





IHR NEUES WELLNESS-PROGRAMM.

DAS BADEZIMMER IST EIN ORT, AN DEM SIE SICH WOHLFÜHLEN UND ENTSPANNEN MÖCHTEN.

Dieses Gefühl können Sie jetzt auf Knopfdruck haben – und das jeden Tag. GROHE Sensia Arena macht aus dem alltäglichen Gang zur Toilette ein kleines Wellness-Ritual – nach Wunsch mit einem Massage-Strahl, einem oszillierenden Strahl oder einer sanften Lady-Dusche für den weiblichen Intimbereich.



Beim Massage-Strahl können Sie zwischen einem weichen und einem harten Strahl wechseln – das sorgt für einen pulsierenden Massage-Effekt.



Die sanften Vorwärts- und Rückwärtsbewegungen des oszillierenden Strahls sind etwas großflächiger und sorgen für zusätzliche Frische.



Der erfrischende Strahl der Lady-Dusche für den weiblichen Intimbereich kommt aus einem separaten Strahlarm und besitzt ein weiches, breites Strahlbild.



Die integrierte Heizfunktion sorgt für konstant warmes Wasser in beliebiger Menge.

DIE ALTERNATIVE ZUR CHEMIE: TECHNOLOGIE.

VERGESSEN SIE AGGRESSIVE REINIGUNGSMITTEL UND UNANSEHNLICHE TOILETTENBÜRSTEN.

Unsere innovative AquaCeramic Beschichtung, das randlose Toilettendesign und die leistungsstarke Triple Vortex Spülung verhindern, dass sich Schmutz und Verunreinigungen festsetzen. Unsere HyperClean Glasierung reduziert die Bakterienbildung um bis zu 99,9 %. Darüber hinaus reinigen sich die Brausearme mit ihren austauschbaren antibakteriellen Strahlarmen vor und nach Gebrauch automatisch selbst und sind durch einen abnehmbaren, von der SIAA zertifizierten und zu 99,9 % antibakteriellen Düsenschutz geschützt.



AquaCeramic schafft eine glatte hydrophile Schicht auf der Keramikoberfläche, die dafür sorgt, dass nahezu kein Schmutz oder Kalk zurückbleibt.



Mithilfe von Silberionen tötet die HyperClean Glasierung 99,9 % der Keime ab und hält Ihre Keramik strahlend sauber und keimfrei.



Die leistungsstarke Triple Vortex Spülung ist außergewöhnlich leise, gründlich und effektiv.



Die Strahlarme reinigen sich vor und nach Gebrauch automatisch selbst.



SIAA
ISO22196
for KOHKIN

Keramische Materialien tragen das Markenzeichen der SIAA (Society of Industrial Technology for Antimicrobial Articles) gemäß ISO für KOHKIN (strenge Kriterien für die antibakterielle Wirkung und die Sicherheit des Mittels).



IHR SMART HOME WIRD NOCH INTELLIGENTER.

STEUERN SIE IHR DUSCH-WC MIT VOLLER FLEXIBILITÄT. Wählen Sie einfach mit der GROHE Sensia Arena App Ihre bevorzugten Dusch-WC-Einstellungen aus und speichern Sie diese in Ihrem individuellen Anwenderprofil. Auch ohne Smartphone können Sie alles problemlos und bequem über die Fernbedienung oder das Bedienfeld am Sitz steuern.

Kompatibel mit iOS- und Android-Smartphones.*



Laden Sie die GROHE Sensia Arena App im Apple App Store oder Google Play Store herunter.

* Nicht mit allen Geräten kompatibel.



Verwalten und speichern Sie Ihre persönlichen Einstellungen über die Smartphone-App.



Alternativ können Sie alle Funktionen über die im Lieferumfang enthaltene Fernbedienung verwalten.



Oder Sie verwenden einfach das Bedienfeld direkt am Sitz.

WILLKOMMEN IN IHREM NEUEN WOHLFÜHLBEREICH.

DIE WAHRSCHEINLICH ANGENEHMSTE UND HYGIENISCHSTE TOILETTE, DIE SIE JE BENUTZT HABEN. GROHE Sensia Arena öffnet und schließt automatisch. Der Wasserstrahl wird durch einen Tastendruck in Gang gesetzt, danach trocknet Sie warme Luft. Außerdem besitzt es ein integriertes Nachtlicht, damit Sie sich auch im Dunkeln zurecht finden.



Wohlfühlen in zwei Phasen: zuerst das warme Wasser, danach ein angenehmer Luftstrom.



Ein sanftes Licht hilft Ihnen, sich im Dunkeln zurechtzufinden.



Der Deckel öffnet und schließt dank eines Bewegungssensors automatisch.





EIN DESIGN, DAS JEDER VERSTEHT.

GROHE SENSIA ARENA IST INTUITIV ZU BEDIENEN.

Wie all unsere Produkte soll es Ihr Leben angenehmer und vor allem einfacher machen. Deshalb ist GROHE Sensia Arena nicht nur Liebe auf den ersten Blick – Sie werden es im wahrsten Sinne des Wortes „be-greifen“. Und das sofort.

DESIGN, DAS ZU IHNEN PASST.

GROHE SENSIA ARENA HARMONIERT MIT JEDEM BADEZIMMER. Dank unserer sensiblen, intuitiven Formensprache fühlen sich unsere Produkte immer so an, als wären sie speziell für Sie entwickelt worden. GROHE Sensia Arena wurde bereits mit 14 Designpreisen ausgezeichnet, darunter ein Plus X Award, ein iF Design Award und ein Green Good Design Award.





PERFECT MATCH.

ALLES IST PERFEKT AUF EINANDER ABGESTIMMT UND PASST PERFEKT ZU IHNEN. Die Farbe, die Oberflächen, die Armaturen, die Keramik und die Betätigungsplatten bis hin zum letzten kleinen Zubehörteil. Unsere verschiedenen Kollektionen und zahlreichen Accessoires bieten Ihnen alle Möglichkeiten, sich Ihr ideales Bad zusammenzustellen. Lassen Sie sich von unserer einzigartigen GROHE SPA Colours Kollektion inspirieren und gestalten Sie Ihren persönlichen Wohlfühlort. Wir helfen Ihnen gerne.

EIN ERSTKLASSIGES DETAIL: DIE SPÜLUNG.

DANK PERFECT MATCH IST GROHE SENSIA ARENA IN JEDER HINSICHT ETWAS BESONDERES. Unsere große Auswahl an Betätigungsplatten rundet GROHE Sensia Arena ab und ermöglicht es Ihnen, sie perfekt auf Ihr Bad abzustimmen.

Bei den hier aufgeführten Modellen handelt es sich nur um eine kleine Auswahl. Unsere komplette Kollektion an Betätigungsplatten finden Sie unter [grohe.de](https://www.grohe.de)

SPA COLOURS KOLLEKTION



37 535 GL0
Cool Sunrise



37 535 GN0
Brushed Cool Sunrise



37 535 DA0
Warm Sunset



37 535 DL0
Brushed Warm Sunset



37 535 A00
Hard Graphite



37 535 AL0
Brushed Hard Graphite



37 535 BE0
Polished Nickel



37 535 EN0
Brushed Polished Nickel



WENIGER AUFWAND FÜR SIE UND IHREN INSTALLATEUR.

DAS PERFECT MATCH KONZEPT GARANTIERT EINE SCHNELLE UND EINFACHE INSTALLATION VON GROHE SENSIA ARENA. Ganz gleich, ob Sie bauen, renovieren oder modernisieren: Alle Abflüsse sind exakt auf unsere Rapid SL Rahmen abgestimmt, die für eine schnelle Montage hinter der Wand konzipiert sind. Alles, was Sie für die Verwendung Ihres Dusch-WCs benötigen, wird geschickt verborgen.

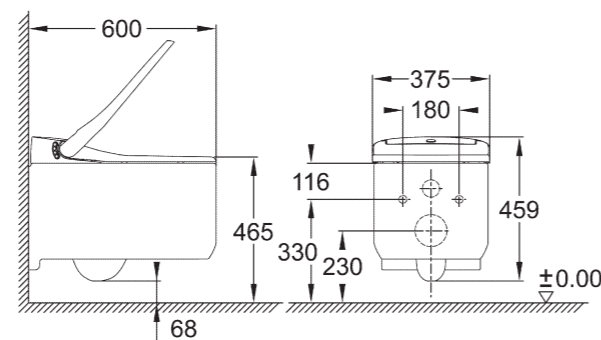

QUALITÄT BIS INS KLEINSTE DETAIL.

VERBRAUCH

Wassermenge der Spülung Vollspülung/Kurzspülung (l)	5 l/3 l
Energieverbrauch (Ruhezustand) (W)	< 0,5 W
Nennleistungsaufnahme	850 W
Jährlicher Energieverbrauch (Schätzung für einen 4-Personen-Haushalt) ¹	30 kWh pro Jahr
Wassermenge der Duschen (Standarddusche/Lady-Dusche)	0,4 bis 0,5 (l/min)

ANSCHLÜSSE

Wasserdruck	0,5 bis 10 bar
Wasseranschluss	3/8"
Abflussrichtung	P (horizontal)
Stromversorgung	220 bis 240 V AC
Frequenz	50/60 Hz

KOMFORT

Wassertemperatur	32 bis 38 °C
Föhntemperatur	40 bis 55 °C
Luftdurchsatz des Föhns	18 m ³ /h
Luftdurchsatz der Geruchsabsorption	2,4 m ³ /h
Warmwasserversorgung	Unbegrenzt
Gewicht (kg)	41,5 kg (Produkt), 49,5 kg (Gesamtpaket)

ZERTIFIZIERUNG

IP-Klasse	IPx4
	DVGW
	EN 1717
	CE
	Art des verwendeten antibakteriellen Mittels: Anorganisches, antibakterielles Mittel
	Methode der antibakteriellen Behandlung: Brennen
	Bereich der antibakteriellen Behandlung: Wasserführende Oberfläche
	Registrierungsnummer: JP0122008A0038Z
SIAA (antibakteriell)	

¹ Interne Berechnung von GROHE (4-Personen-Haushalt). Toilettennutzung: 16 Mal täglich.

GROHE SENSIA ARENA. ALLE FUNKTIONEN **AUF EINEN BLICK.**

SAUBERER



Zwillingduscharm



Standarddusche



Weiche Standarddusche



Lady-Dusche



Massage-Strahl



Oszillierender Strahl



Unbegrenzte
Warmwasserversorgung



Geruchsabsaugung

HYGIENISCHER



AquaCeramic



HyperClean



Triple Vortex



Automatische Selbstreinigung
der Strahlarme

PRAKTISCHER



Föhn



Nachtlicht



Automatisierter Deckel



Smartphone-App



Fernbedienung



Bedienfeld am Sitz



Standarddusche



Lady-Dusche



Massage-Strahl



Oszillierender Strahl



Geruchsabsaugung



Zwillingduscharm

GROHE SENSIA ARENA IN ERSTKLASSIGEN HOTELS.

Viele der besten Hotels der Welt haben sich bereits für GROHE Sensia Arena entschieden.



LA CHENEAUDIÈRE,
COLROY-LA-ROCHE,
FRANKREICH

FOTO: Noshe



FOTO: Noshe



FOTO: Jonathan Savoie

Dieses Fünf-Sterne-Spa-Hotel bietet seinen Besuchern eine willkommene Abwechslung vom Alltag. Es besticht durch sein Design – so natürlich und elegant wie das Panorama der umliegenden Berge.



FOTO: Noshe

WALDORF ASTORIA,
BERLIN,
DEUTSCHLAND



Dieses elegante und zeitlose Hotel der klassischen New Yorker Kette befindet sich in einem Hochhaus mit Blick auf den weltberühmten Berliner Zoo.



FOTO: Maarten Willems



Mit einer Mischung aus Vintage und zeitgenössischem Design, bietet dieses Hotel seinen Gästen den perfekten Ort, um den Sonnenuntergang zu beobachten.

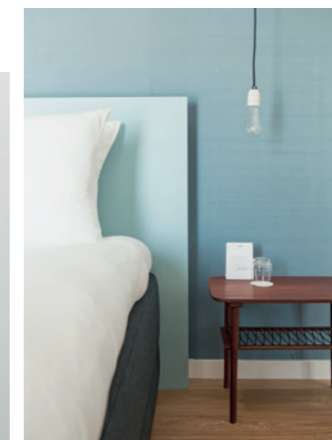

VESPER HOTEL,
NOORDWIJK,
NIEDERLANDE





5 GUTE GRÜNDE FÜR DIE MODERNISIERUNG IHRER BADEZIMMER.

1. BLEIBEN SIE ERSTKLASSIG.

Erstklassige Hotels verdienen erstklassige Toiletten.

2. DAMIT SICH IHRE GÄSTE WIE ZU HAUSE FÜHLEN.

Viele internationale Gäste sind daran gewöhnt, sich nach dem Toilettengang mit Wasser anstatt Papier zu reinigen.

3. ULTIMATIVES ERLEBNIS.

Das Dusch-WC mit warmem Wasser, Geruchsabsorption und benutzerdefinierten Funktionen auf Knopfdruck.

4. ZUKUNFTSFÄHIG.

Setzen Sie den Standard von morgen und leisten Sie einen Beitrag zur Nachhaltigkeit.

5. EINFACHE UND SCHNELLE INSTALLATION.

GROHE Sensia Arena kann wie jede andere Wandtoilette installiert werden.

Folgen Sie uns



QUALITÄT

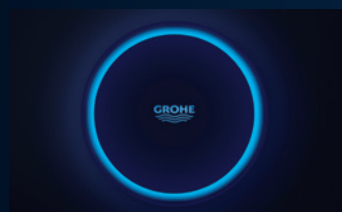

TECHNOLOGIE

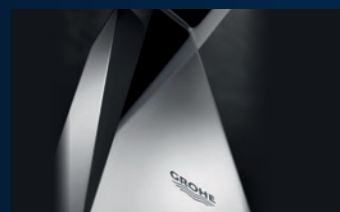

DESIGN



NACHHALTIGKEIT

GROHE Deutschland
Vertriebs GmbH
Zur Porta 9
D-32457 Porta Westfalica
Postfach 1353
D-32439 Porta Westfalica
Tel. +49 (0) 571 39 89 333
Fax +49 (0) 571 39 89 999
www.grohe.de

GROHE Gesellschaft m.b.H
Wienerbergstraße 11/A7
A-1100 Wien
Tel. +43 (0) 1 6 80 60
Fax +43 (0) 1 688 45 35
www.grohe.at

GROHE Switzerland SA
Bauarena Volketswil
Industriestrasse 18
CH-8604 Volketswil
Tel. +41 (0) 44 877 73 00
Fax +41 (0) 44 877 73 20
www.grohe.ch