

Montageanleitung 04/2018

# x-well<sup>®</sup> internes Vorheizregister F170

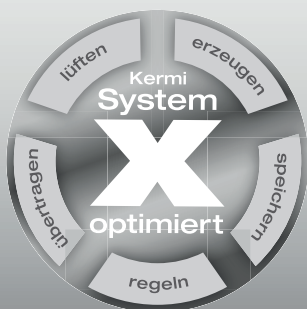
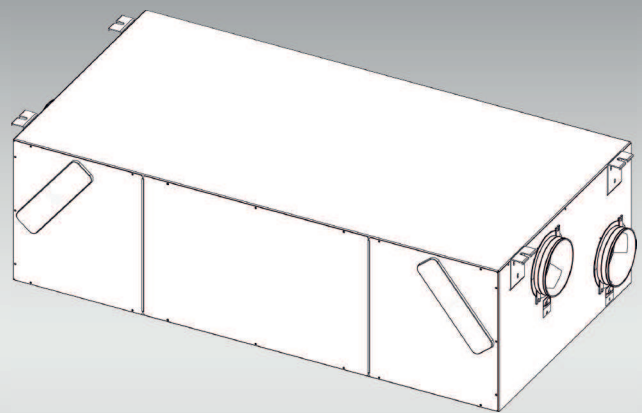

# 1. Zu dieser Anleitung

Diese Anleitung ist Bestandteil der Anlage und muss während der Lebensdauer des Produkts aufbewahrt werden. Geben Sie die Anleitung jedem nachfolgenden Besitzer, Betreiber oder Bediener weiter.

Diese Anleitung muss in unmittelbarer Nähe der Anlage aufbewahrt werden und dem Bedien-, Wartungs- und Servicepersonal jederzeit zugänglich gemacht werden. Vor Gebrauch und vor Beginn aller Arbeiten muss die Anleitung sorgfältig gelesen und verstanden werden.

Grundvoraussetzung für sicheres Arbeiten ist die Einhaltung aller angegebenen Sicherheits- und Handlungsanweisungen in dieser Anleitung. Darüber hinaus gelten die örtlichen Unfallverhütungsvorschriften.

## 1.1. Zulässiger Gebrauch

Das Produkt darf nur so wie in dieser Anleitung beschrieben, montiert, installiert und betrieben werden. Alle Hinweise in dieser Anleitung und die maximalen Einsatzgrenzen gemäß den technischen Merkmalen sind zu beachten.

## 1.2. Mitgeltende Dokumente

Beachten Sie neben dieser Anleitung auch die entsprechenden Anleitungen der bauseits vorhandenen oder mitgelieferten/vorgesehenen Komponenten und Anlagenteile.

# 2. Montage



## Warnung

### Stromschlag und Verletzungsgefahr!

- Unterbrechen Sie die Stromversorgung, bevor Sie das Gerät öffnen.
- Die Montage des Wohnraumlüftungsgeräts und die Inbetriebnahme müssen von einem qualifiziertem Fachpersonal vorgenommen werden.

## 2.1. Allgemein

Für eine flexible Installation der Geräte zur Wohnraumlüftung können die Anschlüsse gewechselt werden. Der Unterschied der Verbindungen bezieht sich auf die Position der Anschlüsse für Luft, Filter, Vorheizregister und Kondensatablauf.

Bitte beachten Sie zudem bei der Verwendung eines Vorheizregisters die korrekte Wahl der Einbauposition.

Variante Links = Vorheizregister links

Variante Rechts = Vorheizregister rechts



## Information

Soll die Variante Rechts eingesetzt werden, sind die nachfolgend beschriebenen Schritte auf der rechten Seite auszuführen.

## 2.2. Montage Vorheizregister

1. Demontieren Sie den Filterverschluss sowie die Frontabdeckung durch Lösen der Schrauben.

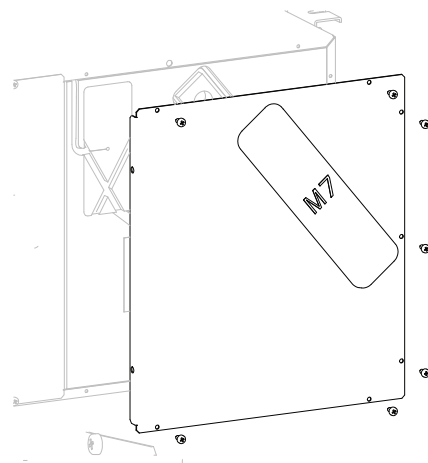

2. Ziehen Sie das gelbe Hinweisticket ab und entfernen Sie die Abdeckung der Aussparung des Vorheizregister.

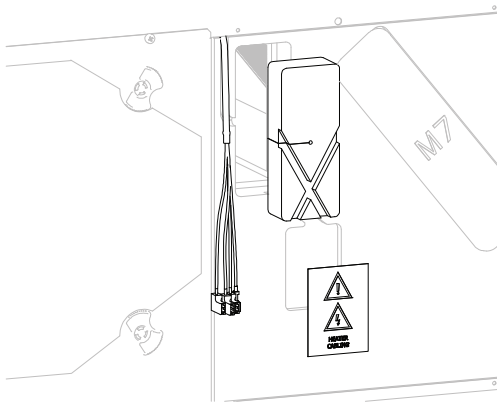

3. Schieben Sie das Vorheizregister in die dafür vorgesehene Aussparung im Lüftungsgerät und verbinden Sie das Spannungsversorgungskabel mit den Flachsteckverbindungen des Vorheizregisters gemäß nachfolgender Abbildung (Einen detaillierten Schaltplan finden Sie im Anhang).

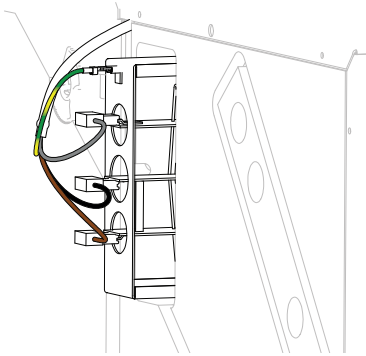

4. Montieren Sie anschließend die Abdeckung der Aussparung des Vorheizregisters und achten Sie auf einen ordnungsgemäßen Sitz des Spannungsversorgungskabels in der vorgesehenen Nut.

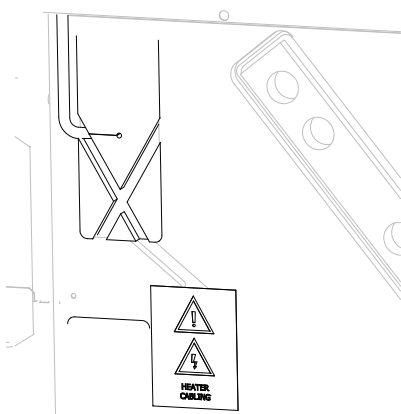

5. Montieren Sie den Filterverschluss sowie die Filterabdeckung mittels der zuvor gelösten Schrauben wieder an das Lüftungsgerät.

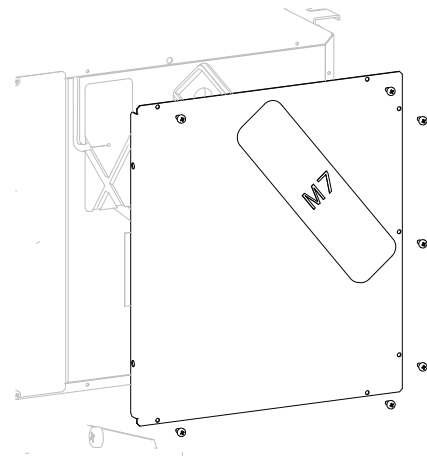

6. Demontieren Sie auf der Rückseite des Lüftungsgerätes die Platinenabdeckung durch Lösen der Schrauben.

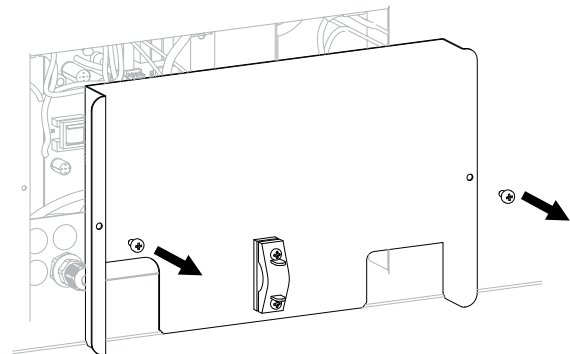

7. Entfernen Sie die werksseitig vorhandene Kabelverbindung (Phase schwarz und Nullleiter blau) zwischen Netzanschluss und Spannungseingang der Platine.
- Lösen Sie die Flachsteckverbindung des Schutzleiters vom Netzanschluss (A).
  - Lösen Sie die Flachsteckverbindung des Schutzleiters vom Anschluss der Gehäuseerdung (B).
  - Lösen Sie die Flachsteckverbindung des Schutzleiters vom Anschluss der Erdungsbrücke.

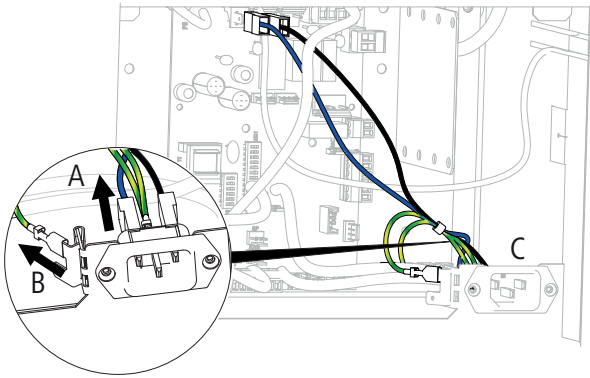

8. Ziehen Sie die Steckverbinder (blau und schwarz) vom Netzeingang und von der Platine ab. Anschließend entfernen Sie das Kabel aus dem Lüftungsgerät, dieses wird bei Verwendung eines internen Vorheizregisters nicht mehr benötigt.

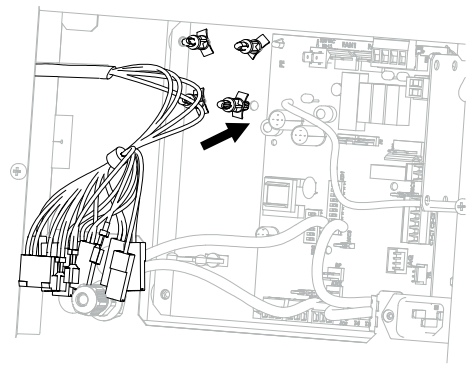

11. Verbinden Sie das Spannungsversorgungskabel mit den Flachsteckverbindungen des PWM-Aktors gemäß nachfolgender Abbildung. (Einen detaillierten Schaltplan finden Sie im Anhang)

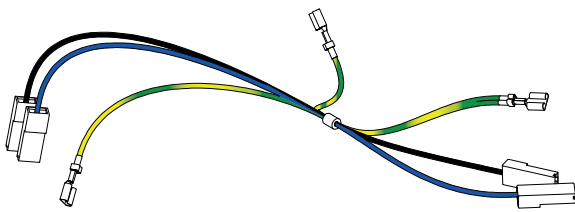

9. Entfernen Sie die Schutzfolie auf der Unterseite des PWM-Aktors, kleben Sie diesen Mittig auf die Befestigungsplatte und fixieren Sie den PWM-Aktor zusätzlich mittels der im Lieferumfang befindlichen Schrauben.
10. Entfernen Sie den Kabelbinder vom werksseitig verbauten Spannungsversorgungskabel des Vorheizregisters und montieren Sie die im Lieferumfang befindlichen Abstandshalter (4 Stück) in die vorgesehenen Löcher rechts (bei Rechtsausführung) oder links (bei Linksausführung) der Platine.

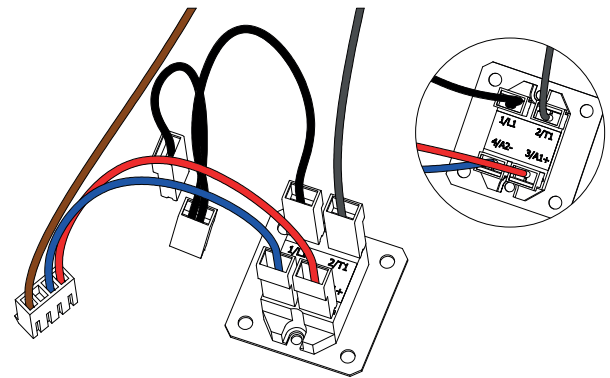

12. Schieben Sie die Befestigungsplatte mit dem montierten PWM-Aktor auf die Abstandshalter bis diese eingeklickt ist.

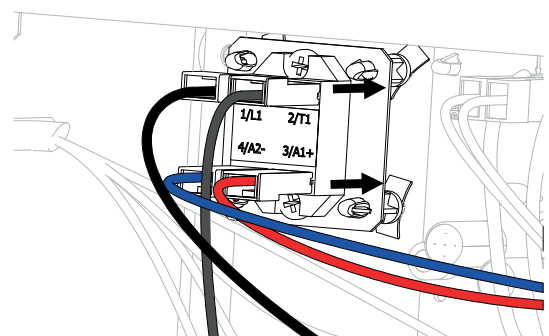

13. Verbinden Sie den ersten Doppelstecker des Schutzleiterkabels mit der Erdungsbrücke des Lüftungsgerätes (A).
- Verbinden Sie den zweiten Doppelstecker des Schutzleiterkabels mit dem Netzanschluss des Lüftungsgerätes (B).
  - Verbinden Sie den dritten Einfachstecker des Schutzleiterkabels mit der Gehäuseerdung des Lüftungsgerätes (C).

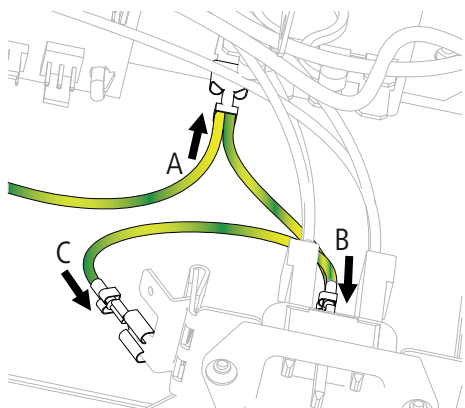

14. Verbinden Sie das Steuerkabel des Vorheizregisters mittels Steckverbinder mit der zugehörigen Schnittstelle auf der Platine (Einen detaillierten Schaltplan finden Sie im Anhang).

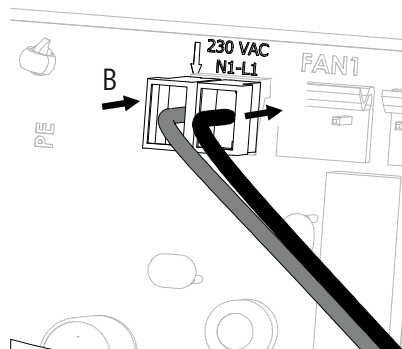

16. Montieren Sie die Platinenabdeckung wieder in umgekehrter Reihenfolge.

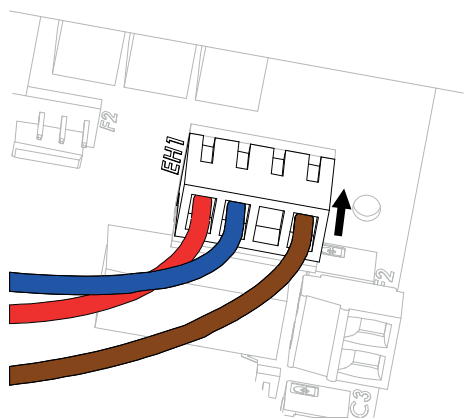

15. Verbinden Sie den Nullleiter (grau) sowie die Phase (schwarz) der Spannungsversorgung mittels dem am Spannungsversorgungskabel des Vorheizregisters befindlichen Doppelsteckers (A) mit den Flachsteckverbindern des Netzanschlusses und anschließend die beiden einzelnen Steckverbinder mit den Flachsteckverbindern der Platine (B) (Einen detaillierten Schaltplan finden Sie im Anhang).

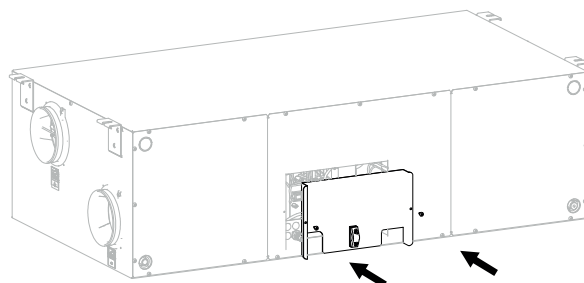

**i** Information

Ist der Einbau des Vorheizregisters abgeschlossen, muss der DIP Schalter 2 (KD1 auf der Platine) auf "ON" gesetzt werden.

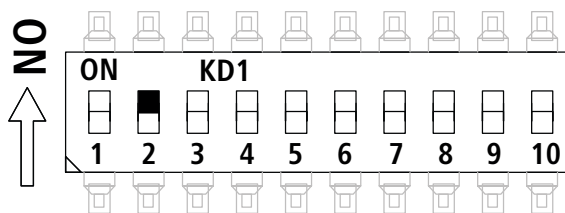
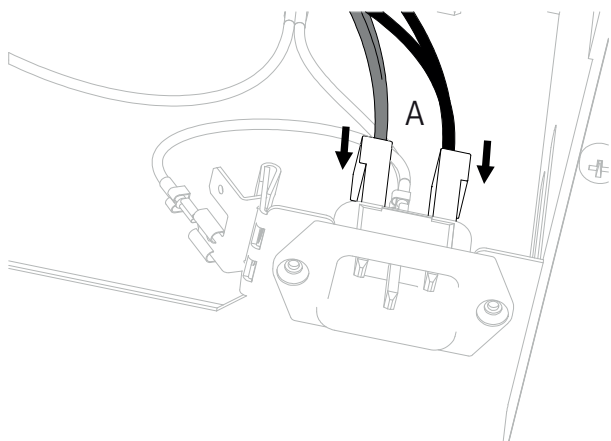

# 3. Anhang

## 3.1. Schaltplan

Abb. 1: Schaltplan mit Vorheizregister

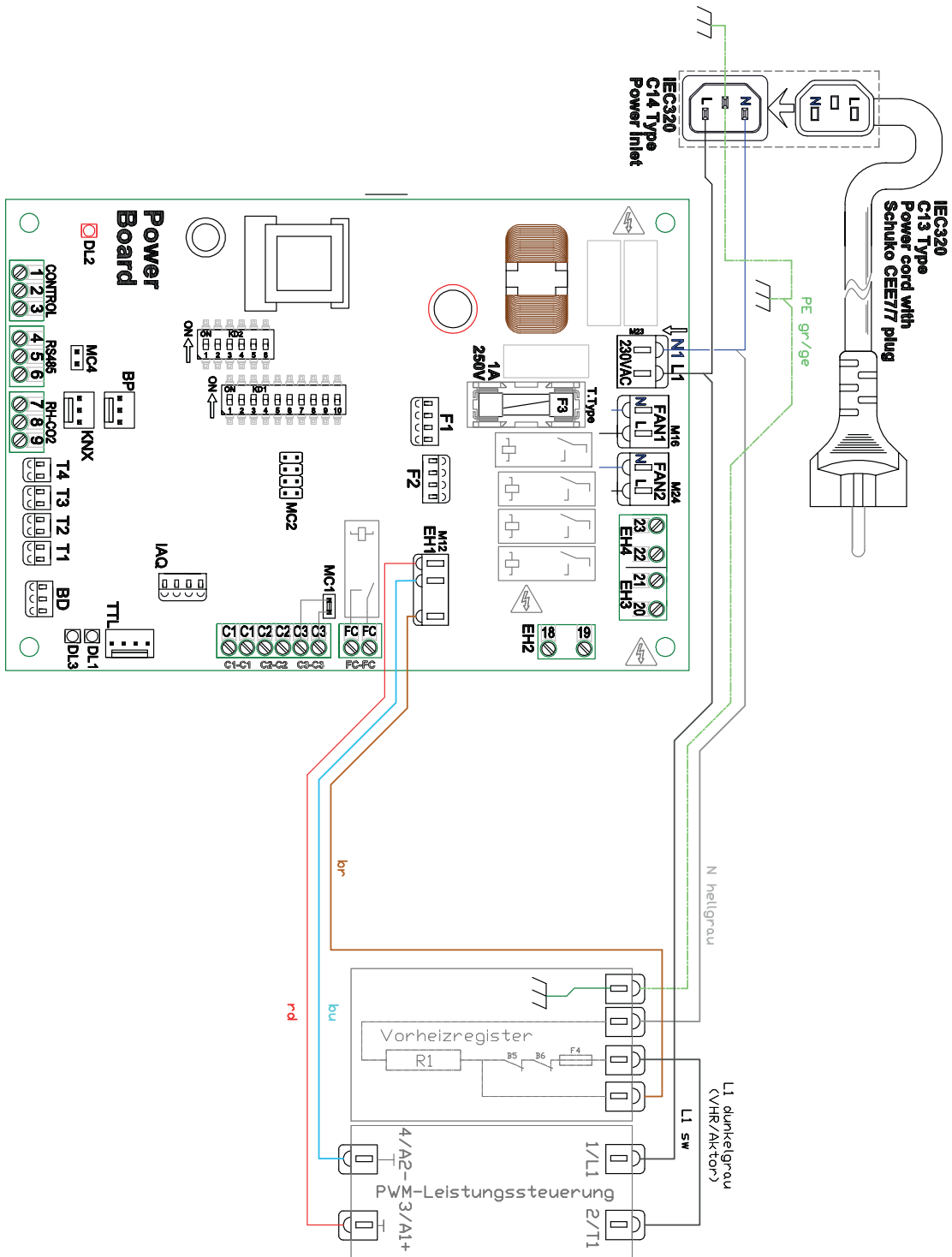





Raumklima | Duschdesign

Kermi GmbH  
Pankofen-Bahnhof 1  
94447 Plattling  
GERMANY

Tel. +49 9931 501-0  
Fax +49 9931 3075  
[www.kermi.de](http://www.kermi.de) / [www.kermi.at](http://www.kermi.at)  
[info@kermi.de](mailto:info@kermi.de)