

Produkt: **KLUDI STANDARD Spültisch-Multi-Armatur DN 15**

Artikel-Nr.: **317110515**

Artikeltext

Spültisch-Multi-Armatur DN 15
 Terralux-Griffe Kunststoff
 Einlochmontage
 Durchflussklasse A
 schwenkbarer Gussauslauf (360°)
 Luftsprudler M 24 x I
 zwei Anschlüsse für Wasch- und
 Spülmaschine
 Schaftbefestigung
 Kupferrohre Ø 10 mm
 Geräuschklasse I
 PA-IX 3664/IA
 DIN-DVGW-AT-2177

Oberfläche:
 05 chrom

Standardleistungstext

Einlocharmatur, Hersteller Typ KLUDI GmbH & Co KG KLUDI STANDARD Spültisch-Multi-Armatur Art. Nr. 317110515, DN 15, aus Messing verchromt, Ausführung wie folgt: Spültisch Zweigriff Armatur DN 15, mit schwenkbarem Auslauf, mit geschlossenen Betätigungselementen, Ausladung Betätigungselemente in mm 50, mit Luftsprudler M 24 x I, Geräuschverhalten DIN 4109 Gruppe I, Prüfzeichen PA- IX 3664 / IA, DIN-DVGW-AT-2177, Durchflussklasse A (max. 0,25 l/s), Ausladung in mm 200, mit Schaftmutter, mit Armaturen Anschlusskupferrohren Ø 10 mm Länge in mm 350, Auslaufhöhe in mm 230, mit klassischen Hubkegel Oberteilen, Betätigungselemente aus Kunststoff verchromt mit Markierung Rot / Blau, mit zwei zusätzlichen Geräteanschlussventilen (klassische Hubkegel Oberteile / Leistung bei 3 bar ~ 12,0 l/min), mit schwenkbarem Gussauslauf, Muldengriffe, h ges. in mm 250, Bohrochdurchmesser Ø 32 mm, für geschlossene Trinkwassererwärmer, Durchflusswassererwärmer, PN 10,

Produktabbildung



Maßzeichnung

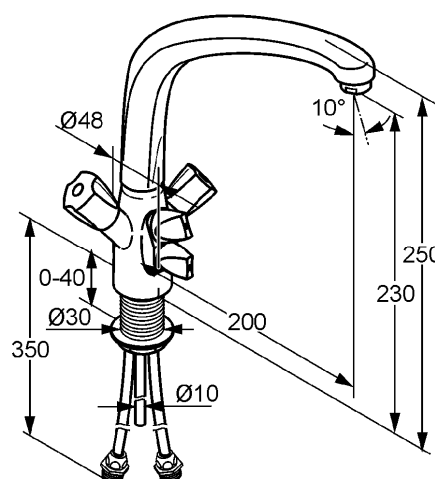

Tabelle

T 1	T 2	T 3	T 4	T 5	Einh.	K-Nr.	Textergänzung
505	1	1 1	1 7	1 2	St	21	*
507	3 1	2	2 2			31	**
664	01	02	02			41	***

* KLUDI GmbH & Co KG KLUDI STANDARD Spültisch-Multi-Armatur Art. Nr. 317110515
 ** aus Messing, DIN 50930-6
 *** klassische Hubkegel Oberteile, DIN EN 200

Durchflussdiagramm

