

Produkt: KLUDI E-GO Elektronischer Spültisch-Einhandmischer DN 15

Artikel-Nr.: 422000575

Artikeltext

Elektronischer Spültisch-Einhandmischer DN 15
 Einlochmontage, geschlossener Hebel
 Keramik-Kartusche mit Heißwasserbegrenzung
 Strahlregler M 21,5 x 1
 voreinstellbare Auslauftemperatur über Hebeleinstellung
 optische Gegenstandserfassung, automatische Sensoreinmessung
 optionale Hygienespülung alle 12 oder 24 Stunden
 Elektronikmodul mit Stromversorgung über 230 V Netzgerät
 mit Magnetkartuschenventil, schwenkbarer Auslauf (360°)
 Rückflussverhinderer mit Schmutzfangsieben
 Schnell-Montagesystem
 flexible Anschlüsse G 3/8

Oberfläche:
 05 chrom

Ausschreibungstext

Elektronischer Spültisch-Einhandmischer, Hersteller KLUDI GmbH & Co. KG
 KLUDI E-GO Art. Nr. 422000575
 Ausführung wie folgt: Elektronische Spültischarmatur, DN 15 / PN 10 mit schwenkbarem Auslauf (360°), aus Messing verchromt, mit elektronischer Steuerung sowie manueller Betätigung als Einhandmischer, geschlossener Hebel aus Metall verchromt, Keramik-Kartusche mit Heißwasserbegrenzung, Strahlregler M 21,5 x 1, Durchflussmenge manuelle Betätigung 10,5 l/min bei 3 bar, Durchflussmenge elektronische Auslösung ca. 5,0 l/min bei 3 bar, mit Stromversorgung über 230 V Netzgerät, Steuerelektronik mit Programmoptionen, Auslösung optoelektronisch oder über Betätigungshebel, max. Warmwasserzulauftemperatur 65 °C (als Verbrühschutz), mit aktivierbarem Reinigungsmodus zur Pflege der Armatur, optionale Hygienespülung alle 12 oder 24 Stunden, mit Magnetventil und Schmutzfänger als Baugruppe in der Armatur integriert, mit integriertem Sensorfenster, Magnetventil in Ruhestellung geschlossen, mit Rückflussverhinderern mit Schmutzfangsieben an den Zuläufen, mit automatischer Abschaltung nach 90 sec bei Dauererkennung eines Gegenstandes, flexible Anschlüsse G 3/8 mit Metallummantelung mit DVGW / W270 Zulassung, Schnell-Montagesystem
 Abmessungen: Höhe gesamt: 375 mm, Auslaufhöhe: 238 mm, Ausladung: 215 mm
 geeignet für geschlossene Trinkwasser- und Durchflusswassererwärmer
 (bei Betriebsdrücken > 5 bar ist nach DIN 1988 ein Druckminderer vorzuschalten)

Produktabbildung



Maßzeichnung

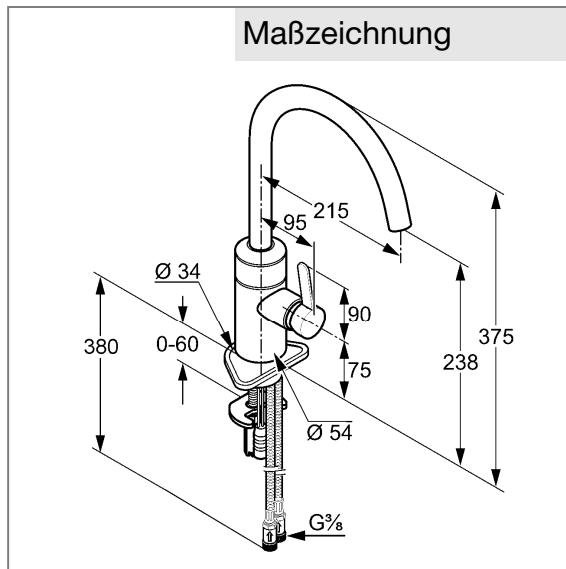

Durchflussdiagramm

