

MUZ-LN

Singlesplit-Außengeräte

Planungshandbuch

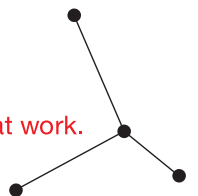

Mitsubishi Electric LES
bedeutet geballtes Fachwissen
für gemeinsamen Erfolg:

Zuhören und verstehen.

Intelligente Produkte entwickeln.

Kompetent beraten. Trends

erkennen. Zukunft gestalten.

Aus Wissen Lösungen machen.

Knowledge at work.





Singlesplit Außengeräte

// MUZ-LN25VG2

// MUZ-LN25VGHZ2

// MUZ-LN35VG2

// MUZ-LN35VGHZ2

// MUZ-LN50VG2

// MUZ-LN50VGHZ2

// MUZ-LN60VG2





Inhalt

1. Gerätevorstellung	06
1.1 Anordnung der Bauteile	06
1.2 Mitgeliefertes Material	06
1.3 Typen- und Leistungsübersicht	07
1.4 Geeignete Innengeräte	07
2. Technische Daten	08
2.1 Standard-Inverter-Modelle MUZ-LN25/35/50/60VG2	08
2.2 Modelle mit Hyper-Heating-Technologie MUZ-LN25/35/50/60VGHZ2	09
3. Leistungskorrekturen	10
3.1 Einfluss der Lufttemperaturen	10
3.2 Einfluss der Verdichter-Betriebsfrequenz	12
4. Schalldaten	14
4.1 Schalldruckpegel	14
4.2 Schalldiagramm	14
5. Maße und Abstände	16
5.1 Abmessungen	16
5.2 Installationsabstände	17
6. Kältetechnischer Anschluss	18
6.1 Kältemittel und Rohrleitungen	18
6.2 Kältekreislaufdiagramm	19
7. Elektrischer Anschluss	21
7.1 Ausführung der Elektroleitungen	21
7.2 Singlesplit-Systeme	21
7.3 Multisplit-Systeme	21
7.4 Schaltungsdiagramm	22
8. Zubehör	26
8.1 Luftleitblech	26

1. Gerätevorstellung

Singlesplit-Inverter Außengeräte zum Anschluss an Diamond-Innengeräte MSZ-LN, ErP-konform, zum Kühlen und Heizen, Energieeffizienzklasse A++(+), auch mit Hyper-Heating-Technologie: Modelle VGHZ

1.1 Anordnung der Bauteile

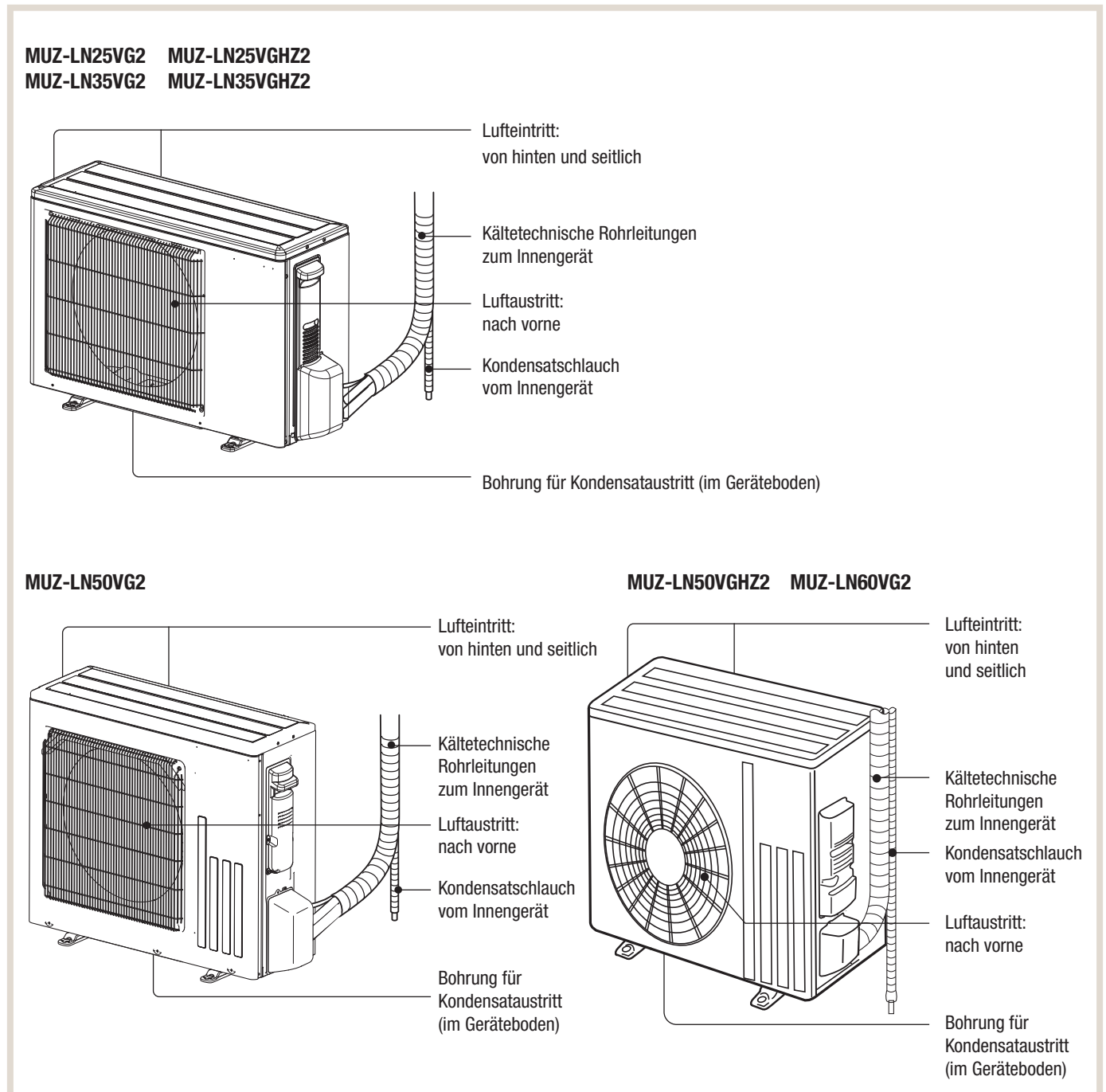

1.2 Mitgeliefertes Material

Mitgeliefertes Material	Anzahl	Außengeräte Modelle
Kondensatstutzen	1	MUZ-LN25/35/50/60VG2

1.3 Typen- und Leistungsübersicht

In Kombination mit jeweils einem Diamond-Innengerät MSZ-LN VG der gleichen Leistungsklasse:

Modellkombinationen	Kühlleistung [kW]	Heizleistung [kW]	Energieeffizienzklasse * Kühlen / Heizen
Standard-Inverter-Modelle			
MUZ-LN25VG2	2,5 (1,0 – 3,5)	3,2 (0,7 – 5,4)	A+++ / A+++
MUZ-LN35VG2	3,5 (0,8 – 4,0)	4,0 (0,9 – 6,3)	A+++ / A+++
MUZ-LN50VG2	5,0 (1,0 – 6,0)	6,0 (1,0 – 8,2)	A+++ / A++
MUZ-LN60VG2	6,1 (1,4 – 6,9)	6,8 (1,8 – 9,3)	A++ / A++
Modelle mit Hyper-Heating-Technologie			
MUZ-LN25VGHZ2	2,5 (0,8 – 3,5)	3,2 (0,8 – 6,3)	A+++ / A+++
MUZ-LN35VGHZ2	3,5 (0,8 – 4,0)	4,0 (0,9 – 6,6)	A+++ / A+++
MUZ-LN50VGHZ2	5,0 (1,4 – 5,8)	6,0 (1,8 – 8,7)	A+ / A++

* Energieeffizienzklassen auf einer Skala von A+++ bis D

1.4 Geeignete Innengeräte



HINWEIS!

- Andere als die nachfolgend gezeigten Kombinationen zwischen Innen- und Außengeräten sind nicht vorgesehen.

1.4.1 Singlesplit-Systeme (Kühlen oder Heizen)

Standard-Außengerät	MUZ-LN25VG2	MUZ-LN35VG2	MUZ-LN50VG2	MUZ-LN60VG2
Hyper-Heating-Außengerät	MUZ-LN25VGHZ2	MUZ-LN35VGHZ2	MUZ-LN50VGHZ2	—
Geeignetes Innengerät	MSZ-LN25VG R/V/W/B	MSZ-LN35VG R/V/W/B	MSZ-LN50VG R/V/W/B	MSZ-LN60VG R/V/W/B

1.4.2 Multisplit-Systeme (Kühlen oder Heizen)

Diese Außengerätemodelle sind nicht für den Multisplit-Betrieb geeignet.

2. Technische Daten

2.1 Standard-Inverter-Modelle MUZ-LN25/35/50/60VG2

Außengerätmodell, Standard-Inverter			MUZ-LN25VG2	MUZ-LN35VG2	MUZ-LN50VG2	MUZ-LN60VG2	
Innengerätmodell			MSZ-LN25VG R/V/W/B	MSZ-LN35VG R/V/W/B	MSZ-LN50VG R/V/W/B	MSZ-LN60VG R/V/W/B	
Nennkühlleistung Q ₀ (Min. – Max.)		[kW]	2,5 (1,0 – 3,5)	3,5 (0,8 – 4,0)	5,0 (1,0 – 6,0)	6,1 (1,4 – 6,9)	
Nennheizleistung Q _H (Min. – Max.)		[kW]	3,2 (0,7 – 5,4)	4,0 (0,9 – 6,3)	6,0 (1,0 – 8,2)	6,8 (1,8 – 9,3)	
Heizleistung bei –10 °C		[kW]	3,0	3,6	4,5	6,0	
Spannungsversorgung		[V / Ph / Hz]	230 / 1 / 50	230 / 1 / 50	230 / 1 / 50	230 / 1 / 50	
Empfohlene Sicherungsgröße *1*5		[A]	10	10	16	16	
Nennleistungsaufnahme *3*5		Kühlen / Heizen [kW]	0,485 / 0,600	0,820 / 0,820	1,380 / 1,480	1,790 / 1,810	
Nennbetriebsstrom *3*5		Kühlen / Heizen [A]	2,7 / 3,4	3,8 / 3,8	6,3 / 6,8	7,9 / 7,9	
Leistungsfaktor *3*5		Kühlen / Heizen [%]	78 / 76	93 / 93	95 / 94	98 / 99	
Maximaler Betriebsstrom *3*5		Total (AG + IG) [A]	3,4	3,8	6,8	7,9	
SEER *6		Kühlen	10,5	9,5	8,5	7,5	
SCOP *6		Heizen	6,4	6,5	5,8	5,9	
Energieeffizienzklasse *8		Kühlen / Heizen	A+++ / A+++	A+++ / A+++	A+++ / A++	A++ / A++	
Anzahl der Lüfterstufen		Kühlen / Heizen	2 / 3	2 / 3	2 / 3	2 / 3	
Entfeuchtungsleistung		Kühlen [l / h]	0,1	0,5	1,7	2,2	
Luftvolumenstrom *3	Kühlen	Hoch	[m³/h]	2058	2058	2748	3762
		Niedrig	[m³/h]	984	984	1320	1632
	Heizen	Hoch	[m³/h]	2058	2058	2622	3300
		Medium	[m³/h]	1776	1776	2238	3300
	Niedrig	[m³/h]	1356	1356	1704	2124	
Schalldruckpegel		Kühlen / Heizen [dB(A)]	46 / 49	49 / 50	51 / 54	55 / 55	
Schalleistungspegel		Kühlen [dB(A)]	58	59	60	65	
Lüfterdrehzahl	Kühlen	Hoch	[min ⁻¹]	940	940	940	900
		Niedrig	[min ⁻¹]	490	490	490	450
	Heizen	Hoch	[min ⁻¹]	940	940	900	800
		Medium	[min ⁻¹]	820	820	780	800
		Niedrig	[min ⁻¹]	640	640	610	550
Gewicht		[kg]	33	34	40	53	
Abmessungen		B × H × T [mm]	800 × 550 × 285	800 × 550 × 285	800 × 714 × 285	840 × 880 × 330	
Max. Leitungslänge		[m]	20	20	30	30	
Max. Höhendifferenz	AG Dachaufstellung	[m]	12	12	15	15	
	AG Bodenaufstellung	[m]	12	12	15	15	
Kältemitteltyp / -menge [kg] *2 / max. Menge [kg] / GWP / CO ₂ -Äquivalent [t] / CO ₂ -Äquivalent max. [t]			R32 / 1 / 1,26 / 675 / 0,68 / 0,85	R32 / 1 / 1,26 / 675 / 0,68 / 0,85	R32 / 1,25 / 1,51 / 675 / 0,84 / 1,02	R32 / 1,45 / 1,77 / 675 / 0,98 / 1,20	
Kältemaschinenöl		Menge (Typ) [l]	0,27 (FW68S)	0,35 (FW68S)	0,35 (FW68S)	0,40 (FW68S)	
Kältetechnische Anschlüsse *4	fl.	[mm]	Ø6,0 (1/4")	Ø6,0 (1/4")	Ø6,0 (1/4")	Ø6,0 (1/4")	
	gasf.	[mm]	Ø10,0 (3/8")	Ø10,0 (3/8")	Ø10,0 (3/8")	Ø12,0 (1/2")	
Einsatzgrenzen *7	Kühlen	[°C]	-10 – +46	-10 – +46	-10 – +46	-10 – +46	
	Heizen	[°C]	-15 – +24	-15 – +24	-15 – +24	-15 – +24	
Schutzklasse			IP24	IP24	IP24	IP24	

*1 Die Absicherung des Außengerätes erfolgt in der Regel gemeinsam mit dem Innengerät (ein Hauptschalter für Außen- und Innengerät gemeinsam, das Innengerät erhält Betriebsspannung durch das Außengerät).

*2 Vorfüllung ausreichend für 7 m Leitungslänge (ein Weg), bei größeren Längen siehe Abs. 6.1.2 „Kältemittelfüllung und Zusatzfüllung“ auf Seite 16.

*3 Gemessen bei Nennbetriebsfrequenz

*4 Mit Bördelverschraubung

*5 Inklusive Innengerät

*6 SEER: Jahresarbeitszahl im Kühlbetrieb, SCOP: Jahresarbeitszahl im Heizbetrieb

*7 Garantierter Arbeitsbereich

*8 Energieeffizienzklassen auf einer Skala von A+++ bis D

Testbedingungen nach ISO 5151: Kältemittelleitungslänge ein Weg 5 m, ΔH = 0 m,

• Schalldruckpegel gemessen im Freifeld 1,0 m vor und 1,0 m unter dem Gerät

• Kühlbetrieb: Innen 27 °C_{TK} / 19 °C_{FK}
 Außen 35 °C_{TK} / 24 °C_{FK}

• Heizbetrieb: Innen 20 °C_{TK}
 Außen 7 °C_{TK} / 6 °C_{FK}

2.2 Modelle mit Hyper-Heating-Technologie MUZ-LN25/35/50/60VGHZ2

Außengerätmodell mit Hyper-Heating-Technologie			MUZ-LN25VGHZ2	MUZ-LN35VGHZ2	MUZ-LN50VGHZ2	
Innengerätmodell			MSZ-LN25VG R/V/W/B	MSZ-LN50VG R/V/W/B	MSZ-LN35VG R/V/W/B	
Nennkühlleistung Q ₀ (Min. – Max.)	[kW]		2,5 (0,8 – 3,5)	3,5 (0,8 – 4,0)	5,0 (1,4 – 5,8)	
Nennheizleistung Q _H (Min. – Max.)	[kW]		3,2 (0,8 – 6,3)	4,0 (0,9 – 6,6)	6,0 (1,8 – 8,7)	
Heizleistung bei –10 °C	[kW]		3,2	4,0	6,0	
Spannungsversorgung	[V / Ph / Hz]		230 / 1 / 50	230 / 1 / 50	230 / 1 / 50	
Empfohlene Sicherungsgröße *1*5	[A]		10	12	16	
Nennleistungsaufnahme *3*5	Kühlen / Heizen	[kW]	0,485 / 0,600	0,820 / 0,820	1,380 / 1,430	
Nennbetriebsstrom *3*5	Kühlen / Heizen	[A]	2,5 / 3,0	3,8 / 3,8	6,3 / 6,8	
Leistungsfaktor *3*5	Kühlen / Heizen	[%]	84 / 86	93 / 93	95 / 94	
Maximaler Betriebsstrom *3*5	Total (AG + IG)	[A]	3,0	3,8	6,8	
SEER *6	Kühlen		10,5	9,4	7,6	
SCOP *6	Heizen		6,6	6,5	5,9	
Energieeffizienzklasse *8	Kühlen / Heizen		A+++ / A+++	A+++ / A+++	A+++ / A++	
Anzahl der Lüfterstufen	Kühlen / Heizen		2 / 3	2 / 3	2 / 3	
Entfeuchtungsleistung	Kühlen	[l / h]	0,1	0,5	1,7	
Luftvolumenstrom *3	Kühlen	Hoch	[m³/h]	2058	2058	3762
		Niedrig	[m³/h]	984	984	1632
	Heizen	Hoch	[m³/h]	2058	2058	3300
		Medium	[m³/h]	1776	1776	3300
		Niedrig	[m³/h]	1356	1356	2124
Schalldruckpegel	Kühlen / Heizen	[dB(A)]	46 / 49	49 / 50	51 / 54	
Schalleistungspegel	Kühlen	[dB(A)]	58	59	60	
Lüfterdrehzahl	Kühlen	Hoch	[min ⁻¹]	940	940	900
		Niedrig	[min ⁻¹]	490	490	450
	Heizen	Hoch	[min ⁻¹]	940	940	800
		Medium	[min ⁻¹]	820	820	800
		Niedrig	[min ⁻¹]	640	640	550
Gewicht		[kg]	34	36	53	
Abmessungen	B × H × T	[mm]	800 × 550 × 285	800 × 550 × 285	840 × 880 × 330	
Max. Leitungslänge		[m]	20	20	30	
Max. Höhendifferenz	AG Dachaufstellung	[m]	12	12	15	
	AG Bodenaufstellung	[m]	12	12	15	
Kältemitteltyp / -menge [kg] *2 / max. Menge [kg] / GWP / CO2-Äquivalent [t] / CO2-Äquivalent max. [t]			R32 / 1 / 1,26 / 675 / 0,68 / 0,85	R32 / 1 / 1,26 / 675 / 0,68 / 0,85	R32 / 1,25 / 1,51 / 675 / 0,84 / 1,02	
Kältemaschinenöl	Menge (Typ)	[l]	0,27 (FW68S)	0,35 (FW68S)	0,40 (FW68S)	
Kältetechnische Anschlüsse *4	fl.	[mm]	Ø6,0 (1/4")	Ø6,0 (1/4")	Ø6,0 (1/4")	
	gasf.	[mm]	Ø10,0 (3/8")	Ø10,0 (3/8")	Ø10,0 (3/8")	
Einsatzgrenzen *7	Kühlen	[°C]	-10 – +46	-10 – +46	-10 – +46	
	Heizen	[°C]	-25 – +24	-25 – +24	-25 – +24	
Schutzklasse			IP24	IP24	IP24	

*1 Die Absicherung des Außengerätes erfolgt in der Regel gemeinsam mit dem Innengerät (ein Hauptschalter für Außen- und Innengerät gemeinsam, das Innengerät erhält Betriebsspannung durch das Außengerät).

*2 Vorfüllung ausreichend für 7 m Leitungslänge (ein Weg), bei größeren Längen siehe Abs. 6.1.2 „Kältemittelfüllung und Zusatzfüllung“ auf Seite 16.

*3 Gemessen bei Nennbetriebsfrequenz

*4 Mit Bördelverschraubung

*5 Inklusive Innengerät

*6 SEER: Jahresarbeitszahl im Kühlbetrieb, SCOP: Jahresarbeitszahl im Heizbetrieb

*7 Garantierter Arbeitsbereich

*8 Energieeffizienzklassen auf einer Skala von A+++ bis D

Testbedingungen nach ISO 5151: Kältemittelleitungslänge ein Weg 5 m, ΔH = 0 m,

• Schalldruckpegel gemessen im Freifeld 1,0 m vor und 1,0 m unter dem Gerät

• Kühlbetrieb: Innen 27 °C_{TK} / 19 °C_{FK}
 Außen 35 °C_{TK} / 24 °C_{FK}

• Heizbetrieb: Innen 20 °C_{TK}
 Außen 7 °C_{TK} / 6 °C_{FK}

3. Leistungskorrekturen

3.1 Einfluss der Lufttemperaturen

Die folgenden Kurven beschreiben die Einflüsse der Raum- und Außenlufttemperaturen auf die kältetechnischen Leistungen und die elektrischen Leistungsaufnahmen.

Kühlbetrieb

5,6	5,3	7,5	7,4	10,4	11,4	11,2	
5,2	4,9	7,0	6,8	9,6	10,5	10,3	
4,8	4,6	6,4	6,3	8,8	9,6	9,4	
4,4	4,2	5,8	5,7	8,0	8,7	8,5	
4,0	3,8	5,3	5,2	7,2	7,9	7,7	
3,6	3,4	4,8	4,7	6,5	7,1	6,9	
3,2	3,1	4,3	4,2	5,8	6,3	6,1	
MUZ-LN25VG	MUZ-LN25VG2	MUZ-LN35VG	MUZ-LN35VG2	MUZ-LN50VG	MUZ-LN50VG2	MUZ-LN60VG	MUZ-LN60VG2

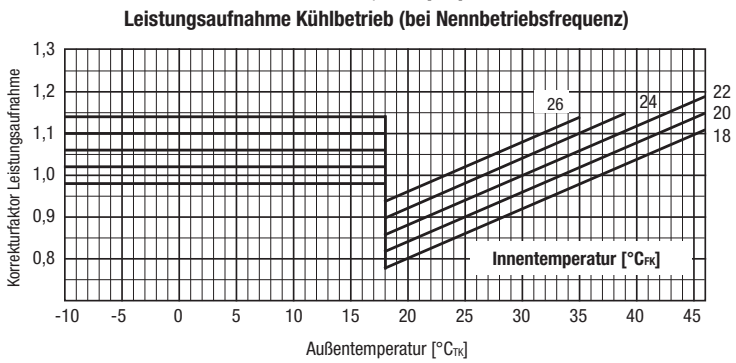
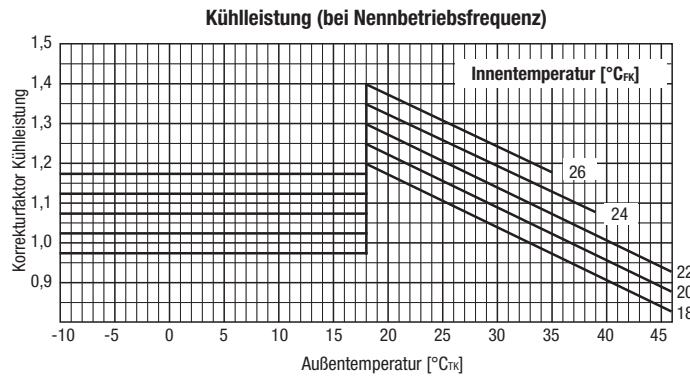

5,6	5,3	7,5	7,4	10,4	10,1
5,2	4,9	7,0	6,8	9,6	9,3
4,8	4,6	6,4	6,3	8,8	8,5
4,4	4,2	5,8	5,7	8,0	7,8
4,0	3,8	5,3	5,2	7,2	7,0
3,6	3,4	4,8	4,7	6,5	6,3
3,2	3,1	4,3	4,2	5,8	5,6
MUZ-LN25VGHZ	MUZ-LN25VGHZ2	MUZ-LN35VGHZ	MUZ-LN35VGHZ2	MUZ-LN50VGHZ	MUZ-LN50VGHZ2

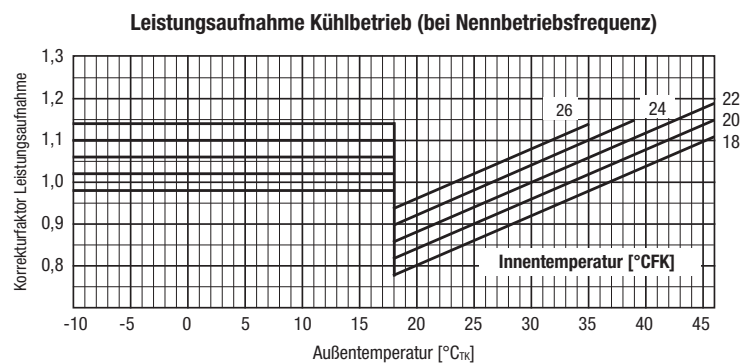
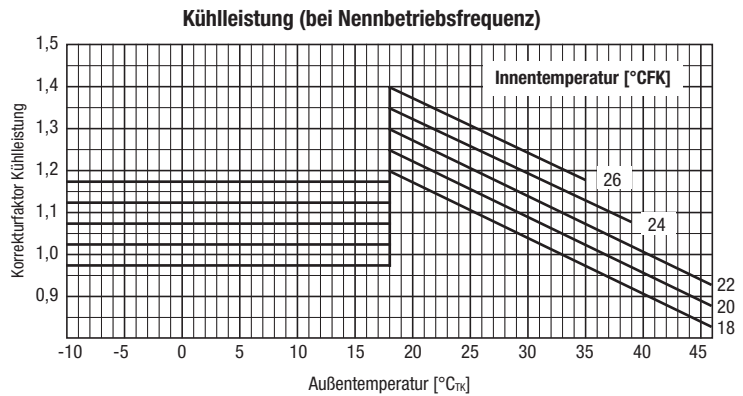

Heizbetrieb MUZ-LN•VG2

5,6	5,3	7,5	7,4	10,4	11,4	11,2
5,2	4,9	7,0	6,8	9,6	10,5	10,3
4,8	4,6	6,4	6,3	8,8	9,6	9,4
4,4	4,2	5,8	5,7	8,0	8,7	8,5
4,0	3,8	5,3	5,2	7,2	7,9	7,7
3,6	3,4	4,8	4,7	6,5	7,1	6,9
3,2	3,1	4,3	4,2	5,8	6,3	6,1
MUZ-LN25VG	MUZ-LN25VG2	MUZ-LN35VG	MUZ-LN35VG2	MUZ-LN50VG	MUZ-LN50VG2	MUZ-LN60VG

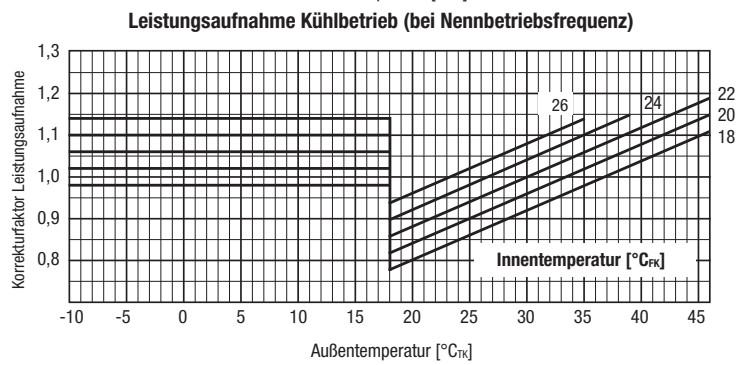
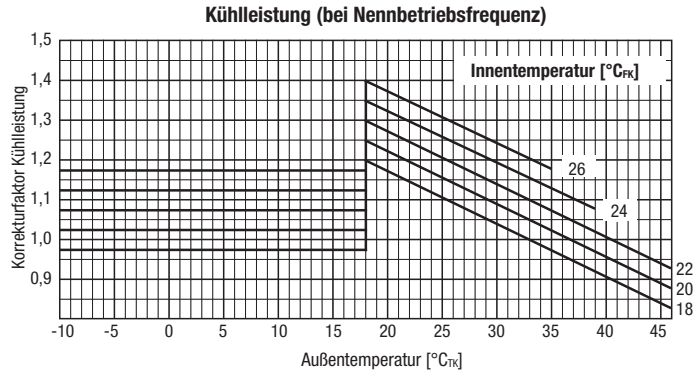

14,5	15,1	19,1	18,8	25,0	28,3	24,5
13,4	13,9	17,6	17,4	23,1	26,1	22,6
12,3	12,7	16,2	15,9	21,1	24,0	20,7
11,2	11,6	14,7	14,5	19,2	21,8	18,9
10,1	10,4	13,2	13,0	17,3	19,6	17,0
8,9	9,3	11,7	11,6	15,4	17,4	15,1
7,8	8,1	10,3	10,1	13,5	15,3	13,2
6,7	6,9	8,8	8,7	11,5	13,1	11,3
5,6	5,8	7,3	7,2	9,6	10,9	9,4
4,5	4,6	5,9	5,8	7,7	8,7	7,5
MUZ-LN25VG	MUZ-LN25VG2	MUZ-LN35VG	MUZ-LN35VG2	MUZ-LN50VG	MUZ-LN50VG2	MUZ-LN60VG

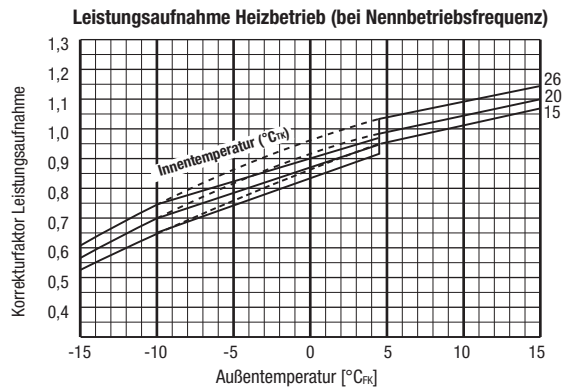
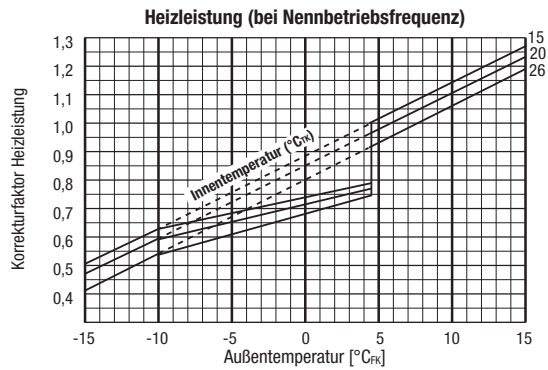

Die gestrichelten Linien stehen für Heizbetrieb ohne Frost und Abtaubetrieb.

3.2 Einfluss der Verdichter-Betriebsfrequenz

Die folgenden Kurven beschreiben den Einfluss der Verdichter-Betriebsfrequenz auf die kältetechnischen Leistungen und die elektrischen Leistungsaufnahmen.

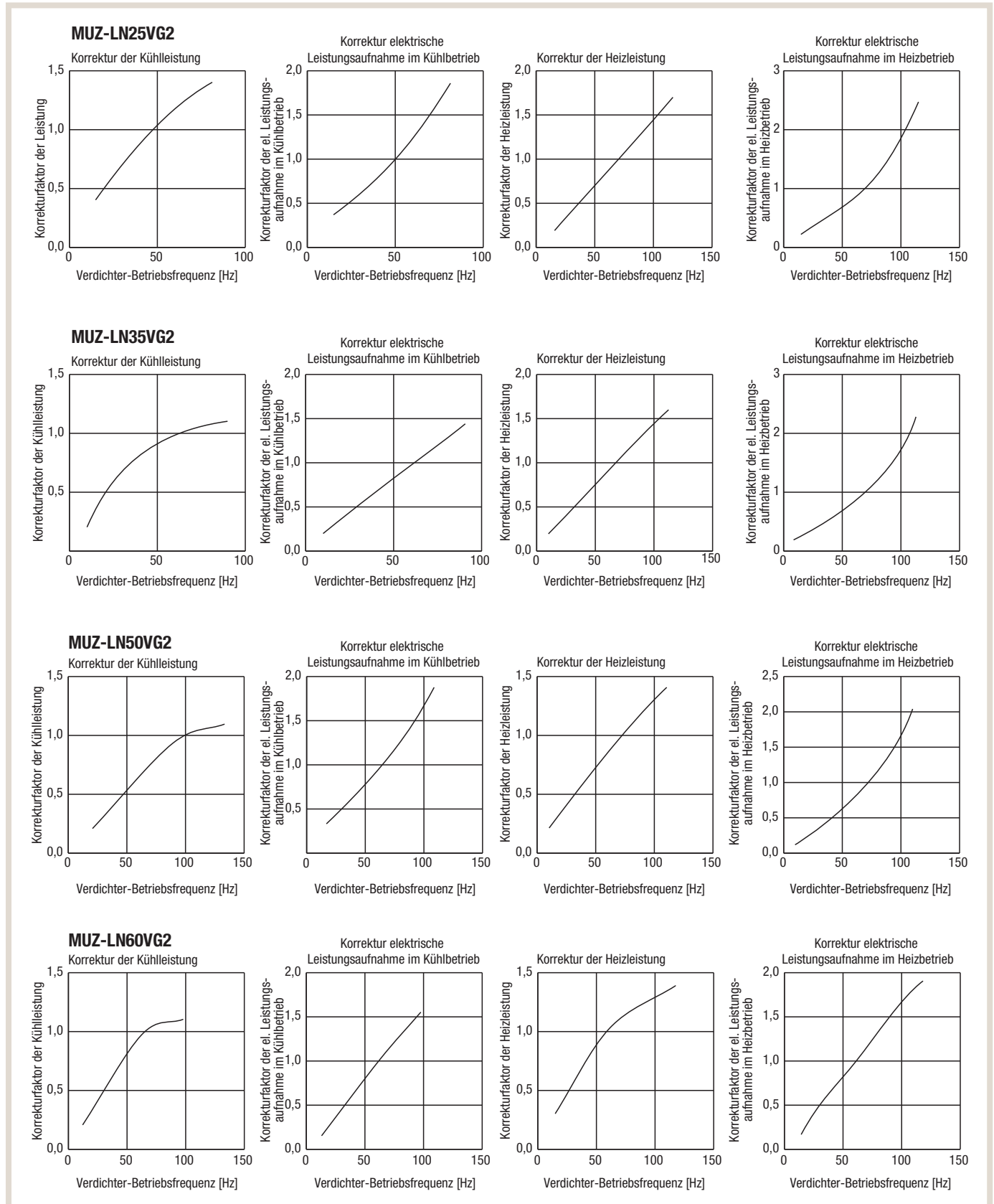

MUZ-LN25VGHZ2

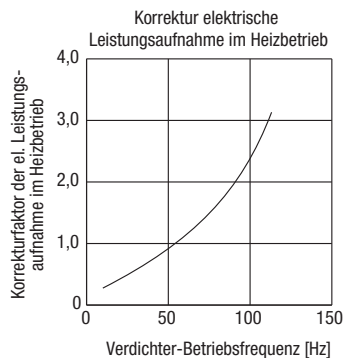
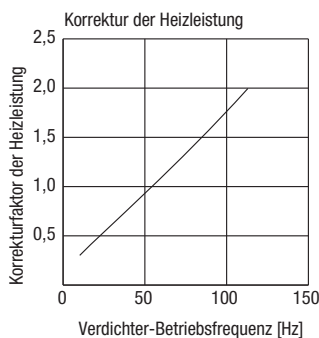
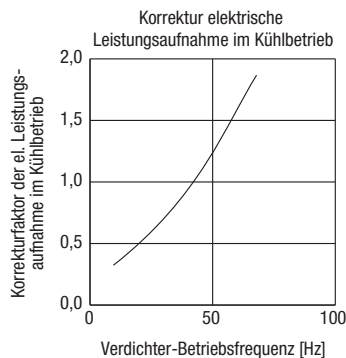
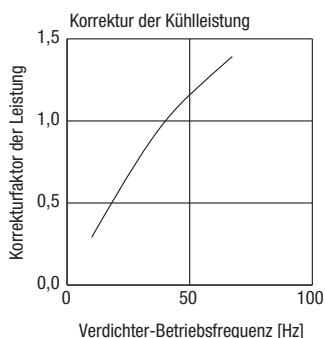

MUZ-LN35VGHZ2

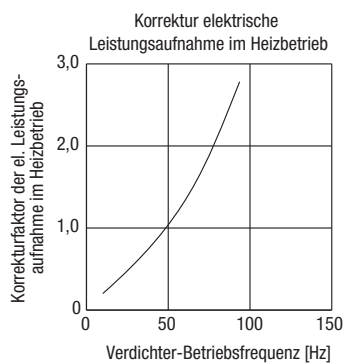
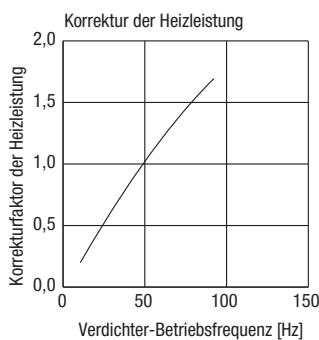
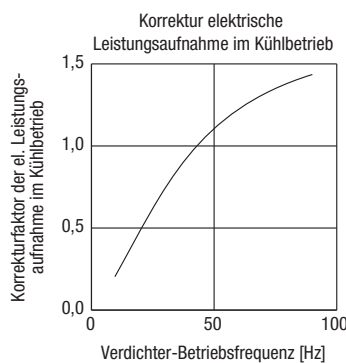
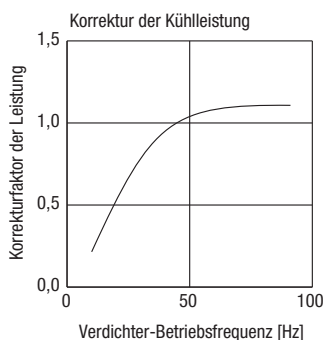

MUZ-LN50VGHZ2

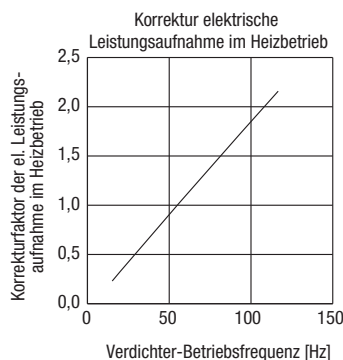
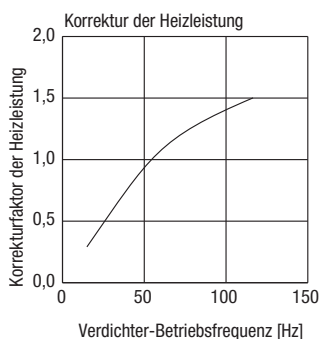
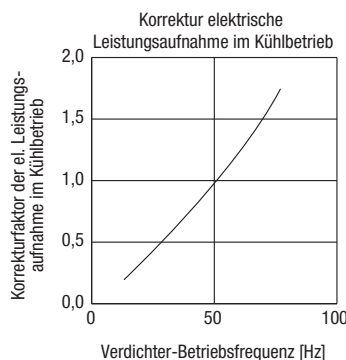
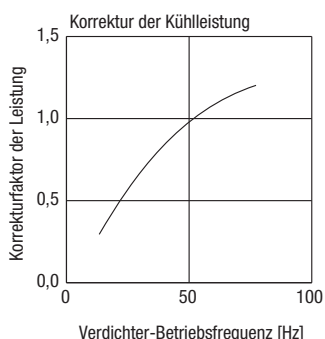

4. Schalldaten

4.1 Schalldruckpegel

Außengerät	Betriebsart	Heizbetrieb	Kühlbetrieb
	[dB(A)]		
MUZ-LN25VG2		49	46
MUZ-LN35VG2		50	49
MUZ-LN50VG2		54	51
MUZ-LN60VG2		55	55
MUZ-LN25VGHZ2		49	46
MUZ-LN35VGHZ2		50	49
MUZ-LN50VGHZ2		54	51

Messbedingungen

Schalldruckpegel gemessen 1 m vor dem Gerät
 Kühlbetrieb: 35 °C_{TK}
 Heizbetrieb: 7 °C_{TK}/ 6 °C_{FK}

4.2 Schalldiagramm

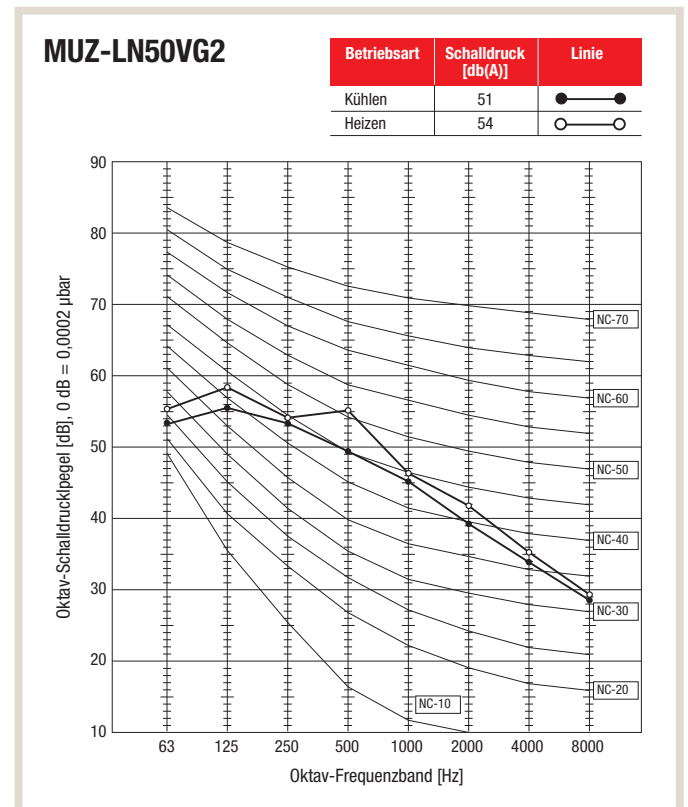
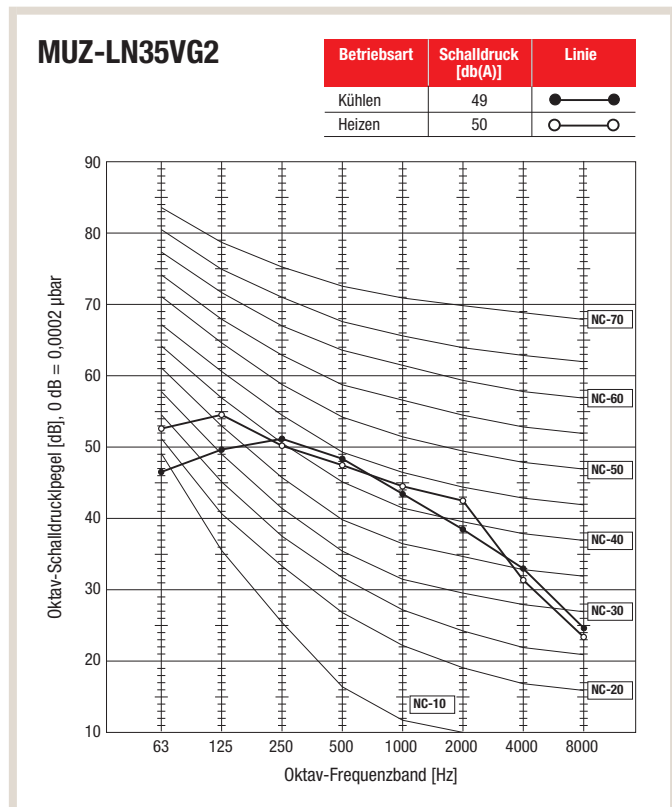
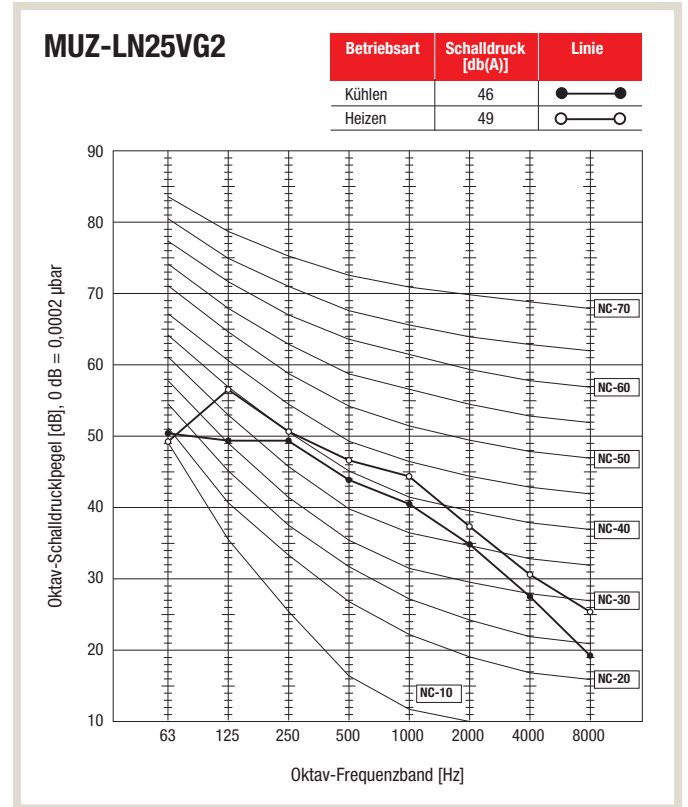

MUZ-LN60VG2

Betriebsart	Schalldruck [db(A)]	Linie
Kühlen	55	●—●
Heizen	55	○—○

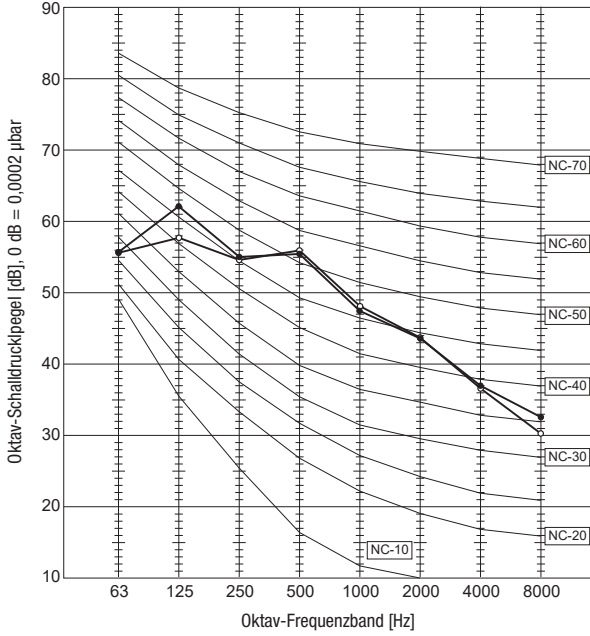

MUZ-LN25VGHZ2

Betriebsart	Schalldruck [db(A)]	Linie
Kühlen	46	●—●
Heizen	49	○—○

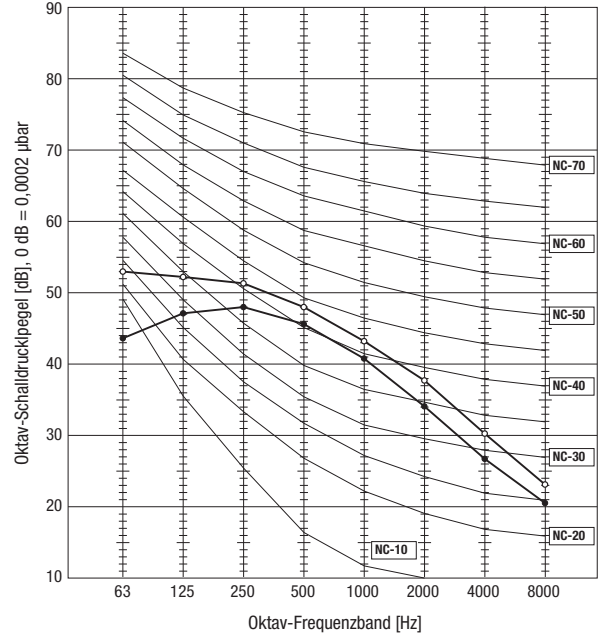

MUZ-LN35VGHZ2

Betriebsart	Schalldruck [db(A)]	Linie
Kühlen	49	●—●
Heizen	50	○—○

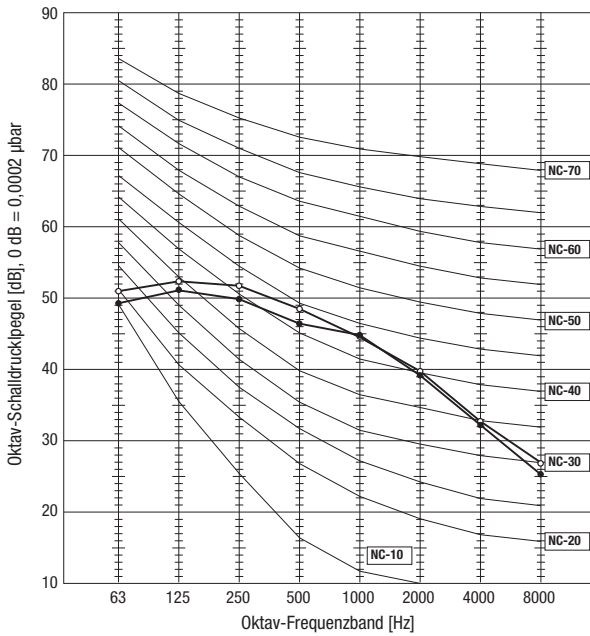

MUZ-LN50VGHZ2

Betriebsart	Schalldruck [db(A)]	Linie
Kühlen	51	●—●
Heizen	54	○—○

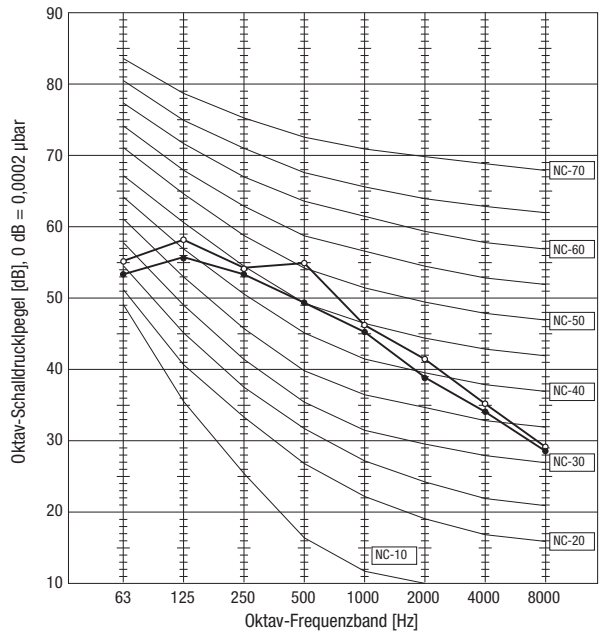

5. Maße und Abstände

5.1 Abmessungen

MUZ-LN25VG2
MUZ-LN35VG2
MUZ-LN25VGHZ2
MUZ-LN35VGHZ2

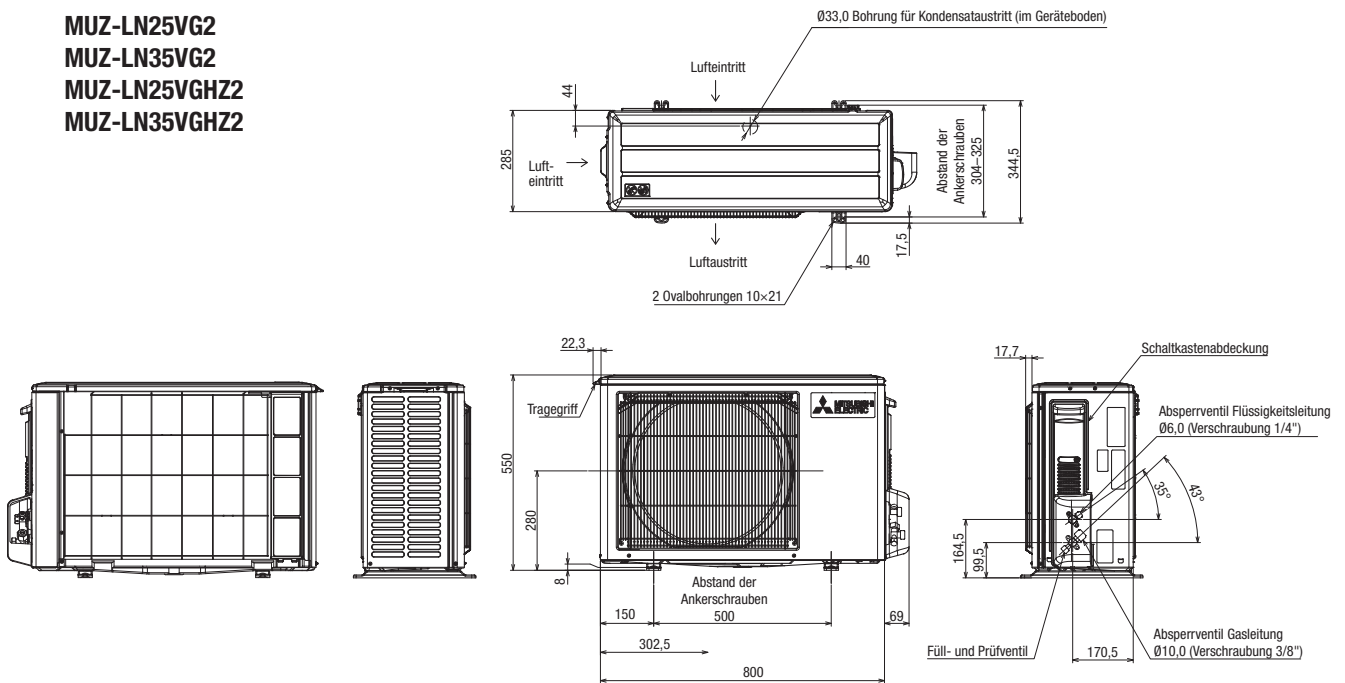

Alle Maße in mm.

MUZ-LN50VG2

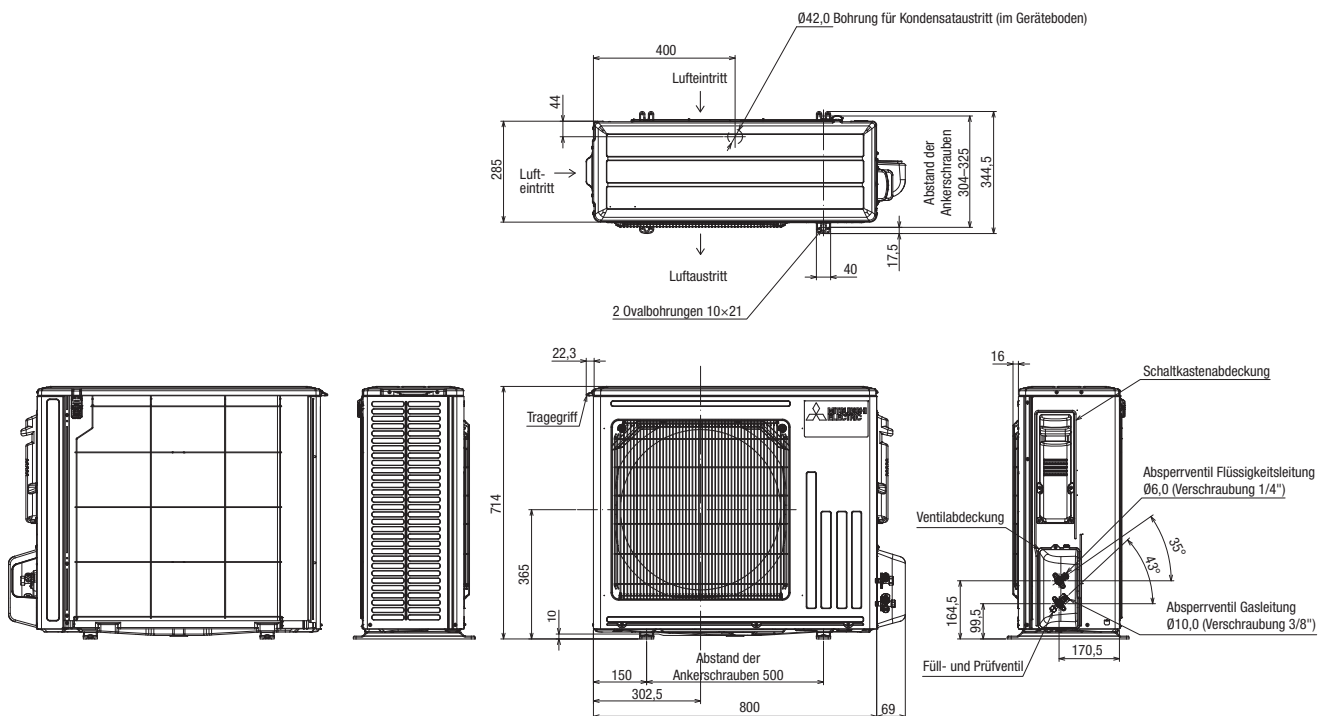

Alle Maße in mm.

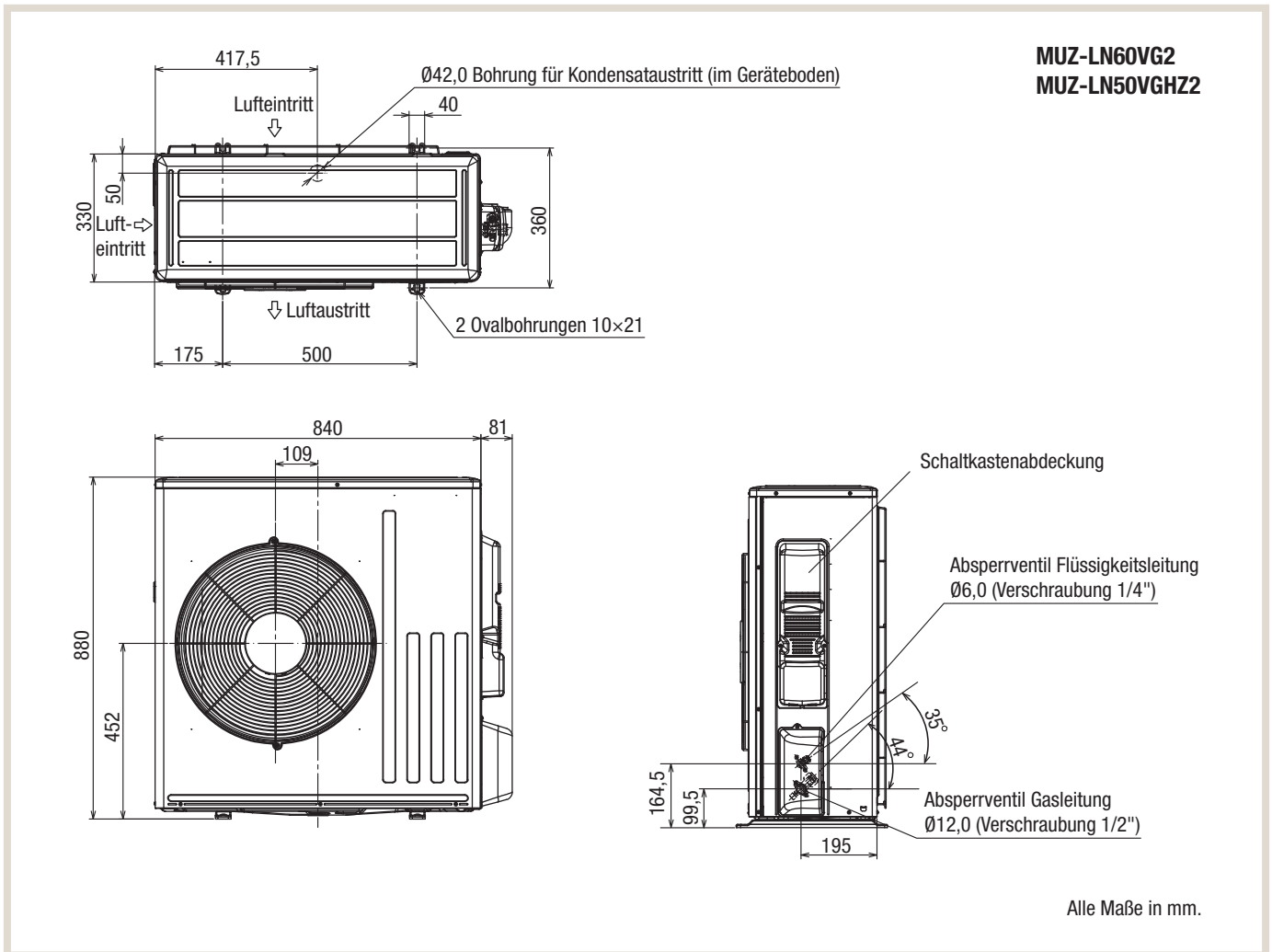

Alle Maße in mm.

5.2 Installationsabstände

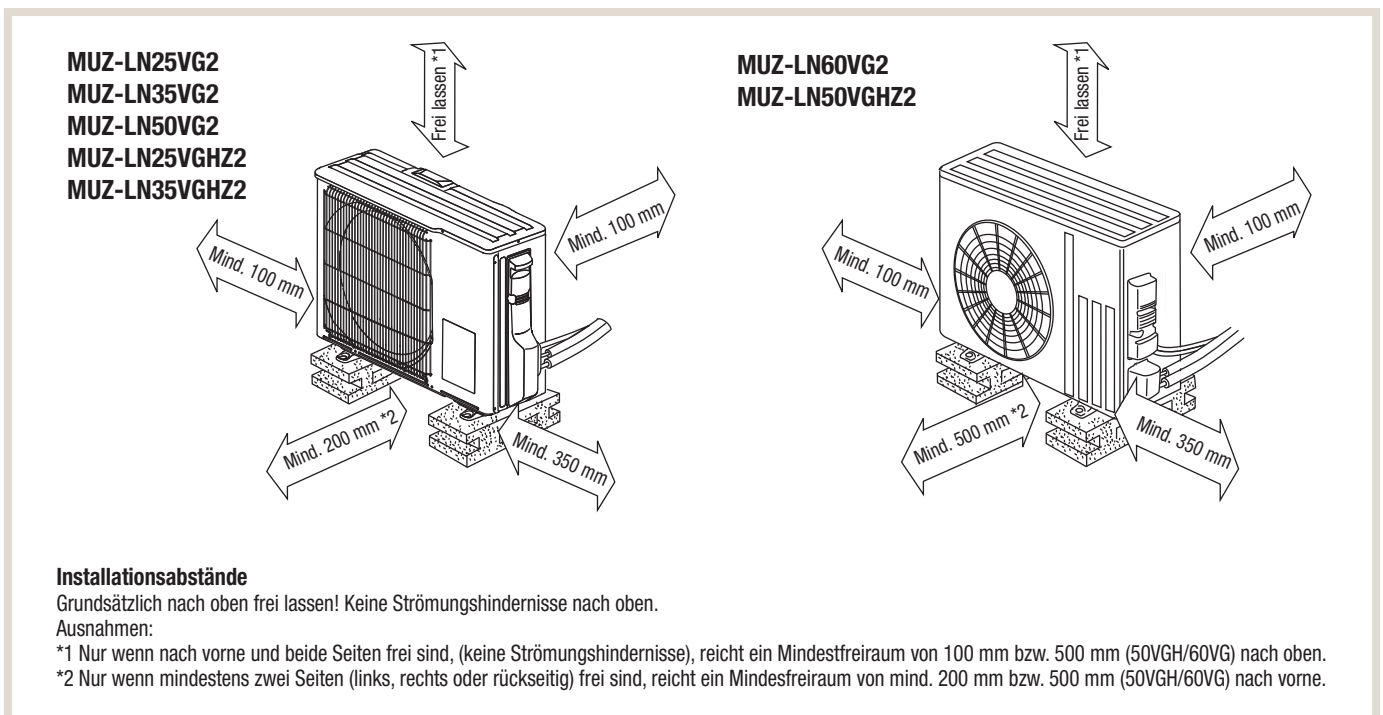

6. Kältetechnischer Anschluss

6.1 Kältemittel und Rohrleitungen

6.1.1 Leitungslänge, Höhendifferenz und Anschlussmaße

Modellkombinationen	Leitungslänge (ein Weg) L [m]	Höhendifferenz zwischen den Geräten H [m] *1	Leitungsaußendurchmesser Da [mm]	
			Gasleitung	Flüssigkeitsleitung
MSZ/MUZ-LN25VG2(HZ2)	20	12	Ø10,0	Ø6,0
MSZ/MUZ-LN35VG2(HZ2)	20	12	Ø10,0	Ø6,0
MSZ/MUZ-LN50VG2(HZ2)	30	12	Ø10,0	Ø6,0
MSZ/MUZ-LN60VG2	30	15	Ø12,0	Ø6,0

*1 Unabhängig davon, ob das Außengerät ober- oder unterhalb des Innengerätes installiert ist, siehe folgende Abbildung.

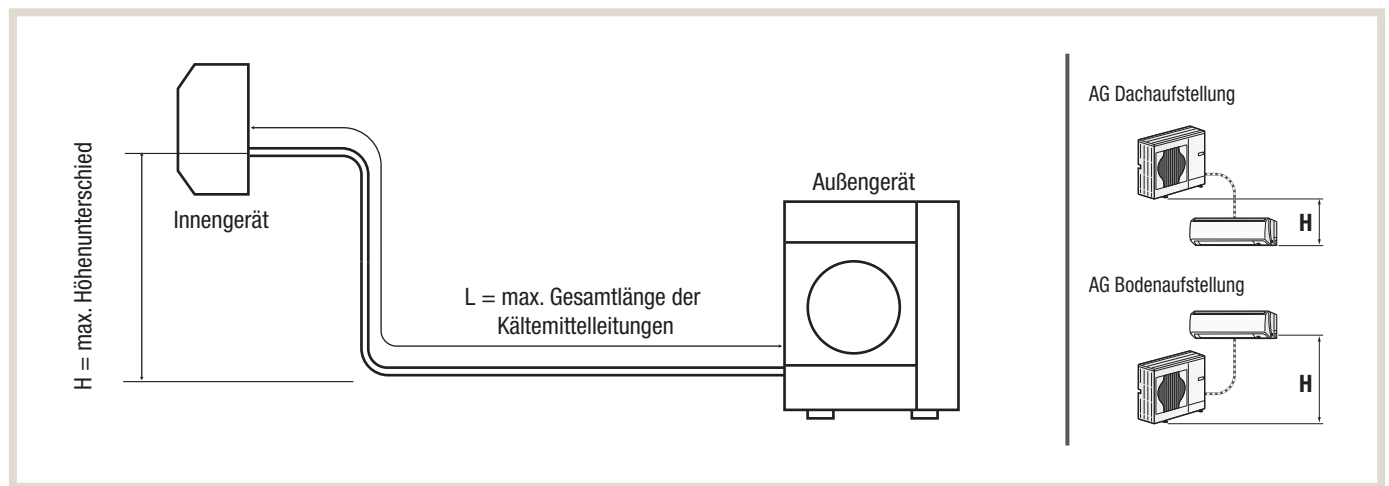

6.1.2 Kältemittelfüllung und Zusatzfüllung

Die Außengeräte sind mit R32 vorgefüllt und ermöglichen Leitungslängen bis zu 7 m ohne Zusatzfüllung. Bei Leitungslängen über 7 m muss zusätzliches Kältemittel nachgefüllt werden.

Modellkombinationen	Vorfüllung des Außengerätes	Länge der Kältemittelleitungen (ein Weg) L Zusatzfüllung X *1													
		7 m	8 m	9 m	10 m	11 m	12 m	13 m	14 m	15 m	16 m	17 m	18 m	19 m	20 m
MUZ-LN25VG2 *1	800	0	0	0	0	20	40	60	80	100	120	140	160	180	200
MUZ-LN35VG2 *1	850	0	0	0	0	20	40	60	80	100	120	140	160	180	200
MUZ-LN25/35VGHZ2 *1	850	0	0	0	0	20	40	60	80	100	120	140	160	180	200

*1 Berechnungsformel: $X [g] = 20 [g/m] \times (L - 10) [m]$

Modellkombinationen	Vorfüllung des Außengerätes	Länge der Kältemittelleitungen (ein Weg) L Zusatzfüllung X *1											
		7 m	8 m	9 m	10 m	15 m	16 m	17 m	18 m	19 m	20 m	25 m	30 m
MUZ-LN50VG2 *1	1250	0	0	0	0	0	20	40	60	80	100	200	300
MUZ-LN60VG2 *2	1450	0	20	40	60	160	180	200	220	240	260	360	460
MUZ-LN50VGHZ2 *2	1450	0	20	40	60	160	180	200	220	240	260	360	460

*1 Berechnungsformel: $X [g] = 20 [g/m] \times (L - 15) [m]$

*2 Berechnungsformel: $X [g] = 20 [g/m] \times (L - 7) [m]$

6.2 Kältekreislaufdiagramm

MUZ-LN25VG2(HZ)2
 MUZ-LN35VG2(HZ)2

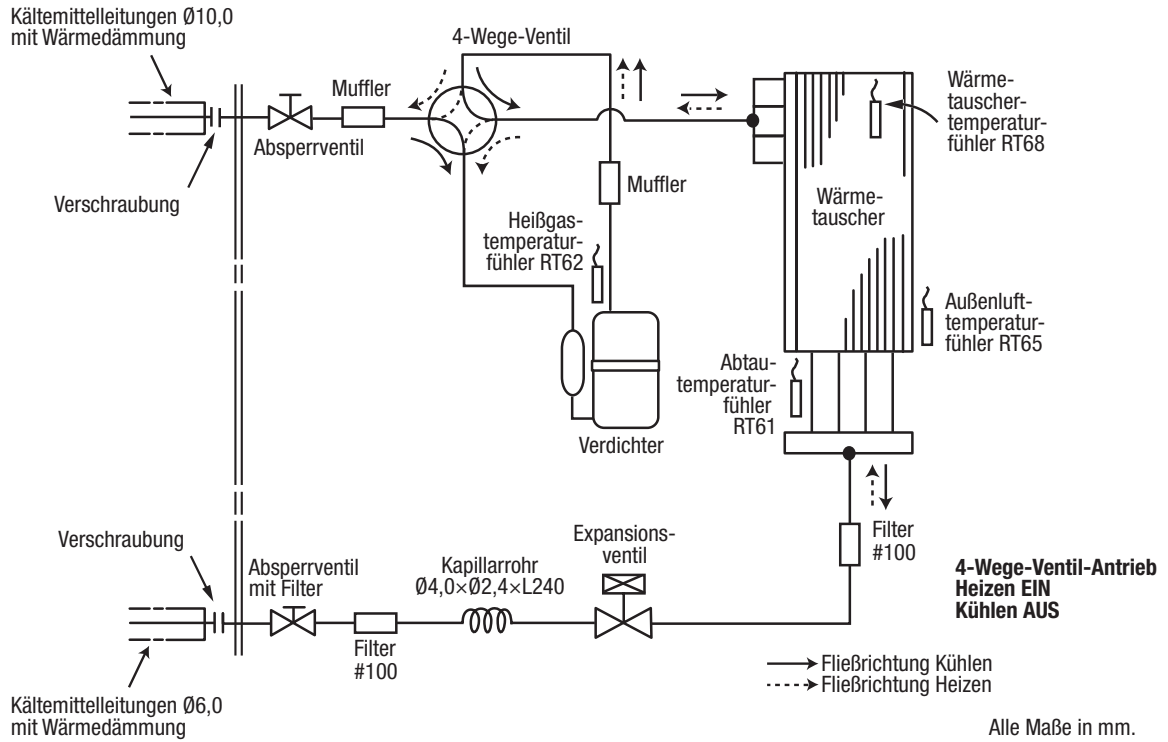

MUZ-LN50VG2

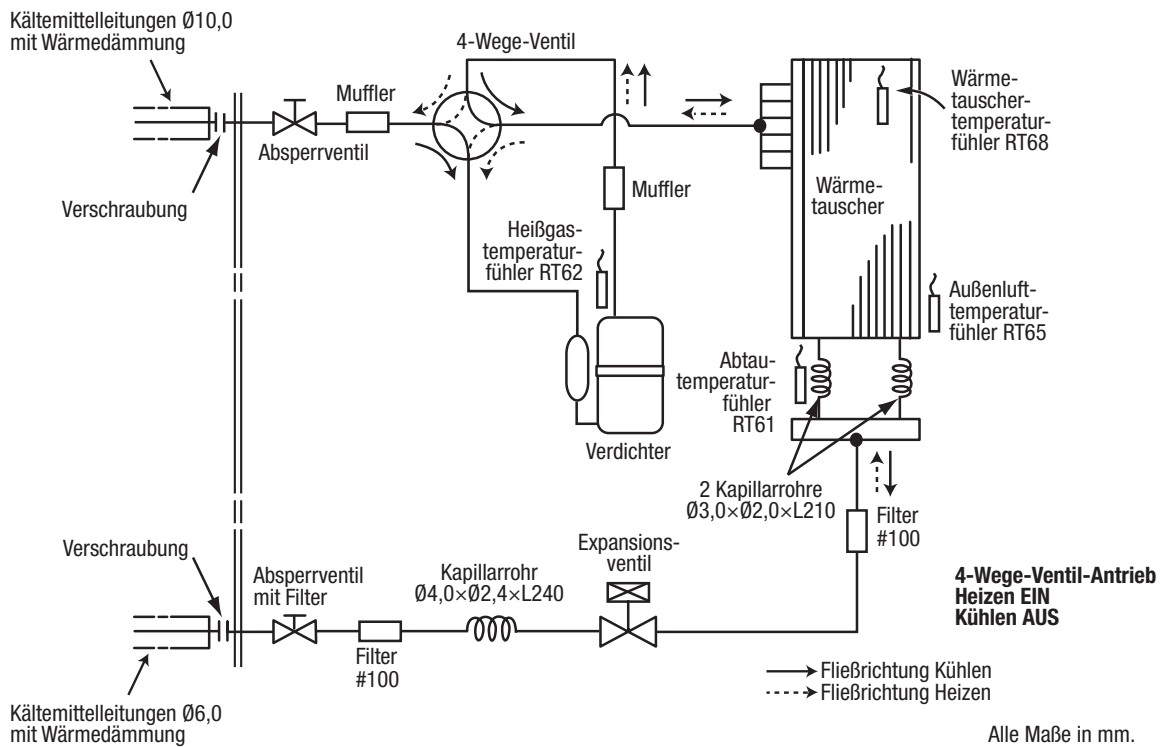

MUZ-LN50VGHZ2

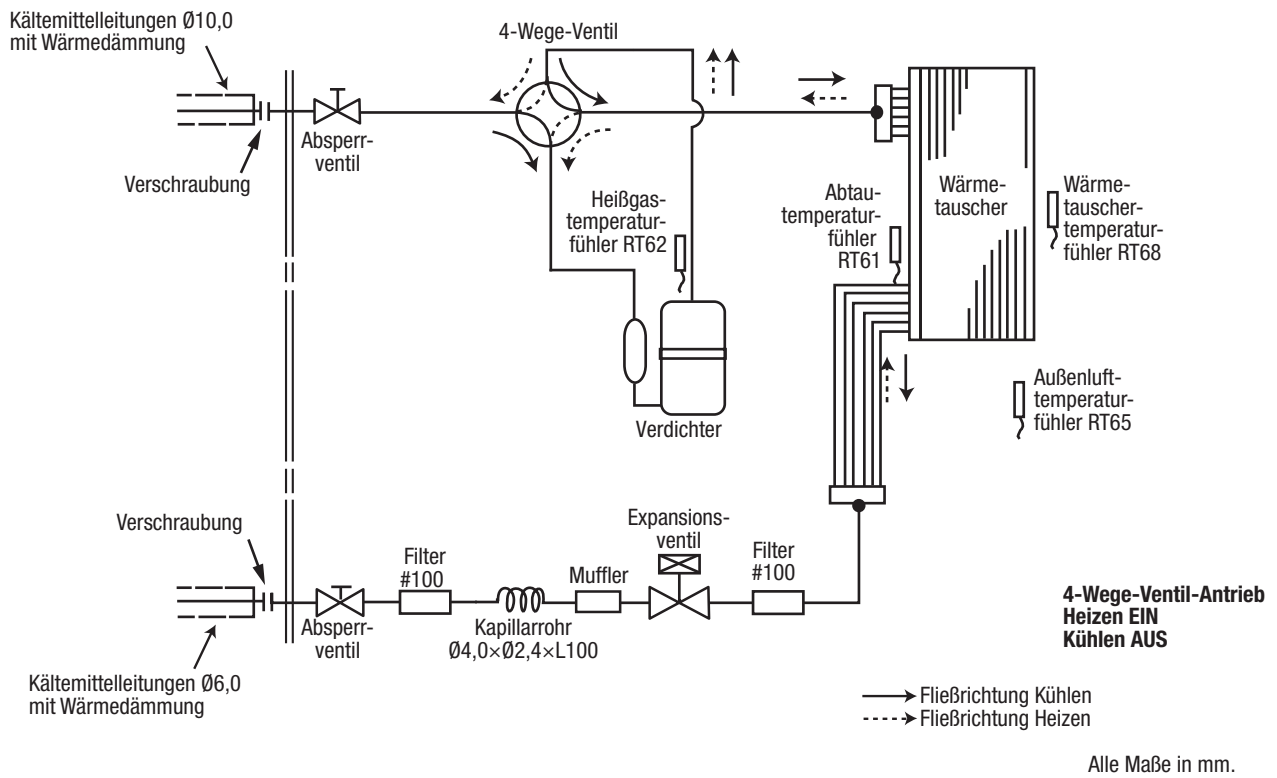

MUZ-LN60VG2

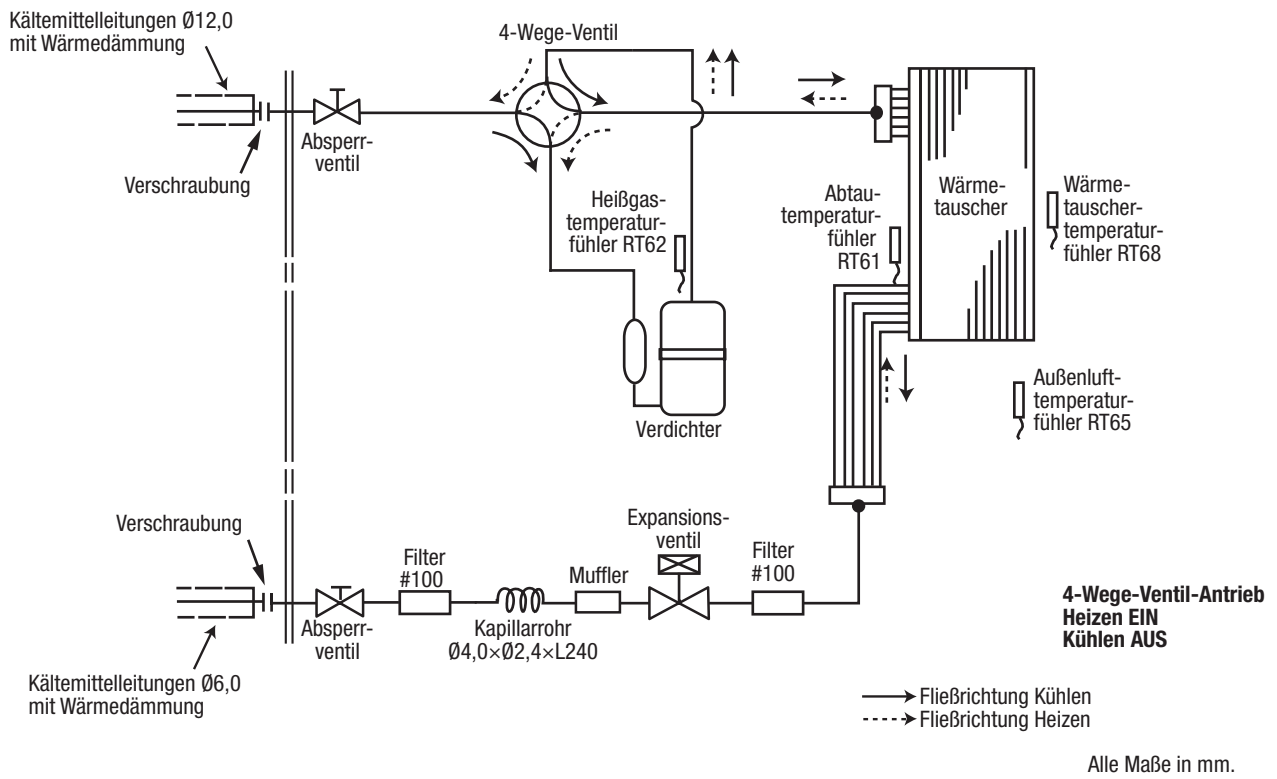

7. Elektrischer Anschluss

Singlesplit-Außengeräte MUZ-LN können nur an Innengeräte MSZ-LN angeschlossen und mit diesen betrieben werden. Betriebsspannung und Steuersignale werden durch Signalleitungen S1, S2 und S3 übertragen.

7.1 Ausführung der Elektroleitungen

1. Die Größe der Elektroleitungen muss den jeweiligen örtlichen und nationalen gesetzlichen Vorschriften entsprechen.
2. Als Elektroleitung für die Stromversorgung und die Verbindung von Innen- und Außengeräten muss mindestens eine polychloropren-beschichtete, flexible Leitung (entsprechend 60245 IEC 57) verwendet werden.
3. Die Erdungsleitung muss etwas länger als die anderen Leitungen ausgeführt sein (mindestens 60 mm länger als L/N und S1/S2/S3).

7.2 Singlesplit-Systeme

Die Spannungsversorgung des Innengerätes erfolgt durch das Außengerät. Spannungsversorgung und Steuersignale werden über drei Leitungen an den Klemmen S1, S2 und S3 (TB2) vom Außengerät an das Innengerät (TB) übertragen. Ein separater Anschluss des Innengerätes an die Spannungsversorgung ist nicht vorgesehen.

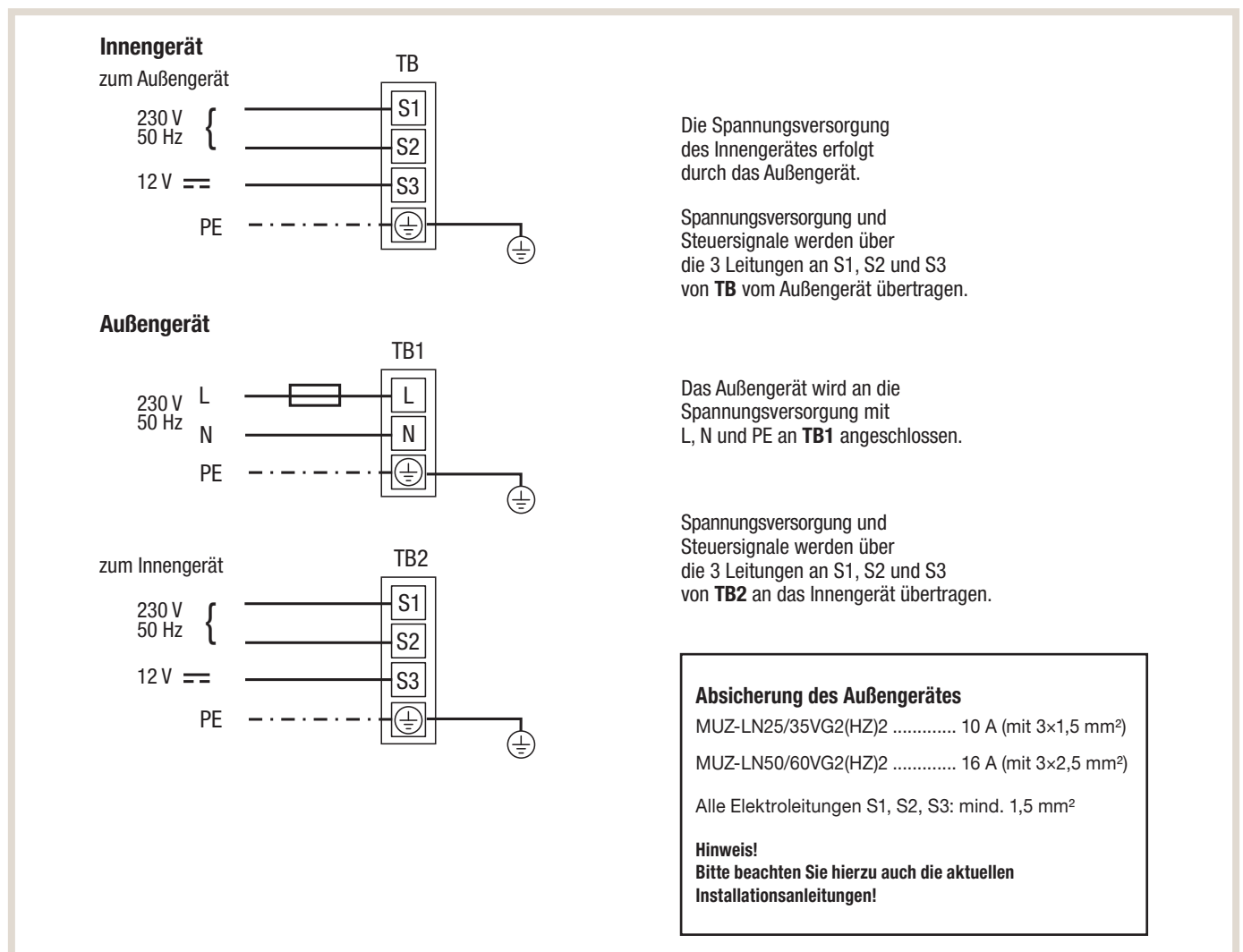

7.3 Multisplit-Systeme

Diese Außengerätemodelle sind nicht für den Multisplit-Betrieb geeignet.

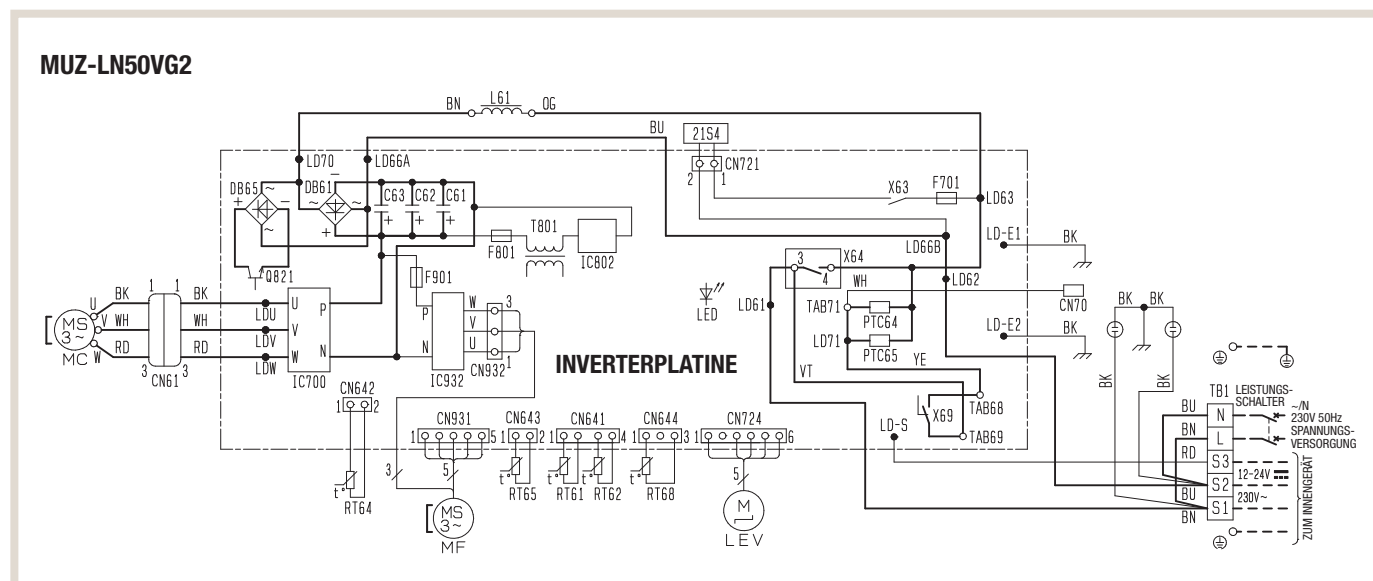
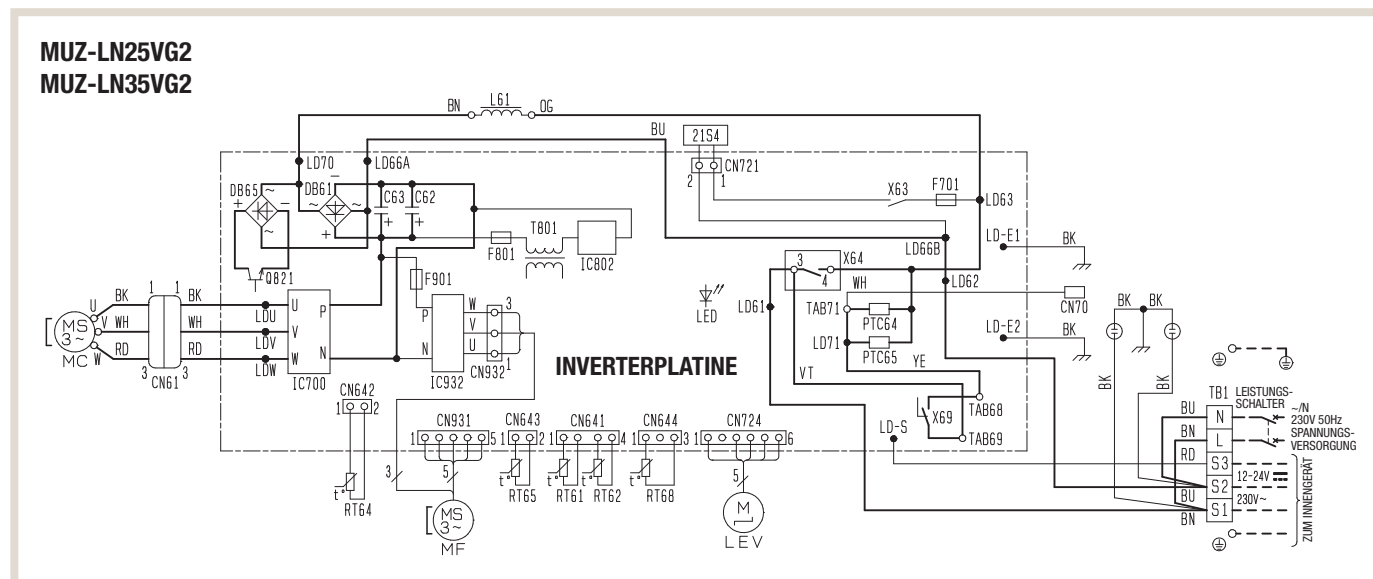

7.4 Schaltungsdiagramm



Symbol	Bedeutung	Symbol	Bedeutung	Symbol	Bedeutung
CN61	Stecker	L61	Drosselspule	RT64	Kühlrippentemperaturfühler (Inverter)
C62, C62, C63	Glättkondensatoren	MC	Verdichtermotor	RT65	Außenlufttemperaturfühler
DB61, DB65	Dioden-Module	MF	Lüftermotor	RT68	Wärmetauschertemperaturfühler
F701, F801, F901	Sicherungen (T3.15 AL250V)	PTC64, PTC65	Schaltkreis-Schutzeinrichtungen	TB1	Klemmenleiste
IC700, IC932	Leistungs-Schaltkreise	Q821	Schaltleistungstransistor	T801	Transformator
IC802	Leistungs-Kontrollmodul	RT61	Abtautemperaturfühler	X63, X64, X69	Hilfsrelais
LED	Leuchtdiode	RT62	Heißgastemperaturfühler	21S4	Antrieb 4-Wege-Ventil
LEV	LEV-Antrieb				



HINWEIS!

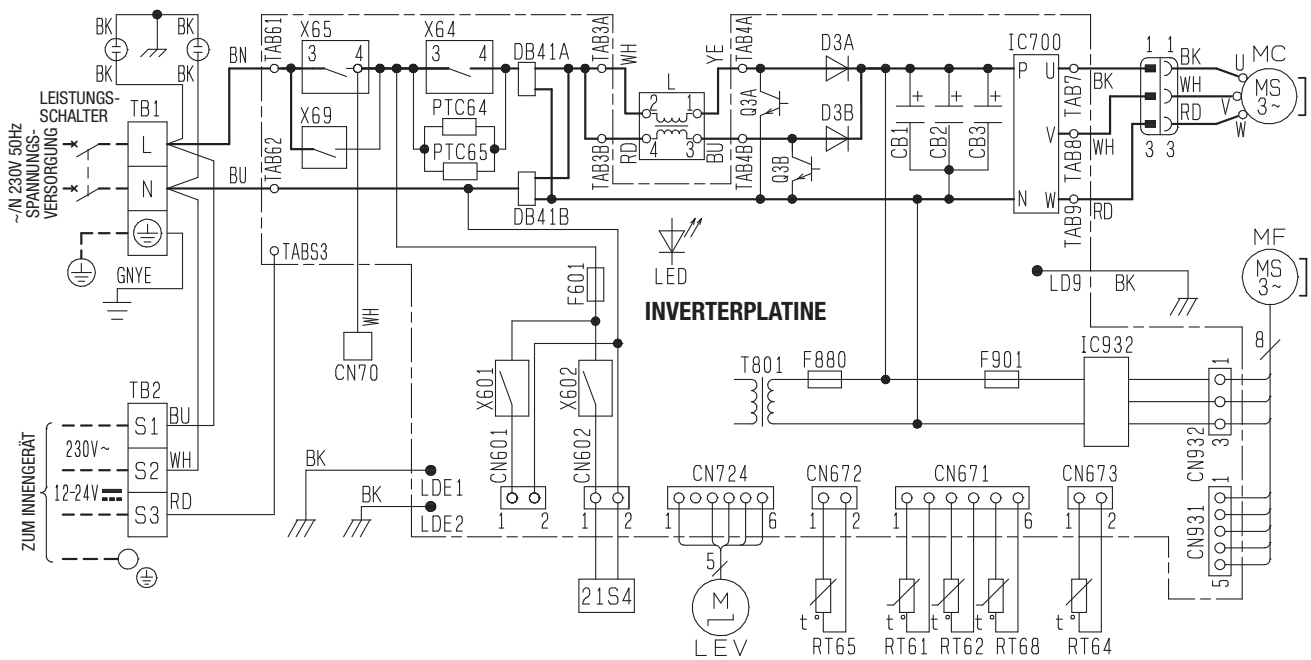

1. Beachten Sie bei er Wartung und Fehlersuche auch das Schaltungsdiagramm des verwendeten Innengerätes.
2. Verwenden Sie nur Kupferkabel oder -leitungen.
3. Verwendete Symbole:  Schraubklemme  Steckverbindung

MUZ-LN60VG2



Symbol	Bedeutung	Symbol	Bedeutung	Symbol	Bedeutung	Symbol	Bedeutung
CB1, CB2, CB3	Glättkondensatoren	L	Drosselspule	RT61	Abtautemperaturfühler	T801	Transformator
DB41A, DB41B	Diodenmodule	LED	Leuchtdiode	RT62	Heißgastemperaturfühler	X64, X65, X69	Hilfsrelais
D3A, D3B	Dioden	LEV	LEV-Antrieb	RT64	Kühlrippentemperaturfühler (Inverter)	X601, X602	Hilfsrelais
F601	Sicherung (T3.15 AL250V)	MC	Verdichtermotor	RT65	Außenlufttemperaturfühler	21S4	Antrieb 4-Wege-Ventil
F880	Sicherung (T3.15 AL250V)	MF	Lüftermotor	RT68	Wärmetauschertemperaturfühler		
F901	Sicherung (T3.15 AL250V)	PTC64, PTC65	Schaltkreis-Schutzeinrichtungen	TB1, TB2	Klemmenleisten		
IC700, IC932	Leistungs-Schaltkreise	Q3A, Q3B	Schaltleistungstransistoren				

**HINWEIS!**

1. Beachten Sie bei er Wartung und Fehlersuche auch das Schaltungsdiagramm des verwendeten Innengerätes.
2. Verwenden Sie nur Kupferkabel oder -leitungen.
3. Verwendete Symbole:  Schraubklemme  Steckverbindung

MUZ-LN25VGHZ2

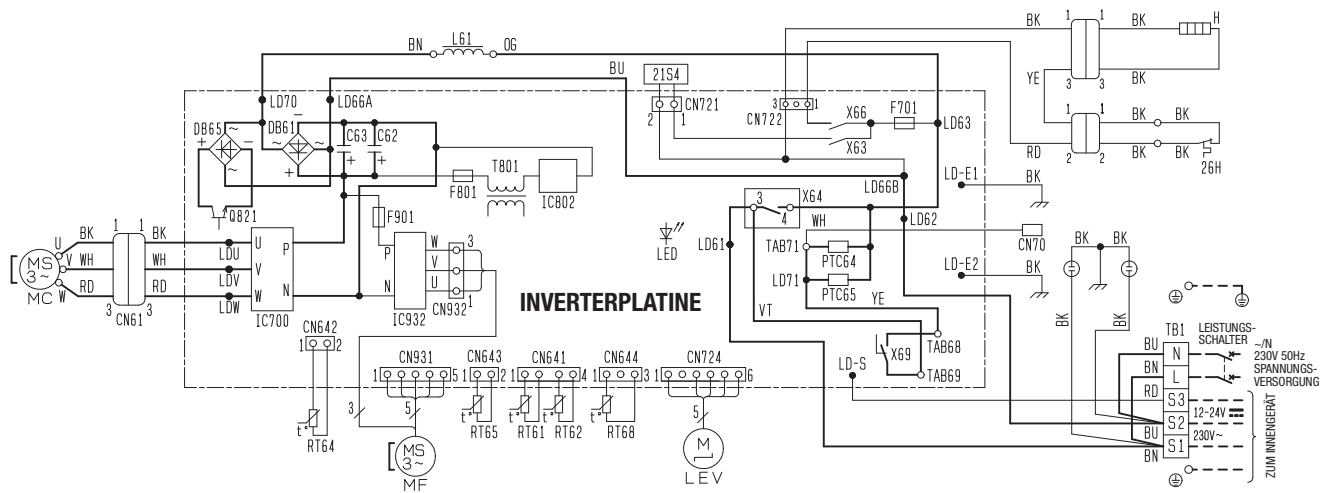

MUZ-LN35VGHZ2

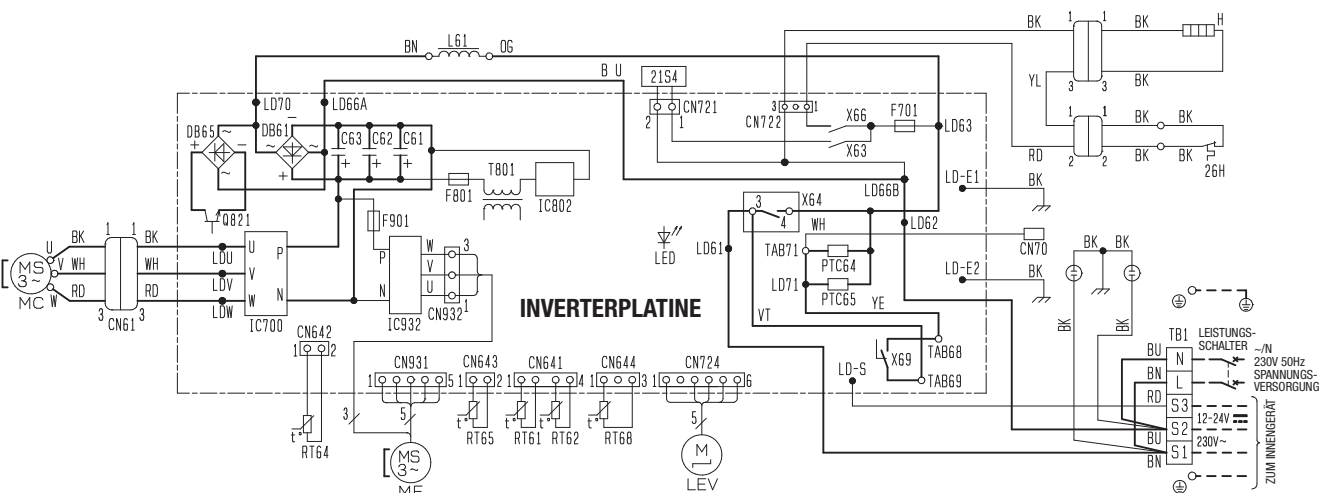

Symbol	Bedeutung	Symbol	Bedeutung	Symbol	Bedeutung
CN61	Stecker	L61	Drosselspule	RT65	Außenlufttemperaturfühler
C61, C62, C63	Glättkondensatoren	MC	Verdichtermotor	RT68	Wärmetauschertemperaturfühler
DB61, DB65	Dioden-Module	MF	Lüftermotor	TB1	Klemmenleiste
F701, F801, F901	Sicherungen (T3.15 AL250V)	PTC64, PTC65	Schaltkreis-Schutzeinrichtungen	T801	Transformator
H	El. Heizelement	Q821	Schalteleistungstransistor	X63, X64, X66, X69	Hilfsrelais
IC700, IC932	Leistungs-Schaltkreise	RT61	Abtautemperaturfühler	21S4	Antrieb 4-Wege-Ventil
IC802	Leistungs-Kontrollmodul	RT62	Heißgastemperaturfühler	26H	Heizungsschutz
LED	Leuchtdiode	RT64	Kühlrippentemperaturfühler (Inverter)		
LEV	LEV-Antrieb				



HINWEIS!

1. Beachten Sie bei er Wartung und Fehlersuche auch das Schaltungsdiagramm des verwendeten Innengerätes.
2. Verwenden Sie nur Kupferkabel oder -leitungen.
3. Verwendete Symbole: Schraubklemme Steckverbindung

MUZ-LN60VGHZ2

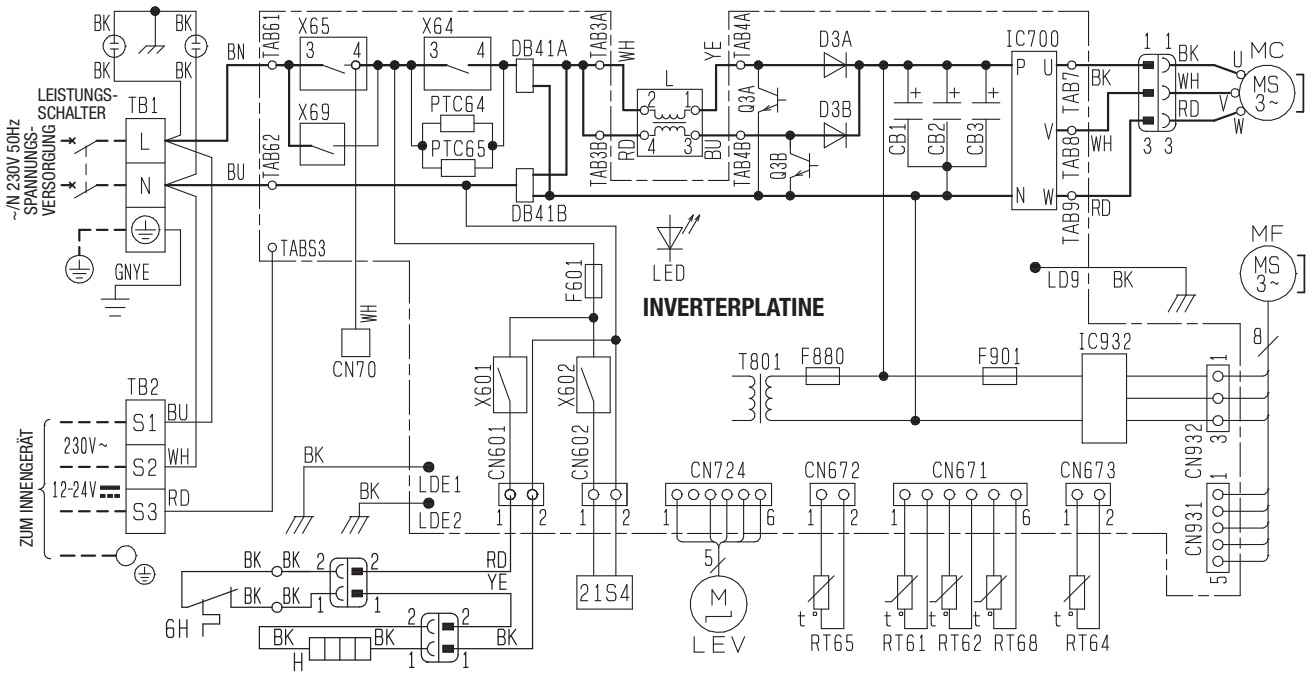

Symbol	Bedeutung	Symbol	Bedeutung	Symbol	Bedeutung	Symbol	Bedeutung
CB1, CB2, CB3	Glättkondensatoren	IC700, IC932	Leistungs-Schaltkreise	Q3A, Q3B	Schaltleistungstransistoren	TB1, TB2	Klemmenleisten
DB41A, DB41B	Diodenmodule	L	Drosselspule	RT61	Abtautemperaturfühler	T801	Transformator
D3A, D3B	Dioden	LED	Leuchtdiode	RT62	Heißgastemperaturfühler	X64, X65, X69	Hilfsrelais
F601	Sicherung (T3.15 AL250V)	LEV	LEV-Antrieb	RT64	Kühlrippentemperaturfühler (Inverter)	X601, X602	Hilfsrelais
F880	Sicherung (T3.15 AL250V)	MC	Verdichtermotor	RT65	Außenlufttemperaturfühler	21S4	Antrieb 4-Wege-Ventil
F901	Sicherung (T3.15 AL250V)	MF	Lüftermotor	RT68	Wärmetauschertemperaturfühler	26H	Heizungsschutz
H	El. Heizelement	PTC64, PTC65	Schaltkreis-Schutzeinrichtungen				



HINWEIS!

1. Beachten Sie bei er Wartung und Fehlersuche auch das Schaltungsdiagramm des verwendeten Innengerätes.
2. Verwenden Sie nur Kupferkabel oder -leitungen.
3. Verwendete Symbole: Schraubklemme Steckverbindung

8. Zubehör

8.1 Luftleitblech

Das Luftleitblech wird direkt auf das Luftauslassgitter des Außengerätes montiert und lenkt den austretenden Luftstrom durch die Lamellen nach oben oder seitwärts nach links oder rechts ab. So wird z.B. die Belästigung von Personen durch den austretenden Luftstrom vermieden, wenn das Außengerät über einer Eingangstür oder in Einkaufspassagen installiert wird. Desweiteren wird ein Luftkurzschluss verhindert.



HINWEIS!

Achten Sie bitte darauf, dass der Luftstrom in eine Richtung abgelenkt wird, in der kein Schaden angerichtet und keine Personen belästigt werden können.

Bezeichnung	Geeignete Außengeräte
MAC-881SG-E	Modelle MUZ-LN25/35VG2(HZ)2
MAC-882SG-E	Modelle MUZ-LN50VG2
MAC-886SG-E	Modelle MUZ-LN50VGHZ2, MUZ-LN60VG2

Merkmal	Beschreibung						
Anwendung	Ablenkung des Luftstroms nach oben, Modelle 881SGE/882SGE auch nach seitwärts links oder rechts						
Ausführung	Kunststoffbeschichtete Lamellen im verzinkten Stahlblechrahmen						
Montage	Direkt am Außengerät						
Abmessungen B x H [mm]	<table border="1"> <tr> <td>MAC-881SG-E</td> <td>489,6×480×66,8</td> </tr> <tr> <td>MAC-882SG-E</td> <td>489,6×480×66,8</td> </tr> <tr> <td>MAC-886SG-E</td> <td>538×537×72</td> </tr> </table>	MAC-881SG-E	489,6×480×66,8	MAC-882SG-E	489,6×480×66,8	MAC-886SG-E	538×537×72
MAC-881SG-E	489,6×480×66,8						
MAC-882SG-E	489,6×480×66,8						
MAC-886SG-E	538×537×72						
Gewicht [kg]	1,6 / 2,2 / 2,6						

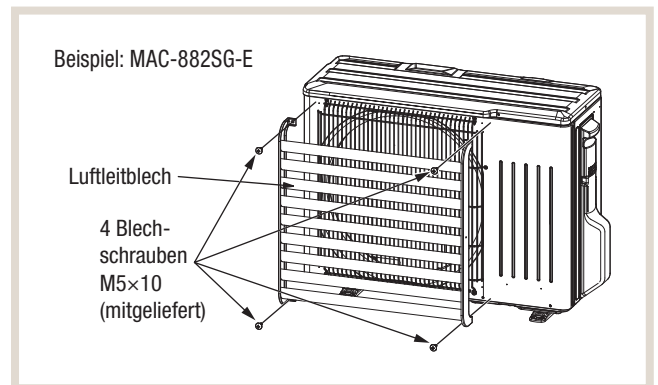
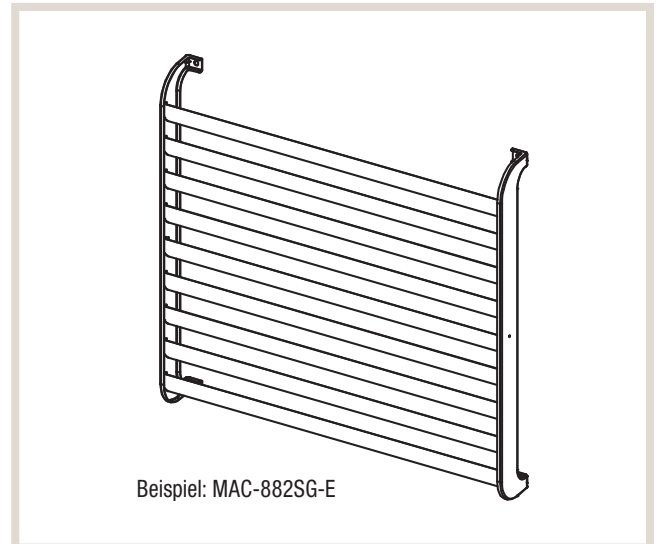

Mögliche Luftrichtungen

Die Ablenkung des Luftstroms in eine andere Richtung als „Nach oben“ ist nicht zulässig.

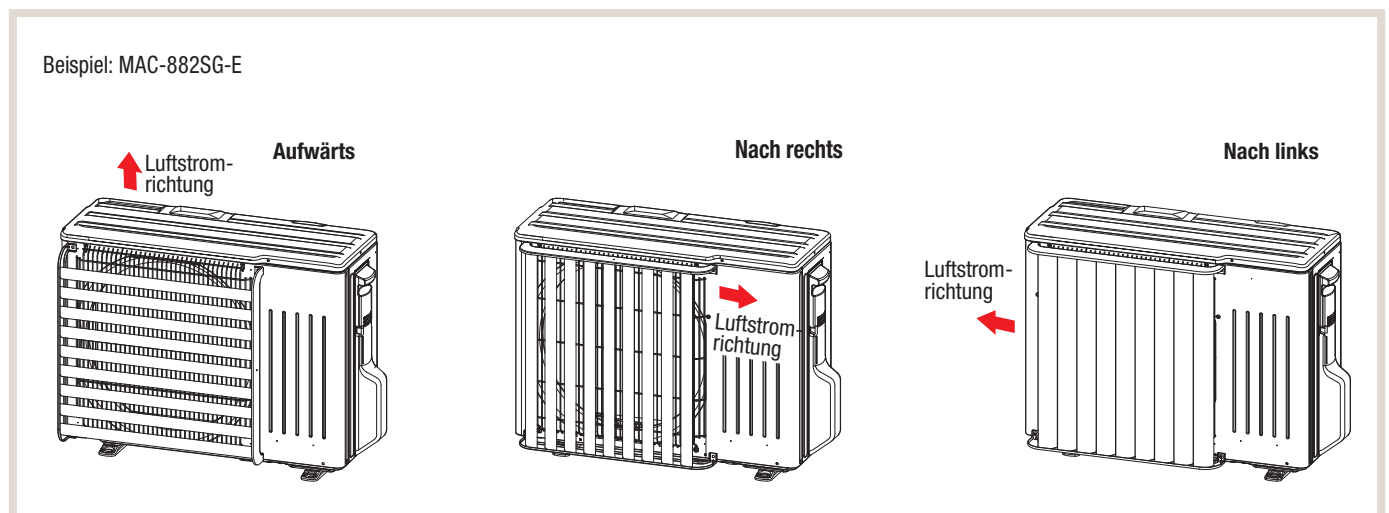

Mitsubishi Electric ist für Sie vor Ort

Zentrale

Living Environment Systems
Mitsubishi-Electric-Platz 1
D-40882 Ratingen
Phone +49 2102 486-0
Fax +49 2102 486-1120

Bremen

PLZ 26-28, 49
Borsteler Bogen 27 D
D-22453 Hamburg
Phone +49 40 55620347-0
Fax +49 40 55620347-99
les-bremen@meg.mee.com

Dortmund

PLZ 41, 44, 57-59
Mitsubishi-Electric-Platz 1
D-40882 Ratingen
Phone +49 2102 486-8521
Fax +49 2102 486-4664
les-dortmund@meg.mee.com

Kaiserslautern

PLZ 54, 66-69
Seligenstädter Grund 1
D-63150 Heusenstamm
Phone +49 6104 80243-0
Fax +49 6104 80243-29
les-kaiserslautern@meg.mee.com

München

PLZ 80-88
Schelmenwasenstraße 16-20
D-70567 Stuttgart
Phone +49 711 327001-610
Fax +49 711 327001-615
les-muenchen@meg.mee.com

Key Account

PLZ 01-99
Mitsubishi-Electric-Platz 1
D-40882 Ratingen
Phone +49 2102 486-4176
Fax +49 2102 486-4664
les-keyaccount@meg.mee.com

Berlin

PLZ 10-18, 39
Hauptstraße 80
D-16348 Wandlitz (Schönwalde)
Phone +49 40 55620347-0
Fax +49 40 55620347-99
les-berlin@meg.mee.com

Köln

PLZ 42, 50-53
Mitsubishi-Electric-Platz 1
D-40882 Ratingen
Phone +49 2102 486-8521
Fax +49 2102 486-4664
les-koeln@meg.mee.com

Stuttgart

PLZ 70-74, 89
Schelmenwasenstraße 16-20
D-70567 Stuttgart
Phone +49 711 327001-610
Fax +49 711 327001-615
les-stuttgart@meg.mee.com

Hamburg

PLZ 19-25
Borsteler Bogen 27 D
D-22453 Hamburg
Phone +49 40 55620347-0
Fax +49 40 55620347-99
les-hamburg@meg.mee.com

Dresden

PLZ 01-09, 98-99
Borsteler Bogen 27 D
D-22453 Hamburg
Phone +49 40 55620347-0
Fax +49 2102 486-8616
les-dresden@meg.mee.com

Frankfurt

PLZ 35, 36, 55, 56, 60-65
Seligenstädter Grund 1
D-63150 Heusenstamm
Phone +49 6104 80243-0
Fax +49 6104 80243-29
les-frankfurt@meg.mee.com

Baden-Baden

PLZ 75-79
Schelmenwasenstraße 16-20
D-70567 Stuttgart
Phone +49 711 327001-610
Fax +49 711 327001-615
les-badenbaden@meg.mee.com

Hannover

PLZ 29-31, 38
Borsteler Bogen 27 D
D-22453 Hamburg
Phone +49 40 55620347-0
Fax +49 40 55620347-99
les-hannover@meg.mee.com

Düsseldorf

PLZ 40, 45-48
Mitsubishi-Electric-Platz 1
D-40882 Ratingen
Phone +49 2102 486-8521
Fax +49 2102 486-4664
les-duesseldorf@meg.mee.com

Kassel

PLZ 32-34, 37
Mitsubishi-Electric-Platz 1
D-40882 Ratingen
Phone +49 2102 486-8521
Fax +49 2102 486-4664
les-kassel@meg.mee.com

Nürnberg

PLZ 90-97
Schelmenwasenstraße 16-20
D-70567 Stuttgart
Phone +49 711 327001-610
Fax +49 711 327001-615
les-nuernberg@meg.mee.com

Die technische Hotline ist für Sie da.
Mo. – Do. 08.00 Uhr – 17.00 Uhr
Fr. 08.00 Uhr – 16.00 Uhr

Kälte-Klimatechnik

Phone +49 2102 1244-975
service.klima@meg.mee.com

Heiztechnik

Phone +49 2102 1244-655
service.ecodan@meg.mee.com



FSC
www.fsc.org

MIX

Paper from
responsible sources
Papier aus ver-
antwortungsvollen
Quellen

FSC® C010193

Hinweise:

Der Kunde hält alle Gesetze und Vorschriften ein und befolgt alle von Mitsubishi Electric bereitgestellten Informationen und Dokumente (z.B. Anleitungen, Handbücher).
Der Kunde (1.) ist dafür verantwortlich, alle Informationen an seinen Kunden (2.) einschließlich weiterer nachgelagerter Kunden weiterzugeben.

Unsere Klimaanlage, Kaltwassersätze und Wärmepumpen enthalten die fluorierten Treibhausgase R410A, R513A, R134a, R32, R1234ze und R454B.
Weitere Informationen finden Sie in der entsprechenden Bedienungsanleitung.

Alle Angaben und Abbildungen ohne Gewähr. Nicht alle Produkte sind in allen Ländern verfügbar.

