

## V5011E und V5013E

DURCHGANGS- UND 3-WEGE-VENTIL MIT AUSSENGEWINDE, PN16

### PRODUKTDATEN



### MERKMALE

- Außengewinde
- Kleine Leckrate
- Präzise Regelung
- Genaue Positionierung für Temperaturregelung nach Stand der Technik
- Einfache Montage von elektrischen und pneumatischen Stellantrieben
- Konstanter Ausgangsvolumenstrom (AB) über den gesamten Verstellbereich

### TECHNISCHE DATEN

Wirkungsweise:	
V5011E	Ventilstange nach unten schließt Durchgang A-AB
V5013E	Ventilstange nach oben schließt Durchgang A-AB
Nenndruck:	PN16
Regelcharakteristik:	
V5011E	gleichprozentig
V5013E	A-AB gleichprozentig und B-AB linear
Stellverhältnis:	50:1
Leckrate:	≤0,05% vom $k_{vs}$ -Wert
Ventilhub:	20 mm
Ventilkörper:	
Rohranschluß:	Außengewinde nach ISO228
Material:	Entzinkungsbeständiges Messing
Abmessungen:	Siehe Abb. 2 auf Seite 4
Ventilgarnitur:	
Sitz:	
V5011E	Edelstahl
V5013E	DN15: Edelstahl, wechselbar DN20...50: im Ventilkörper integriert
Kegel:	Messing
Stange:	Edelstahl
Ventilpackung:	Federbelastete kohlefaser-verstärkte PTFE-Manschetten
Mediumtemperatur und Druck:	
Wasser und Dampf	2 bis 120 °C max. 1600 kPa 120 bis 170 °C max. 1490 kPa
Maximale Temperaturdifferenz bei gleichzeitigem Durchfluß von Warm- und Kaltwasser:	60 K

### ANWENDUNG

Diese 2-Wege und 3-Wege Mischventile eignen sich insbesondere für die stetige Regelung von Heiß- und Kühlwasser in Heizungs-, Lüftungs- und Klimaanlage. Sie können mit folgenden Antrieben betrieben werden: ML6420/6425, ML7420/7425, ML6421/7421 sowie mit den pneumatischen Antrieben MP953.

## NENNWEITEN UND Kvs-WERTE

Tabelle 1. Nennweiten und  $k_{vs}$ -Werte (in  $m^3/h$ )

Bestell-Nr.	Ventilnennweite	$k_{vs} m^3/h$
V5011E1165	DN15	0,6
V5011E1171	DN15	1,0
V5011E1189	DN15	1,6
V5011E1197	DN15	2,5
V5011E1205	DN15	4,0
V5011E1213	DN20	6,3
V5011E1221	DN25	10
V5011E1229	DN32	16
V5011E1237	DN40	25
V5011E1245	DN50	40
V5013E1063	DN15	2,5
V5013E1071	DN15	4
V5013E1089	DN20	6,3
V5013E1097	DN25	10
V5013E1105	DN32	16
V5013E1113	DN40	25
V5013E1121	DN50	40

Das Wasser sollte den Anforderungen der VDI2035 entsprechen.

Montieren Sie das Ventil nicht mit nach unten weisender Ventilstange.

Die auf dem Ventil angegebene Durchflußrichtung muß unbedingt eingehalten werden.

Die Montage eines Schmutzfängers wird dringend empfohlen, da sonst Fremdkörper, z.B. Schweißperlen, zum Verklemmen und Beschädigen der Ventile führen können.

Montieren Sie die Ventile möglichst verspannungsfrei.

## ERSATZTEILE

Packungsringersatz:

Ventilnennweite	Datumscode	Bestell-Nr.
DN15...50	≥ 0301	R43176754002

## MONTAGE SCHLISSDRÜCKE Elektrische Antriebe

Tabelle 2. Schließdrücke (in kPa) von elektrischen Antrieben

Antrieb		Ventilnennweite					
Antrieb Typ	Stellkraft	DN15	DN20	DN25	DN32	DN40	DN50
ML6420 / ML6425 ML7420 / ML7425	600 N	1600	1600	1000	700	460	260
ML6421 / ML7421	1800 N	-	-	1600	1600	1500	850

## Pneumatische Antriebe MP953

Tabelle 3. Schließdrücke (in kPa) von pneumatischen Antrieben MP953

Antriebe				Ventilnennweite						
Antrieb Typ	Federbereich	Steuerdruck am Antrieb	Durchgang geschlossen	DN15	DN20	DN25	DN32	DN40	DN50	
MP953C5001	14...48 kPa	0 kPa 115 kPa	oberer unterer	150	--	--	--	--	--	
MP953C5027 MP953A5005	27...76 kPa			1600	--	--	--	--	--	--
				800	310	180	90	30	--	
MP953C5019	55...83 kPa			1150	530	350	200	100	--	
				1600	950	620	370	220	--	
MP953C5068	14...48 kPa			860	380	240	130	60	--	
				1550	650	420	240	130	50	
MP953C5084 MP953A5039	27...76 kPa			1600	1600	1600	1600	1130	630	
				1600	1550	1030	630	400	200	
MP953C5076	55...83 kPa			1600	1600	1500	950	600	320	
		1600	1600	1600	1470	970	520			
MP953D5025	27...76 kPa	1600	1600	1190	750	460	250			
		1600	840	570	340	200	90			
MP953D5009 MP953B5003	55...83 kPa	1600	1480	990	600	370	190			
		1600	1050	720	440	260	130			
			oberer	1600	1490	1490	920	600	320	

## ZUBEHÖR

Die Ventile V5011E benötigen den Einsatz von zwei Verbindungssätzen. Die Ventile V5013E benötigen den Einsatz von drei Verbindungssätzen.

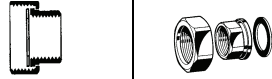
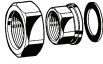
Verbindung	Rohr-nennweite	DN	Bestell-Nr.	Verbindungssatz		Beschreibung
Innen-gewinde	R 1/2"	15	AC-15TF			Bestehend aus 1 Verbindungsmutter, 1 Endstück und 1 O-Ring
	R 3/4"	20	AC-20TF			
	R 1"	25	AC-25TF			
	R 1-1/4"	32	AC-32TF			
	R 1-1/2"	40	AC-40TF			
	R 2"	50	AC-50TF			

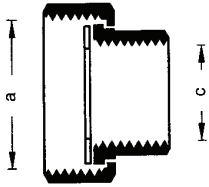
Abmessungen der Verbindungssätze			Bestell-Nr.
	a	c	
	G 1-1/8"	G 1/2"	AC-15TF
	G 1-1/4"	G 3/4"	AC-20TF
	G 1-1/2"	G 1"	AC-25TF
	G 2"	G 1-1/4"	AC-32TF
	G 2-1/4"	G 1-1/2"	AC-40TF
	G 2-3/4"	G 2"	AC-50TF

# ABMESSUNGEN



Abb. 1. Abmessungen, V5011E



Abb. 2. Abmessungen, V5013E

Tabelle 4. Abmessungen, V5011E (in mm)

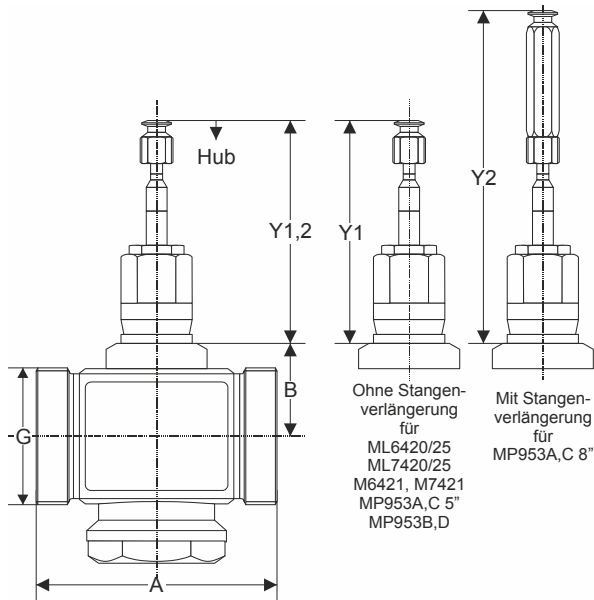
Ventilnennweite	G	A	B	Y1	Y2
				Ventilstange unten	
DN15	G1-1/8"	80	40	89	133
DN20	G1-1/4"	90	40		
DN25	G1-1/2"	110	40		
DN32	G2"	120	40		
DN40	G2-1/4"	130	40		
DN50	G2-3/4"	150	40		

Tabelle 5. Abmessungen, V5013E (in mm)

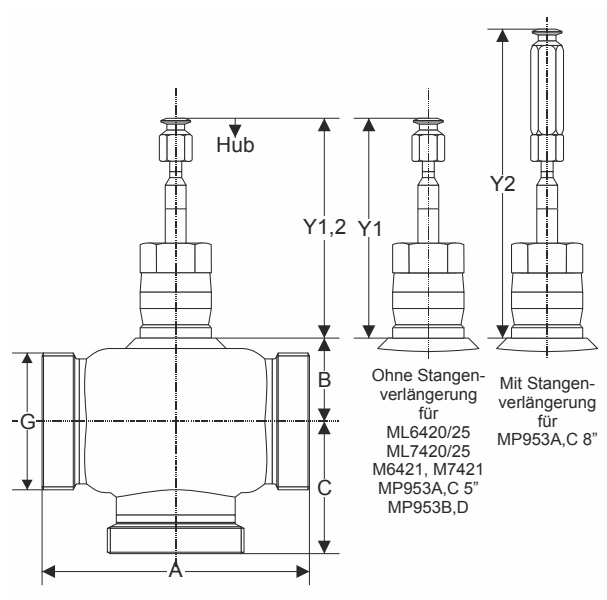
Ventilnennweite	G	A	B	C	Y1	Y2
					Ventilstange oben	
DN15	G1-1/8"	80	40	55	107	151
DN20	G1-1/4"	90	40	55		
DN25	G1-1/2"	110	40	55		
DN32	G2"	120	40	55		
DN40	G2-1/4"	130	40	60		
DN50	G2-3/4"	150	40	65		

Für die Abmessungen der Antriebe sehen Sie bitte folgende Dokumente.

- ML6420A3072 ..... EN0B-0411GE51
- ML6420A / ML6425A,B ..... EN0B-0351GE51
- ML7420A / ML7425A,B ..... EN0B-0261GE51
- ML6421A,B ..... EN0B-0414GE51
- ML7421A,B ..... EN0B-0416GE51
- MP953A,B,C,D ..... EN0B-0552GE51

**Honeywell**

Hergestellt für und im Auftrag des Geschäftsbereichs Environmental & Energy Solutions der Honeywell Technologies Sàrl, Rolle, Z.A. La Pièce 16, Schweiz in Vertretung durch:

**Home and Building Technologies**  
 Honeywell GmbH  
 Böblinger Strasse 17  
 71101 Schönaich, Germany  
 Phone +49 (0) 7031 637 01  
 Fax +49 (0) 7031 637 740  
 http://ecc.emea.honeywell.com

GE0B-0446GE51 R0217

Änderungen vorbehalten