

BEDIENUNG UND INSTALLATION
OPERATION AND INSTALLATION
UTILISATION ET INSTALLATION
BEDIENING EN INSTALLATIE
ANVÄNDNING OCH INSTALLATION
OBSLUHA A INSTALACE
OBSŁUGA I INSTALACJA
KEZELÉS ÉS TELEPÍTÉS
ЭКСПЛУАТАЦИЯ И МОНТАЖ
KÄYTTÖ JA ASENNUS

Warmwasser-Standspeicher für Wärmepumpen | Floorstanding DHW cylinder for heat pumps | Ballon d'eau chaude sanitaire sur socle pour pompes à chaleur | Staande warmwaterboiler voor warmtepompen | Stående ackumulatortank för varmvatten för värmepumpar | Stojatý zásobník teplé vody pro tepelná čerpadla | Stojący zasobnik c.w.u do pomp ciepła | Álló melegvíztartály hőszivattyúkhöz | Напольный накопительный водонагреватель для тепловых насосов | Lattiamalliset lämminvesivaraajat lämpöpumpuille

- » SBB 300 WP Trend
- » SBB 400 WP Trend
- » SBB 500 WP Trend

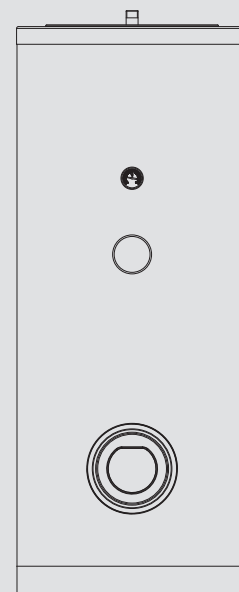

STIEBEL ELTRON

BEDIENUNG

1. **Allgemeine Hinweise** _____ 2
 1.1 Sicherheitshinweise _____ 2
 1.2 Andere Markierungen in dieser Dokumentation _____ 2
 1.3 Maßeinheiten _____ 3
 2. **Sicherheit** _____ 3
 2.1 Bestimmungsgemäße Verwendung _____ 3
 2.2 Sicherheitshinweise _____ 3
 2.3 Prüfzeichen _____ 3
 3. **Gerätebeschreibung** _____ 3
 4. **Reinigung, Pflege und Wartung** _____ 3
 4.1 Verkalkung _____ 3
 5. **Problembhebung** _____ 3

INSTALLATION

6. **Sicherheit** _____ 4
 6.1 Allgemeine Sicherheitshinweise _____ 4
 6.2 Vorschriften, Normen und Bestimmungen _____ 4
 7. **Gerätebeschreibung** _____ 4
 7.1 Lieferumfang _____ 4
 7.2 Notwendiges Zubehör _____ 4
 7.3 Weiteres Zubehör _____ 4
 8. **Vorbereitungen** _____ 4
 8.1 Montageort _____ 4
 8.2 Transport _____ 4
 9. **Montage** _____ 5
 9.1 Speicherverkleidung demontieren / montieren _____ 5
 9.2 Anschluss Wärmeübertrager _____ 5
 9.3 Wasseranschluss und Sicherheitsgruppe _____ 5
 9.4 Temperaturfühler _____ 5
 10. **Inbetriebnahme** _____ 6
 10.1 Erstinbetriebnahme _____ 6
 10.2 Wiederinbetriebnahme _____ 6
 11. **Außerbetriebnahme** _____ 6
 12. **Störungsbehebung** _____ 6
 13. **Wartung** _____ 6
 13.1 Sicherheitsventil prüfen _____ 6
 13.2 Schutzanode kontrollieren / austauschen _____ 6
 13.3 Gerät entleeren _____ 6
 13.4 Gerät reinigen und entkalken _____ 6
 14. **Technische Daten** _____ 7
 14.1 Maße und Anschlüsse _____ 7
 14.2 Angaben zum Energieverbrauch _____ 10
 14.3 Datentabelle _____ 10

KUNDENDIENST UND GARANTIE

UMWELT UND RECYCLING

BEDIENUNG

1. Allgemeine Hinweise

Das Kapitel „Bedienung“ richtet sich an den Gerätebenutzer und den Fachhandwerker.

Das Kapitel „Installation“ richtet sich an den Fachhandwerker.



Hinweis

Lesen Sie diese Anleitung vor dem Gebrauch sorgfältig durch und bewahren Sie sie auf. Geben Sie die Anleitung gegebenenfalls an einen nachfolgenden Benutzer weiter.

1.1 Sicherheitshinweise

1.1.1 Aufbau von Sicherheitshinweisen



SIGNALWORT Art der Gefahr

Hier stehen mögliche Folgen bei Nichtbeachtung des Sicherheitshinweises.

► Hier stehen Maßnahmen zur Abwehr der Gefahr.

1.1.2 Symbole, Art der Gefahr

Symbol	Art der Gefahr
	Verletzung
	Stromschlag
	Verbrennung (Verbrennung, Verbrühung)

1.1.3 Signalworte

SIGNALWORT	Bedeutung
GEFAHR	Hinweise, deren Nichtbeachtung schwere Verletzungen oder Tod zur Folge haben.
WARNUNG	Hinweise, deren Nichtbeachtung schwere Verletzungen oder Tod zur Folge haben kann.
VORSICHT	Hinweise, deren Nichtbeachtung zu mittelschweren oder leichten Verletzungen führen kann.

1.2 Andere Markierungen in dieser Dokumentation





Hinweis

Allgemeine Hinweise werden mit dem nebenstehenden Symbol gekennzeichnet.

► Lesen Sie die Hinweistexte sorgfältig durch.

BEDIENUNG

Sicherheit

Symbol	Bedeutung
	Sachschaden (Geräte-, Folge-, Umweltschaden)
	Geräteentsorgung

- Dieses Symbol zeigt Ihnen, dass Sie etwas tun müssen. Die erforderlichen Handlungen werden Schritt für Schritt beschrieben.

1.3 Maßeinheiten

	Hinweis
	Wenn nicht anders angegeben, sind alle Maße in Millimeter.

2. Sicherheit

2.1 Bestimmungsgemäße Verwendung

Das Gerät ist für den Einsatz im häuslichen Umfeld vorgesehen. Es kann von nicht eingewiesenen Personen sicher bedient werden. In nicht häuslicher Umgebung, z. B. im Kleingewerbe, kann das Gerät ebenfalls verwendet werden, sofern die Benutzung in gleicher Weise erfolgt.

Das Gerät dient zur Erwärmung von Trinkwasser durch Wärmepumpen.

Eine andere oder darüber hinausgehende Benutzung gilt als nicht bestimmungsgemäß. Zum bestimmungsgemäßen Gebrauch gehört auch das Beachten dieser Anleitung sowie der Anleitungen für eingesetztes Zubehör.

2.2 Sicherheitshinweise

 **WARNUNG Verbrennung**
Bei Auslauftemperaturen größer 43 °C besteht Verbrühungsgefahr.

 **WARNUNG Verletzung**
Das Gerät kann von Kindern ab 8 Jahren sowie von Personen mit verringerten physischen, sensorischen oder mentalen Fähigkeiten oder Mangel an Erfahrung und Wissen benutzt werden, wenn sie beaufsichtigt werden oder bezüglich des sicheren Gebrauchs des Geräts unterwiesen wurden und die daraus resultierenden Gefahren verstanden haben. Kinder dürfen nicht mit dem Gerät spielen. Reinigung und Benutzer-Wartung dürfen nicht von Kindern ohne Beaufsichtigung durchgeführt werden.

 **Sachschaden**
Das Gerät steht unter Druck. Während der Aufheizung tropft das Ausdehnungswasser aus dem Sicherheitsventil. Tropft nach Beendigung der Aufheizung Wasser, informieren Sie Ihren Fachhandwerker.

2.3 Prüfzeichen

Siehe Typenschild am Gerät.

3. Gerätebeschreibung

Das Trinkwasser wird von einem Glattrohr-Wärmeübertrager erwärmt. Außerdem kann ein Elektro-Einschraubheizkörper angeschlossen werden. Mit dem Gerät können Sie eine oder mehrere Entnahmestellen versorgen.

Das Gerät ist mit einem Revisionsflansch und einem Thermometer ausgestattet.

Der Stahl-Speicher ist innen mit Spezial-Direktemail „anticor®“ und mit einer Schutzanode ausgerüstet. Die Anode dient dem Schutz des Speicherinneren vor Korrosion. Der Speicher ist mit einer Umschäumung und einem Kunststoffmantel umgeben.

4. Reinigung, Pflege und Wartung

- Lassen Sie die Funktion der Sicherheitsgruppe und die elektrische Sicherheit des eingebauten Zubehörs regelmäßig von einem Fachhandwerker prüfen.
- Lassen Sie die Schutzanode erstmalig nach zwei Jahren von einem Fachhandwerker kontrollieren. Der Fachhandwerker entscheidet danach, in welchen Abständen eine erneute Kontrolle durchgeführt werden muss.
- Verwenden Sie keine scheuernden oder anlösenden Reinigungsmittel. Zur Pflege und Reinigung des Gerätes genügt ein feuchtes Tuch.

4.1 Verkalkung

Fast jedes Wasser scheidet bei hohen Temperaturen Kalk aus. Dieser setzt sich im Gerät ab und beeinflusst die Funktion und Lebensdauer des Gerätes. Falls Sie einen Elektro-Einschraubheizkörper eingebaut haben, müssen die Heizkörper deshalb von Zeit zu Zeit entkalkt werden. Der Fachhandwerker, der die örtliche Wasserqualität kennt, wird Ihnen den Zeitpunkt für die nächste Wartung nennen.

- Kontrollieren Sie regelmäßig die Armaturen. Kalk an den Armaturausläufen können Sie mit handelsüblichen Entkalkungsmitteln entfernen.

5. Problembehebung

Problem	Ursache	Behebung
Die Ausflussmenge ist gering.	Der Strahlregler in der Armatur oder der Duschkopf ist verkalkt oder verschmutzt.	Reinigen und / oder entkalken Sie den Strahlregler oder den Duschkopf.

Können Sie die Ursache nicht beheben, rufen Sie den Fachhandwerker. Zur besseren und schnelleren Hilfe teilen Sie ihm die Nummer vom Typenschild mit (Nr. 000000-0000-000000):

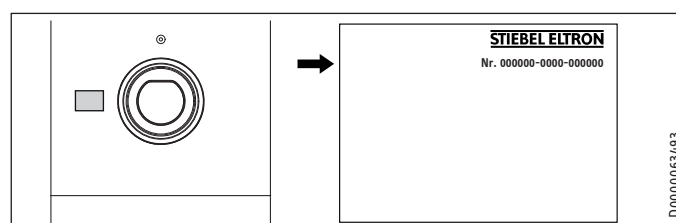

INSTALLATION

6. Sicherheit

Die Installation, Inbetriebnahme sowie Wartung und Reparatur des Gerätes darf nur von einem Fachhandwerker durchgeführt werden.

6.1 Allgemeine Sicherheitshinweise

Wir gewährleisten eine einwandfreie Funktion und Betriebssicherheit nur, wenn die für das Gerät bestimmten originalen Ersatzteile verwendet werden.

6.2 Vorschriften, Normen und Bestimmungen



Hinweis

Beachten Sie alle nationalen und regionalen Vorschriften und Bestimmungen.

7. Gerätebeschreibung

7.1 Lieferumfang

Mit dem Gerät wird geliefert: Warmwasserfühler

7.2 Notwendiges Zubehör

In Abhängigkeit vom Ruhedruck sind Sicherheitsgruppen und Druckminderventile erhältlich. Diese bauartgeprüften Sicherheitsgruppen schützen das Gerät vor unzulässigen Drucküberschreitungen.

7.3 Weiteres Zubehör

Als Zubehör sind Elektro-Einschraubheizkörper erhältlich.

Falls der Einbau einer Stabanode von oben nicht möglich ist, installieren Sie eine Gliederanode.

8. Vorbereitungen

8.1 Montageort

► Montieren Sie das Gerät immer in einem frostfreien Raum in der Nähe der Entnahmestelle.

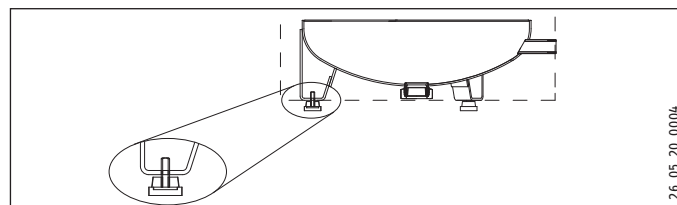

- Achten Sie darauf, dass der Fußboden horizontal ist. Mit den Stellfüßen können Sie Bodenunebenheiten ausgleichen.
- Achten Sie auf eine ausreichende Tragfähigkeit des Fußbodens (siehe Kapitel „Technische Daten / Datentabelle“).
- Beachten Sie Raumhöhe und Kippmaß (siehe Kapitel „Technische Daten / Datentabelle“).

Mindestabstände

Die seitlichen Mindestabstände können nach rechts oder links getauscht werden.

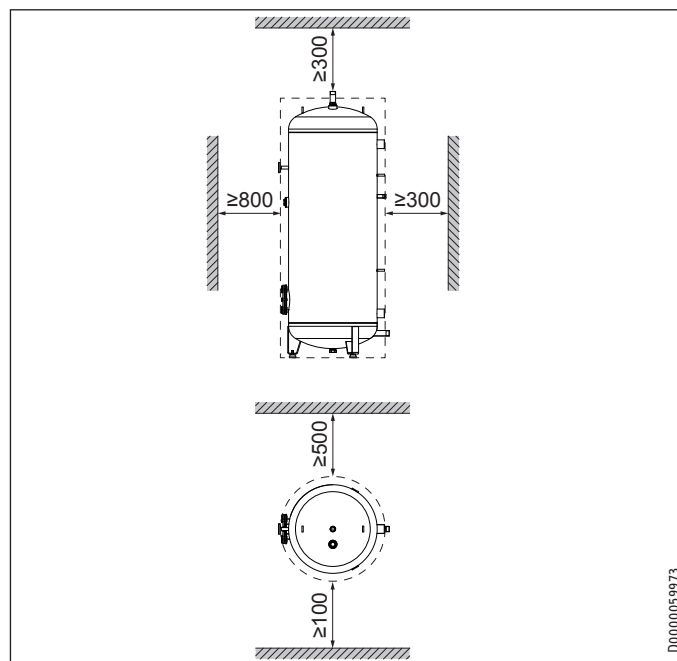

- Halten Sie die Mindestabstände ein.

8.2 Transport



Sachschaden

Für den Transport zum Aufstellort empfehlen wir, die Speicherverkleidung zu demontieren, damit diese nicht beschmutzt oder beschädigt wird.

Für den Transport ist das Gerät mit Metalllaschen an der Palette befestigt.

- Entfernen Sie die Schrauben aus der Palette.
- Drehen Sie die Metalllaschen auf die Innenseite der Stellfüße unter das Gerät.

INSTALLATION

Montage

9. Montage

9.1 Speicherverkleidung demontieren / montieren



Hinweis

Öffnen oder entfernen Sie die Speicherverkleidung, bevor Sie die Zirkulations- und Wärmeübertragerleitungen montieren.
Montieren Sie die Sockelblende nach der Dichtheitskontrolle.

9.2 Anschluss Wärmeübertrager

- ▶ Vor Anschluss müssen Sie den Wärmeübertrager mit Wasser durchspülen.

9.2.1 Sauerstoffdiffusion



Sachschaden

Vermeiden Sie offene Heizungsanlagen und sauerstoffdiffusionsundichte Kunststoffrohr-Fußbodenheizungen.

Bei sauerstoffdiffusionsundichten Kunststoffrohr-Fußbodenheizungen oder offenen Heizungsanlagen kann durch eindiffundierten Sauerstoff an den Stahlteilen der Heizungsanlage Korrosion auftreten (z. B. am Wärmeübertrager des Warmwasserspeichers, an Pufferspeichern, Stahlheizkörpern oder Stahlrohren).



Sachschaden

Die Korrosionsprodukte (z. B. Rostschlamm) können sich in den Komponenten der Heizungsanlage absetzen und durch Querschnittsverengung Leistungsverluste oder Störabschaltungen bewirken.

9.3 Wasseranschluss und Sicherheitsgruppe

9.3.1 Sicherheitshinweise



Hinweis

Führen Sie alle Wasseranschluss- und Installationsarbeiten nach Vorschrift aus.



Hinweis

Schließen Sie die hydraulischen Anschlüsse flachdichtend an.

Kaltwasserleitung

Als Werkstoffe sind Stahl-, Kupferrohre oder Kunststoff-Rohrsysteme zugelassen.



Sachschaden

Ein Sicherheitsventil ist erforderlich.

Warmwasserleitung

Als Werkstoffe sind Kupfer oder Kunststoff-Rohrsysteme zugelassen.



Sachschaden

Beim gleichzeitigen Einsatz von Kunststoff-Rohrsystemen und dem Einbau eines Elektro-Einschraubheizkörpers beachten Sie die maximal zulässige Temperatur und den maximal zulässigen Druck im Kapitel „Technische Daten / Datentabelle“.



Sachschaden

Das Gerät muss mit Druck-Armaturen betrieben werden.

9.3.2 Anschluss

- ▶ Spülen Sie die Leitungen gut durch.
- ▶ Berücksichtigen Sie die Hinweise in der Installationsanleitung der Sicherheitsgruppe.
- ▶ Montieren Sie die Warmwasser-Auslaufleitung und die Kaltwasser-Zulaufleitung mit der Sicherheitsgruppe. Beachten Sie dabei, dass Sie in Abhängigkeit von dem Ruhedruck eventuell zusätzlich ein Druckminderventil benötigen.
- ▶ Dimensionieren Sie die Abflussleitung so, dass bei voll geöffnetem Sicherheitsventil das Wasser ungehindert ablaufen kann. Die Abblaseöffnung des Sicherheitsventils muss zur Atmosphäre hin geöffnet bleiben.
- ▶ Montieren Sie die Abblaseleitung der Sicherheitsgruppe mit einer stetigen Abwärtsneigung.

9.4 Temperaturfühler

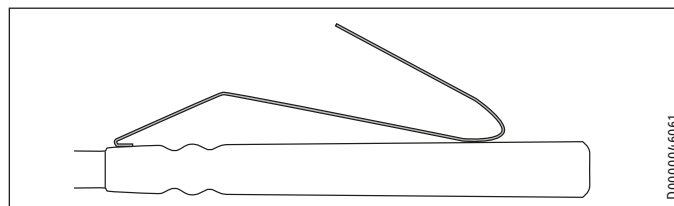

- ▶ Biegen Sie die Feder des Warmwasserfühlers.
- ▶ Stecken Sie den Warmwasserfühler bis zum Anschlag in die Tauchhülse für den Fühler WP Vorlauf (empfohlene Energiesparposition) oder für den Fühler WP Rücklauf (hoher Warmwasserkomfort).
- ▶ Bringen Sie die Fühler der genutzten Regelungen entsprechend der jeweiligen Installationsanleitungen an (Fühlerhülsen siehe Kapitel „Technische Daten / Maße und Anschlüsse“).
- ▶ Verlegen Sie die Anschlussleitung zur Wärmepumpenregelung.

INSTALLATION

Inbetriebnahme

10. Inbetriebnahme

10.1 Erstinbetriebnahme

- ▶ Öffnen Sie eine nachgeschaltete Entnahmestelle so lange, bis das Gerät gefüllt und das Leitungsnetz luftfrei ist.
- ▶ Entlüften Sie den Wärmeübertrager.
- ▶ Montieren und kontrollieren Sie gegebenenfalls das Zubehör.
- ▶ Prüfen Sie die Funktionsfähigkeit des Sicherheitsventils.
- ▶ Prüfen Sie die korrekte Anzeige der Warmwassertemperatur am Regelgerät der Wärmepumpe.

10.1.1 Übergabe des Gerätes

- ▶ Erklären Sie dem Benutzer die Funktion des Gerätes und machen Sie ihn mit dem Gebrauch des Gerätes vertraut.
- ▶ Weisen Sie den Benutzer auf mögliche Gefahren hin, speziell die Verbrühungsgefahr.
- ▶ Übergeben Sie diese Anleitung.

10.2 Wiederinbetriebnahme

Siehe Kapitel „Erstinbetriebnahme“.

11. Außerbetriebnahme

- ▶ Trennen Sie gegebenenfalls eingebautes Zubehör mit der Sicherung in der Hausinstallation von der Netzspannung.
- ▶ Entleeren Sie das Gerät. Siehe Kapitel „Wartung / Gerät entleeren“.

12. Störungsbehebung

Störung	Ursache	Behebung
Das Sicherheitsventil tropft bei ausgeschalteter Heizung.	Der Ventilsitz ist verschmutzt.	Reinigen Sie den Ventilsitz.

13. Wartung



WARNUNG Stromschlag
Führen Sie alle elektrischen Anschluss- und Installationsarbeiten nach Vorschrift aus.

Wenn Sie das Gerät entleeren müssen, beachten Sie das Kapitel „Gerät entleeren“.

13.1 Sicherheitsventil prüfen

- ▶ Lüften Sie das Sicherheitsventil an der Sicherheitsgruppe regelmäßig an, bis der volle Wasserstrahl ausläuft.

13.2 Schutzanode kontrollieren / austauschen

- ▶ Kontrollieren Sie die Schutzanode erstmalig nach 2 Jahren und tauschen Sie sie gegebenenfalls aus. Beachten Sie dabei den maximalen Übergangswiderstand 0,3 Ω zwischen Schutzanode und Behälter.
- ▶ Entscheiden Sie danach, in welchen Zeitabständen die weiteren Überprüfungen durchgeführt werden.

13.3 Gerät entleeren



WARNUNG Verbrennung
Beim Entleeren kann heißes Wasser austreten.

- ▶ Schließen Sie das Absperrventil in der Kaltwasserzuleitung.
- ▶ Öffnen Sie die Warmwasserventile aller Entnahmestellen.
- ▶ Entleeren Sie das Gerät über den Entleerungshahn.

13.4 Gerät reinigen und entkalken

Anzugsdrehmoment der Flanschschrauben siehe Kapitel „Technische Daten / Maße und Anschlüsse“.

- ▶ Verwenden Sie keine Entkalkungspumpe.
- ▶ Behandeln Sie die Behälteroberfläche und die Schutzanode nicht mit Entkalkungsmitteln.

INSTALLATION

Technische Daten

14. Technische Daten

14.1 Maße und Anschlüsse

SBB 300 WP Trend

DEUTSCH

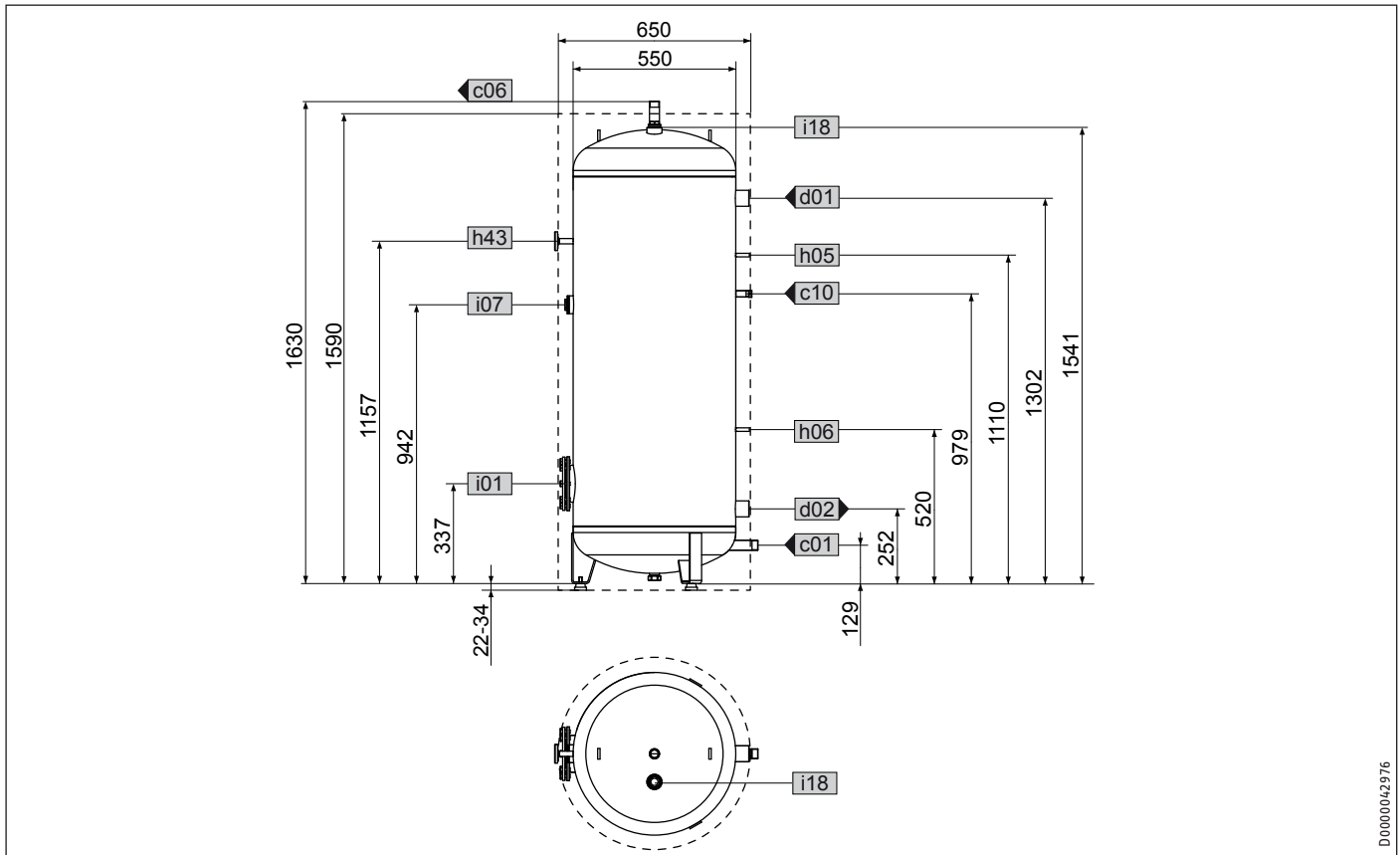

D0000042976

		SBB 300 WP Trend	
c01	Kaltwasser Zulauf	Außengewinde	G 1 A
c06	Warmwasser Auslauf	Außengewinde	G 1 A
c10	Zirkulation	Außengewinde	G 1/2 A
d01	WP Vorlauf	Innengewinde	G 1 1/2
d02	WP Rücklauf	Innengewinde	G 1 1/2
h05	Fühler WP Warmwasser	Durchmesser	mm 9,5
h06	Fühler WP Warmwasser opt.	Durchmesser	mm 9,5
h43	Thermometer	Durchmesser	mm 9,5
i01	Flansch	Durchmesser	mm 180
		Lochkreisdurchmesser	mm 150
		Schrauben	M 12
		Anzugsdrehmoment	Nm 25
i07	elektr. Not-/Zusatzheizung	Innengewinde	G 1 1/2
i18	Schutzanode	Innengewinde	G 1 1/4

INSTALLATION

Technische Daten

SBB 400 WP Trend

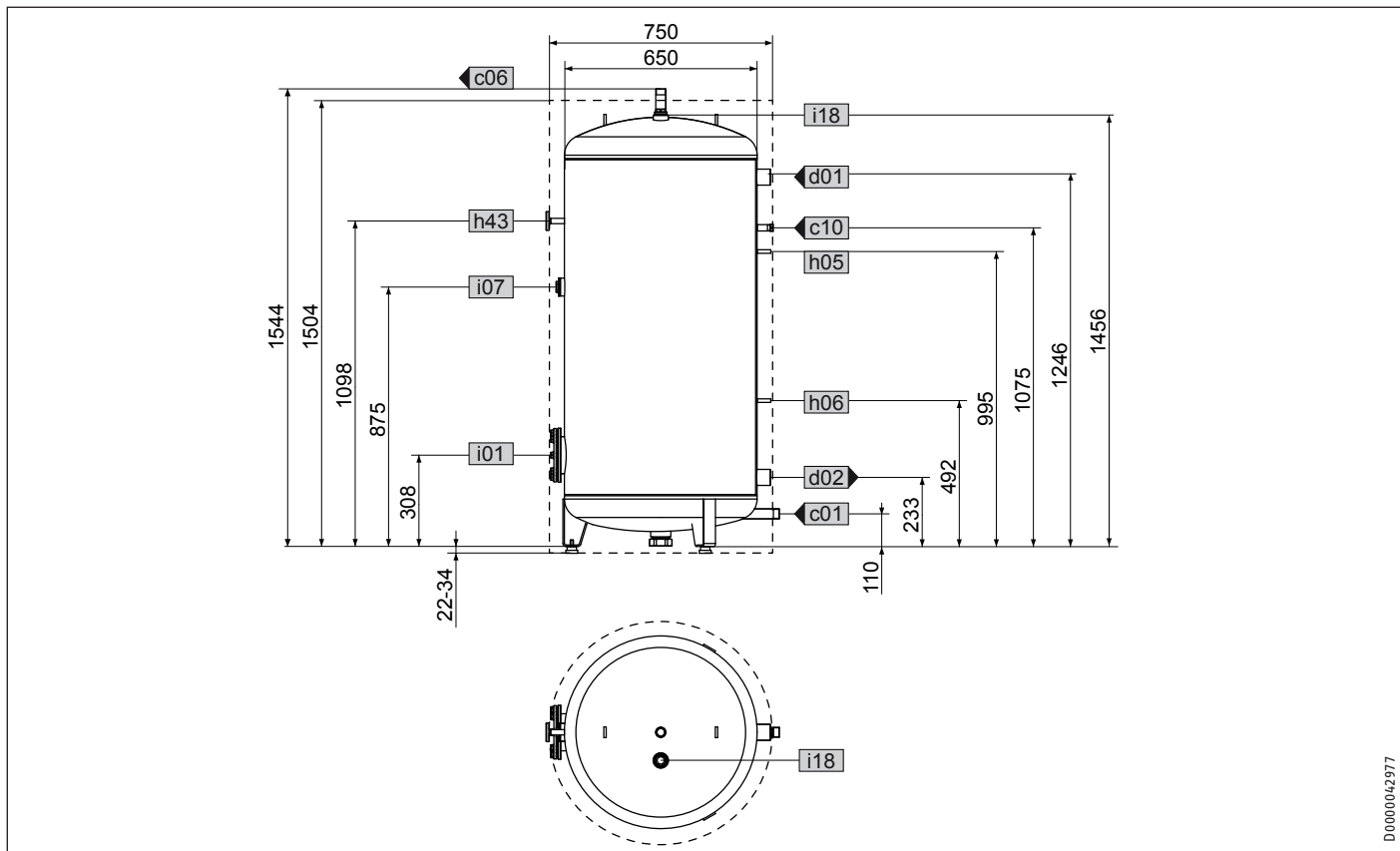

D0000042977

		SBB 400 WP Trend		
c01	Kaltwasser Zulauf	Außengewinde		G 1 A
c06	Warmwasser Auslauf	Außengewinde		G 1 A
c10	Zirkulation	Außengewinde		G 1/2 A
d01	WP Vorlauf	Innengewinde		G 1 1/2
d02	WP Rücklauf	Innengewinde		G 1 1/2
h05	Fühler WP Warmwasser	Durchmesser	mm	9,5
h06	Fühler WP Warmwasser opt.	Durchmesser	mm	9,5
h43	Thermometer	Durchmesser	mm	9,5
i01	Flansch	Durchmesser	mm	180
		Lochkreisdurchmesser	mm	150
		Schrauben		M 12
		Anzugsdrehmoment	Nm	25
i07	elektr. Not-/Zusatzheizung	Innengewinde		G 1 1/2
i18	Schutzanode	Innengewinde		G 1 1/4

INSTALLATION

Technische Daten

SBB 500 WP Trend

DEUTSCH

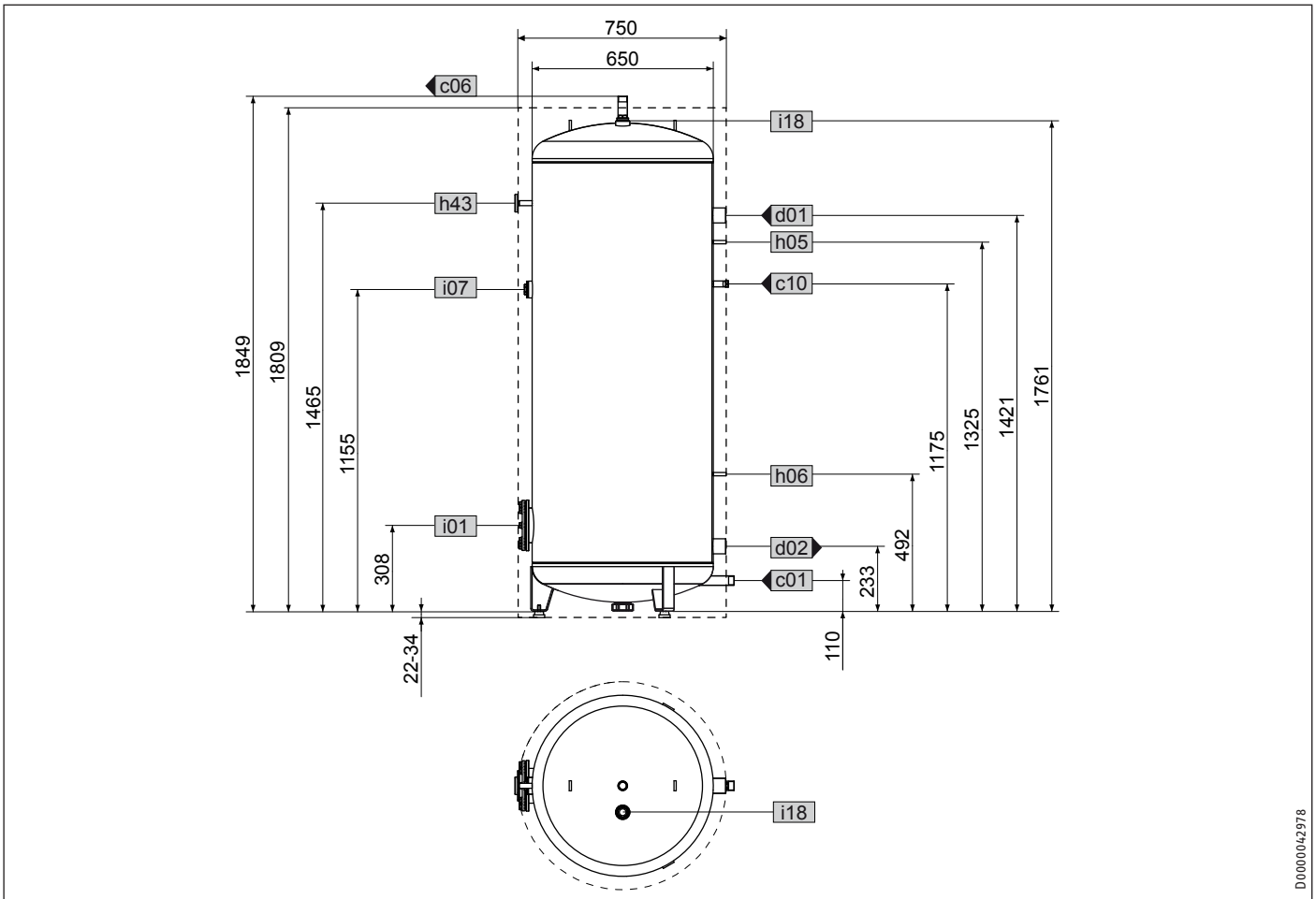

D0000042978

SBB 500 WP Trend			
c01	Kaltwasser Zulauf	Außengewinde	G 1 A
c06	Warmwasser Auslauf	Außengewinde	G 1 A
c10	Zirkulation	Außengewinde	G 1/2 A
d01	WP Vorlauf	Innengewinde	G 1 1/2
d02	WP Rücklauf	Innengewinde	G 1 1/2
h05	Fühler WP Warmwasser	Durchmesser	mm 9,5
h06	Fühler WP Warmwasser opt.	Durchmesser	mm 9,5
h43	Thermometer	Durchmesser	mm 9,5
i01	Flansch	Durchmesser	mm 180
		Lochkreisdurchmesser	mm 150
		Schrauben	M 12
		Anzugsdrehmoment	Nm 25
i07	elektr. Not-/Zusatzheizung	Innengewinde	G 1 1/2
i18	Schutzanode	Innengewinde	G 1 1/4

Schnittbild

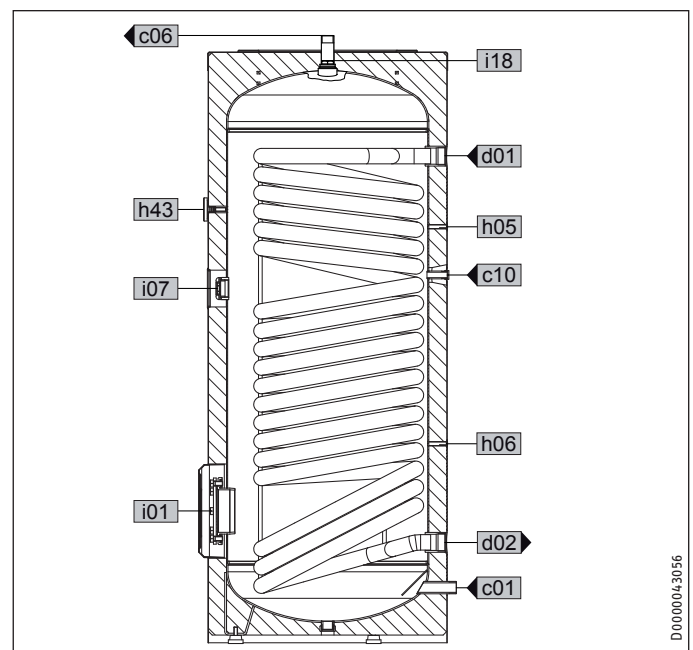

D0000043056

INSTALLATION

Technische Daten

14.2 Angaben zum Energieverbrauch

Die Produktdaten entsprechen den EU-Verordnungen zur Richtlinie für umweltgerechte Gestaltung energieverbrauchsrelevanter Produkte (ErP).

	SBB 300 WP Trend	SBB 400 WP Trend	SBB 500 WP Trend
	233487	233488	233489
Hersteller	STIEBEL ELTRON	STIEBEL ELTRON	STIEBEL ELTRON
Energieeffizienzklasse	C	C	
Warmhalteverluste	W 99	108	117
Speichervolumen	l 313	415	512

14.3 Datentabelle

		SBB 300 WP Trend	SBB 400 WP Trend	SBB 500 WP Trend
		233487	233488	233489
Hydraulische Daten				
Nenninhalt	l	287	390	481
Inhalt Wärmeübertrager oben	l	25,5	25,0	31,0
Fläche Wärmeübertrager oben	m ²	3,2	5,1	6,1
Druckverlust bei 1,0 m ³ /h Wärmeübertrager oben	hPa	39	60	72
Mischwassermenge 40 °C (15 °C/60 °C)	l	519	669	818
Einsatzgrenzen				
Max. zulässiger Druck	MPa	1	1	1
Prüfdruck	MPa	1,5	1,5	1,5
Max. zulässige Temperatur	°C	95	95	95
Max. Durchflussmenge	l/min	38	45	50
Energetische Daten				
Bereitschaftsenergieverbrauch/ 24 h bei 65 °C	kWh	2,4	2,6	2,8
Energieeffizienzklasse		C	C	
Dimensionen				
Höhe	mm	1652	1565	1871
Durchmesser	mm	650	750	750
Kippmaß	mm	1730	1700	1970
Gewichte				
Gewicht gefüllt	kg	435	581	706
Gewicht leer	kg	146	195	230

Erreichbarkeit

Sollte einmal eine Störung an einem unserer Produkte auftreten, stehen wir Ihnen natürlich mit Rat und Tat zur Seite.

Rufen Sie uns an:
05531 702-111

oder schreiben Sie uns:
Stiebel Eltron GmbH & Co. KG
- Kundendienst -
Fürstenberger Straße 77, 37603 Holzminden
E-Mail: kundendienst@stiebel-eltron.de
Fax: 05531 702-95890

Weitere Anschriften sind auf der letzten Seite aufgeführt.

Unseren Kundendienst erreichen Sie telefonisch rund um die Uhr, auch an Samstagen und Sonntagen sowie an Feiertagen. Kundendienstesätze erfolgen während unserer Geschäftszeiten (von 7.15 bis 18.00 Uhr, freitags bis 17.00 Uhr). Als Sonderservice bieten wir Kundendienstesätze bis 21.30 Uhr. Für diesen Sonderservice sowie Kundendienstesätze an Wochenenden und Feiertagen werden höhere Preise berechnet.

Garantiebedingungen

Diese Garantiebedingungen regeln zusätzliche Garantieleistungen von uns gegenüber dem Endkunden. Sie treten neben die gesetzlichen Gewährleistungsansprüche des Kunden. Die gesetzlichen Gewährleistungsansprüche gegenüber den sonstigen Vertragspartnern sind nicht berührt.

Diese Garantiebedingungen gelten nur für solche Geräte, die vom Endkunden in der Bundesrepublik Deutschland als Neugeräte erworben werden. Ein Garantievertrag kommt nicht zustande, soweit der Endkunde ein gebrauchtes Gerät oder ein neues Gerät seinerseits von einem anderen Endkunden erwirbt.

Inhalt und Umfang der Garantie

Die Garantieleistung wird erbracht, wenn an unseren Geräten ein Herstellungs- und/oder Materialfehler innerhalb der Garantiedauer auftritt. Die Garantie umfasst jedoch keine Leistungen für solche Geräte, an denen Fehler, Schäden oder Mängel aufgrund von Verkalkung, chemischer oder elektrochemischer Einwirkung, fehlerhafter Aufstellung bzw. Installation sowie unsachgemäßer Einregulierung, Bedienung oder unsachgemäßer Inanspruchnahme bzw. Verwendung auftreten. Ebenso ausgeschlossen sind Leistungen aufgrund mangelhafter oder unterlassener Wartung, Witterungseinflüssen oder sonstigen Naturerscheinungen.

Die Garantie erlischt, wenn am Gerät Reparaturen, Eingriffe oder Abänderungen durch nicht von uns autorisierte Personen vorgenommen wurden.

Die Garantieleistung umfasst die sorgfältige Prüfung des Gerätes, wobei zunächst ermittelt wird, ob ein Garantieanspruch besteht. Im Garantiefall entscheiden allein wir, auf welche Art der Fehler behoben wird. Es steht uns frei, eine Reparatur des Gerätes ausführen zu lassen oder selbst auszuführen. Etwaige ausgewechselte Teile werden unser Eigentum.

Für die Dauer und Reichweite der Garantie übernehmen wir sämtliche Material- und Montagekosten.

Soweit der Kunde wegen des Garantiefalles aufgrund gesetzlicher Gewährleistungsansprüche gegen andere Vertragspartner Leistungen erhalten hat, entfällt eine Leistungspflicht von uns.

Soweit eine Garantieleistung erbracht wird, übernehmen wir keine Haftung für die Beschädigung eines Gerätes durch Diebstahl, Feuer, Aufruhr oder ähnliche Ursachen.

Über die vorstehend zugesagten Garantieleistungen hinausgehend kann der Endkunde nach dieser Garantie keine Ansprüche wegen mittelbarer Schäden oder Folgeschäden, die durch das Gerät verursacht werden, insbesondere auf Ersatz außerhalb des Gerätes entstandener Schäden, geltend machen. Gesetzliche Ansprüche des Kunden uns gegenüber oder gegenüber Dritten bleiben unberührt.

Garantiedauer

Für im privaten Haushalt eingesetzte Geräte beträgt die Garantiedauer 24 Monate; im Übrigen (zum Beispiel bei einem Einsatz der Geräte in Gewerbe-, Handwerks- oder Industriebetrieben) beträgt die Garantiedauer 12 Monate.

Die Garantiedauer beginnt für jedes Gerät mit der Übergabe des Gerätes an den Kunden, der das Gerät zum ersten Mal einsetzt.

Garantieleistungen führen nicht zu einer Verlängerung der Garantiedauer. Durch die erbrachte Garantieleistung wird keine neue Garantiedauer in Gang gesetzt. Dies gilt für alle erbrachten Garantieleistungen, insbesondere für etwaig eingebaute Ersatzteile oder für die Ersatzlieferung eines neuen Gerätes.

Inanspruchnahme der Garantie

Garantieansprüche sind vor Ablauf der Garantiedauer, innerhalb von zwei Wochen, nachdem der Mangel erkannt wurde, bei uns anzumelden. Dabei müssen Angaben zum Fehler, zum Gerät und zum Zeitpunkt der Feststellung gemacht werden. Als Garantienachweis ist die Rechnung oder ein sonstiger datierter Kaufnachweis beizufügen. Fehlen die vorgenannten Angaben oder Unterlagen, besteht kein Garantieanspruch.

Garantie für in Deutschland erworbene, jedoch außerhalb Deutschlands eingesetzte Geräte

Wir sind nicht verpflichtet, Garantieleistungen außerhalb der Bundesrepublik Deutschland zu erbringen. Bei Störungen eines im Ausland eingesetzten Gerätes ist dieses gegebenenfalls auf Gefahr und Kosten des Kunden an den Kundendienst in Deutschland zu senden. Die Rücksendung erfolgt ebenfalls auf Gefahr und Kosten des Kunden. Etwaige gesetzliche Ansprüche des Kunden uns gegenüber oder gegenüber Dritten bleiben auch in diesem Fall unberührt.

Außerhalb Deutschlands erworbene Geräte

Für außerhalb Deutschlands erworbene Geräte gilt diese Garantie nicht. Es gelten die jeweiligen gesetzlichen Vorschriften und gegebenenfalls die Lieferbedingungen der Ländergesellschaft bzw. des Importeurs.

UMWELT UND RECYCLING

Entsorgung von Transport- und Verkaufsverpackungsmaterial

Damit Ihr Gerät unbeschädigt bei Ihnen ankommt, haben wir es sorgfältig verpackt. Bitte helfen Sie, die Umwelt zu schützen, und entsorgen Sie das Verpackungsmaterial des Gerätes sachgerecht. Wir beteiligen uns gemeinsam mit dem Großhandel und dem Fachhandwerk / Fachhandel in Deutschland an einem wirksamen Rücknahme- und Entsorgungskonzept für die umweltschonende Aufarbeitung der Verpackungen.

Überlassen Sie die Transportverpackung dem Fachhandwerker beziehungsweise dem Fachhandel.

Entsorgen Sie Verkaufsverpackungen über eines der Dualen Systeme in Deutschland.

Entsorgung von Altgeräten in Deutschland



Geräteentsorgung

Die mit diesem Symbol gekennzeichneten Geräte dürfen nicht mit dem Hausmüll entsorgt werden.

Als Hersteller sorgen wir im Rahmen der Produktverantwortung für eine umweltgerechte Behandlung und Verwertung der Altgeräte. Weitere Informationen zur Sammlung und Entsorgung erhalten Sie über Ihre Kommune oder Ihren Fachhandwerker / Fachhändler.

Bereits bei der Entwicklung neuer Geräte achten wir auf eine hohe Recyclingfähigkeit der Materialien.

Über das Rücknahmesystem werden hohe Recyclingquoten der Materialien erreicht, um Deponien und die Umwelt zu entlasten. Damit leisten wir gemeinsam einen wichtigen Beitrag zum Umweltschutz.

Entsorgung außerhalb Deutschlands

Entsorgen Sie dieses Gerät fach- und sachgerecht nach den örtlich geltenden Vorschriften und Gesetzen.

OPERATION

1. **General information** _____ 13
 1.1 Safety instructions _____ 13
 1.2 Other symbols in this documentation _____ 13
 1.3 Units of measurement _____ 14
 2. **Safety** _____ 14
 2.1 Intended use _____ 14
 2.2 Safety instructions _____ 14
 2.3 Test symbols _____ 14
 3. **Appliance description** _____ 14
 4. **Cleaning, care and maintenance** _____ 14
 4.1 Scaling _____ 14
 5. **Troubleshooting** _____ 14

INSTALLATION

6. **Safety** _____ 15
 6.1 General safety instructions _____ 15
 6.2 Instructions, standards and regulations _____ 15
 7. **Appliance description** _____ 15
 7.1 Standard delivery _____ 15
 7.2 Required accessories _____ 15
 7.3 Further accessories _____ 15
 8. **Preparations** _____ 15
 8.1 Installation site _____ 15
 8.2 Transport _____ 15
 9. **Installation** _____ 16
 9.1 Removing / fitting the cylinder casing _____ 16
 9.2 Indirect coil connection _____ 16
 9.3 Water connection and safety assembly _____ 16
 9.4 Temperature sensors _____ 16
 10. **Commissioning** _____ 17
 10.1 Initial start-up _____ 17
 10.2 Recommissioning _____ 17
 11. **Shutting down the system** _____ 17
 12. **Troubleshooting** _____ 17
 13. **Maintenance** _____ 17
 13.1 Checking the safety valve _____ 17
 13.2 Checking / replacing the protective anode _____ 17
 13.3 Draining the appliance _____ 17
 13.4 Cleaning and descaling the appliance _____ 17
 14. **Specification** _____ 18
 14.1 Dimensions and connections _____ 18
 14.2 Details on energy consumption _____ 21
 14.3 Data table _____ 21

GUARANTEE

ENVIRONMENT AND RECYCLING

OPERATION

1. General information

The chapter "Operation" is intended for appliance users and qualified contractors.

The chapter "Installation" is intended for qualified contractors.



Note
 Read these instructions carefully before using the appliance and retain them for future reference.
 Pass on the instructions to a new user if required.

ENGLISH

1.1 Safety instructions

1.1.1 Structure of safety instructions



KEYWORD Type of risk
 Here, possible consequences are listed that may result from failure to observe the safety instructions.
 ► Steps to prevent the risk are listed.

1.1.2 Symbols, type of risk

Symbol	Type of risk
	Injury
	Electrocution
	Burns (burns, scalding)

1.1.3 Keywords

KEYWORD	Meaning
DANGER	Failure to observe this information will result in serious injury or death.
WARNING	Failure to observe this information may result in serious injury or death.
CAUTION	Failure to observe this information may result in non-serious or minor injury.



1.2 Other symbols in this documentation



Note
 General information is identified by the symbol shown on the left.
 ► Read these texts carefully.

OPERATION

Safety

Symbol	Meaning
	Material losses (appliance damage, consequential losses and environmental pollution)
	Appliance disposal

► This symbol indicates that you have to do something. The action you need to take is described step by step.

1.3 Units of measurement



Note

All measurements are given in mm unless stated otherwise.

2. Safety

2.1 Intended use

The appliance is intended for domestic use. It can be used safely by untrained persons. The appliance can also be used in a non-domestic environment, e.g. in a small business, as long as it is used in the same way.

This appliance is designed to heat DHW with heat pumps.

Any other use beyond that described shall be deemed inappropriate. Observation of these instructions and of instructions for any accessories used is also part of the correct use of this appliance.

2.2 Safety instructions



WARNING Burns

There is a risk of scalding at outlet temperatures in excess of 43 °C.



WARNING Injury

The appliance may be used by children aged 8 and up and persons with reduced physical, sensory or mental capabilities or a lack of experience and know-how, provided that they are supervised or they have been instructed on how to use the appliance safely and have understood the resulting risks. Children must never play with the appliance. Children must never clean the appliance or perform user maintenance unless they are supervised.



Material losses

The appliance is pressurised. During the heat-up process, expansion water will drip from the safety valve. If water continues to drip when heating is completed, please inform your qualified contractor.

2.3 Test symbols

See type plate on the appliance.

3. Appliance description

The DHW is heated via a smooth tube internal indirect coil. In addition, a threaded immersion heater can be connected. You can use the appliance to supply one or several draw-off points.

The appliance is equipped with an inspection flange and thermometer.

The steel cylinder is coated on the inside with special directly applied "anticor®" enamel and is equipped with a protective anode. This anode protects the inside of the cylinder from corrosion. The cylinder is surrounded by foam insulation and a plastic jacket.

4. Cleaning, care and maintenance

- Have the function of the safety assembly and electrical safety of the fitted accessories regularly checked by a qualified contractor.
- Have the protective anode checked by a qualified contractor after the first two years of use. The qualified contractor will then determine the intervals at which it must be checked thereafter.
- Never use abrasive or corrosive cleaning agents. A damp cloth is sufficient for cleaning the appliance.

4.1 Scaling

Almost every type of water will deposit lime at high temperatures. This settles inside the appliance and affects both the performance and service life. If a threaded immersion heater is installed, the heating elements must be descaled from time to time. A qualified contractor who knows the local water quality will tell you when the next service is due.

- Check the taps regularly. Limescale deposits at the spouts can be removed using commercially available descaling agents.

5. Troubleshooting

Problem	Cause	Remedy
The flow rate is low.	The aerator in the tap or the shower head is scaled up or contaminated.	Clean and/or descale the aerator or shower head.

If you cannot remedy the fault, notify your qualified contractor. To facilitate and speed up your enquiry, please provide the serial number from the type plate (no. 000000-0000-000000):

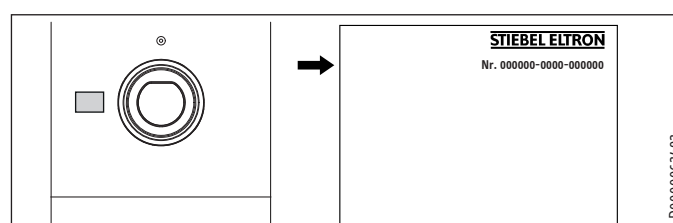

INSTALLATION

6. Safety

Only a qualified contractor should carry out installation, commissioning, maintenance and repair of the appliance.

6.1 General safety instructions

We can only guarantee trouble-free function and operational reliability if original spare parts intended for the appliance are used.

6.2 Instructions, standards and regulations



Note

Observe all applicable national and regional regulations and instructions.

7. Appliance description

7.1 Standard delivery

Delivered with the appliance: DHW sensor

7.2 Required accessories

Depending on the static pressure, safety assemblies and pressure reducing valves are available. These type-tested safety assemblies protect the appliance against unacceptable excess pressure.

7.3 Further accessories

Threaded immersion heaters are available as accessories.

If it is not possible to insert a rod anode from above, install a segmented anode.

8. Preparations

8.1 Installation site

- ▶ Always install the appliance in a room free from the risk of frost and near the draw-off point.

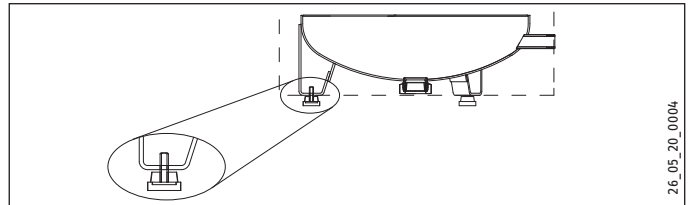

- ▶ Ensure the floor is level. Use the adjustable feet to compensate for any unevenness in the floor.
- ▶ Ensure the floor has a sufficient load bearing capacity (see chapter "Specification / Data table").
- ▶ Observe the room height and height when tilted (see chapter "Specification / Data table").

Minimum clearances

The minimum side clearances can be swapped to left or right.

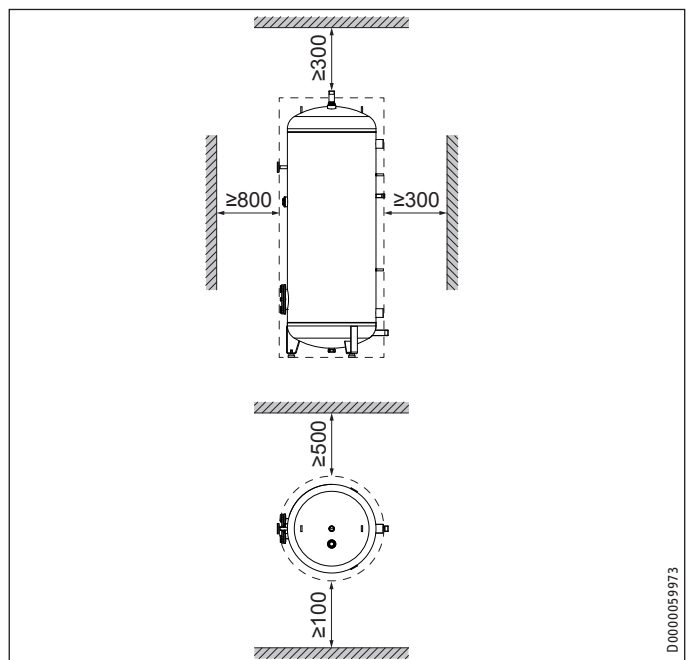

- ▶ Maintain the minimum clearances.

8.2 Transport



Material losses

We recommend removing the cylinder casing for transportation to the installation location to prevent it from becoming dirty or damaged.

For transportation, the appliance is secured to the pallet with metal brackets.

- ▶ Remove the screws from the pallet.
- ▶ Turn the metal brackets to the inside of the adjustable feet under the appliance.

INSTALLATION

Installation

9. Installation

9.1 Removing / fitting the cylinder casing



Note

Open or remove the cylinder casing before fitting the DHW circulation and indirect coil lines.
The plinth trim should be fitted after the tightness check.

9.2 Indirect coil connection

- ▶ Flush the indirect coil with water before connection.

9.2.1 Oxygen diffusion



Material losses

Avoid open heating systems and plastic pipes in under-floor heating systems which are permeable to oxygen.

In underfloor heating systems with plastic pipes that are permeable to oxygen and in open vented heating systems, oxygen diffusion may lead to corrosion on the steel components of the heating system (e.g. on the indirect coil of the DHW cylinder, on buffer cylinders, steel heating elements or steel pipes).



Material losses

The products of corrosion (e.g. rusty sludge) can settle in the heating system components and can result in a lower output or fault shutdowns due to reduced cross-sections.

9.3 Water connection and safety assembly

9.3.1 Safety instructions



Note

Carry out all water connection and installation work in accordance with regulations.



Note

Connect the hydraulic connections with flat gaskets.

Cold water line

Steel or copper pipes, or plastic pipework, are approved materials.



Material losses

A safety valve is required.

DHW line

Copper or plastic are approved materials for pipework.



Material losses

If a threaded immersion heater is fitted and plastic pipework systems are used at the same time, observe the maximum permissible temperature and the maximum permissible pressure in chapter "Specification / Data table".



Material losses

Operate the appliance only with pressure-tested taps.

9.3.2 Connection

- ▶ Flush the pipework thoroughly.
- ▶ Observe the information in the installation instructions of the safety assembly.
- ▶ Connect the DHW outlet and the cold water inlet lines with the safety assembly. Please note that, depending on the static pressure, you may also need a pressure reducing valve.
- ▶ Size the drain so that water can drain off unimpeded when the safety valve is fully opened. The safety valve discharge aperture must remain open to the atmosphere.
- ▶ Install the discharge pipe of the safety assembly with a constant slope.

9.4 Temperature sensors

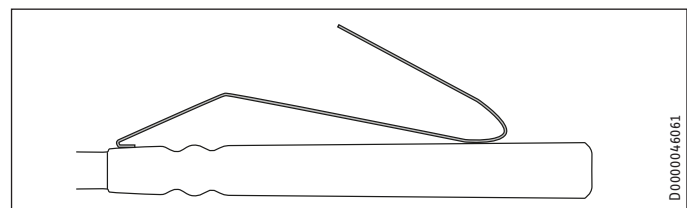

- ▶ Bend the springs of the DHW sensor.
- ▶ Insert the DHW sensor as far as it will go into the well for the heat pump flow sensor (recommended energy saving position) or heat pump return sensor (high DHW convenience).
- ▶ Fit the sensors for the control units used according to the relevant installation instructions (for sensor wells, see chapter "Specification / Dimensions and connections").
- ▶ Route the connecting cable/lead to the heat pump control unit.

INSTALLATION

Commissioning

10. Commissioning

10.1 Initial start-up

- ▶ Open a downstream draw-off point until the appliance has filled up and the pipes are free of air.
- ▶ Vent the internal indirect coil.
- ▶ Fit the accessories and check them if necessary.
- ▶ Check the function of the safety valve.
- ▶ Check that the DHW temperature on the heat pump control unit is displayed correctly.

10.1.1 Appliance handover

- ▶ Explain the appliance function to users and familiarise them with its operation.
- ▶ Make users aware of potential dangers, especially the risk of scalding.
- ▶ Hand over these instructions.

10.2 Recommissioning

See chapter "Initial start-up".

11. Shutting down the system

- ▶ If necessary, disconnect any accessories installed from the mains at the MCB/fuse in the fuse box.
- ▶ Drain the appliance. See chapter "Maintenance / Draining the appliance".

12. Troubleshooting

Fault	Cause	Remedy
The safety valve drips when heating is switched off.	The valve seat is contaminated.	Clean the valve seat.

13. Maintenance



WARNING Electrocutation
Carry out all electrical connection and installation work in accordance with relevant regulations.

If you need to drain the appliance, observe chapter "Draining the appliance".

13.1 Checking the safety valve

- ▶ Regularly vent the safety valve on the safety assembly until a full water jet is discharged.

13.2 Checking / replacing the protective anode

- ▶ Check the protective anode after the first 2 years of use and replace if necessary. For this, observe the maximum transient resistance 0.3Ω between the protective anode and the cylinder.
- ▶ Afterwards determine the time intervals at which further checks should be carried out.

13.3 Draining the appliance



WARNING Burns
Hot water may escape during the draining process.

- ▶ Close the shut-off valve in the cold water supply line.
- ▶ Open the hot water taps on all draw-off points.
- ▶ Drain the appliance via the drain valve.

13.4 Cleaning and descaling the appliance

For the torque of the flange screws, see chapter "Specification / Dimensions and connections".

- ▶ Never use descaling pumps.
- ▶ Never treat the cylinder surface or the protective anode with descaling agents.

INSTALLATION Maintenance

14. Specification

14.1 Dimensions and connections

SBB 300 WP Trend

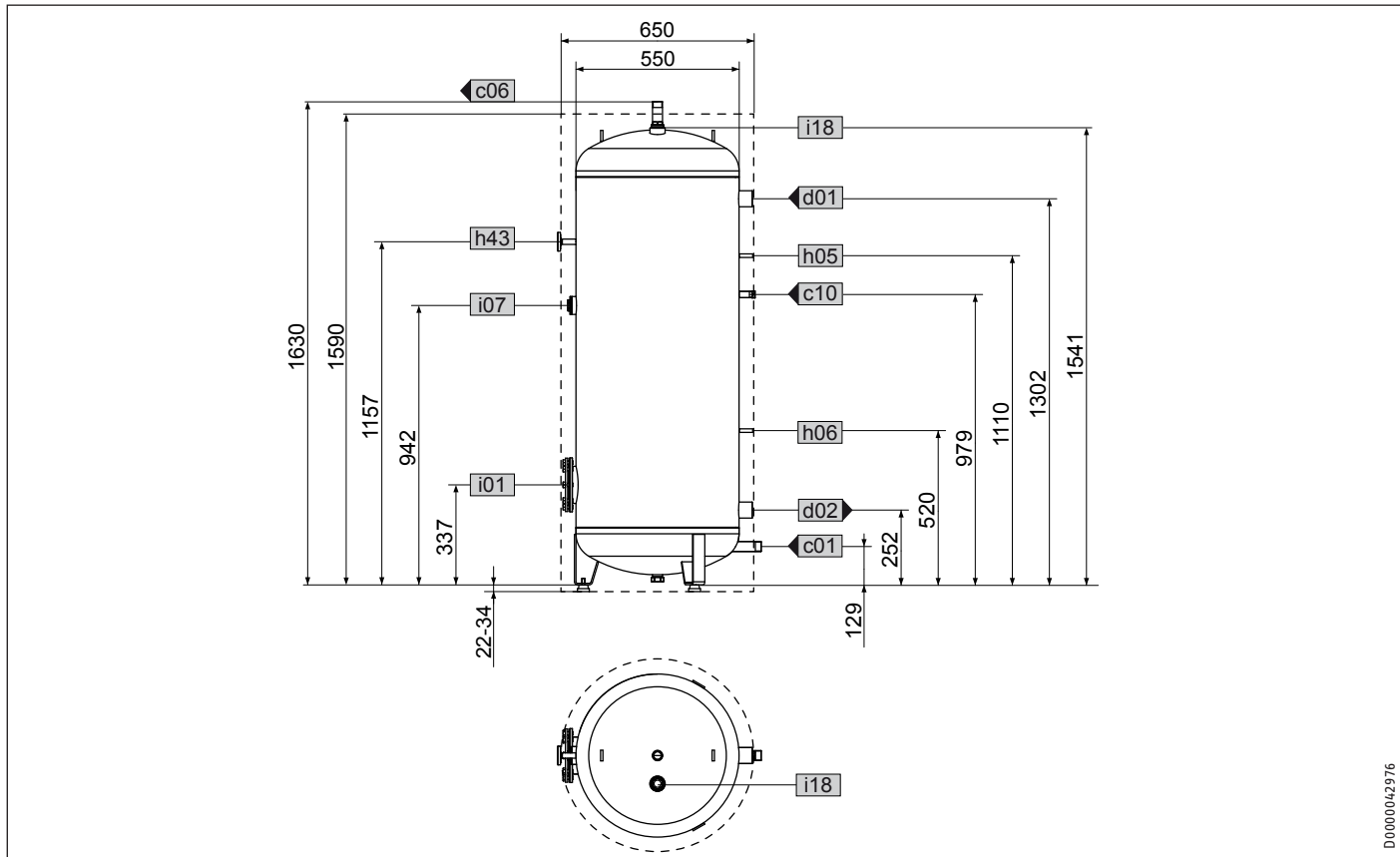

SBB 300 WP Trend			
c01	Cold water inlet	Male thread	G 1 A
c06	DHW outlet	Male thread	G 1 A
c10	DHW circulation	Male thread	G 1/2 A
d01	Heat pump flow	Female thread	G 1 1/2
d02	Heat pump return	Female thread	G 1 1/2
h05	Sensor heat pump DHW	Diameter	mm 9.5
h06	Sensor heat pump DHW optional	Diameter	mm 9.5
h43	Thermometer	Diameter	mm 9.5
i01	Flange	Diameter	mm 180
		Pitch circle diameter	mm 150
		Screws	M 12
		Torque	Nm 25
i07	Electric emergency/booster heater	Female thread	G 1 1/2
i18	Protective anode	Female thread	G 1 1/4

INSTALLATION

Maintenance

SBB 400 WP Trend

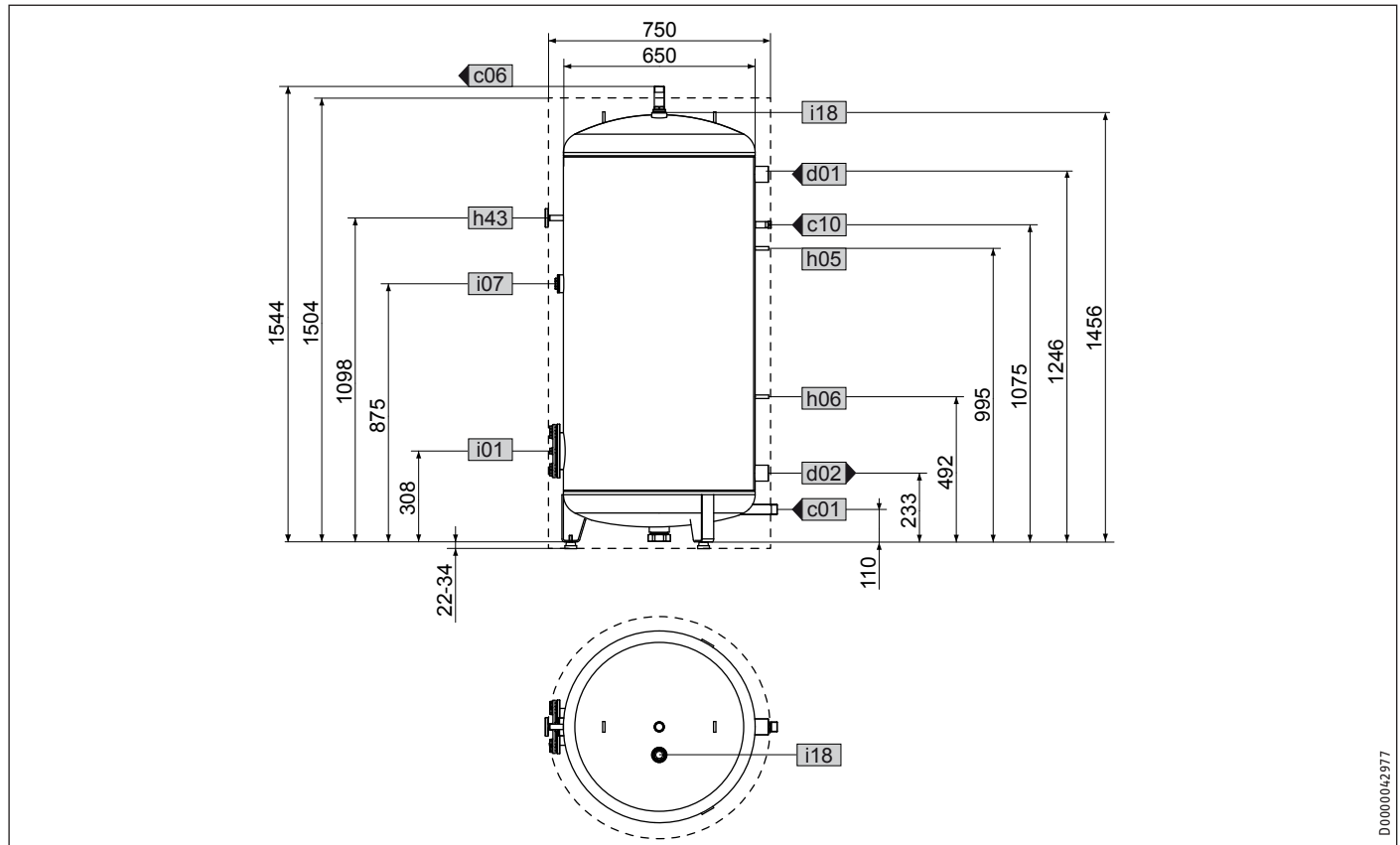

ENGLISH

D.0000042977

SBB 400 WP Trend			
c01	Cold water inlet	Male thread	G 1 A
c06	DHW outlet	Male thread	G 1 A
c10	DHW circulation	Male thread	G 1/2 A
d01	Heat pump flow	Female thread	G 1 1/2
d02	Heat pump return	Female thread	G 1 1/2
h05	Sensor heat pump DHW	Diameter	mm 9.5
h06	Sensor heat pump DHW optional	Diameter	mm 9.5
h43	Thermometer	Diameter	mm 9.5
i01	Flange	Diameter	mm 180
		Pitch circle diameter	mm 150
		Screws	M 12
		Torque	Nm 25
i07	Electric emergency/booster heater	Female thread	G 1 1/2
i18	Protective anode	Female thread	G 1 1/4

INSTALLATION Maintenance

SBB 500 WP Trend

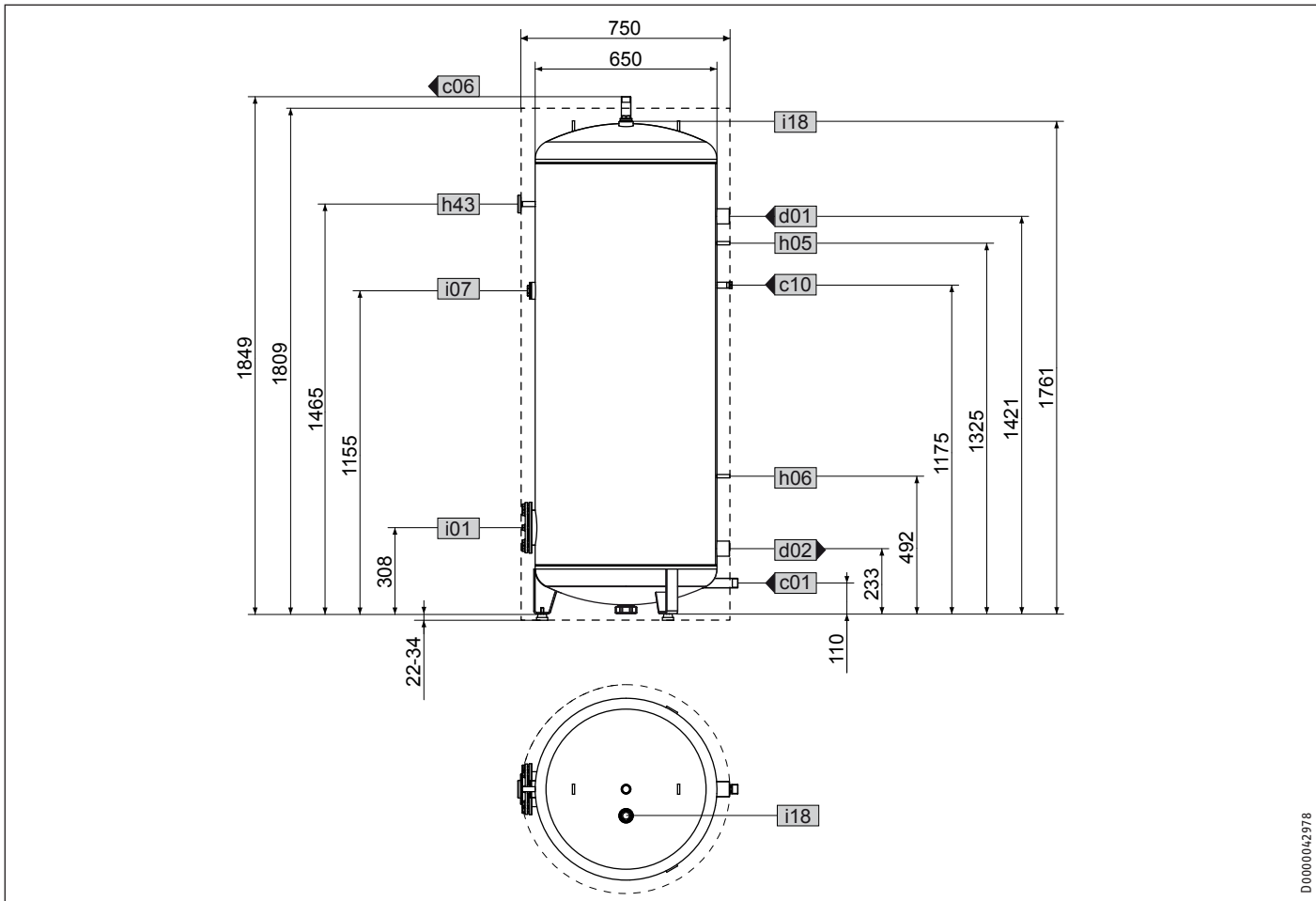

D0000042978

SBB 500 WP Trend			
c01	Cold water inlet	Male thread	G 1 A
c06	DHW outlet	Male thread	G 1 A
c10	DHW circulation	Male thread	G 1/2 A
d01	Heat pump flow	Female thread	G 1 1/2
d02	Heat pump return	Female thread	G 1 1/2
h05	Sensor heat pump DHW	Diameter	mm 9.5
h06	Sensor heat pump DHW optional	Diameter	mm 9.5
h43	Thermometer	Diameter	mm 9.5
i01	Flange	Diameter	mm 180
		Pitch circle diameter	mm 150
		Screws	M 12
		Torque	Nm 25
i07	Electric emergency/booster heater	Female thread	G 1 1/2
i18	Protective anode	Female thread	G 1 1/4

Sectional view

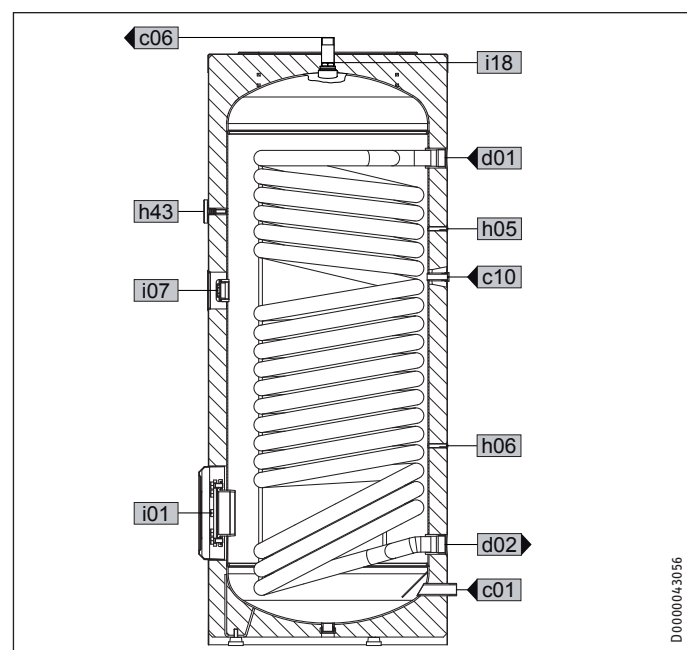

D0000043056

14.2 Details on energy consumption

The product data complies with EU regulations relating to the Directive on the ecological design of energy related products (ErP).

		SBB 300 WP Trend	SBB 400 WP Trend	SBB 500 WP Trend
		233487	233488	233489
Manufacturer		STIEBEL ELTRON	STIEBEL ELTRON	STIEBEL ELTRON
Energy efficiency class		C	C	
Standby losses	W	99	108	117
Cylinder capacity	l	313	415	512

14.3 Data table

		SBB 300 WP Trend	SBB 400 WP Trend	SBB 500 WP Trend
		233487	233488	233489
Hydraulic data				
Nominal capacity	l	287	390	481
Capacity, upper indirect coil	l	25.5	25.0	31.0
Surface area, upper indirect coil	m ²	3.2	5.1	6.1
Pressure drop at 1.0 m ³ /h, upper indirect coil	hPa	39	60	72
Amount of mixed water at 40 °C (15 °C/60 °C)	l	519	669	818
Application limits				
Max. permissible pressure	MPa	1	1	1
Test pressure	MPa	1.5	1.5	1.5
Max. permissible temperature	°C	95	95	95
Max. flow rate	l/min	38	45	50
Energy data				
Standby energy consumption/24 h at 65 °C	kWh	2.4	2.6	2.8
Energy efficiency class		C	C	
Dimensions				
Height	mm	1652	1565	1871
Diameter	mm	650	750	750
Height when tilted	mm	1730	1700	1970
Weights				
Weight, full	kg	435	581	706
Weight, empty	kg	146	195	230

Guarantee

The guarantee conditions of our German companies do not apply to appliances acquired outside of Germany. In countries where our subsidiaries sell our products a guarantee can only be issued by those subsidiaries. Such guarantee is only granted if the subsidiary has issued its own terms of guarantee. No other guarantee will be granted.

We shall not provide any guarantee for appliances acquired in countries where we have no subsidiary to sell our products. This will not affect warranties issued by any importers.

Environment and recycling

We would ask you to help protect the environment. After use, dispose of the various materials in accordance with national regulations.

TABLE DES MATIÈRES | UTILISATION

Remarques générales

UTILISATION

1. Remarques générales	22
1.1 Consignes de sécurité	22
1.2 Autres symboles utilisés dans cette documentation	22
1.3 Unités de mesure	23
2. Sécurité	23
2.1 Utilisation conforme	23
2.2 Consignes de sécurité	23
2.3 Label de conformité	23
3. Description de l'appareil	23
4. Nettoyage, entretien et maintenance	23
4.1 Entartrage	23
5. Aide au dépannage	23

INSTALLATION

6. Sécurité	24
6.1 Consignes de sécurité générales	24
6.2 Prescriptions, normes et directives	24
7. Description de l'appareil	24
7.1 Fournitures	24
7.2 Accessoires nécessaires	24
7.3 Autres accessoires	24
8. Travaux préparatoires	24
8.1 Lieu d'implantation	24
8.2 Transport	24
9. Montage	25
9.1 Dépose /repose de l'habillage du ballon	25
9.2 Raccordement échangeurs de chaleur	25
9.3 Raccordement hydraulique et groupe de sécurité	25
9.4 Sonde de température	25
10. Mise en service	26
10.1 Première mise en service	26
10.2 Remise en route	26
11. Mise hors service	26
12. Aide au dépannage	26
13. Maintenance	26
13.1 Contrôle de la soupape de sécurité	26
13.2 Contrôle / remplacement de l'anode de protection	26
13.3 Vidange de l'appareil	26
13.4 Nettoyage et détartrage de l'appareil	26
14. Données techniques	27
14.1 Cotes et raccords	27
14.2 Indications relatives à la consommation énergétique	30
14.3 Tableau de données	30

GARANTIE

ENVIRONNEMENT ET RECYCLAGE

UTILISATION

1. Remarques générales

Le chapitre « Utilisation » s'adresse aux utilisateurs de l'appareil et aux installateurs.

Le chapitre « Installation » s'adresse aux installateurs.



Remarque

Lisez attentivement cette notice avant utilisation et conservez-la.
Remettez cette notice à tout nouvel utilisateur le cas échéant.

1.1 Consignes de sécurité

1.1.1 Structure des consignes de sécurité



MENTION D'AVERTISSEMENT Nature du danger

Sont indiqués ici les risques éventuellement encourus en cas de non-respect de la consigne de sécurité.

► Sont indiquées ici les mesures permettant de remédier au danger.

1.1.2 Symboles, nature du danger

Symbole	Nature du danger
	Blessure
	Électrocution
	Brûlure (brûlure, ébullition)

1.1.3 Mentions d'avertissement

MENTION D'AVERTISSEMENT	Signification
DANGER	Caractérise des remarques dont le non-respect entraîne de graves lésions, voire la mort.
AVERTISSEMENT	Caractérise des remarques dont le non-respect peut entraîner de graves lésions, voire la mort.
ATTENTION	Caractérise des remarques dont le non-respect peut entraîner des lésions légères ou moyennement graves.

1.2 Autres symboles utilisés dans cette documentation



Remarque

Le symbole ci-contre caractérise des remarques générales.

► Lisez attentivement les remarques.

UTILISATION

Sécurité

Symbole	Signification
	Dommages matériels (dommages causés à l'appareil, dommages indirects et pollution de l'environnement)
	Mise au rebut de l'appareil

► Ce symbole signale une action à entreprendre. Les actions nécessaires sont décrites pas-à-pas.

1.3 Unités de mesure



Remarque

Sauf indication contraire, toutes les cotes sont indiquées en millimètres.

2. Sécurité

2.1 Utilisation conforme

L'appareil est destiné à une utilisation domestique. Il peut être utilisé sans risques par des personnes qui ne disposent pas de connaissances techniques particulières. L'appareil peut également être utilisé dans un environnement non domestique, p. ex. dans de petites entreprises, à condition que son utilisation soit identique.

Cet appareil est conçu pour le chauffage de l'eau sanitaire au moyen de pompes à chaleur.

Tout autre emploi est considéré comme non-conforme. Une utilisation conforme de l'appareil implique le respect de cette notice et de celles relatives aux accessoires utilisés.

2.2 Consignes de sécurité



AVERTISSEMENT Brûlure

Il y a un risque de brûlure lorsque l'eau sort à une température supérieure à 43 °C.



AVERTISSEMENT Blessure

L'appareil peut être utilisé par des enfants à partir de 8 ans ainsi que par des personnes aux facultés physiques, sensorielles ou mentales réduites ou par des personnes sans expérience sous surveillance ou après formation à l'utilisation en toute sécurité de l'appareil si les dangers encourus ont été compris. Ne laissez pas des enfants jouer avec l'appareil. Ni le nettoyage ni la maintenance relevant de l'utilisateur ne doivent être effectués par des enfants sans surveillance.



Dommages matériels

L'appareil est sous pression. Pendant la montée en température, de l'eau d'expansion s'écoule de la soupape de sécurité. Appelez un installateur si de l'eau coule alors que la montée en température est achevée.

2.3 Label de conformité

Voir la plaque signalétique sur l'appareil.

3. Description de l'appareil

L'eau sanitaire est chauffée par un échangeur de chaleur à tube lisse. Par ailleurs, il est possible de raccorder un système chauffant électrique à visser. Cet appareil peut alimenter un ou plusieurs points de soutirage.

L'appareil est équipé d'une bride de visite et d'un thermomètre.

Le réservoir intérieur en acier possède un émaillage spécial (direct) anticor® et est équipé d'une anode de protection. Cette anode sert à protéger l'intérieur du ballon de la corrosion. Le ballon est enveloppé de mousse et d'une gaine en matière synthétique.

4. Nettoyage, entretien et maintenance

- Faites contrôler régulièrement le fonctionnement du groupe de sécurité et la sécurité électrique de l'accessoire intégré par un installateur.
- Faites contrôler l'anode de protection à intervalles réguliers par un installateur. L'installateur déterminera ensuite la périodicité des contrôles suivants.
- N'utilisez ni produit de nettoyage abrasif ni solvant. Un chiffon humide suffit pour le nettoyage et l'entretien de l'appareil.

4.1 Entartrage

Presque toutes les eaux déposent du calcaire à des températures élevées. Il se dépose dans l'appareil et affecte son fonctionnement et sa durée de vie. Si un système chauffant électrique à visser a été montée, il sera nécessaire de détartrer les corps de chauffe de temps à autre. L'installateur qui connaît la qualité de l'eau locale vous dira quand il conviendra de faire la prochaine maintenance.

- Contrôlez régulièrement les robinetteries. Vous pouvez éliminer le tartre à la sortie des robinetteries avec les produits de détartrage du commerce.

5. Aide au dépannage

Problème	Cause	Solution
Le débit est faible.	Le régulateur de jet placé dans la robinetterie ou la pomme de douche est entartré ou encrassé.	Procédez au nettoyage et/ou au détartrage du régulateur de jet ou de la pomme de douche.

Appelez un installateur si vous ne réussissez pas à éliminer la cause du problème. Donnez-lui le numéro indiqué sur la plaque signalétique pour qu'il puisse vous aider plus rapidement et plus efficacement (n° 000000-0000-000000) :

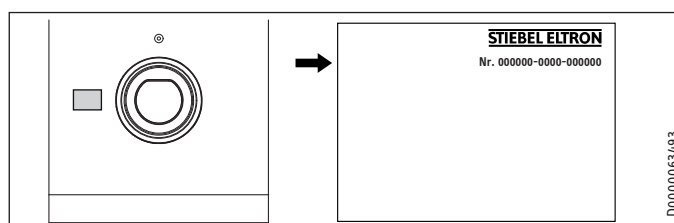

INSTALLATION

6. Sécurité

L'installation, la mise en service, la maintenance et les réparations de cet équipement ne doivent être effectuées que par un installateur qualifié.

6.1 Consignes de sécurité générales

Nous ne garantissons un bon fonctionnement et en toute sécurité de l'appareil que si les accessoires d'origine qui lui sont destinés sont employés.

6.2 Prescriptions, normes et directives



Remarque

Respectez la législation et les prescriptions nationales et locales en vigueur.

7. Description de l'appareil

7.1 Fournitures

Est fourni avec l'appareil : Sonde d'eau chaude sanitaire

7.2 Accessoires nécessaires

Des groupes de sécurité et des réducteurs de pression peuvent être fournis si la pression au repos le nécessite. Ces groupes de sécurité homologués protègent l'appareil des excès de pression non autorisés.

7.3 Autres accessoires

Des systèmes chauffants électriques à visser sont disponibles en accessoires.

Il faudra installer une anode articulée si le montage d'une anode rigide est impossible par le haut.

8. Travaux préparatoires

8.1 Lieu d'implantation

- ▶ Montez toujours l'appareil dans un local à l'abri du gel à proximité du point de soutirage.

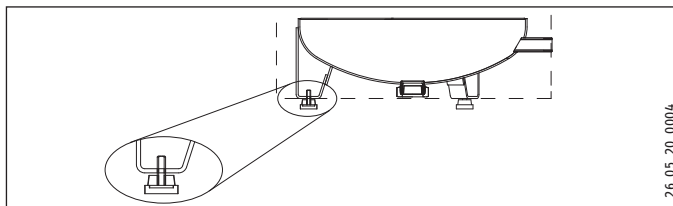

26_05_20_0004

- ▶ Vérifiez que le sol est à l'horizontale. Les pieds réglables permettent de compenser les irrégularités du sol.
- ▶ Veillez à ce que le sol présente une charge maximale admissible (voir le chapitre « Données techniques / Tableau de données »).
- ▶ Tenez compte de la hauteur de la pièce et de la hauteur de basculement (voir le chapitre Données techniques / Tableau de données).

Distances minimales

Les distances latérales minimales peuvent être appliquées indifféremment côté droit ou côté gauche.

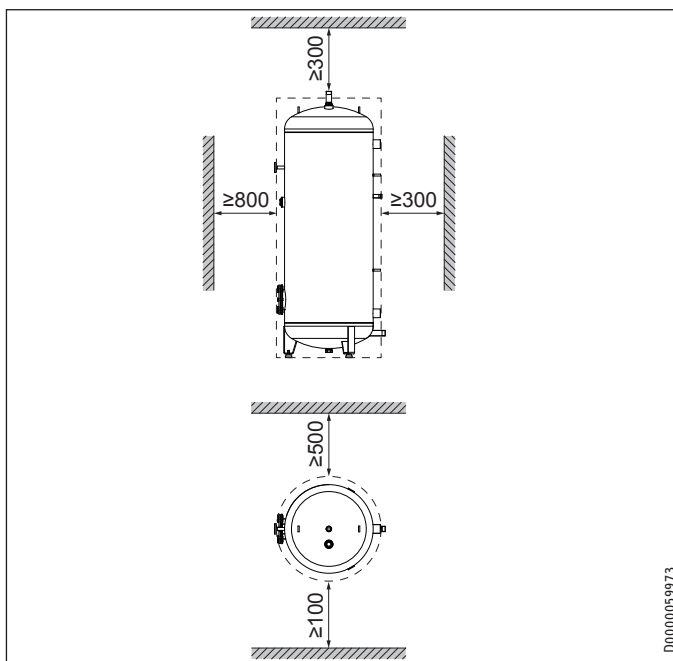

D0000059973

- ▶ Respectez les distances minimales.

8.2 Transport



Domages matériels

Nous recommandons de déposer l'habillage du ballon pour le transporter sur son lieu d'implantation afin de ne pas le salir ni l'endommager.

Pour le transport l'appareil est fixé à la palette par des attaches métalliques.

- ▶ Retirez les vis de la palette.
- ▶ Repliez les attaches métalliques vers l'intérieur des pieds réglables de l'appareil.

9. Montage

9.1 Dépose /repose de l'habillage du ballon



Remarque

Ouvrez ou enlevez l'habillage du ballon avant de monter les conduites de circulation et de l'échangeur de chaleur. Montez le cache du socle après le contrôle d'étanchéité.

9.2 Raccordement échangeurs de chaleur

- ▶ Il faut rincer l'échangeur de chaleur à l'eau avant le raccordement.

9.2.1 Diffusion d'oxygène



Dommages matériels

Évitez les installations de chauffage à circuits ouverts ou les chauffages par le sol constitués de conduites en matière synthétique non étanches à la diffusion d'oxygène.

Dans le cas de chauffages par le sol constitués de conduites en matière synthétique non étanches à la diffusion d'oxygène ou d'installations de chauffage à circuits ouverts, une corrosion causée par l'oxygène diffusé peut apparaître sur les pièces en acier (par ex. au niveau de l'échangeur de chaleur du ballon d'eau chaude, du ballon tampon, de radiateurs en acier ou de tubes acier).



Dommages matériels

Les résidus de corrosion (par ex. boues de rouille) peuvent se déposer dans les composants de l'installation de chauffage et provoquer des pertes de performances par réduction des sections de passage ou bien des pannes de fonctionnement.

9.3 Raccordement hydraulique et groupe de sécurité

9.3.1 Consignes de sécurité



Remarque

Exécutez tous les travaux de raccordement et d'installation hydrauliques suivant les prescriptions.



Remarque

Étanchéifiez les raccordements hydrauliques avec des joints plats.

Conduite d'eau froide

Les matériaux autorisés pour les systèmes de tuyaux sont le cuivre et les matières synthétiques.



Dommages matériels

Une soupape de sécurité est requise.

Conduite d'eau chaude

Les matériaux autorisés sont le cuivre et les matières synthétiques.



Dommages matériels

Si vous utilisez une tuyauterie en matière synthétique en même temps qu'un système chauffant électrique, reportez-vous au chapitre « Données techniques / Conditions de pannes ».



Dommages matériels

Cet appareil doit être utilisé avec des robinetteries sans écoulement libre.

9.3.2 Raccordement

- ▶ Rincez les conduites soigneusement.
- ▶ Prenez en compte les remarques mentionnées dans les instructions d'installation du groupe de sécurité.
- ▶ Montez les conduites de sortie d'eau chaude sanitaire et d'arrivée d'eau froide. Notez qu'en fonction de la pression au repos, il sera éventuellement nécessaire d'installer un réducteur de pression supplémentaire.
- ▶ La conduite d'évacuation doit être conçue de sorte que l'eau puisse s'écouler librement lorsque la soupape de sécurité est entièrement ouverte. L'ouverture de purge de la soupape de sécurité doit être en permanence à l'air libre.
- ▶ Installez la conduite de purge du groupe de sécurité avec une pente constante vers le bas.

9.4 Sonde de température

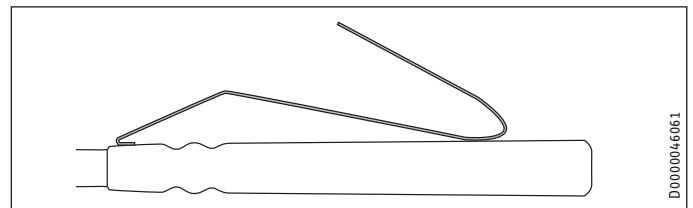

- ▶ Courbez le ressort de la sonde d'eau chaude sanitaire.
- ▶ Insérez la sonde d'eau chaude sanitaire jusqu'en butée dans le doigt de gant prévu pour la sonde du départ PAC (position d'économie d'énergie recommandée) ou pour la sonde du retour PAC (grand confort pour l'eau chaude sanitaire).
- ▶ Installez les sondes des régulations utilisées en suivant les instructions d'utilisation respectives (pour les doigts de gant, voir le chapitre Données techniques / Cotes et raccordements).
- ▶ Posez les câbles de raccordement menant à la régulation de la pompe à chaleur.

10. Mise en service

10.1 Première mise en service

- ▶ Ouvrez un point de soutirage placé en aval jusqu'à ce que l'appareil soit rempli et qu'il n'y ait plus d'air dans les conduites.
- ▶ Procédez à la purge de l'échangeur de chaleur.
- ▶ Montez les accessoires s'il y a lieu et vérifiez-les.
- ▶ Vérifiez le bon fonctionnement de la soupape de sécurité.
- ▶ Vérifiez l'affichage correct de la température de l'eau chaude sanitaire sur l'appareil de régulation de la pompe à chaleur.

10.1.1 Remise de l'appareil au client

- ▶ Expliquez les différentes fonctions à l'utilisateur, puis familiarisez-le avec l'emploi de l'appareil.
- ▶ Indiquez à l'utilisateur les risques encourus, notamment les risques de brûlure.
- ▶ Remettez-lui cette notice.

10.2 Remise en route

Voir le chapitre « Première mise en service ».

11. Mise hors service

- ▶ Séparez éventuellement du secteur les accessoires intégrés en déclenchant le disjoncteur modulaire correspondant de l'installation domestique.
- ▶ Vidangez l'appareil. Voir le chapitre « Maintenance / Vidange de l'appareil ».

12. Aide au dépannage

Panne	Cause	Solution
De l'eau s'écoule de la soupape de sécurité lorsque le chauffage est arrêté.	Le siège de la soupape est sale.	Nettoyez le siège de la soupape.

13. Maintenance



AVERTISSEMENT Électrocution
Exécutez tous les travaux de branchement et d'installation électriques conformément aux prescriptions.

Observez les consignes du chapitre « Vidange de l'appareil » lorsque vous devez vider l'eau de l'appareil.

13.1 Contrôle de la soupape de sécurité

- ▶ Purgez régulièrement la soupape du groupe de sécurité jusqu'à ce que l'eau sorte en jet fort.

13.2 Contrôle / remplacement de l'anode de protection

- ▶ Contrôlez l'anode de protection pour la première fois au bout de 2 ans et remplacez-la si nécessaire. Pendant cette opération, tenez compte de la résistance de passage maximale de 0,3 Ω entre l'anode de protection et le ballon.
- ▶ Déterminez ensuite les intervalles selon lesquels les autres contrôles doivent être réalisés.

13.3 Vidange de l'appareil



AVERTISSEMENT Brûlure
L'eau sortant lors de la vidange peut être très chaude.

- ▶ Fermez la vanne d'arrêt de l'arrivée d'eau froide.
- ▶ Ouvrez les robinets d'eau chaude sanitaire de tous les points de soutirage.
- ▶ Vidangez l'appareil au moyen du robinet de remplissage et de vidange.

13.4 Nettoyage et détartrage de l'appareil

Pour le couple de serrage des vis de bride, voir le chapitre « Données techniques / Cotes et raccords ».

- ▶ N'utilisez pas de pompe de détartrage.
- ▶ Ne traitez pas la surface du réservoir ni l'anode de protection avec un produit détartrant.

INSTALLATION

Maintenance

14. Données techniques

14.1 Cotes et raccords

SBB 300 WP Trend

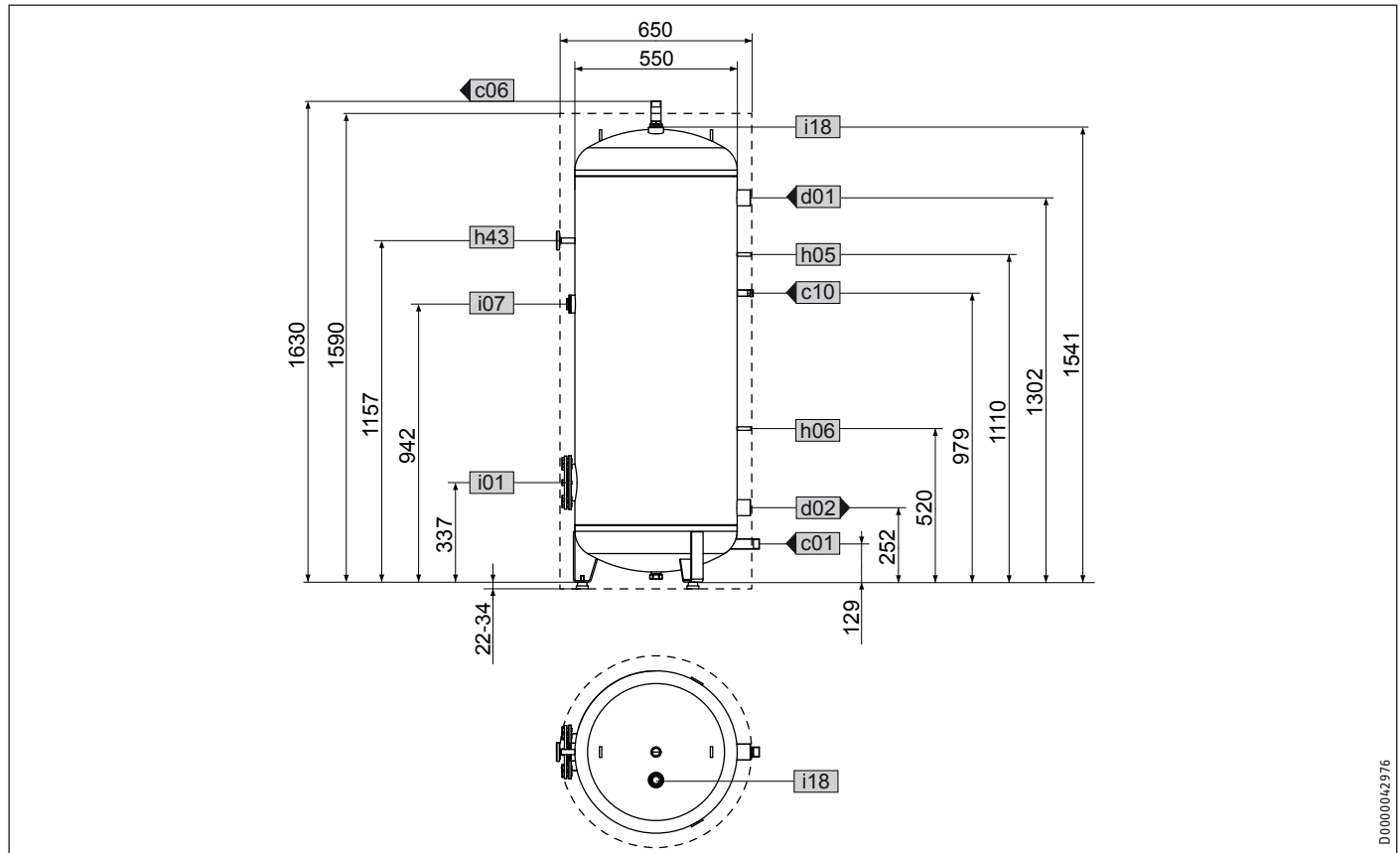

FRANÇAIS

D0000042976

		SBB 300 WP Trend	
c01	Eau froide arrivée	Filetage mâle	G 1 A
c06	ECS sortie	Filetage mâle	G 1 A
c10	Circulation	Filetage mâle	G 1/2 A
d01	PAC départ	Filetage femelle	G 1 1/2
d02	PAC retour	Filetage femelle	G 1 1/2
h05	Sonde ECS PAC	Diamètre	mm 9,5
h06	Sonde ECS PAC opt.	Diamètre	mm 9,5
h43	Thermomètre	Diamètre	mm 9,5
i01	Bride	Diamètre	mm 180
		Diamètre du perçage des pieds	mm 150
		Vis	M 12
		Couple de serrage	Nm 25
i07	Chauffage élect. appoint/secours	Filetage femelle	G 1 1/2
i18	Anode de protection	Filetage femelle	G 1 1/4

INSTALLATION

Maintenance

SBB 400 WP Trend

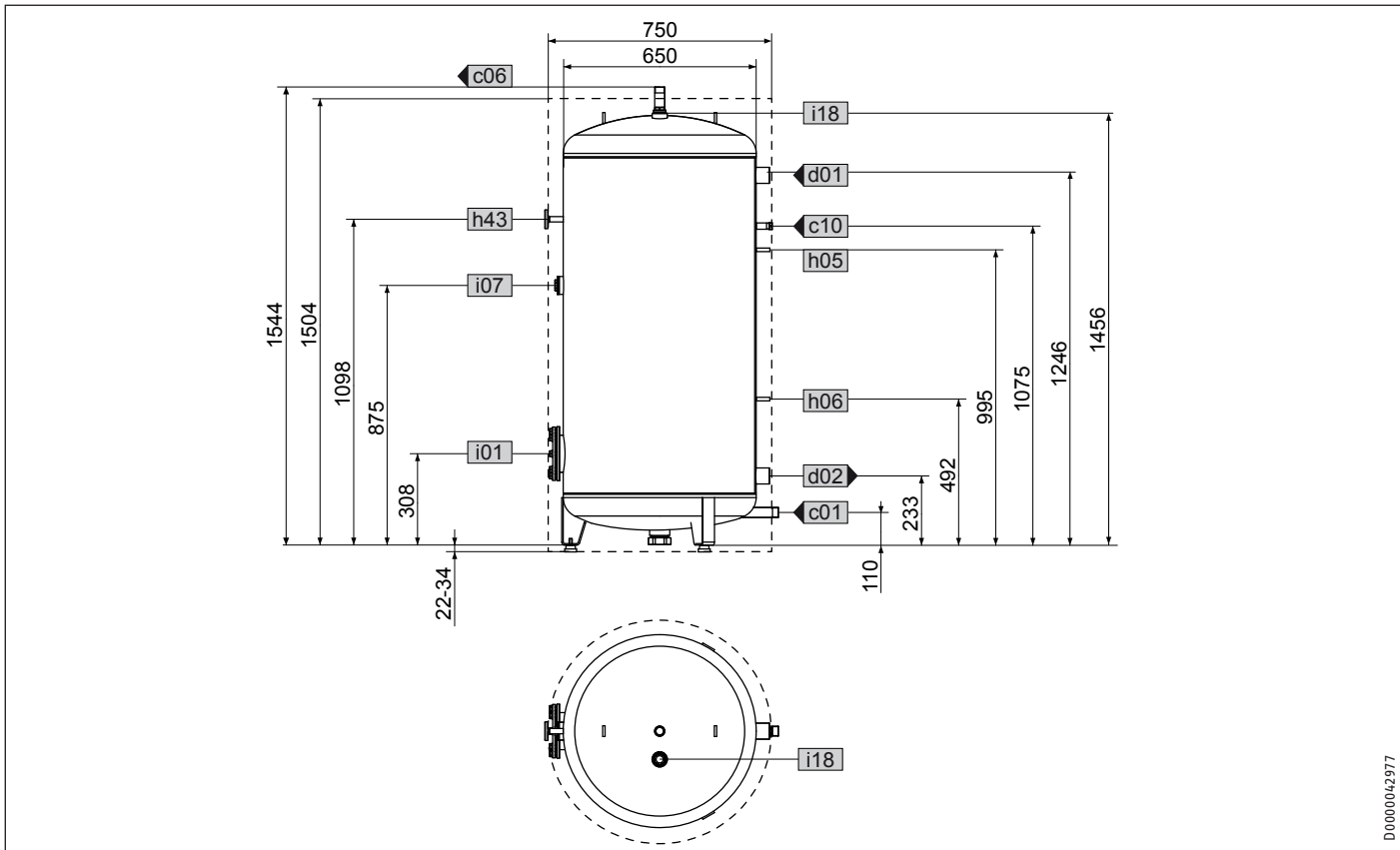

D0000042977

		SBB 400 WP Trend	
c01	Eau froide arrivée	Filetage mâle	G 1 A
c06	ECS sortie	Filetage mâle	G 1 A
c10	Circulation	Filetage mâle	G 1/2 A
d01	PAC départ	Filetage femelle	G 1 1/2
d02	PAC retour	Filetage femelle	G 1 1/2
h05	Sonde ECS PAC	Diamètre	mm 9,5
h06	Sonde ECS PAC opt.	Diamètre	mm 9,5
h43	Thermomètre	Diamètre	mm 9,5
i01	Bride	Diamètre	mm 180
		Diamètre du perçage des pieds	mm 150
		Vis	M 12
		Couple de serrage	Nm 25
i07	Chauffage élect. appoint/secours	Filetage femelle	G 1 1/2
i18	Anode de protection	Filetage femelle	G 1 1/4

INSTALLATION

Maintenance

SBB 500 WP Trend

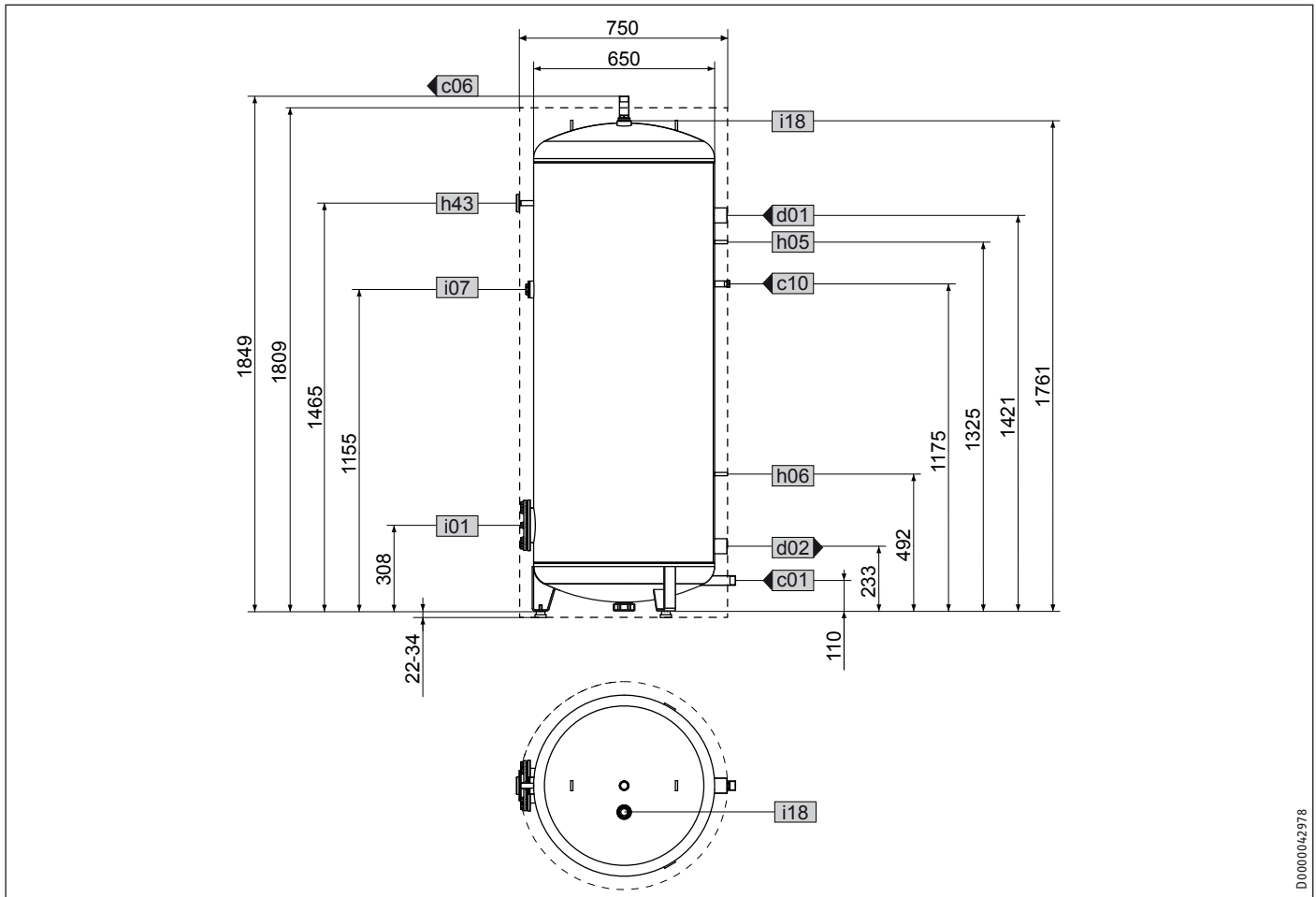

FRANÇAIS

D0000042978

		SBB 500 WP Trend	
c01	Eau froide arrivée	Filetage mâle	G 1 A
c06	ECS sortie	Filetage mâle	G 1 A
c10	Circulation	Filetage mâle	G 1/2 A
d01	PAC départ	Filetage femelle	G 1 1/2
d02	PAC retour	Filetage femelle	G 1 1/2
h05	Sonde ECS PAC	Diamètre	mm 9,5
h06	Sonde ECS PAC opt.	Diamètre	mm 9,5
h43	Thermomètre	Diamètre	mm 9,5
i01	Bride	Diamètre	mm 180
		Diamètre du perçage des pieds	mm 150
		Vis	M 12
		Couple de serrage	Nm 25
i07	Chauffage élect. appoint/secours	Filetage femelle	G 1 1/2
i18	Anode de protection	Filetage femelle	G 1 1/4

Coupe de l'appareil

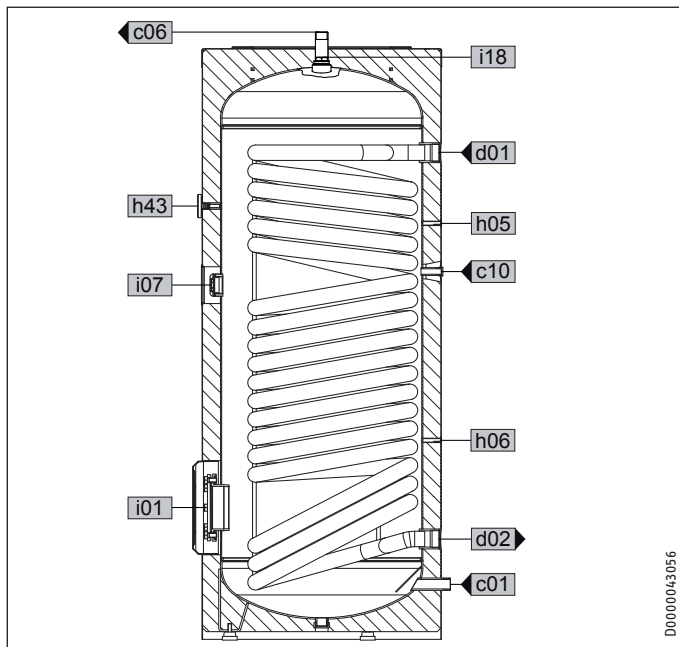

Garantie

Les conditions de garantie de nos sociétés allemandes ne s'appliquent pas aux appareils achetés hors d'Allemagne. Au contraire, c'est la filiale chargée de la distribution de nos produits dans le pays qui est seule habilitée à accorder une garantie. Une telle garantie ne pourra cependant être accordée que si la filiale a publié ses propres conditions de garantie. Il ne sera accordé aucune garantie par ailleurs.

Nous n'accordons aucune garantie pour les appareils achetés dans des pays où aucune filiale de notre société ne distribue nos produits. D'éventuelles garanties accordées par l'importateur restent inchangées.

Environnement et recyclage

Merci de contribuer à la préservation de notre environnement. Après usage, procédez à l'élimination des matériaux conformément à la réglementation nationale.

14.2 Indications relatives à la consommation énergétique

Les caractéristiques produit correspondent aux prescriptions de la directive UE sur l'éco-conception applicable aux produits liés à l'énergie (ErP).

		SBB 300 WP Trend	SBB 400 WP Trend	SBB 500 WP Trend
		233487	233488	233489
Fabricant		STIEBEL ELTRON	STIEBEL ELTRON	STIEBEL ELTRON
Classe d'efficacité énergétique		C	C	
Pertes statiques	W	99	108	117
Capacité de stockage	l	313	415	512

14.3 Tableau de données

		SBB 300 WP Trend	SBB 400 WP Trend	SBB 500 WP Trend
		233487	233488	233489
Données hydrauliques				
Capacité nominale	l	287	390	481
Volume de l'échangeur de chaleur supérieur	l	25,5	25,0	31,0
Surface de l'échangeur de chaleur supérieur	m ²	3,2	5,1	6,1
Perte de charge échangeur de chaleur supérieur à 1,0 m ³ /h	hPa	39	60	72
Quantité d'eau mélangée à 40 °C (15 °C / 60 °C)	l	519	669	818
Limites d'utilisation				
Pression max. admissible	MPa	1	1	1
Pression d'essai	MPa	1,5	1,5	1,5
Température max. admissible	°C	95	95	95
Débit maximal	l/min	38	45	50
Données sur l'énergie				
Consommation énergétique en veille/24 h à 65 °C	kWh	2,4	2,6	2,8
Classe d'efficacité énergétique		C	C	
Dimensions				
Hauteur	mm	1652	1565	1871
Diamètre	mm	650	750	750
Hauteur de basculement	mm	1730	1700	1970
Poids				
Poids, rempli	kg	435	581	706
Poids, à vide	kg	146	195	230

BEDIENING

1. **Algemene aanwijzingen** 31
1.1 Veiligheidsaanwijzingen 31
1.2 Andere aandachtspunten in deze documentatie 31
1.3 Maateenheden 32
2. **Veiligheid** 32
2.1 Voorgescreven gebruik 32
2.2 Veiligheidsaanwijzingen 32
2.3 Keurmerk 32
3. **Toestelbeschrijving** 32
4. **Reiniging, verzorging en onderhoud** 32
4.1 Kalkaanslag 32
5. **Problemen verhelpen** 32

INSTALLATIE

6. **Veiligheid** 33
6.1 Algemene veiligheidsaanwijzingen 33
6.2 Voorschriften, normen en bepalingen 33
7. **Toestelbeschrijving** 33
7.1 Inhoud van het pakket 33
7.2 Noodzakelijk toebehoren 33
7.3 Overig toebehoren 33
8. **Vorbereidingen** 33
8.1 Montageplaats 33
8.2 Transport 33
9. **Montage** 34
9.1 Boilerommanteling demonteren/monteren 34
9.2 Aansluiting warmtewisselaar 34
9.3 Wateraansluiting en veiligheidsgroep 34
9.4 Temperatuursensor 34
10. **Ingebruikname** 35
10.1 eerste ingebruikname 35
10.2 Opnieuw in gebruik nemen 35
11. **Buitendienststelling** 35
12. **Storingen verhelpen** 35
13. **Onderhoud** 35
13.1 Veiligheidsventiel testen 35
13.2 Veiligheidsanode controleren/vervangen 35
13.3 Het toestel aftappen 35
13.4 Het toestel reinigen en ontkalken 35
14. **Technische gegevens** 36
14.1 Afmetingen en aansluitingen 36
14.2 Gegevens over het energieverbruik 39
14.3 Gegevenstabel 39

GARANTIE

MILIEU EN RECYCLING

BEDIENING

1. Algemene aanwijzingen

Het hoofdstuk "Bediening" is bedoeld voor de gebruiker van het toestel en voor de installateur.

Het hoofdstuk "Installatie" is bestemd voor de installateur.



Info
Lees deze handleiding voor gebruik zorgvuldig door en bewaar deze op een veilige plaats. Overhandig de handleiding in voorkomende gevallen aan een volgende gebruiker.

1.1 Veiligheidsaanwijzingen

1.1.1 Structuur veiligheidsaanwijzingen



TREFWOORD Soort gevaar
Hier staan mogelijke gevolgen, wanneer de veiligheidsaanwijzing wordt genegeerd.
► Hier staan maatregelen om het gevaar af te wenden.

1.1.2 Symbolen, soort gevaar

Symbool	Soort gevaar
	Letsel
	Elektrische schok
	Verbranding (Verbranding, verschroeïing)

1.1.3 Trefwoorden

TREFWOORD	Betekenis
GEVAAR	Aanwijzingen die leiden tot zwaar letsel of overlijden, wanneer deze niet in acht worden genomen.
WAARSCHUWING	Aanwijzingen die kunnen leiden tot zwaar letsel of overlijden, wanneer deze niet in acht worden genomen.
VOORZICHTIG	Aanwijzingen die kunnen leiden tot middelmatig zwaar of licht letsel, wanneer deze niet in acht worden genomen.



1.2 Andere aandachtspunten in deze documentatie



Info
Algemene aanwijzingen worden aangeduid met het symbool dat hiernaast staat.
► Lees de aanwijzingsteksten grondig door.

BEDIENING

Veiligheid

Symbol	Betekenis
	Materiële schade (toestel-, gevolg-, milieuschade)
	Het toestel afdanken

► Dit symbool geeft aan dat u iets moet doen. De vereiste handelingen worden stapsgewijs beschreven.

1.3 Maateenheden



Info
Tenzij anders wordt vermeld, worden alle maten in millimeters aangegeven.

2. Veiligheid

2.1 Voorgeschreven gebruik

Het toestel is bestemd voor gebruik in een huishoudelijke omgeving. Het kan veilig bediend worden door personen die daarover niet geïnstrueerd zijn. Het toestel kan eveneens buiten een huishouden gebruikt worden, bv. in het kleinbedrijf, voor zover het op dezelfde wijze gebruikt wordt.

Het toestel is bestemd voor het verwarmen van tapwater door warmtepompen.

Elk ander gebruik geldt niet als gebruik conform de voorschriften. Tot gebruik conform de voorschriften behoort ook het in acht nemen van deze handleiding evenals de handleidingen voor de gebruikte accessoires.

2.2 Veiligheidsaanwijzingen



WAARSCHUWING verbranding
Bij uitlooptemperaturen van meer dan 43 °C bestaat gevaar voor brandwonden.



WAARSCHUWING letsel
Het toestel kan door kinderen vanaf 8 jaar, alsmede door personen met verminderde fysieke, sensorische of geestelijke vermogens of met een gebrek aan ervaring en kennis gebruikt worden, wanneer er toezicht op hen gehouden wordt, of wanneer ze met betrekking tot het veilige gebruik van het toestel geïnstrueerd zijn en de gevaren die daaruit ontstaan, begrepen hebben. Kinderen mogen niet met het toestel spelen. Kinderen mogen zonder toezicht geen reiniging of gebruikersonderhoud uitvoeren.



Materiële schade
Het toestel staat onder druk. Tijdens verwarming druppelt expansiewater uit de veiligheidsklep. Waarschuw uw installateur, als er na het verwarmen nog water nadruppelt.

2.3 Keurmerk

Zie het typeplaatje op het toestel.

3. Toestelbeschrijving

Het tapwater wordt verwarmd door een warmtewisselaar met gladde buis. Bovendien kunnen/kan een elektrisch inschroefverwarmingselement aangesloten worden. Dit toestel is geschikt voor één of meer tappunten.

Het toestel is voorzien van een revisieflens en een thermometer.

Het stalen binnenreservoir is voorzien van speciaal direct email „anticor®“ en van een veiligheidsanode. De anode is bestemd voor het beschermen van het binnenreservoir tegen corrosie. Het reservoir is voorzien van een schuimmantel en een kunststof mantel.

4. Reiniging, verzorging en onderhoud

- Laat de werking van de veiligheidsgroep en de elektrische beveiliging van het gemonteerde toebehoren periodiek testen door een installateur.
- Laat de veiligheidsanode voor het eerst na twee jaar door een installateur controleren. De installateur beslist vervolgens met welke intervallen een nieuwe controle uitgevoerd moet worden.
- Gebruik geen schurende reinigingsmiddelen of reinigingsmiddelen met oplosmiddelen. Een vochtige doek volstaat om het toestel te onderhouden en te reinigen.

4.1 Kalkaanslag

Bijna al het water geeft kalk af bij hoge temperaturen. De kalk slaat neer in het toestel en beïnvloedt de werking en de levensduur van het toestel. Indien er een elektrische verwarmingselement is gemonteerd, moeten de verwarmingselementen daarom periodiek worden ontkalkt. De installateur, die op de hoogte is van de plaatselijke waterkwaliteit, kan u meedelen wanneer het volgende onderhoud uitgevoerd moet worden.

- Controleer periodiek de kranen. Verwijder kalk op de kraanuitlopen met in de handel verkrijgbare ontkalkingsmiddelen.

5. Problemen verhelpen

Probleem	Oorzaak	Oplossing
De uitstroomhoeveelheid is laag.	De straalregelaar in de kraan of de douchekop is verkalkt of vuil.	Reinig en/of ontkalk de straalregelaar of de douchekop.

Waarschuw de installateur als u de oorzaak zelf niet kunt verhelpen. Om u nog sneller en beter te kunnen helpen deelt u hem het nummer op het typeplaatje mee (nr. 000000-0000-000000):

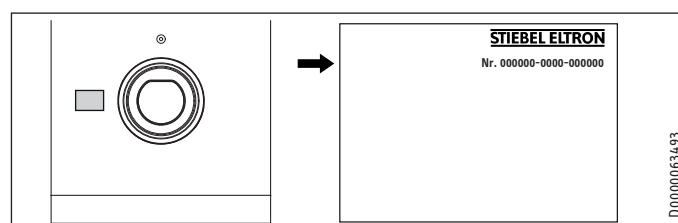

INSTALLATIE

6. Veiligheid

Installatie, ingebruikname, evenals onderhoud en reparatie van het toestel mogen alleen door een gekwalificeerde installateur uitgevoerd worden.

6.1 Algemene veiligheidsaanwijzingen

Wij waarborgen de goede werking en de bedrijfszekerheid uitsluitend bij gebruik van originele onderdelen voor het toestel.

6.2 Voorschriften, normen en bepalingen



Info

Neem alle nationale en regionale voorschriften en bepalingen in acht.

7. Toestelbeschrijving

7.1 Inhoud van het pakket

Bij het toestel wordt het volgende geleverd: Warmwatersensor

7.2 Noodzakelijk toebehoren

Afhankelijk van de statische druk zijn veiligheidsgroepen en reduceerventiels verkrijgbaar. Deze typegekeurde veiligheidsgroepen beschermen het toestel tegen een verboden drukoverschrijding.

7.3 Overig toebehoren

Als accessoires zijn bovendien een elektrisch inschroef-verwarmingselement verkrijgbaar.

Als een staafanode niet bovenlangs kan gemonteerd worden, installeert u een elementanode.

8. Voorbereidingen

8.1 Montageplaats

- ▶ Monteer het toestel altijd in een vorstvrije ruimte en in de buurt van het tappunt.

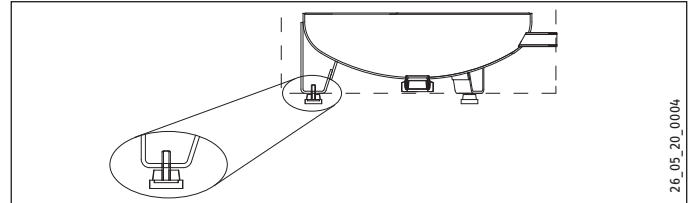

- ▶ Let erop dat de vloer horizontaal is. Vloeroneffenheden kunnen met de stelvoeten worden gecompenseerd.
- ▶ Zorg ervoor dat de vloer voldoende draagvermogen heeft (zie hoofdstuk "Technische gegevens/gegevenstabel").
- ▶ Houd rekening met de hoogte van de ruimte en de kantelmaat (zie hoofdstuk "Technische gegevens/gegevenstabel").

Minimumafstanden

De minimale afstanden aan de zijkant kunnen naar rechts of links worden omgewisseld.

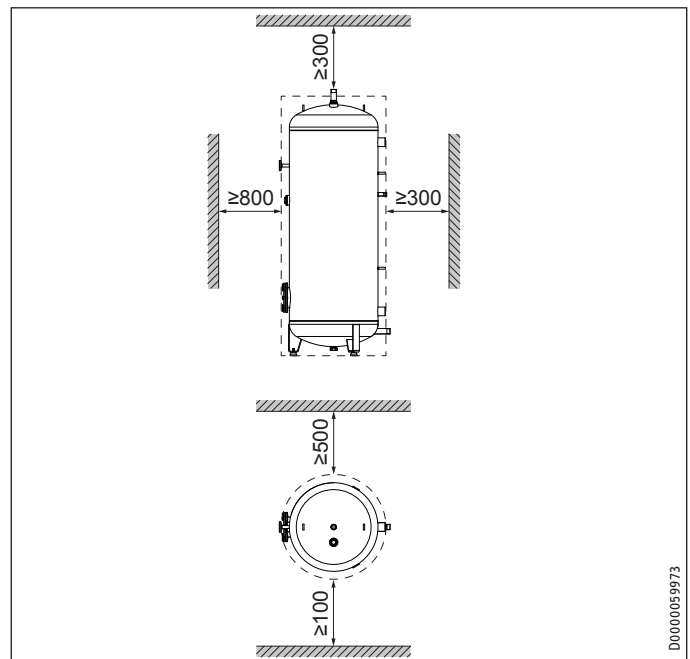

- ▶ Neem de minimumafstanden in acht.

8.2 Transport



Materiële schade

Voor het transport naar de opstelplaats is het aan te bevelen de boilerrommanteling te demonteren, zodat deze niet vuil wordt of beschadigd raakt.

Het toestel is tijdens het transport met metalen beugels op de pallet bevestigd.

- ▶ Verwijder de schroeven uit de pallet.
- ▶ Draai de metalen beugels aan de binnenkant van de stelvoeten onder het toestel.

9. Montage

9.1 Boilerommanteling demonteren/monteren



Info

Open of verwijder de boilerommanteling voordat de circulatie- en warmtewisselaarleidingen gemonteerd worden. Monteer de sokkelafdekking na de dichtheidscontrole.

9.2 Aansluiting warmtewisselaar

- Spoel voor aansluiting de warmtewisselaar met water door.

9.2.1 Zuurstofdiffusie



Materiële schade

Voorkom open verwarmingsinstallaties en vloerverwarming met niet-zuurstofdiffusiedichte kunststofleidingen.

Bij vloerverwarming met niet-zuurstofdiffusiedichte kunststofleidingen of open verwarmingsinstallaties kan door gediffundeerde zuurstof corrosie optreden aan de stalen delen (bijv. aan de warmtewisselaar van de warmwaterboiler, aan bufferreservoirs, stalen verwarmingselementen of stalen buizen).



Materiële schade

De corrosieproducten (bijv. roestslib) kunnen in de componenten van de verwarmingsinstallatie neerslaan en door vernauwing van de doorsnede vermogensverlies of storingsuitschakelingen veroorzaken.

9.3 Wateraansluiting en veiligheidsgroep

9.3.1 Veiligheidsaanwijzingen



Info

Voer alle werkzaamheden voor wateraansluiting en installatie uit conform de voorschriften.



Info

Sluit de hydraulische aansluitingen met een vlakke afdichting aan.

Koudwaterleiding

Als materialen zijn stalen, koperen of kunststof buizen toegestaan.



Materiële schade

Een veiligheidsventiel is vereist.

Warmwaterleiding

Als materiaal zijn koperen of kunststofbuizen toegestaan.



Materiële schade

Wanneer kunststof leidingwerk wordt gebruikt, terwijl er een elektrisch inschroef-verwarmingselement is gemonteerd, neem dan de maximaal toegelaten temperatuur en de maximaal toegelaten druk in het hoofdstuk "Technische gegevens/gegevenstabel" in acht.



Materiële schade

Het toestel moet met drukkransen worden gebruikt.

9.3.2 Aansluiting

- Spoel de leidingen grondig door.
- Houd rekening met de instructies in de installatiehandleiding van de veiligheidsgroep.
- Monteer de warmwater-uitloopleiding en de koudwater-toevoerleiding met de veiligheidsgroep. Let erop dat daarvoor, afhankelijk van de statische druk, eventueel ook een reduceerventiel nodig is.
- Dimensioneer de afvoerleiding op een wijze dat het water bij volledig geopende veiligheidsventiel ongehinderd kan worden afgevoerd. De afblaasopening van de veiligheidsventiel moet geopend blijven in de richting van de atmosfeer.
- Monteer de afblaasleiding van de veiligheidsgroep met een constante afwaartse helling.

9.4 Temperatuursensor

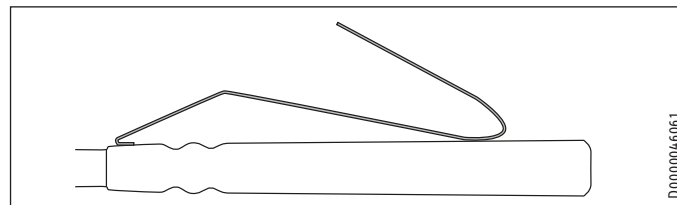

- Buig de veer van de warmwatersensor.
- Steek de warmwatervoeler tot aan de aanslag naar keuze in de dompelhuls voor de WP-aanvoersensor (aanbevolen energiespaarpositie) of voor de WP-retoursensor (meer warmwatercomfort).
- Plaats de sensor van de gebruikte regelingen volgens de betreffende installatiehandleidingen (voor sensorhulzen zie hoofdstuk "Technische gegevens/afmetingen en aansluitingen").
- Plaats de aansluitkabel voor de warmtepompregeling.

10. Ingebruikname

10.1 eerste ingebruikname

- ▶ Open een na het toestel geplaatst tappunt totdat het toestel is gevuld en het leidingnet lucht vrij is.
- ▶ Ontlucht de warmtewisselaar.
- ▶ Monteer en controleer eventueel het toebehoren.
- ▶ Controleer de goede werking van de veiligheidsventiel.
- ▶ Controleer of de warmwatertemperatuur correct wordt weergegeven op het regeltoestel van de warmtepomp.

10.1.1 Overdracht van het toestel

- ▶ Leg aan de gebruiker de werking van het toestel uit en maak hem vertrouwd met het gebruik ervan.
- ▶ Wijs de gebruiker op mogelijk gevaar, met name het gevaar van brandwonden.
- ▶ Overhandig deze handleiding.

10.2 Opnieuw in gebruik nemen

Zie hoofdstuk "Eerste ingebruikname".

11. Buitendienststelling

- ▶ Verbreek eventueel de verbinding tussen de ingebouwde accessoires en de netspanning met behulp van de zekering in de huisinstallatie.
- ▶ Tap het toestel af. Zie het hoofdstuk "Onderhoud/toestel aftappen".

12. Storingen verhelpen

Storing	Oorzaak	Oplossing
De veiligheidsventiel druppelt na, wanneer de verwarming is uitgeschakeld.	De klepzitting is vuil.	Reinig de klepzitting.

13. Onderhoud



WAARSCHUWING elektrische schok
Voer alle werkzaamheden voor elektriciteitsaansluitingen en installatie uit conform de voorschriften.

Wanneer het toestel moet worden afgetapt, raadpleeg dan het hoofdstuk "Het toestel aftappen".

13.1 Veiligheidsventiel testen

- ▶ Zet de veiligheidsventiel op de veiligheidsgroep regelmatig open tot de volle waterstraal eruit loopt.

13.2 Veiligheidsanode controleren/vervangen

- ▶ Controleer de veiligheidsanode voor het eerst na 2 jaar en vervang deze, indien gewenst. Neem daarbij de maximale overgangswaarde van 0,3 Ω tussen de veiligheidsanode en het reservoir in acht.
- ▶ Neem daarna de beslissing met welke tijdsintervallen de verdere tests moeten worden uitgevoerd.

13.3 Het toestel aftappen



WAARSCHUWING verbranding
Tijdens het aftappen kan er heet water uit het toestel lopen.

- ▶ Sluit de afsluiter in de koudwateraanvoerleiding.
- ▶ open de warmwaterklep van alle aftappunten.
- ▶ tap het toestel af via de aftapkraan.

13.4 Het toestel reinigen en ontkalken

Zie voor het aanzetkoppel van de flensschroeven het hoofdstuk "Technische gegevens/afmetingen en aansluitingen".

- ▶ Gebruik geen ontkalkingspomp.
- ▶ Behandel het oppervlak van het reservoir en de veiligheidsanode niet met ontkalkingsmiddelen.

INSTALLATIE

Onderhoud

14. Technische gegevens

14.1 Afmetingen en aansluitingen

SBB 300 WP Trend

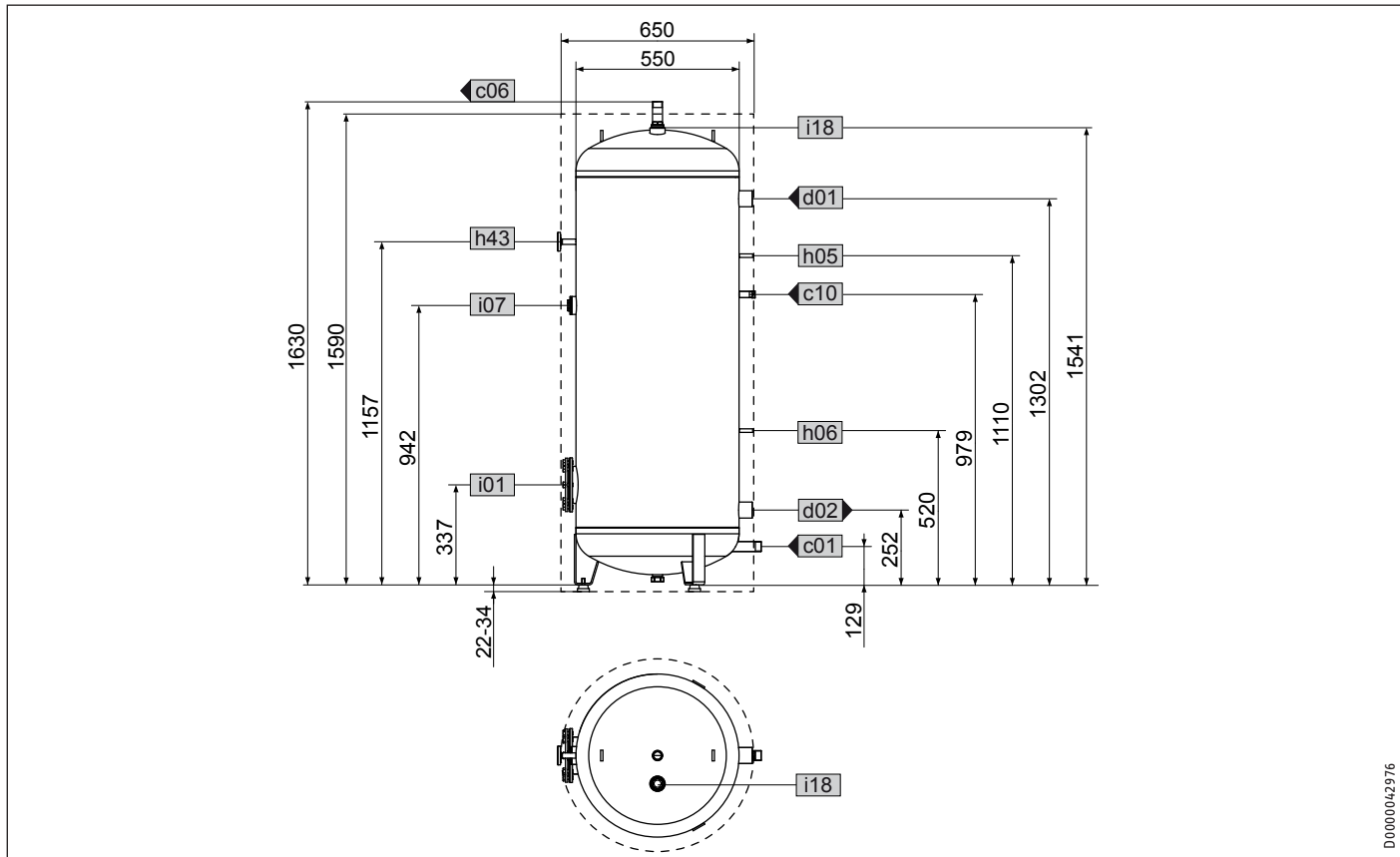

D0000042976

SBB 300 WP Trend			
c01	Koudwatertoevoer	Buitendraad	G 1 A
c06	Warmwateruitloop	Buitendraad	G 1 A
c10	Circulatie	Buitendraad	G 1/2 A
d01	WP-aanvoer	Binnendraad	G 1 1/2
d02	WP-retour	Binnendraad	G 1 1/2
h05	Voeler WP-warm water	Diameter	mm 9,5
h06	Voeler WP-warm water opt.	Diameter	mm 9,5
h43	Thermometer	Diameter	mm 9,5
i01	flens	Diameter	mm 180
		Hartcirkeldiameter	mm 150
		Bouten	M 12
		Aanzetkoppel	Nm 25
i07	Elektr. nood-/bijverwarming	Binnendraad	G 1 1/2
i18	Veiligheidsanode	Binnendraad	G 1 1/4

INSTALLATIE

Onderhoud

SBB 400 WP Trend

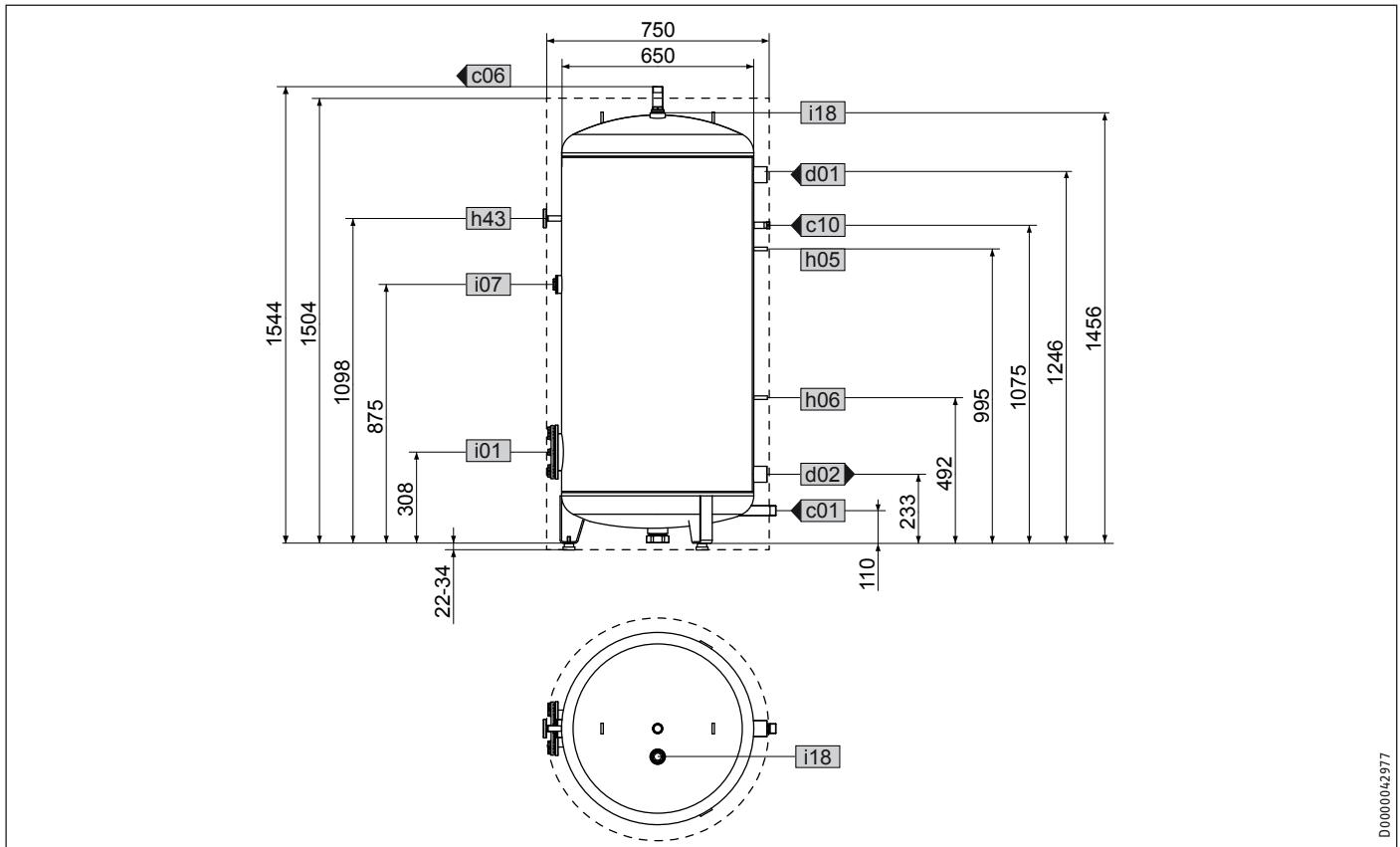

D.0000042977

NEDERLANDS

SBB 400 WP Trend			
c01	Koudwatertoevoer	Buitendraad	G 1 A
c06	Warmwateruitloop	Buitendraad	G 1 A
c10	Circulatie	Buitendraad	G 1/2 A
d01	WP-aanvoer	Binnendraad	G 1 1/2
d02	WP-retour	Binnendraad	G 1 1/2
h05	Voeler WP-warm water	Diameter	mm 9,5
h06	Voeler WP-warm water opt.	Diameter	mm 9,5
h43	Thermometer	Diameter	mm 9,5
i01	flens	Diameter	mm 180
		Hartcirkeldiameter	mm 150
		Bouten	M 12
		Aanzetkoppel	Nm 25
i07	Elektr. nood-/bijverwarming	Binnendraad	G 1 1/2
i18	Veiligheidsanode	Binnendraad	G 1 1/4

INSTALLATIE

Onderhoud

SBB 500 WP Trend

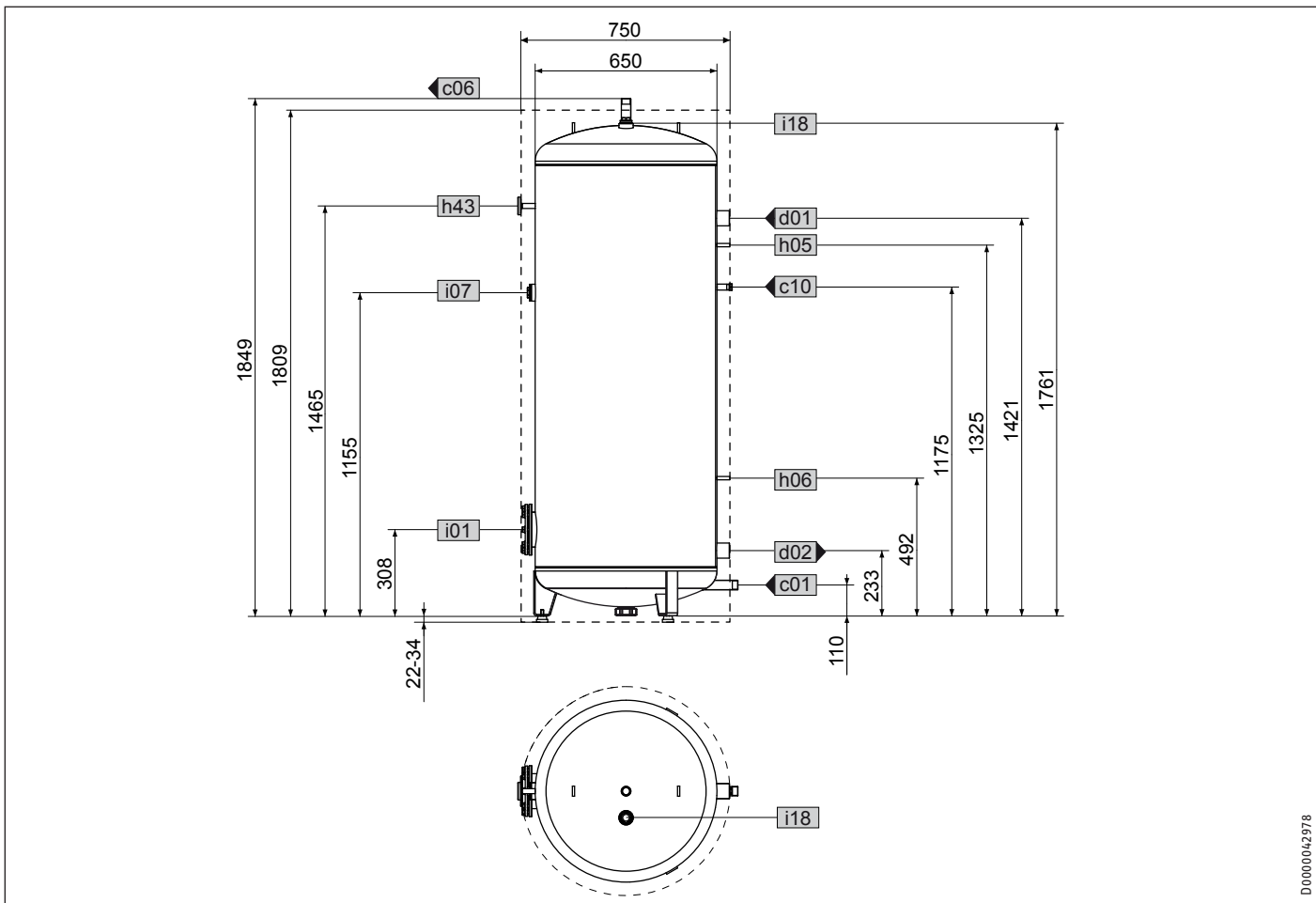

D0000042978

		SBB 500 WP Trend	
c01	Koudwatertoevoer	Buitendraad	G 1 A
c06	Warmwateruitloop	Buitendraad	G 1 A
c10	Circulatie	Buitendraad	G 1/2 A
d01	WP-aanvoer	Binnendraad	G 1 1/2
d02	WP-retour	Binnendraad	G 1 1/2
h05	Voeler WP-warm water	Diameter	mm 9,5
h06	Voeler WP-warm water opt.	Diameter	mm 9,5
h43	Thermometer	Diameter	mm 9,5
i01	flens	Diameter	mm 180
		Hartcirkeldiameter	mm 150
		Bouten	M 12
		Aanzetkoppel	Nm 25
i07	Elektr. nood-/bijverwarming	Binnendraad	G 1 1/2
i18	Veiligheidsanode	Binnendraad	G 1 1/4

Doorsnedetekening

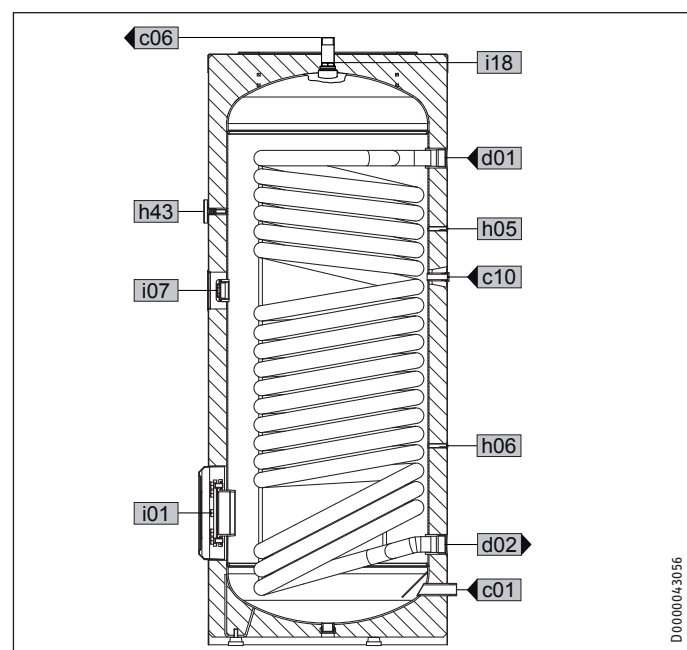

D0000043056

Onderhoud

14.2 Gegevens over het energieverbruik

De productgegevens voldoen aan de EU-verordeningen betreffende de richtlijn voor milieuvriendelijke vormgeving van energiegerelateerde producten (ErP).

		SBB 300 WP Trend	SBB 400 WP Trend	SBB 500 WP Trend
		233487	233488	233489
Fabrikant		STIEBEL ELTRON	STIEBEL ELTRON	STIEBEL ELTRON
Energieklasse		C	C	
Stilstandsverliezen	W	99	108	117
Boilervolume	l	313	415	512

14.3 Gegevenstabel

		SBB 300 WP Trend	SBB 400 WP Trend	SBB 500 WP Trend
		233487	233488	233489
Hydraulische gegevens				
Nominale inhoud	l	287	390	481
Inhoud warmtewisselaar boven	l	25,5	25,0	31,0
Oppervlakte warmtewisselaar boven	m ²	3,2	5,1	6,1
Drukverlies bij 1,0 m ³ /h warmtewisselaar boven	hPa	39	60	72
Mengwatervolume van 40 °C (15 °C/60 °C)	l	519	669	818
Werkingsgebied				
max. toegelaten druk	MPa	1	1	1
Testdruk	MPa	1,5	1,5	1,5
Max. toegelaten temperatuur	°C	95	95	95
Max. doorstroomvolume	l/min	38	45	50
Energiegegevens				
Energieverbruik in stand-by / 24 uur bij 65 °C	kWh	2,4	2,6	2,8
Energieklasse		C	C	
Afmetingen				
Hoogte	mm	1652	1565	1871
Diameter	mm	650	750	750
kantelmaat	mm	1730	1700	1970
Gewichten				
Gevuld gewicht	Kg	435	581	706
Leeg gewicht	Kg	146	195	230

Garantie

Voor toestellen die buiten Duitsland zijn gekocht, gelden de garantievoorwaarden van onze Duitse ondernemingen niet. Bovendien kan in landen waar één van onze dochtermaatschappijen verantwoordelijk is voor de verkoop van onze producten, alleen garantie worden verleend door deze dochtermaatschappij. Een dergelijk garantie wordt alleen verstrekt, wanneer de dochtermaatschappij eigen garantievoorwaarden heeft gepubliceerd. In andere situaties wordt er geen garantie verleend.

Voor toestellen die in landen worden gekocht waar wij geen dochtermaatschappijen hebben die onze producten verkopen, verlenen wij geen garantie. Een eventueel door de importeur verzekerde garantie blijft onverminderd van kracht.

Milieu en recycling

Wij verzoeken u ons te helpen ons milieu te beschermen. Doe de materialen na het gebruik weg overeenkomstig de nationale voorschriften.

INNEHÅLL | ANVÄNDNING

Allmän information

ANVÄNDNING

1.	Allmän information	40
1.1	Säkerhetsanvisningar	40
1.2	Andra symboler i den här dokumentationen	40
1.3	Måttenheter	41
2.	Säkerhet	41
2.1	Korrekt användning	41
2.2	Säkerhetsanvisningar	41
2.3	Kontrollmärken	41
3.	Beskrivning av aggregatet	41
4.	Rengöring, skötsel och underhåll	41
4.1	Förkalkning	41
5.	Problemavhjälpning	41

INSTALLATION

6.	Säkerhet	42
6.1	Allmänna säkerhetsanvisningar	42
6.2	Föreskrifter, standarder och bestämmelser	42
7.	Beskrivning av aggregatet	42
7.1	Leveransomfång	42
7.2	Nödvändiga tillbehör	42
7.3	Fler tillbehör	42
8.	Förberedelser	42
8.1	Monteringsplats	42
8.2	Transport	42
9.	Montering	43
9.1	Demontera/montera skyddshöljet	43
9.2	Anslutning värmeväxlare	43
9.3	Vattenanslutning och säkerhetsgrupp	43
9.4	Temperatursensor	43
10.	Idrifttagning	44
10.1	Första idrifttagningen	44
10.2	Återidrifttagning	44
11.	Urdrifttagning	44
12.	Felavhjälpning	44
13.	Underhåll	44
13.1	Kontrollera säkerhetsventilen	44
13.2	Kontrollera/byta ut skyddsanoden	44
13.3	Tömning av varmvattenberedaren	44
13.4	Rengöra och avkalka varmvattenberedaren	44
14.	Tekniska data	45
14.1	Mått och anslutningar	45
14.2	Uppgifter om energiförbrukning	48
14.3	Datatabell	48

GARANTI

MILJÖ OCH ÅTERVINNING

ANVÄNDNING

1. Allmän information

Kapitlet "Användning" är avsett för användaren av varmvattenberedaren och behörig installatör.

Kapitlet "Installation" är avsett för installatören.



Observera

Läs igenom bruksanvisningen noggrant före användningen och förvara den på en säker plats för framtida bruk. Lämna bruksanvisningen vidare till nästkommande användare.

1.1 Säkerhetsanvisningar

1.1.1 Säkerhetsanvisningarnas uppbyggnad



SIGNALORD för typ av fara

Här anges möjliga konsekvenser vid underlåtenhet att beakta säkerhetsanvisningarna.

► Här anges åtgärder som ska vidtas för att undvika faran.

1.1.2 Symboler, typ av fara

Symbol	Typ av fara
	Skada
	Elstöt
	Brännskada (brännskada, skällningsskada)

1.1.3 Signalord

SIGNALORD	Innebörd
FARA	Underlåtenhet att följa dessa anvisningar leder till svåra skador eller dödsfall.
VARNING	Underlåtenhet att följa dessa anvisningar kan leda till svåra skador eller dödsfall.
OBSERVERA	Underlåtenhet att följa dessa anvisningar kan leda till medelsvåra eller lätta skador.

1.2 Andra symboler i den här dokumentationen





Observera

Allmän information markeras med vidstående symbol.

► Läs igenom anvisningstexterna noggrant.

ANVÄNDNING

Säkerhet

Symbol	Innebörd
	Sakskador (skador på utrustning och miljö, följdskador)
	Avfallshantering

- Denna symbol visar att användaren måste vidta åtgärder. Dessa åtgärder beskrivs steg för steg.

1.3 Måttenheter

 **Observera**
Om inget annat anges är alla mått i millimeter.

2. Säkerhet

2.1 Korrekt användning

Aggregatet är avsett för användning i bostaden. Det är säkert att användas även av personer som ännu inte är väl förtrogna med aggregatets funktion. Aggregatet kan även användas i till exempel småföretag, under förutsättning att den används på samma sätt som i hemmet.

Aggregatet används för uppvärmning av dricksvatten genom värmepumpar.

Annan användning anses som icke avsedd användning och är inte tillåten. Avsedd användning omfattar även att man följer dessa drift- och installationsinstruktioner samt anvisningarna för monterade tillbehör.

2.2 Säkerhetsanvisningar

 **VARNING Brännskada**
Vid utloppstemperaturer högre än 43 °C finns det risk för skällningsskador.

 **VARNING skaderisk**
Aggregatet kan användas av barn över 8 år, av personer med nedsatt fysisk, sensorisk eller mental förmåga samt av personer som saknar erfarenhet eller kunskap om hur enheten används, såvida de hålls under uppsikt eller instrueras gällande säker användning av aggregatet samt de risker som kan uppstå vid användning. Barn får inte leka med aggregatet. Aggregatet får inte rengöras eller underhållas av barn utan uppsikt av vuxen.

 **Sakskador**
Aggregatet står under tryck. Vatten från expansionskärlet droppar från säkerhetsventilen under uppvärmningen. Kontakta installatören om vatten fortfarande droppar efter avslutad uppvärmning.

2.3 Kontrollmärken

Se typskylten på aggregatet.

3. Beskrivning av aggregatet

Uppvärmningen av dricksvattnet sker med en rörvärmeväxlare. Dessutom kan en gängad elvärmepatron anslutas. Med aggregatet kan ett eller flera tappställen försörjas.

Enheten är utrustad med en revisionsfläns och en termometer.

Vattentanken av stål är invändigt utrustad med specialemaljen "anticor®" och en skyddsanod. Syftet med anoden är att skydda insidan av tankern mot korrosion. Tanken omges av en skumbeläggning och en plastkåpa.

4. Rengöring, skötsel och underhåll

- Låt en installatör kontrollera säkerhetsgruppen och elsäkerheten på det inbyggda tillbehöret regelbundet.
- Låt en installatör kontrollera skyddsanoden första gången efter två år. Installatören avgör sedan i vilka intervall en ny kontroll ska genomföras.
- Använd inga repande eller frätande rengöringsmedel. Varmvattenberedaren kan skötas och rengöras med en fuktig trasa.

4.1 Förkalkning

Nästan allt vatten avger kalk vid höga vattentemperaturer. Den avlagras i varmvattenberedaren och påverkar dess funktion och livslängd. Om det finns en gängad elvärmepatron monterad måste radiatorerna avkalkas regelbundet. Installatören känner till den lokala vattenkvaliteten och kan ge råd om lämplig tidpunkt för nästa underhåll.

- Kontrollera regelbundet armaturerna. Kalk på armaturutloppen kan avlägsnas med vanligt avkalkningsmedel.

5. Problemvhjälpling

Problem	Orsak	Åtgärd
Utflodesmängden är låg.	Strålregulatorn i armatyren eller duschhuvudet har kalkavlagringar eller är smutsig.	Rengör och/eller avkalka strålregulatorn eller duschhuvudet.

Om du inte kan åtgärda orsaken, kontakta en installatör. För att få bättre och snabbare hjälp ska du uppge det nummer (nr 000000-0000-000000) som står på typskylten:

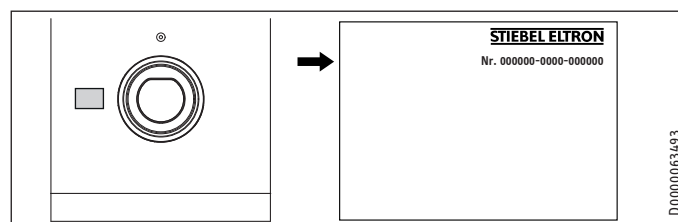

INSTALLATION

6. Säkerhet

Installation, idrifttagning samt underhåll och reparation av enheten får endast utföras av en behörig installatör.

6.1 Allmänna säkerhetsanvisningar

Vi kan endast garantera felfri funktion och driftsäkerhet om aggregatet drivs med sådana originalreservdelar som är avsedda för aggregatet.

6.2 Föreskrifter, standarder och bestämmelser



Observera

Följ alla nationella och lokala föreskrifter och bestämmelser.

7. Beskrivning av aggregatet

7.1 Leveransomfång

Med aggregatet ingår följande i leveransen: Varmvattensensor

7.2 Nödvändiga tillbehör

Beroende på viltrycket finns det olika säkerhetsanordningar och tryckreduceringsventiler att få som tillbehör. Dessa testade säkerhetsanordningar skyddar varmvattenberedaren mot otillåtet övertryck.

7.3 Fler tillbehör

Gångade elvärmepatroner finns tillgängliga som tillbehör.

Om en stavanod inte går att installera ovanifrån, installera en länkanod.

8. Förberedelser

8.1 Monteringsplats

► Montera alltid varmvattenberedaren i ett frostfritt utrymme i närheten av avtappningsstället.

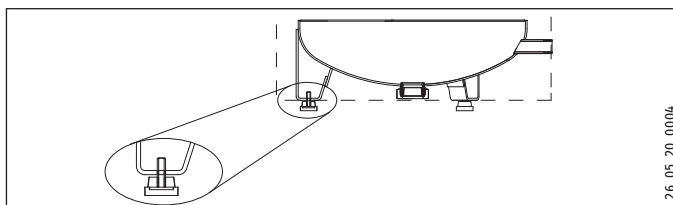

► Kontrollera att golvet är horisontellt. Stabiliteten kan justeras med justeringsfötterna.

► Säkerställ att underlaget (golvet) har tillräcklig bärkraft (se kapitel "Tekniska data").

► Kontrollera även rumshöjden och lutningsmättet (se kapitel Tekniska data/datatabell).

Minimivstånd

Minimivståndena åt sidan kan bytas åt höger eller vänster.

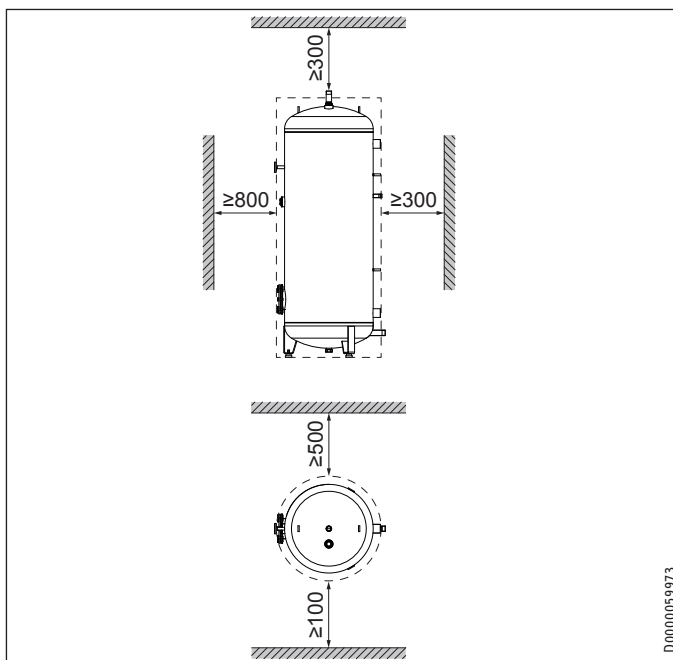

► Minimivståndena ska hållas.

8.2 Transport



Sakskador

Vi rekommenderar att tankens skyddshölje demonteras innan varmvattenberedaren transporteras, så att det inte blir smutsigt eller skadas.

För transporten fästs aggregatet fast på pallen med metallfästen.

► Avlägsna skruven från pallen.

► Vrid metallfästena till insidan av justeringsfötterna under aggregatet.

INSTALLATION

Montering

9. Montering

9.1 Demontera/montera skyddshöljet



Observera

Öppna eller avlägsna skyddshöljet innan cirkulations- och värmeväxlarledningarna monteras. Montera sockelpanelen efter läckagekontrollen.

9.2 Anslutning värmeväxlare

- Före anslutningen måste värmeväxlaren spolas med vatten.

9.2.1 Syrediffusion



Sakskador

Undvik öppna värmesystem och golvvärmesystem med icke syrediffusionstäta plaströr.

I golvvärmesystem med icke syrediffusionstäta plaströr eller i öppna värmesystem kan indiffererande syre göra att korrosion uppträder på stålkomponenterna (t.ex. på varmvattenberedarens värmeväxlare, på ackumulatortankar, på värmeelement av stål eller stålrör).



Sakskador

Korrosionsprodukterna (t.ex. rostslam) kan avsättas i komponenterna i värmesystemet och orsaka effektförlust eller felfrånkoppling på grund av förträngningar i rören.

9.3 Vattenanslutning och säkerhetsgrupp

9.3.1 Säkerhetsanvisningar



Observera

Utför alla vattenanslutnings- och installationsarbeten enligt föreskrifterna.



Observera

Connect the hydraulic connections with flat gaskets.

Kallvattenledning

Rörledningar av stål, koppar eller plast är tillåtna.



Sakskador

En säkerhetsventil är nödvändig.

Varmvattenledning

Rörledningar av koppar eller plast är tillåtna.



Sakskador

Om plaströr används samtidigt som en gängad elvärme patron byggs in måste man beakta maximal tillåten temperatur och maximalt tillåtet tryck i kapitlet "Tekniska data / Datatabell".



Sakskador

Aggregatet måste drivas med tryckarmaturer.

9.3.2 Anslutning

- Spola igenom ledningarna grundligt.
- Följ instruktionerna i installationsanvisningen för säkerhetsgruppen.
- Montera utloppsledningen för varmvatten och inloppsledningen för kallvatten med säkerhetsgruppen. Beakta då att du eventuellt kan behöva en extra tryckreduceringsventil beroende på vilotrycket.
- Dimensionera utloppsledningen så att vattnet obehindrat kan rinna ut vid helt öppen säkerhetsventil. Säkerhetsventilens utblåsöppning måste vara öppen mot atmosfären.
- Montera säkerhetsventilens utblåsledning med konstant nedåtlutning.

9.4 Temperatursensor

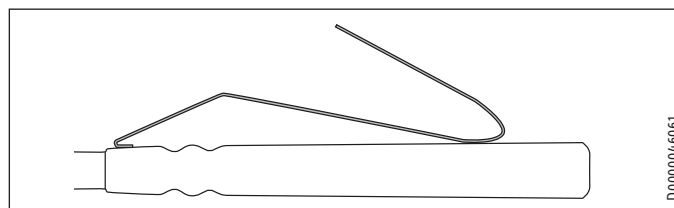

- Böj fjädern på varmvattensensorn.
- Stick in varmvattensensorn till anslaget i dopphylsan för sensorn i VP-framledningen (rekommenderat energisparläge) eller för sensorn i VP-returledningen (högre varmvattenkomfort).
- Montera sensorerna för de använda reglerna motsvarande respektive installationsanvisningar (sensorhylsor, se kapitlet "Tekniska data / Mått och anslutningar").
- Förlägg anslutningskabeln för värmepumpsregleringen.

INSTALLATION

Idrifttagning

10. Idrifttagning

10.1 Första idrifttagningen

- ▶ Öppna ett efterkopplat avtappningsställe så mycket att varmvattenberedaren fylls och ledningsnätet är luftfritt.
- ▶ Avlufta värmeväxlaren.
- ▶ Montera och kontrollera ev. tillbehöret.
- ▶ Kontrollera att säkerhetsventilen fungerar ordentligt.
- ▶ Kontrollera att varmvattentemperaturen visas korrekt på värmepumpens regulator.

10.1.1 Överlämnande av anläggningen

- ▶ Förklara för användaren hur varmvattenberedaren fungerar och instruera hur den används.
- ▶ Informera användaren om eventuella risker, särskilt skällningsskador.
- ▶ Överlämna den här bruksanvisningen.

10.2 Återidrifttagning

Se kapitlet "Första idrifttagningen".

11. Urdrifttagning

- ▶ Koppla ev. bort det inbyggda tillbehöret från nätspänningen med säkringen i husinstallationen.
- ▶ Töm varmvattenberedaren. Se kapitlet "Underhåll/Tömning av varmvattenberedaren".

12. Felavhjälpning

Störning	Orsak	Åtgärd
Säkerhetsventilen droppar vid frånslagen uppvärmning.	Det finns föroreningar i ventilsätet.	Rengör ventilsätet.

13. Underhåll



VARNING Elstöt

Utför alla elektriska anslutnings- och installationsarbeten enligt föreskrifterna.

Beakta kapitlet "Tömning av varmvattenberedaren" om du måste tömma varmvattenberedaren.

13.1 Kontrollera säkerhetsventilen

- ▶ Lufta säkerhetsventilen på säkerhetsgruppen regelbundet, tills det rinner ut vatten utan luftinblandning.

13.2 Kontrollera/byta ut skyddsanoden

- ▶ Kontrollera skyddsanoden första gången efter 2 år och byt ut den vid behov. Beakta då det maximala övergångsmotståndet 0,3 Ω mellan skyddsanoden och varmvattenberedaren.
- ▶ Avgör sedan i vilka intervall ytterligare kontroller ska genomföras.

13.3 Tömning av varmvattenberedaren



VARNING Brännskada

Tömning innebär att varmt vatten kan rinna ut.

- ▶ Stäng avstängningsventilen i matarledningen för kallvatten.
- ▶ Öppna varmvattenventilerna vid samtliga tappställen.
- ▶ Töm aggregatet via tömningsventilen.

13.4 Rengöra och avkalka varmvattenberedaren

För flänskruvarnas åtdragningsmoment, se kapitlet "Tekniska data/Mått och anslutningar".

- ▶ Använd inte avkalkningspump.
- ▶ Behandla inte behållarens yta och skyddsanoden med avkalkningsmedel.

INSTALLATION

Tekniska data

14. Tekniska data

14.1 Mått och anslutningar

SBB 300 WP Trend

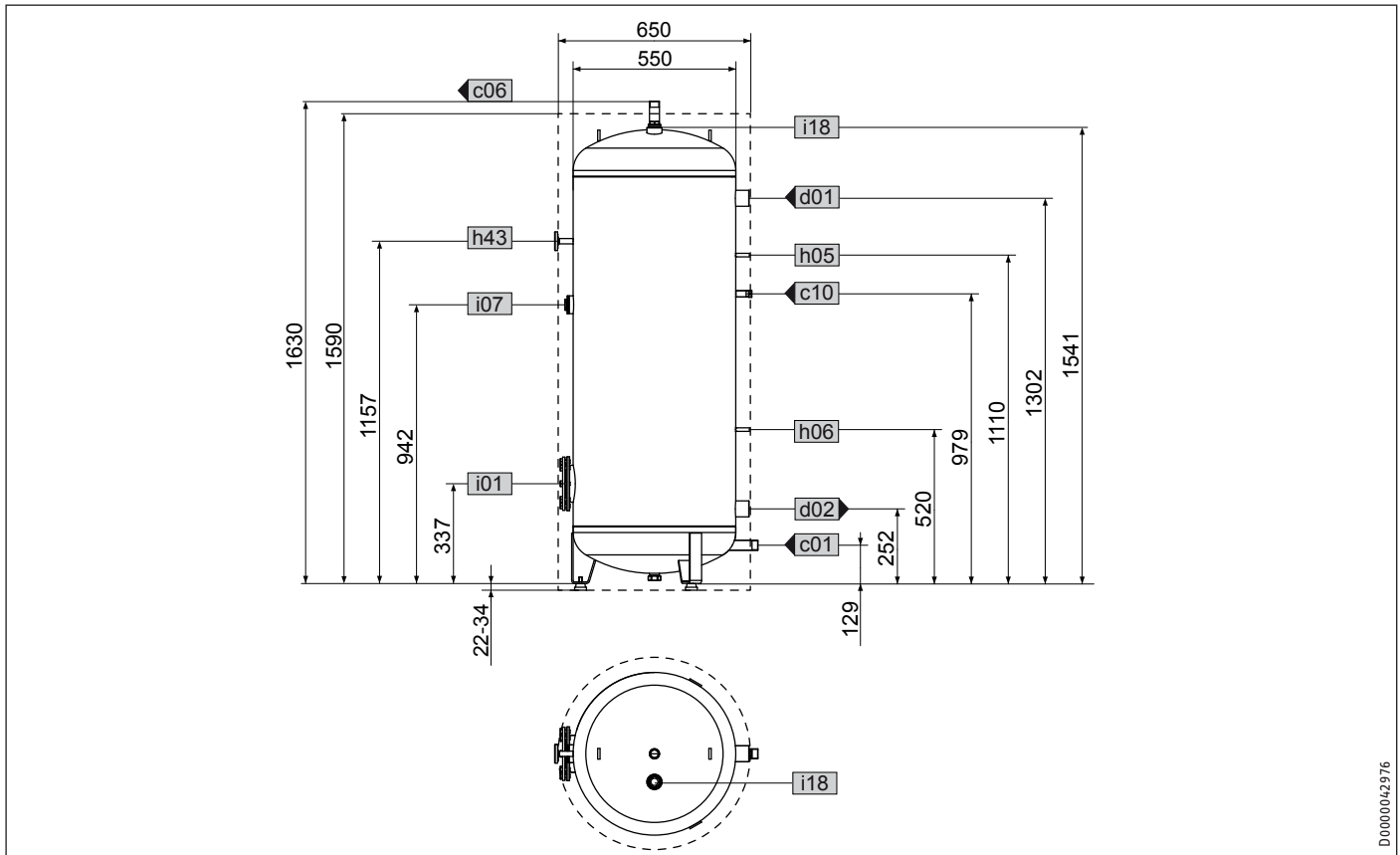

SVENSKA

D0000042976

SBB 300 WP Trend			
c01	Kallvatteninlopp	Yttergånga	G 1 A
c06	Varmvattenutlopp	Yttergånga	G 1 A
c10	Cirkulation	Yttergånga	G 1/2 A
d01	VP-framledning	Innergånga	G 1 1/2
d02	VP-returledning	Innergånga	G 1 1/2
h05	Sensor VP-varmvatten	Diameter	mm 9,5
h06	Sensor VP-varmvatten tillval	Diameter	mm 9,5
h43	Termometer	Diameter	mm 9,5
i01	Fläns	Diameter	mm 180
		Hålcirkeldiameter	mm 150
		Skruvar	M 12
		Åtdragningsmoment	Nm 25
i07	elektr. nöd-/extravärme	Innergånga	G 1 1/2
i18	Skyddsanod	Innergånga	G 1 1/4

INSTALLATION

Tekniska data

SBB 400 WP Trend

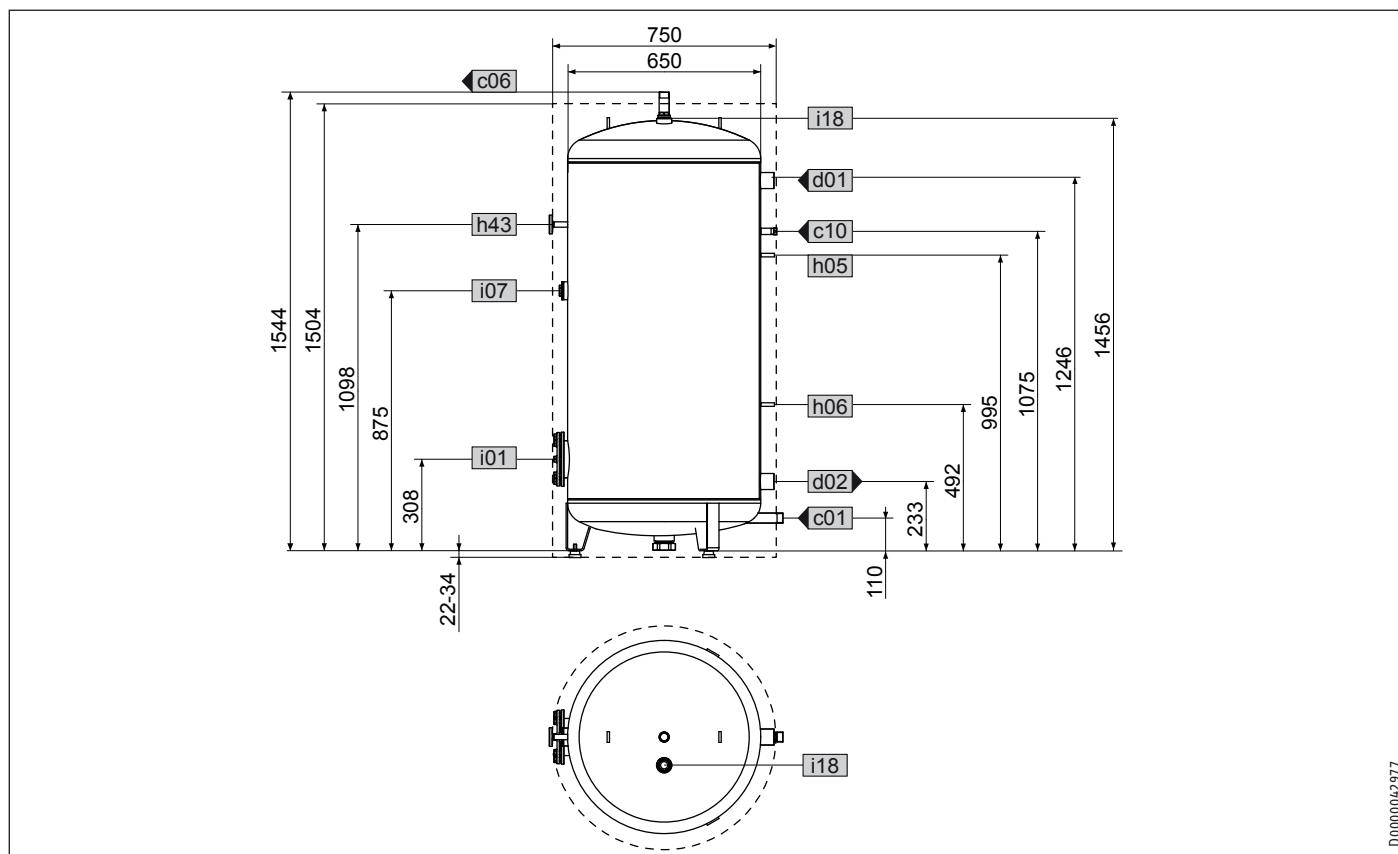

SBB 400 WP Trend			
c01	Kallvatteninlopp	Yttergånga	G 1 A
c06	Varmvattenutlopp	Yttergånga	G 1 A
c10	Cirkulation	Yttergånga	G 1/2 A
d01	VP-framledning	Innergånga	G 1 1/2
d02	VP-returledning	Innergånga	G 1 1/2
h05	Sensor VP-varmvatten	Diameter	mm 9,5
h06	Sensor VP-varmvatten tillval	Diameter	mm 9,5
h43	Termometer	Diameter	mm 9,5
i01	Fläns	Diameter	mm 180
		Hålcirkeldiameter	mm 150
		Skrubar	M 12
		Åtdragningsmoment	Nm 25
i07	elektr. nöd-/extravärme	Innergånga	G 1 1/2
i18	Skyddsanod	Innergånga	G 1 1/4

INSTALLATION

Tekniska data

SBB 500 WP Trend

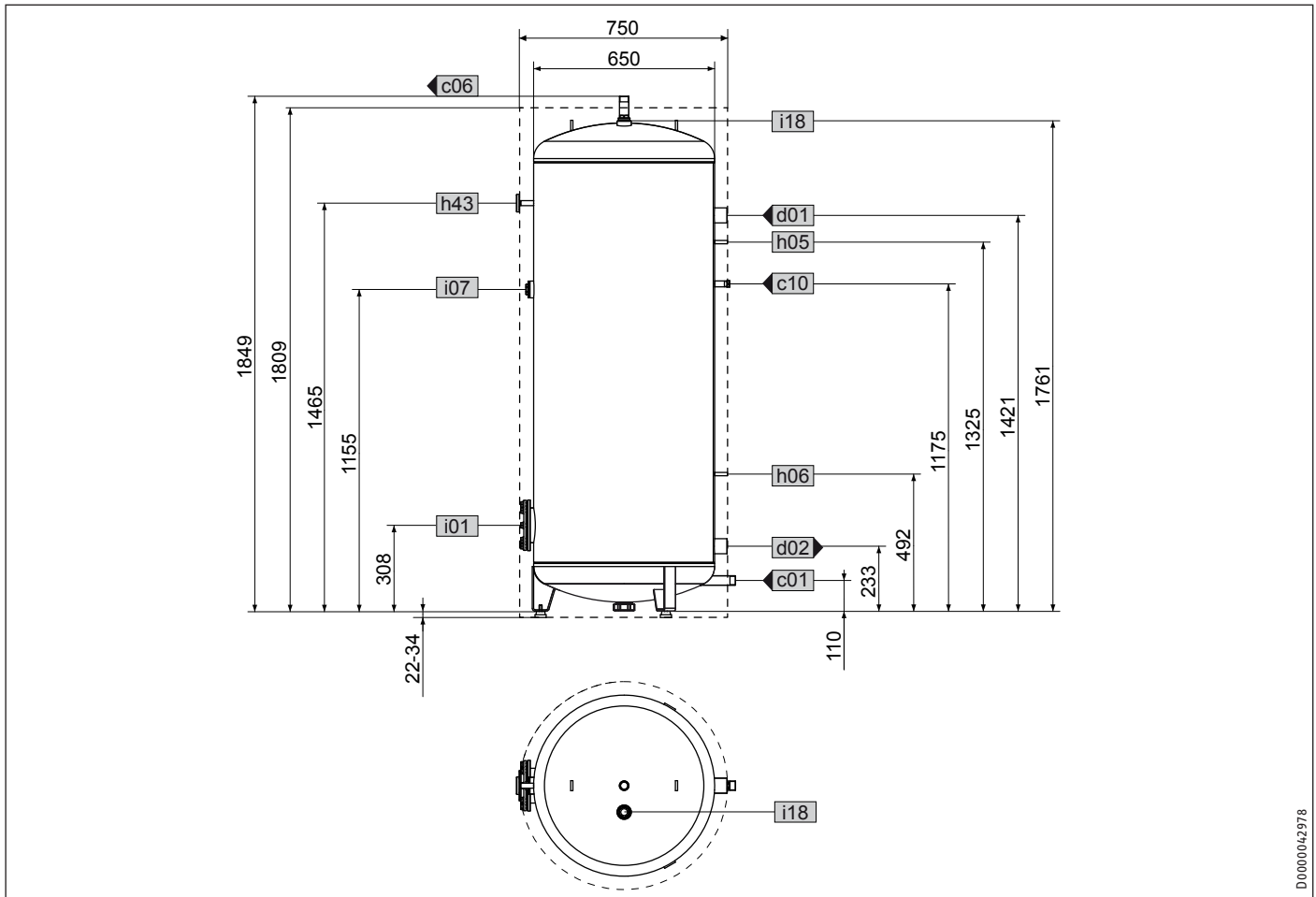

D0000042978

SVENSKA

SBB 500 WP Trend			
c01	Kallvatteninlopp	Yttergänga	G 1 A
c06	Varmvattenutlopp	Yttergänga	G 1 A
c10	Cirkulation	Yttergänga	G 1/2 A
d01	VP-ramledning	Innergänga	G 1 1/2
d02	VP-returledning	Innergänga	G 1 1/2
h05	Sensor VP-varmvatten	Diameter	mm 9,5
h06	Sensor VP-varmvatten tillval	Diameter	mm 9,5
h43	Termometer	Diameter	mm 9,5
i01	Fläns	Diameter	mm 180
		Hålcirkeldiameter	mm 150
		Skruvar	M 12
		Åtdragningsmoment	Nm 25
i07	elektr. nöd-/extravärme	Innergänga	G 1 1/2
i18	Skyddsanod	Innergänga	G 1 1/4

Tvärsnitt

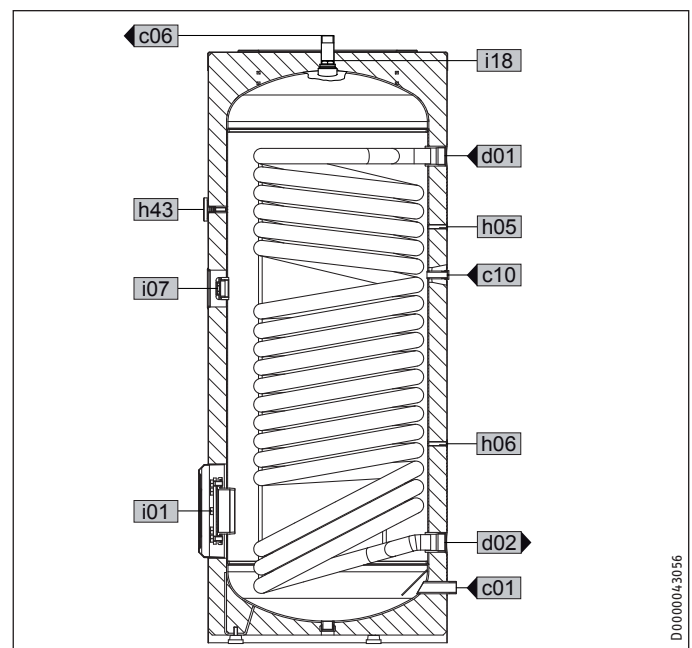

D0000043056

14.2 Uppgifter om energiförbrukning

Produktuppgifterna motsvarar kraven i EG-direktivet om ekodesign för energirelaterade produkter (ErP).

		SBB 300 WP Trend	SBB 400 WP Trend	SBB 500 WP Trend
		233487	233488	233489
Tillverkare		STIEBEL ELTRON	STIEBEL ELTRON	STIEBEL ELTRON
Energieffektivitetsklass		C	C	
Varmhållningsförluster	W	99	108	117
Tankvolym	l	313	415	512

14.3 Datatabell

		SBB 300 WP Trend	SBB 400 WP Trend	SBB 500 WP Trend
		233487	233488	233489
Hydrauliska data				
Nominellt innehåll	l	287	390	481
Innehåll värmeväxlare upptill	l	25,5	25,0	31,0
Yta värmeväxlare upptill	m ²	3,2	5,1	6,1
Tryckförlust vid 1,0 m ³ /h värmeväxlare upptill	hPa	39	60	72
Mängd blandningsvatten 40 °C (15 °C/60 °C)	l	519	669	818
Användningsgränser				
Max. tillåtet tryck	MPa	1	1	1
Provtryck	MPa	1,5	1,5	1,5
Maximalt tillåten temperatur	°C	95	95	95
Max. flödesmängd	l/min	38	45	50
Energidata				
Energiförbrukning vid standby/24 h vid 65 °C	kWh	2,4	2,6	2,8
Energieffektivitetsklass		C	C	
Mått				
Höjd	mm	1652	1565	1871
Diameter	mm	650	750	750
Lutningsmått	mm	1730	1700	1970
Vikter				
Vikt fylld	kg	435	581	706
Vikt tom	kg	146	195	230

Garanti

För produkter som köpts utanför Tyskland gäller inte garantivillkoren från våra tyska företag. I länder där våra produkter säljs av något av våra dotterbolag är det endast detta dotterbolag som kan utfärda garanti för produkterna. Garantin gäller i så fall endast om dotterbolaget har gett ut egna garantivillkor. I övrigt ges inga andra garantier.

För produkter som köpts i länder där inget av våra dotterbolag är verksamt ger vi ingen garanti.

Eventuella garantier som utfärdas av importörer påverkas ej.

Miljö och återvinning

Hjälp oss att skydda miljön. Avfallshandla förbrukade material i enlighet med gällande nationella föreskrifter.

OBSLUHA

1. Obecné pokyny	49
1.1 Bezpečnostní pokyny	49
1.2 Jiné symboly použité v této dokumentaci	49
1.3 Měrné jednotky	50
2. Bezpečnost	50
2.1 Použití v souladu s účelem	50
2.2 Bezpečnostní pokyny	50
2.3 Kontrolní symbol	50
3. Popis přístroje	50
4. Čištění, péče a údržba	50
4.1 Vodní kámen	50
5. Odstranění problémů	50

INSTALACE

6. Bezpečnost	51
6.1 Všeobecné bezpečnostní pokyny	51
6.2 Předpisy, normy a ustanovení	51
7. Popis přístroje	51
7.1 Rozsah dodávky	51
7.2 Potřebné příslušenství	51
7.3 Další příslušenství	51
8. Příprava	51
8.1 Místo montáže	51
8.2 Přeprava	51
9. Montáž	52
9.1 Demontáž a montáž obložení zásobníku	52
9.2 Přípojka tepelného výměníku	52
9.3 Vodovodní přípojka a bezpečnostní skupina	52
9.4 Snímač teploty	52
10. Uvedení do provozu	53
10.1 První uvedení do provozu	53
10.2 Opětovné uvedení do provozu	53
11. Uvedení mimo provoz	53
12. Odstraňování poruch	53
13. Údržba	53
13.1 Kontrola pojistného ventilu	53
13.2 Kontrola a výměna ochranné anody	53
13.3 Vypuštění přístroje	53
13.4 Vyčištění a odvápnění přístroje	53
14. Technické údaje	54
14.1 Rozměry a přípojky	54
14.2 Údaje ke spotřebě energie	57
14.3 Tabulka údajů	57

ZÁRUKA

ŽIVOTNÍ PROSTŘEDÍ A RECYKLACE

OBSLUHA

1. Obecné pokyny

Kapitola „Obsluha“ je určena uživatelům přístroje a instalačním technikům.

Kapitola „Instalace“ je určena instalačním technikům.



Upozornění

Dříve, než zahájíte provoz, si pozorně přečtěte tento návod a pečlivě jej uschovejte. Případně předejte návod dalšímu uživateli.

1.1 Bezpečnostní pokyny

1.1.1 Struktura bezpečnostních pokynů



UVOZUJÍCÍ SLOVO - Druh nebezpečí

Zde jsou uvedeny možné následky nedodržení bezpečnostních pokynů.

► Zde jsou uvedena opatření k odvrácení nebezpečí.

1.1.2 Symboly, druh nebezpečí

Symbol	Druh nebezpečí
	Úraz
	Úraz elektrickým proudem
	Popálení (popálení, opaření)

1.1.3 Uvozující slova

UVOZUJÍCÍ SLOVO	Význam
NEBEZPEČÍ	Pokyny, jejichž nedodržení má za následek vážné nebo smrtelné úrazy.
VÝSTRAHA	Pokyny, jejichž nedodržení může mít za následek vážné nebo smrtelné úrazy.
POZOR	Pokyny, jejichž nedodržení může mít za následek středně vážné nebo lehké úrazy.



1.2 Jiné symboly použité v této dokumentaci



Upozornění

Obecné pokyny jsou označeny symbolem zobrazeným vedle.

► Texty upozornění čtěte pečlivě.

Symbol	Význam
	Věcné škody (poškození přístroje, následné škody, poškození životního prostředí)
	Likvidace přístroje

► Tento symbol vás vyzývá k určitému jednání. Potřebné úkony jsou popsány po jednotlivých krocích.

1.3 Měrné jednotky

 **Upozornění**
Pokud není uvedeno jinak, jsou všechny rozměry uvedeny v milimetrech.

2. Bezpečnost

2.1 Použití v souladu s účelem

Přístroj je určen k použití v domácnostech. Mohou jej tedy bezpečně obsluhovat neškolené osoby. Lze jej používat i mimo domácnosti, např. v drobném průmyslu, pokud způsob použití v takových oblastech odpovídá určení přístroje.

Přístroj slouží k ohřevu pitné vody pomocí tepelných čerpadel.

Jiné použití nebo použití nad rámec daného rozsahu je považováno za použití v rozporu s určením. K použití v souladu s určením patří také dodržování tohoto návodu a návodů k používanému příslušenství.

2.2 Bezpečnostní pokyny

 **VÝSTRAHA popálení**
Pokud je výstupní teplota vyšší než 43 °C hrozí nebezpečí opaření.

 **VÝSTRAHA úraz**
Přístroj smí používat děti od 8 let a osoby se sníženými fyzickými, senzorickými nebo mentálními schopnostmi nebo s nedostatečnými zkušenostmi a znalostmi pouze pod dozorem, nebo poté, co byly poučeny o bezpečném používání přístroje a jsou si vědomy nebezpečí, která z jeho používání plynou. Nenechávejte děti, aby si s přístrojem hrály. Čištění a údržbu, kterou má provádět uživatel, nesmí provádět samotné děti bez dozoru.

 **Věcné škody**
Přístroj je pod tlakem. Během ohřevu z pojistného ventilu odkapává přebytečná voda. Pokud voda kape i po ukončení ohřevu vody, informujte svého specializovaného odborníka.

2.3 Kontrolní symbol

Viz typový štítek na přístroji.

3. Popis přístroje

Pitná voda je ohřívána pomocí tepelného trubkového výměníku. Kromě toho můžete připojit elektrická šroubovaná topná tělesa. Přístrojem lze napájet jedno nebo více odběrných míst.

Přístroj je vybaven revizní přírubou a teploměrem.

Ocelový zásobník je opatřen speciálním přímým emaillem „anti-cor®“ a je vybaven ochrannou anodou. Anoda zajišťuje ochranu vnitřku zásobníku proti korozi. Zásobník je obalen pěnovou hmotou a plastovým pláštěm.

4. Čištění, péče a údržba

- Pravidelně nechte instalátora provést kontrolu funkce bezpečnostní skupiny a elektrické bezpečnosti instalovaného příslušenství přístroje.
- Instalátor musí po dvou letech poprvé zkontrolovat ochrannou anodu. Na základě kontroly instalátor rozhodne, v jakých časových intervalech musí být kontrola provedena znovu.
- Nepoužívejte abrazivní čisticí prostředky nebo prostředky obsahující rozpouštědla. K ošetřování a údržbě přístroje stačí vlhká textilie.

4.1 Vodní kámen

Téměř v každé vodě se při vyšších teplotách vylučuje vápník. Ten se v přístroji usazuje a ovlivňuje funkci a životnost přístroje. Pokud je instalována elektrické šroubovací topné těleso, musíte topné těleso čas od času odvápnit. Specializovaný odborník, který zná kvalitu místní vody, stanoví termín další údržby.

- Kontrolujte pravidelně armatury. Vodní kámen na výtocích z armatur odstraňte běžnými prostředky k odstranění vodního kamene.

5. Odstranění problémů

Problém	Příčina	Odstranění
Příliš slabý proud odebrané vody.	Perlátor v armatuře nebo sprchová hlavice jsou zaneseny vodním kamenem nebo jsou znečištěné.	Očistěte perlátor nebo sprchovou hlavici a zbavte je vodního kamene.

Pokud nelze příčinu odstranit, kontaktujte odborníka. Z důvodu získání lepší a rychlejší pomoci si připravte číslo (č. 000000-0000-000000), které je uvedeno na typovém štítku:

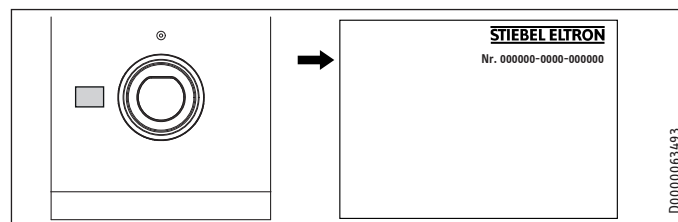

INSTALACE

6. Bezpečnost

Instalaci, uvedení do provozu, údržbu a opravy přístroje smí provádět pouze odborník.

6.1 Všeobecné bezpečnostní pokyny

Řádnou funkci a spolehlivý provoz můžeme zaručit pouze v případě použití originálních náhradních dílů, určených pro tento přístroj.

6.2 Předpisy, normy a ustanovení



Upozornění

Dodržujte všechny národní a místní předpisy a ustanovení.

7. Popis přístroje

7.1 Rozsah dodávky

Spolu s přístrojem dodáváme: Snímač teplé vody

7.2 Potřebné příslušenství

V závislosti na klidovém tlaku jsou k dostání bezpečnostní skupiny a tlakové redukční ventily. Tyto bezpečnostní skupiny s ověřeným konstrukčním vzorem chrání přístroj před nepřipustným překročením tlaku.

7.3 Další příslušenství

Formou příslušenství dodáváme elektrické šroubovací topné těleso.

Pokud není možná instalace tyčové anody shora, instalujte článkovou anodu.

8. Příprava

8.1 Místo montáže

- ▶ Přístroj namontujte vždy v prostorách, ve kterých nedochází k poklesu teploty pod bod mrazu, v blízkosti odběrného místa.

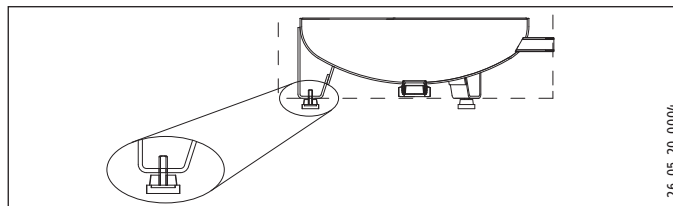

- ▶ Pamatujte, že podlaha musí být rovná. Pomocí výškově nastavitelných patek můžete vyrovnat nerovnosti podlahy.
- ▶ Pamatujte na dostatečnou nosnost podlahy (viz kapitola „Technické údaje / Tabulka s technickými údaji“).
- ▶ Pamatujte na výšku místnosti a na rozměr na výšku (viz kapitola „Technické údaje / Tabulka údajů“).

Minimální vzdálenosti

Boční minimální vzdálenosti lze mírně měnit doprava nebo doleva.

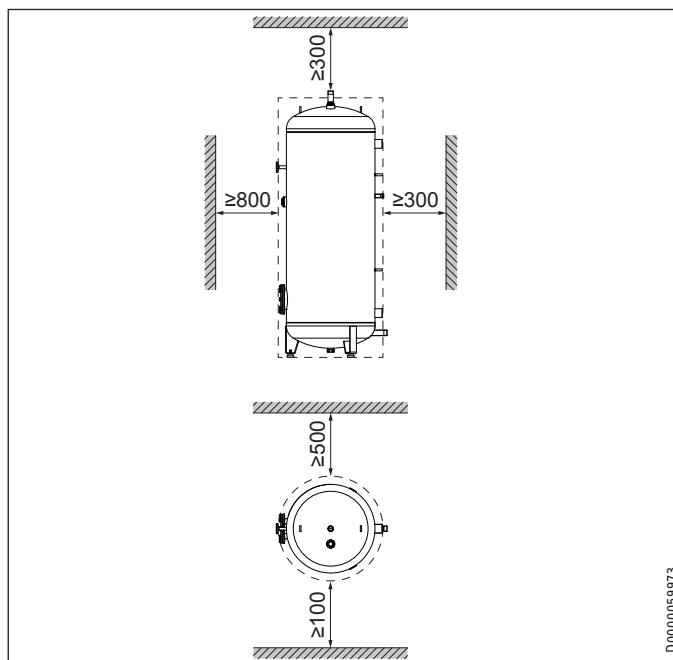

- ▶ Dodržujte minimální vzdálenosti.

8.2 Přeprava



Věcné škody

Při přepravě do místa instalace doporučujeme demontovat obložení zásobníku, aby nedošlo k jeho znečištění nebo poškození.

Pro přepravu je přístroj upevněna na paletě kovovými sponami.

- ▶ Vyšroubujte šrouby z palety.
- ▶ Otočte kovové spony na vnitřní stranu stavěcích noh pod přístroj.

9. Montáž

9.1 Demontáž a montáž obložení zásobníku



Upozornění

Dříve, než namontujete cirkulační rozvody nebo rozvody tepelného vodiče, otevřete nebo odstraňte obložení zásobníku.

Kryt podstavce namontujte po provedení kontroly těsnosti.

9.2 Přípojka tepelného výměníku

- Před připojením musíte propláchnout tepelný výměník vodou.

9.2.1 Difuze kyslíku



Věcné škody

Nepoužívejte otevřená topná zařízení a podlahová topení s plastovými trubkami, neutěsněná proti difuzím kyslíku.

U podlahového topení s plastovými rozvody, neutěsněného proti difuzím kyslíku, se může při difúzi kyslíku objevit na ocelových částech topného zařízení koroze (např. na výměníku tepla zásobníku teplé vody, na akumulčních zásobnících, ocelových topných tělesech nebo ocelových rozvodech).



Věcné škody

Zbytky koroze (např. usazeniny rzi) se mohou usazovat v komponentech topného zařízení, zúžit průřezy a způsobit tak ztráty výkonu nebo způsobit vypnutí z důvodu poruchy.

9.3 Vodovodní přípojka a bezpečnostní skupina

9.3.1 Bezpečnostní pokyny



Upozornění

Veškeré vodovodní přípojky a instalace provádějte podle předpisů.



Upozornění

Hydraulické přípojky připojte s plochým těsněním.

Rozvod studené vody

Dovolenými materiály potrubních systémů jsou měď, ocel nebo plast.



Věcné škody

Je nezbytné použití pojistného ventilu.

Rozvod teplé vody

Přípustnými materiály potrubních systémů je měď nebo plast.



Věcné škody

V případě použití plastových potrubních systémů a současně instalaci elektrické šroubovací topné těleso dodržujte maximální dovolenou teplotu a maximální dovolený tlak, uvedené v kapitole „Technické údaje / Tabulka s údaji“.



Věcné škody

Přístroj je nutno provozovat v kombinaci s tlakovými armaturami.

9.3.2 Připojení

- Řádně propláchněte rozvody.
- Dodržujte pokyny návodu k instalaci bezpečnostní skupiny.
- Namontujte odtok teplé vody a přítok studené vody s bezpečnostní skupinou. Nezapomeňte, že v závislosti na klidovém tlaku budete případně navíc potřebovat také tlakový redukční ventil.
- Odtok dimenzujte tak, aby v případě zcela otevřeného pojistného ventilu mohla voda plynule odtékat. Vypouštěcí otvor pojistného ventilu musí zůstat směrem k atmosféře otevřený.
- Namontujte odtok bezpečnostní skupiny s plynulým sklonem.

9.4 Snímač teploty

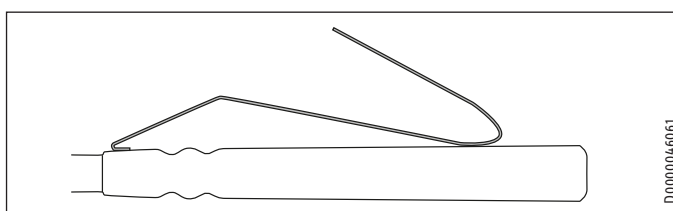

- Ohněte pružinu čidla teplé vody.
- Zavedte snímač teplé vody až na doraz do jímky pro snímač na topné straně tepelného čerpadla (doporučená poloha k dosažení úspory energie) nebo pro snímač na vratném straně tepelného čerpadla (vysoký komfort teplé vody).
- Instalujte čidla používané regulace v souladu s příslušnými návody k instalaci (jímky pro čidla viz kapitola „Technické údaje/Rozměry a přípojky“).
- Položte přívodní vedení k regulaci tepelného čerpadla.

10. Uvedení do provozu

10.1 První uvedení do provozu

- ▶ Následně zařazené odběrné místo otevřete po dobu, dokud nebude zařízení plné a rozvodná síť odvzdušněná.
- ▶ Odvzdušněte tepelný výměník.
- ▶ Případně proveďte montáž a kontrolu příslušenství.
- ▶ Zkontrolujte funkci pojistného ventilu.
- ▶ Zkontrolujte správnost indikace teploty teplé vody na regulátoru tepelného čerpadla.

10.1.1 Předání přístroje

- ▶ Vysvětlete uživateli funkci přístroje a seznamte ho se způsobem jeho užívání.
- ▶ Upozorněte uživatele na možná rizika, především na nebezpečí opaření.
- ▶ Předajte tento návod.

10.2 Opětovné uvedení do provozu

Viz kapitola „Prvotní uvedení do provozu“.

11. Uvedení mimo provoz

- ▶ Odpojte případně instalované příslušenství od elektrické sítě pojistkami v domovní instalaci.
- ▶ Vypusťte přístroj. Viz kapitola „Údržba / Vyprázdnění přístroje“.

12. Odstraňování poruch

Závada	Příčina	Odstranění
Pojistný ventil kape při vypnutí topení.	Sedlo ventilu je znečištěné.	Vyčistěte sedlo ventilu.

13. Údržba



VÝSTRAHA elektrický proud
Veškerá elektrická zapojení a instalace provádějte podle předpisů.

Pokud musíte přístroj vypustit, prostudujte si kapitolu „Vypuštění přístroje“.

13.1 Kontrola pojistného ventilu

- ▶ Ventil bezpečnostní skupiny plynule uvolňujte, dokud voda nevytéká plným proudem.

13.2 Kontrola a výměna ochranné anody

- ▶ Ochrannou anodu zkontrolujte poprvé po 2 letech a případně ji vyměňte. Pamatujte přitom na maximální přechodový odpor 0,3 Ω mezi ochrannou anodou a nádrží.
- ▶ Potom rozhodněte, v jakých časových intervalech mají být provedeny další kontroly.

13.3 Vypuštění přístroje



VÝSTRAHA popálení
Při vypouštění může vytékat horká voda.

- ▶ Uzavřete ventil na přívodu studené vody.
- ▶ Otevřete teplovodní ventily všech odběrných míst.
- ▶ Vyprázdněte obsah přístroje pomocí vypouštěcího kohoutu.

13.4 Vyčištění a odvápnění přístroje

Utahovací moment šroubů příruby viz kapitola „Technické údaje / Rozměry a přípojky“.

- ▶ Nepoužívejte odvápňovací čerpadlo.
- ▶ Prostředkem k odstranění vodního kamene nečistěte povrch přístroje a ochrannou anodu.

INSTALACE

Údržba

14. Technické údaje

14.1 Rozměry a přípojky

SBB 300 WP Trend

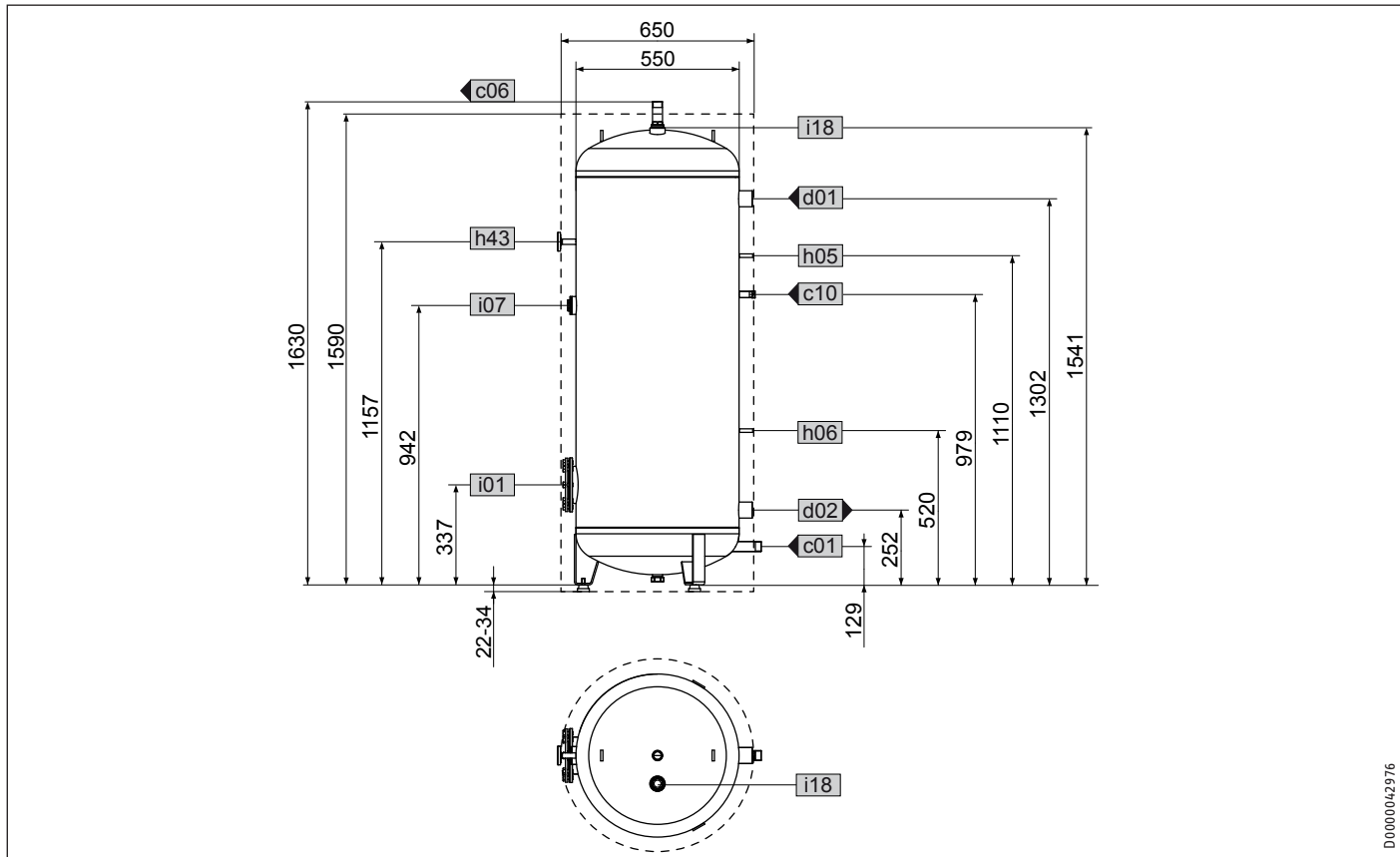

SBB 300 WP Trend			
c01	Přívod studené vody	Vnější závit	G 1 A
c06	Výtok teplé vody	Vnější závit	G 1 A
c10	Cirkulace	Vnější závit	G 1/2 A
d01	Tep.cerp.vstup.strana	Vnitřní závit	G 1 1/2
d02	Tep.cerp.vratný tok	Vnitřní závit	G 1 1/2
h05	Čidlo tep.čerp.tep.voda	průměr	mm 9,5
h06	Čidlo tep.čerp.tep.voda vol.	průměr	mm 9,5
h43	Teplomer	průměr	mm 9,5
i01	Příruba	průměr	mm 180
		Průměr roztečné kružnice	mm 150
		Šrouby	M 12
		Utahovací moment	Nm 25
i07	Elektrické nouzové/prídavné topení	Vnitřní závit	G 1 1/2
i18	Ochranná anoda	Vnitřní závit	G 1 1/4

INSTALACE

Údržba

SBB 400 WP Trend

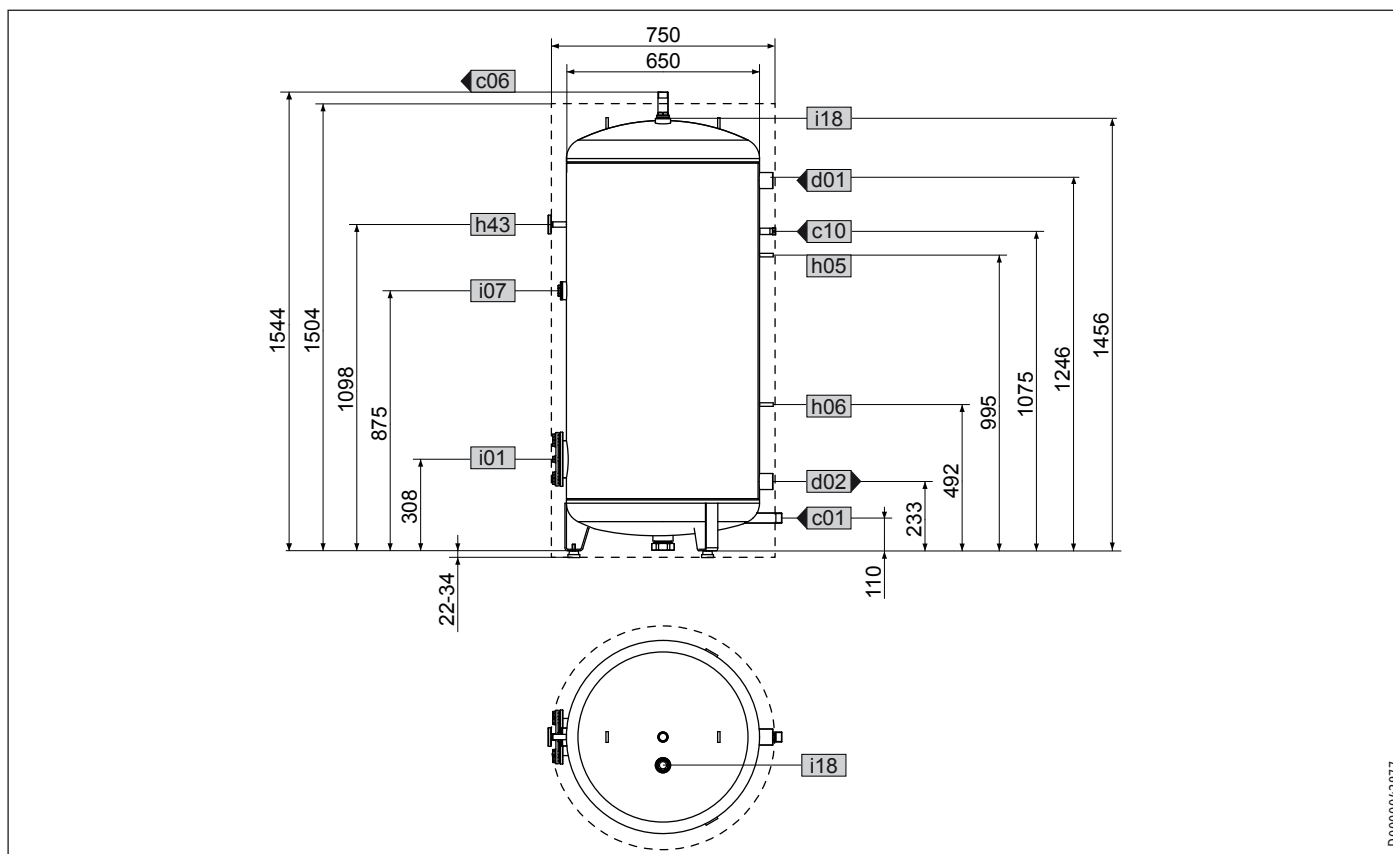

		SBB 400 WP Trend	
c01	Přívod studené vody	Vnější závit	G 1 A
c06	Výtok teplé vody	Vnější závit	G 1 A
c10	Cirkulace	Vnější závit	G 1/2 A
d01	Tep.cerp.vstup.strana	Vnitřní závit	G 1 1/2
d02	Tep.cerp.vratný tok	Vnitřní závit	G 1 1/2
h05	Čidlo tep.čerp.tep.voda	průměr	mm 9,5
h06	Čidlo tep.čerp.tep.voda vol.	průměr	mm 9,5
h43	Teplomer	průměr	mm 9,5
i01	Príruba	průměr	mm 180
		Průměr roztečné kružnice	mm 150
		Šrouby	M 12
		Utahovací moment	Nm 25
i07	Elektrické nouzové/prídavné topení	Vnitřní závit	G 1 1/2
i18	Ochranná anoda	Vnitřní závit	G 1 1/4

ČESKY

INSTALACE

Údržba

SBB 500 WP Trend

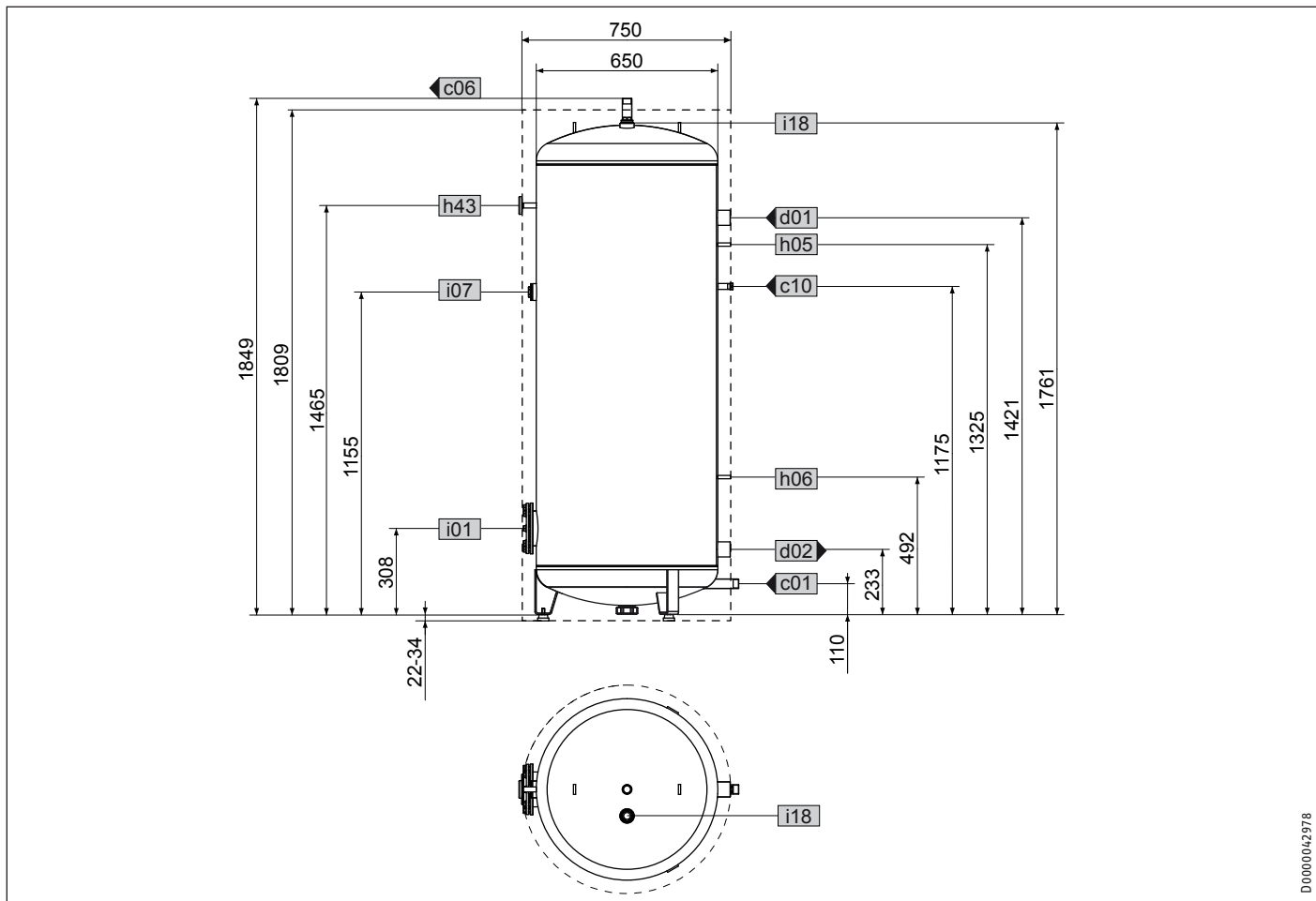

D0000042978

		SBB 500 WP Trend	
c01	Přívod studené vody	Vnější závit	G 1 A
c06	Výtok teplé vody	Vnější závit	G 1 A
c10	Cirkulace	Vnější závit	G 1/2 A
d01	Tep.cerp.vstup.strana	Vnitřní závit	G 1 1/2
d02	Tep.cerp.vratný tok	Vnitřní závit	G 1 1/2
h05	Čidlo tep.cerp.tep.voda	průměr	mm 9,5
h06	Čidlo tep.cerp.tep.voda vol.	průměr	mm 9,5
h43	Teplomer	průměr	mm 9,5
i01	Príruba	průměr	mm 180
		Průměr roztečné kružnice	mm 150
		Šrouby	M 12
		Utahovací moment	Nm 25
i07	Elektrické nouzové/prídavné topení	Vnitřní závit	G 1 1/2
i18	Ochranná anoda	Vnitřní závit	G 1 1/4

Údržba

Průřez

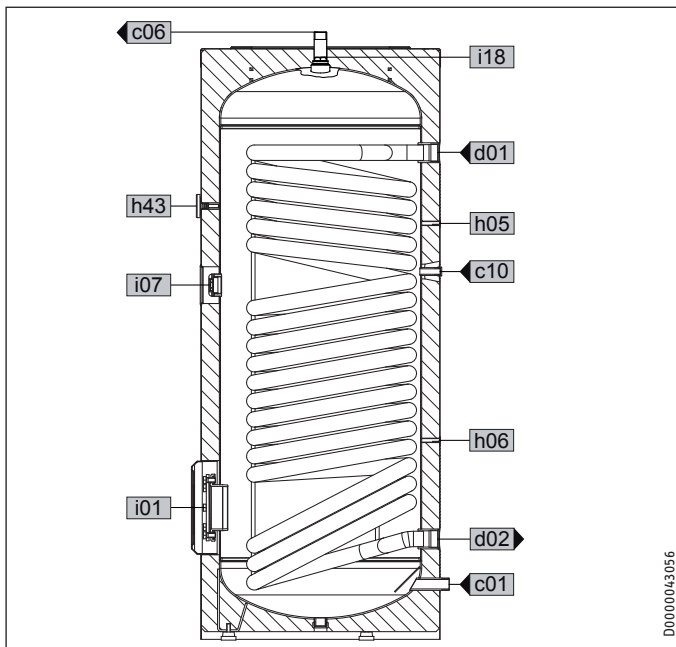

Záruka

Pro přístroje nabyté mimo území Německa neplatí záruční podmínky poskytované našimi firmami v Německu. V zemích, ve kterých některá z našich dceřiných společností distribuuje naše výrobky, poskytuje záruku jenom tato dceřiná společnost. Takovou záruku lze poskytnout pouze tehdy, pokud dceřiná společnost vydala vlastní záruční podmínky. Jinak nelze záruku poskytnout.

Na přístroje zakoupené v zemích, ve kterých nejsou naše výrobky distribuovány žádnou z dceřiných společností, neposkytujeme žádnou záruku. Případné záruky závazně přislíbené dovozcem zůstávají proto nedotčené.

Životní prostředí a recyklace

Pomozte nám chránit naše životní prostředí. Materiály po použití zlikvidujte v souladu s platnými národními předpisy.

14.2 Údaje ke spotřebě energie

Údaje o výrobku odpovídají nařízením EU ke směrnici o ekodesignu výrobků v souvislosti se spotřebou energie (ErP).

		SBB 300 WP Trend 233487	SBB 400 WP Trend 233488	SBB 500 WP Trend 233489
Výrobce		STIEBEL ELTRON	STIEBEL ELTRON	STIEBEL ELTRON
Třída energetické účinnosti		C	C	
Tepelné ztráty	W	99	108	117
Objem zásobníku	l	313	415	512

14.3 Tabulka údajů

		SBB 300 WP Trend 233487	SBB 400 WP Trend 233488	SBB 500 WP Trend 233489
Údaje o hydraulickém systému				
Jmenovitý objem	l	287	390	481
Objem - výměník nahoře	l	25,5	25,0	31,0
Plocha - výměník nahoře	m ²	3,2	5,1	6,1
Tlakové ztráty při 1,0 m ³ /h - tepelný výměník nahoře	hPa	39	60	72
Množství smíšené vody 40 °C (15 °C/60 °C)	l	519	669	818
Meze použitelnosti				
Max. dovolený tlak	MPa	1	1	1
Zkušební tlak	MPa	1,5	1,5	1,5
Maximální dovolená teplota	°C	95	95	95
Max. průtok	l/min	38	45	50
Energetické údaje				
Tepelná ztráta / 24 h při 65 °C	kWh	2,4	2,6	2,8
Třída energetické účinnosti		C	C	
Rozměry				
Výška	mm	1652	1565	1871
Průměr	mm	650	750	750
Transportní výška	mm	1730	1700	1970
Hmotnosti				
Hmotnost při naplnění	kg	435	581	706
Vlastní hmotnost	kg	146	195	230

ČESKY

OBSŁUGA

1.	Wskazówki ogólne	58
1.1	Wskazówki dotyczące bezpieczeństwa	58
1.2	Inne oznaczenia stosowane w niniejszej dokumentacji	58
1.3	Jednostki miar	59
2.	Bezpieczeństwo	59
2.1	Użytkowanie zgodne z przeznaczeniem	59
2.2	Wskazówki dotyczące bezpieczeństwa	59
2.3	Znak kontroli	59
3.	Opis urządzenia	59
4.	Czyszczenie, pielęgnacja i konserwacja	59
4.1	Gromadzenie się osadów kamienia	59
5.	Usuwanie problemów	59

INSTALACJA

6.	Bezpieczeństwo	60
6.1	Ogólne wskazówki dotyczące bezpieczeństwa	60
6.2	Przepisy, normy i wymogi	60
7.	Opis urządzenia	60
7.1	Zakres dostawy	60
7.2	Wymagane wyposażenie dodatkowe	60
7.3	Pozostałe wyposażenie dodatkowe	60
8.	Przygotowanie	60
8.1	Miejsce montażu	60
8.2	Transport	60
9.	Montaż	61
9.1	Demontaż i montaż osłony zasobnika	61
9.2	Podłączenie wymiennika ciepła	61
9.3	Przyłącze wody i grupa zabezpieczająca	61
9.4	Czujnik temperatury	61
10.	Uruchomienie	62
10.1	Pierwsze uruchomienie	62
10.2	Ponowne uruchomienie	62
11.	Wyłączenie z eksploatacji	62
12.	Usuwanie usterek	62
13.	Konserwacja	62
13.1	Kontrola zaworu bezpieczeństwa	62
13.2	Kontrola / Wymiana anody ochronnej	62
13.3	Opróżnianie urządzenia	62
13.4	Czyszczenie urządzenia i usuwanie osadu wapiennego	62
14.	Dane techniczne	63
14.1	Wymiary i przyłącza	63
14.2	Dane dotyczące zużycia energii	66
14.3	Tabela danych	66

GWARANCJA

OCHRONA ŚRODOWISKA I RECYCLING

OBSŁUGA

1. Wskazówki ogólne

Rozdział „Obsługa” przeznaczony jest dla użytkownika urządzenia i specjalisty.

Rozdział „Instalacja” przeznaczony jest dla specjalisty.



Wskazówka

Przed przystąpieniem do obsługi urządzenia należy dokładnie zapoznać się z niniejszą instrukcją i zachować ją do późniejszego wykorzystania.
W przypadku przekazania produktu osobom trzecim niniejszą instrukcję należy również dołączyć.

1.1 Wskazówki dotyczące bezpieczeństwa

1.1.1 Struktura wskazówek dotyczących bezpieczeństwa



HASŁO OSTRZEGAWCZE – rodzaj zagrożenia
W tym miejscu są określone potencjalne skutki nieprzestrzegania wskazówki dotyczącej bezpieczeństwa.
► W tym miejscu są określone środki zapobiegające zagrożeniu.

1.1.2 Symbole i rodzaje zagrożenia

Symbol	Rodzaj zagrożenia
	Obrażenia ciała
	Porażenie prądem elektrycznym
	Poparzenie (Poparzenie)

1.1.3 Hasła ostrzegawcze

HASŁO OSTRZEGAWCZE	Znaczenie
ZAGROŻENIE	Wskazówki, których nieprzestrzeganie prowadzi do ciężkich obrażeń ciała lub śmierci.
OSTRZEŻENIE	Wskazówki, których nieprzestrzeganie może prowadzić do ciężkich obrażeń ciała lub śmierci.
OSTROŻNIE	Wskazówki, których nieprzestrzeganie może prowadzić do średnich lub lekkich obrażeń ciała.

1.2 Inne oznaczenia stosowane w niniejszej dokumentacji





Wskazówka

Ogólne wskazówki są oznaczone symbolem umieszczonym obok.
► Należy dokładnie zapoznać się z treścią wskazówek.

OBSŁUGA

Bezpieczeństwo

Symbol	Znaczenie
	Szkody materialne (uszkodzenie urządzenia, szkody następne, szkody ekologiczne)
	Utylizacja urządzenia

► Ten symbol informuje o konieczności wykonania jakiejś czynności. Wymagane czynności opisane są krok po kroku.

1.3 Jednostki miar



Wskazówka

Jeśli nie określono innych jednostek, wszystkie wymiary podane są w milimetrach.

2. Bezpieczeństwo

2.1 Użytkowanie zgodne z przeznaczeniem

Urządzenie przeznaczone jest do użytku domowego. Nieprzeszkolone osoby mogą bezpiecznie z niego korzystać. Urządzenie może być użytkowane również poza domem, np. w małych przedsiębiorstwach, pod warunkiem użytkowania zgodnego z przeznaczeniem.

Urządzenie służy do ogrzewania wody użytkowej za pomocą pompy ciepła.

Inne lub wykraczające poza obowiązujące ustalenia zastosowanie traktowane jest jako niezgodne z przeznaczeniem. Do użytkowania zgodnego z przeznaczeniem należy również przestrzeganie niniejszej instrukcji obsługi oraz instrukcji obsługi użytego wyposażenia dodatkowego.

2.2 Wskazówki dotyczące bezpieczeństwa



OSTRZEŻENIE poparzenie

W przypadku temperatur na wylocie wyższych niż 43 °C istnieje niebezpieczeństwo poparzenia.



OSTRZEŻENIE obrażenia ciała

Urządzenie może być obsługiwane przez dzieci, które ukończyły 8 lat oraz przez osoby o zmniejszonych zdolnościach fizycznych, sensorycznych lub umysłowych lub osoby nieposiadające odpowiedniego doświadczenia względnie wiedzy, jeżeli są one pod nadzorem lub zostały przeszkolone w zakresie bezpiecznej obsługi urządzenia oraz zrozumiwały wynikające stąd niebezpieczeństwa. Dzieciom nie wolno bawić się urządzeniem. Czyszczenie oraz konserwacja wykonywana przez użytkownika są czynnościami, których dzieciom nie wolno wykonywać bez nadzoru.



Szkody materialne

Urządzenie pracuje pod ciśnieniem. Podczas ogrzewania z zaworu bezpieczeństwa kapie woda. Jeżeli woda będzie kapać również po zakończeniu ogrzewania, należy poinformować specjalistę.

2.3 Znak kontroli

Patrz tabliczka znamionowa na urządzeniu.

3. Opis urządzenia

Woda użytkowa jest podgrzewana za pomocą jednego gładkorurowego wymiennika ciepła. Ponadto do urządzenia można podłączyć elektryczną grzałkę wkręcaną. Urządzenie można wykorzystywać do zasilania jednego lub kilku punktów poboru wody.

Urządzenie posiada na wyposażeniu kotłownik kontrolny i termometr.

Stalowy zasobnik posiada wewnątrz powłokę ze specjalnej emalii „anticor®” i anodę ochronną. Anoda ma na celu ochronę wnętrza zasobnika przed korozją. Zasobnik posiada izolację z warstwy pianki oraz osłonę z tworzywa sztucznego.

4. Czyszczenie, pielęgnacja i konserwacja

► W regularnych odstępach czasu należy zlecać specjalistę kontrolę sprawności grupy bezpieczeństwa oraz zamontowanego wyposażenia dodatkowego pod kątem bezpieczeństwa elektrycznego.

► Wykonanie pierwszej kontroli anody ochronnej należy zlecić specjalistę po upływie dwóch lat. Po jej przeprowadzeniu specjalista zdecyduje, w jakich odstępach czasu będą przeprowadzane kolejne kontrole.

► Nie wolno używać środków czyszczących o właściwościach żrących lub zawierających rozpuszczalnik. Do konserwacji i czyszczenia urządzenia wystarczy wilgotna szmatka.

4.1 Gromadzenie się osadów kamienia

Prawie każdy rodzaj wody w wysokiej temperaturze powoduje powstanie osadów wapiennych. Mają one wpływ na działanie oraz żywotność urządzenia. W przypadku stosowania elektrycznego kotłownika grzejnego co jakiś czas należy usuwać osady wapienne. Specjalista znający jakość wody w miejscu montażu urządzenia poinformuje o kolejnym terminie konserwacji.

► Regularnie należy sprawdzać stan armatury. Osad z wylotu armatury należy usuwać przy użyciu standardowych środków do usuwania osadów wapiennych.

5. Usuwanie problemów

Problem	Przyczyna	Rozwiązanie
Ilość wypływającej wody jest niewielka.	Regulator strumienia w armaturze lub głowica natryskowa jest pokryta kamieniem lub zanieczyszczona.	Oczyszczyć i/lub odwapnić regulator strumienia lub głowicę natryskową.

Jeśli nie można usunąć przyczyny usterki, należy wezwać serwis. W celu usprawnienia i przyspieszenia pomocy należy podać numer z tabliczki znamionowej (nr 000000-0000-000000).

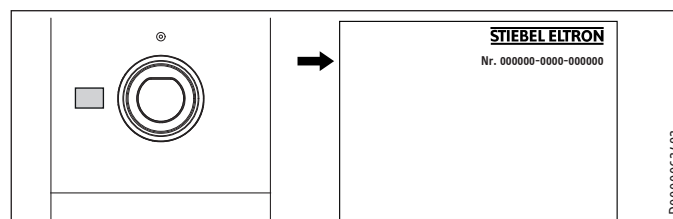

INSTALACJA

6. Bezpieczeństwo

Instalacja, uruchomienie, jak również konserwacja i naprawa urządzenia mogą być wykonane wyłącznie przez specjalistę.

6.1 Ogólne wskazówki dotyczące bezpieczeństwa

Producent zapewnia prawidłowe działanie i bezpieczeństwo eksploatacji tylko w przypadku stosowania oryginalnych części przeznaczonych do tego urządzenia.

6.2 Przepisy, normy i wymagania



Wskazówka

Należy przestrzegać wszystkich krajowych i miejscowych przepisów oraz wymogów

7. Opis urządzenia

7.1 Zakres dostawy

Z urządzeniem dostarczane są: Czujnik ciepłej wody

7.2 Wymagane wyposażenie dodatkowe

Do urządzenia są dostępne grupy zabezpieczające i zawory redukcyjne ciśnienia przystosowane do danego ciśnienia spoczynkowego. posiadające odpowiednie certyfikaty i zabezpieczające urządzenie przed niedopuszczalnym ciśnieniem.

7.3 Pozostałe wyposażenie dodatkowe

Jako wyposażenie dodatkowe dostępne są elektryczne grzałki wkręcane.

Jeśli nie można zamontować od góry anody prętowej, należy zamontować anodę ogniwową.

8. Przygotowanie

8.1 Miejsce montażu

► Urządzenie należy montować zawsze w pomieszczeniu zabezpieczonym przed zamarzaniem i w pobliżu punktu poboru wody.

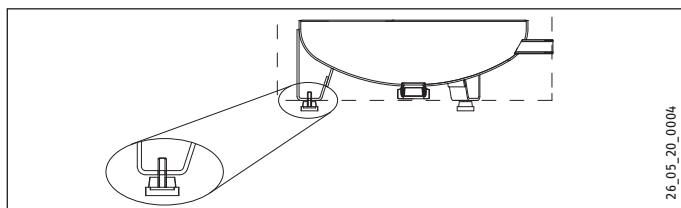

- Należy zapewnić płaskie podłoże. Nierówności podłoża można zniwelować dzięki nóżkom regulacyjnym.
- Należy zapewnić podłoże o odpowiedniej nośności (patrz rozdział „Dane techniczne - tabela danych”).
- Należy przestrzegać danych dotyczących wysokości pomieszczenia i wysokości po przechyleniu (patrz rozdział „Dane techniczne - tabela danych”).

Minimalne odległości

Minimalne odległości z prawej i lewej strony można ze sobą zamienić.

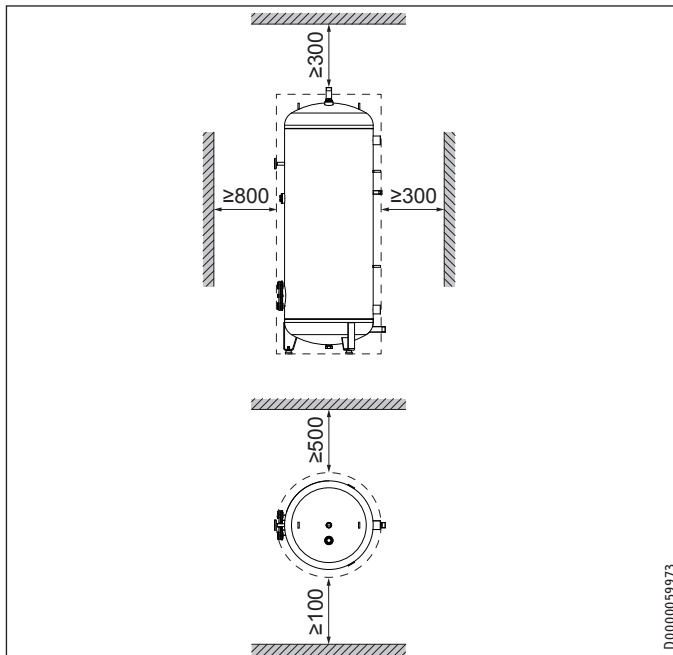

- Należy zachować odstępy minimalne.

8.2 Transport



Szkody materialne

Na czas transportu do miejsca montażu sugerujemy zdemontować osłonę zbiornika, aby uniknąć jej zabrudzenia lub uszkodzenia.

W celu umożliwienia transportu należy zamocować urządzenie na palecie przy użyciu metalowych łączników.

- Usunąć wkręty z palety.
- Przykręcić metalowe łączniki do wewnętrznej strony nóżek regulowanych pod urządzeniem.

9. Montaż

9.1 Demontaż i montaż osłony zasobnika



Wskazówka

Przed montażem przewodów cyrkulacyjnych i przewodów wymiennika ciepła należy otworzyć lub zdemontować osłonę zbiornika. Po wykonaniu kontroli szczelności należy zamontować maskownicę cokołu.

9.2 Podłączenie wymiennika ciepła

- ▶ Przed podłączeniem wymiennika ciepła należy przepłukać go wodą.

9.2.1 Dyfuzja tlenu



Szkody materialne

Unikać otwartych instalacji grzewczych i systemów ogrzewania podłogowego z rurami z tworzywa sztucznego niegwarantujących ochrony przed dyfuzją tlenu.

W przypadku systemów ogrzewania podłogowego z rurami z tworzywa sztucznego niegwarantujących ochrony przed dyfuzją tlenu lub otwartych instalacji grzewczych na elementach stalowych instalacji grzewczej może pojawiać się korozja (np. na wymienniku ciepła zasobnika ciepłej wody, na zasobnikach buforowych, grzejnikach stalowych lub rurach stalowych) wskutek dyfundowania tlenu.



Szkody materialne

Produkty korozji (np. osad z rdzy) mogą się odkładać w elementach instalacji grzewczej i w konsekwencji zmniejszenia przekroju powodować starty mocy lub wyłączenie wskutek usterki.

9.3 Przyłącze wody i grupa zabezpieczająca

9.3.1 Wskazówki dotyczące bezpieczeństwa



Wskazówka

Wszystkie prace instalacyjne w zakresie podłączania wody należy wykonywać zgodnie z przepisami.



Wskazówka

Podłączyć przyłącza hydrauliczne uszczelnione płasko.

Przewód zimnej wody

Producent dopuszcza stosowanie rur stalowych, miedzianych lub rur z tworzywa sztucznego.



Szkody materialne

Wymagany jest zawór bezpieczeństwa.

Przewód ciepłej wody

Producent dopuszcza stosowanie rur miedzianych lub rur z tworzywa sztucznego.



Szkody materialne

Przy jednoczesnym stosowaniu rur z tworzywa sztucznego i wkręcanej grzałki elektrycznej należy przestrzegać wartości maksymalnej dopuszczalnej temperatury i maksymalnego dopuszczalnego ciśnienia określonych w rozdziale „Dane techniczne - Tabela danych”.



Szkody materialne

Urządzenie musi zostać podłączone do armatur ciśnieniowych.

9.3.2 Przyłącze

- ▶ Przepłukać dokładnie przewody.
- ▶ Przestrzegać wskazówek zawartych w instrukcji instalacji grupy bezpieczeństwa.
- ▶ Zamontować przewód wylotowy wody ciepłej i przewód doprowadzający zimną wodę z grupą bezpieczeństwa. Należy przy tym pamiętać, że w zależności od ciśnienia spoczynkowego może być dodatkowo konieczny zawór redukcyjny ciśnienia.
- ▶ Należy zastosować przewód odpływowy o takich wymiarach, które pozwolą na swobodny odpływ wody przy całkowicie otwartym zaworze bezpieczeństwa. Należy zapewnić, aby otwór wydechowy zaworu bezpieczeństwa był zawsze otwarty na zewnątrz do atmosfery.
- ▶ Zamontować przewód wylotowy grupy zabezpieczającej przy zachowaniu stałego nachylenia.

9.4 Czujnik temperatury

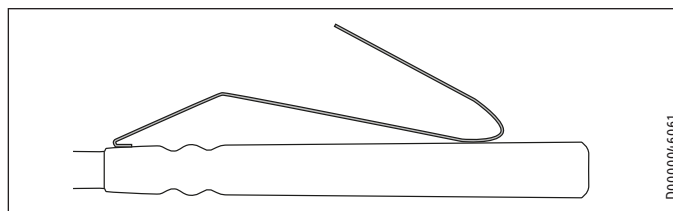

- ▶ Zgiąć sprężyny czujnika ciepłej wody.
- ▶ Włożyć czujnik ciepłej wody do oporu w tuleję zanurzeniową do czujnika zasilania pompy ciepła (zalecana pozycja energooszczędna) lub do czujnika powrotu pompy ciepła (wyższy komfort ciepłej wody).
- ▶ Zamontować czujniki stosowanych układów regulacji zgodnie ze wskazówkami zawartymi w stosownej instrukcji instalacji (tuleje czujników - patrz rozdział „Dane techniczne - wymiary i przyłącza”).
- ▶ Rozprowadzić przewód przyłączeniowy do układu regulacji pompy ciepła.

10. Uruchomienie

10.1 Pierwsze uruchomienie

- ▶ Otworzyć znajdujący się za urządzeniem punkt poboru wody i poczekać, aż urządzenie zostanie napełnione i w przewodach nie będzie powietrza.
- ▶ Odpowietrzyć wymiennik ciepła.
- ▶ Podłączyć wyposażenie dodatkowe i w razie potrzeby sprawdzić jego działanie.
- ▶ Sprawdzić, czy zawór bezpieczeństwa działa prawidłowo.
- ▶ Sprawdzić prawidłowość wskazania temperatury wody cieplej na regulatorze pompy ciepła.

10.1.1 Przekazanie urządzenia

- ▶ Objasnić użytkownikowi sposób działania urządzenia i zapoznać go ze sposobem użytkowania.
- ▶ Poinformować użytkownika o potencjalnych zagrożeniach, zwłaszcza o ryzyku poparzenia.
- ▶ Przekazać niniejszą instrukcję.

10.2 Ponowne uruchomienie

Patrz rozdział „Pierwsze uruchomienie”.

11. Wyłączenie z eksploatacji

- ▶ Odłączyć ewentualnie stosowane wyposażenie dodatkowe od sieci elektrycznej za pomocą bezpiecznika w instalacji domowej.
- ▶ Opróżnić urządzenie. Patrz rozdział „Konserwacja - opróżnianie urządzenia”.

12. Usuwanie usterek

Usterka	Przyczyna	Rozwiązanie
Przy wyłączonym ogrzewaniu kapie woda z zaworu bezpieczeństwa.	Gniazdo zaworu jest zabrudzone.	Oczyszczyć gniazdo zaworu.

13. Konserwacja



OSTRZEŻENIE porażenie prądem elektrycznym
Wszystkie elektryczne prace przyłączeniowe i instalacyjne należy wykonywać zgodnie z przepisami.

Przy opróżnianiu urządzenia należy przestrzegać zasad podanych w rozdziale „Opróżnianie urządzenia”.

13.1 Kontrola zaworu bezpieczeństwa

- ▶ Zawór bezpieczeństwa w grupie zabezpieczającej otwierać aż do momentu, kiedy zacznie z niego wypływać strumień wody.

13.2 Kontrola / Wymiana anody ochronnej

- ▶ Anodę ochronną należy skontrolować po raz pierwszy po upływie dwóch lat i w razie konieczności wymienić. Należy przy tym przestrzegać maksymalnej wartości rezystancji przejściowej między anodą ochronną a zasobnikiem, która wynosi 0,3 Ω .
- ▶ Następnie należy zdecydować, w jakich odstępach czasu będą miały miejsce kolejne kontrole.

13.3 Opróżnianie urządzenia



OSTRZEŻENIE poparzenie
Podczas opróżniania urządzenia może wypłynąć gorąca woda.

- ▶ Zamknąć zawór odcinający w rurociągu doprowadzającym wody zimnej.
- ▶ Otworzyć zawory ciepłej wody we wszystkich punktach poboru wody.
- ▶ Opróżnić urządzenie za pomocą zaworu spustowego.

13.4 Czyszczenie urządzenia i usuwanie osadu wapiennego

Moment dokręcenia śrub kotłownika – patrz rozdział „Dane techniczne - wymiary i przyłącza”.

- ▶ Nie używać pompy do usuwania osadów wapiennych.
- ▶ Nie czyścić powierzchni zbiornika i anody ochronnej środkami do usuwania osadów wapiennych.

INSTALACJA

Konserwacja

14. Dane techniczne

14.1 Wymiary i przyłącza

SBB 300 WP Trend

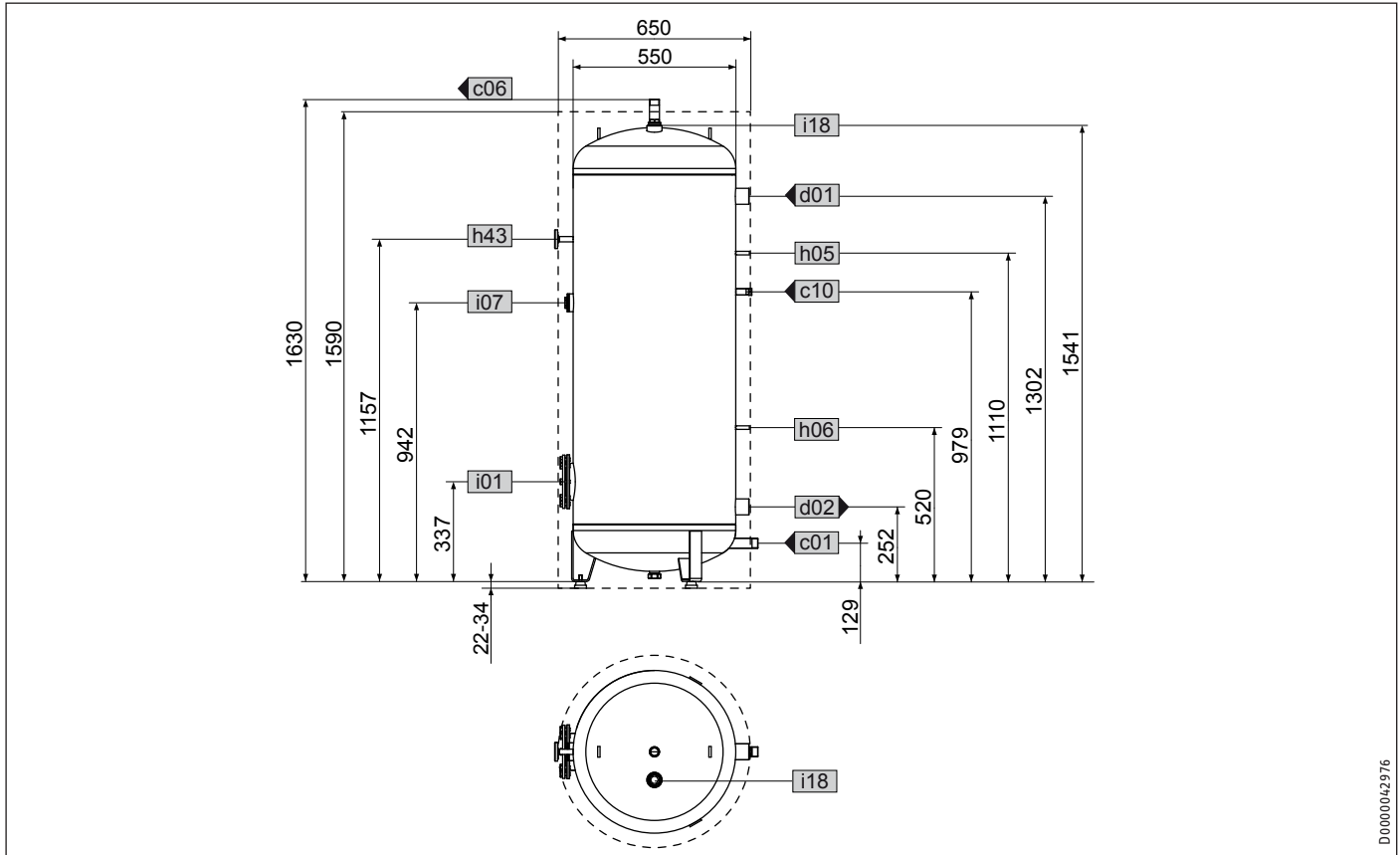

D0000042976

			SBB 300 WP Trend
c01	Zimna woda zasilanie	Gwint zewnętrzny	G 1 A
c06	Ciepła woda wyjście	Gwint zewnętrzny	G 1 A
c10	Cyrkulacja	Gwint zewnętrzny	G 1/2 A
d01	Zasilanie PC	Gwint wewnętrzny	G 1 1/2
d02	Powrót PC	Gwint wewnętrzny	G 1 1/2
h05	Czujnik PC CWU	Średnica	mm 9,5
h06	Czujnik PC CWU, opcja	Średnica	mm 9,5
h43	Termometr	Średnica	mm 9,5
i01	Kołnierz	Średnica	mm 180
		Średnica koła osi otworów	mm 150
		Wkręty	M 12
		Moment dokręcania	Nm 25
i07	Elektr. ogrzewanie awaryjne/dodatkowe	Gwint wewnętrzny	G 1 1/2
i18	Anoda ochronna	Gwint wewnętrzny	G 1 1/4

POLSKI

INSTALACJA

Konserwacja

SBB 400 WP Trend

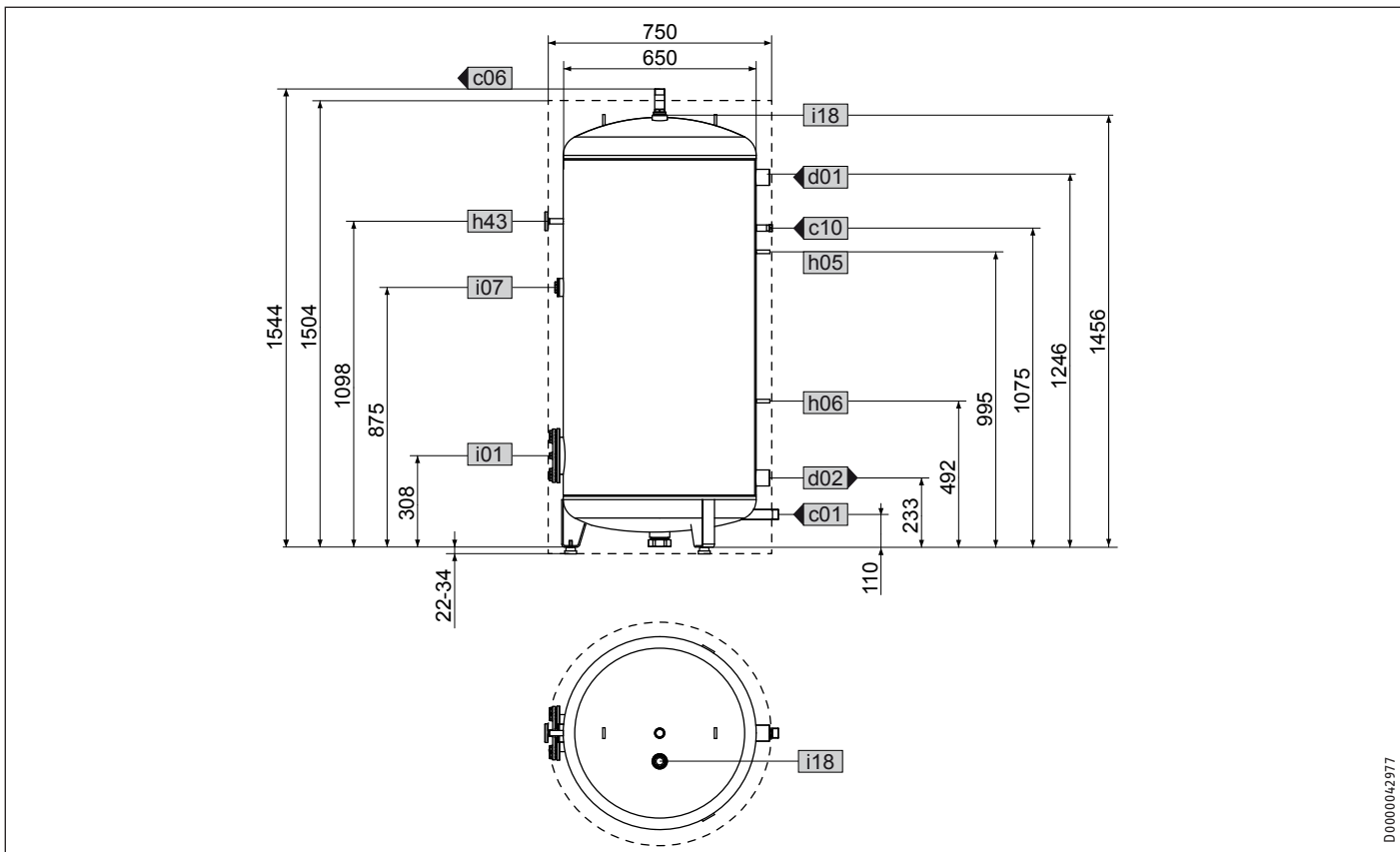

		SBB 400 WP Trend	
c01	Zimna woda zasilanie	Gwint zewnętrzny	G 1 A
c06	Ciepła woda wyjście	Gwint zewnętrzny	G 1 A
c10	Cyrkulacja	Gwint zewnętrzny	G 1/2 A
d01	Zasilanie PC	Gwint wewnętrzny	G 1 1/2
d02	Powrót PC	Gwint wewnętrzny	G 1 1/2
h05	Czujnik PC CWU	Średnica	mm 9,5
h06	Czujnik PC CWU, opcja	Średnica	mm 9,5
h43	Termometr	Średnica	mm 9,5
i01	Kołnierz	Średnica	mm 180
		Średnica koła osi otworów	mm 150
		Wkręty	M 12
		Moment dokręcania	Nm 25
i07	Elektr. ogrzewanie awaryjne/dodatkowe	Gwint wewnętrzny	G 1 1/2
i18	Anoda ochronna	Gwint wewnętrzny	G 1 1/4

INSTALACJA

Konserwacja

SBB 500 WP Trend

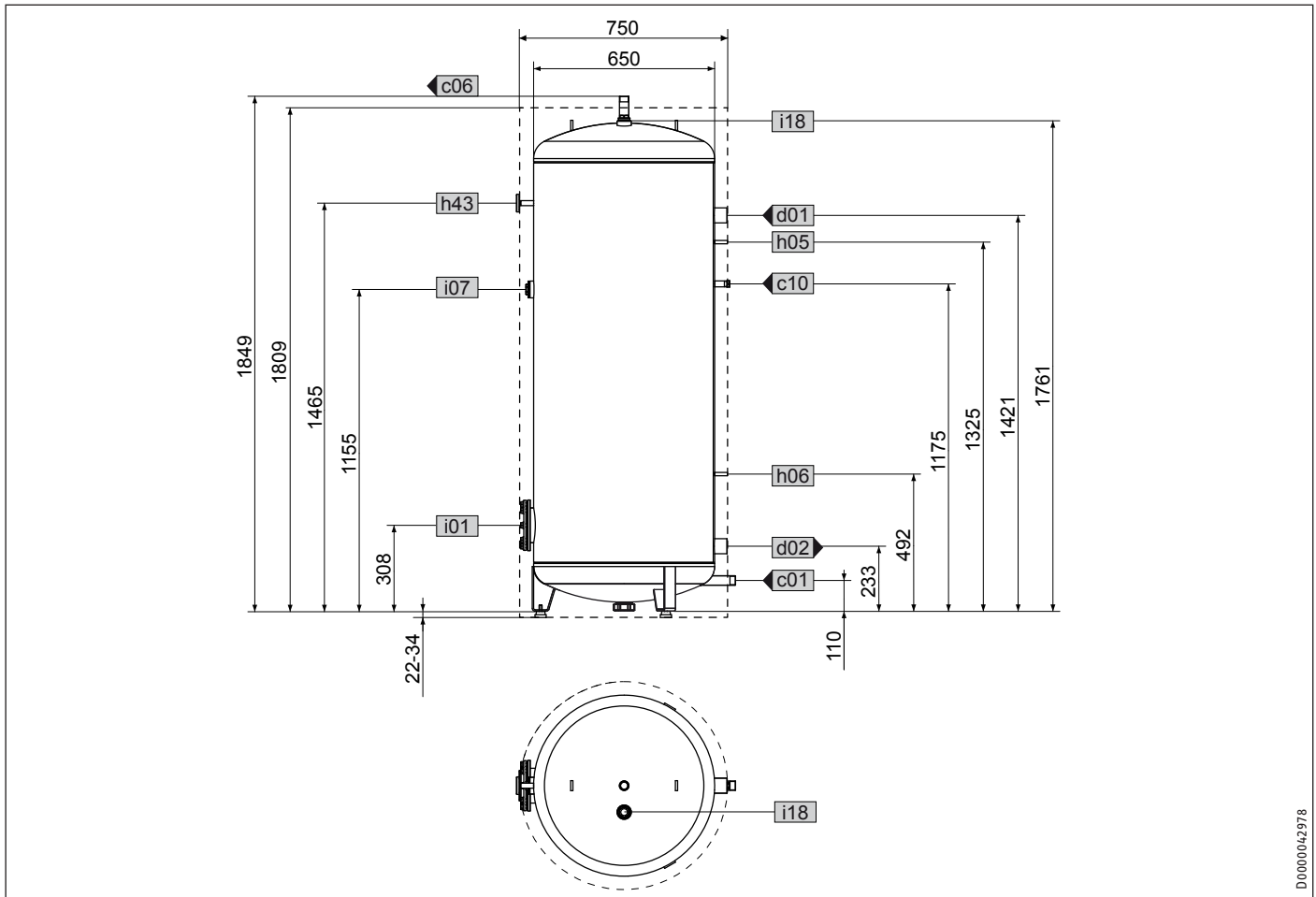

D0000042978

		SBB 500 WP Trend	
c01	Zimna woda zasilanie	Gwint zewnętrzny	G 1 A
c06	Ciepła woda wyjście	Gwint zewnętrzny	G 1 A
c10	Cyrkulacja	Gwint zewnętrzny	G 1/2 A
d01	Zasilanie PC	Gwint wewnętrzny	G 1 1/2
d02	Powrót PC	Gwint wewnętrzny	G 1 1/2
h05	Czujnik PC CWU	Średnica	mm 9,5
h06	Czujnik PC CWU, opcja	Średnica	mm 9,5
h43	Termometr	Średnica	mm 9,5
i01	Kołnierz	Średnica	mm 180
		Średnica koła osi otworów	mm 150
		Wkręty	M 12
		Moment dokręcania	Nm 25
i07	Elektr. ogrzewanie awaryjne/dodatkowe	Gwint wewnętrzny	G 1 1/2
i18	Anoda ochronna	Gwint wewnętrzny	G 1 1/4

Przekrój

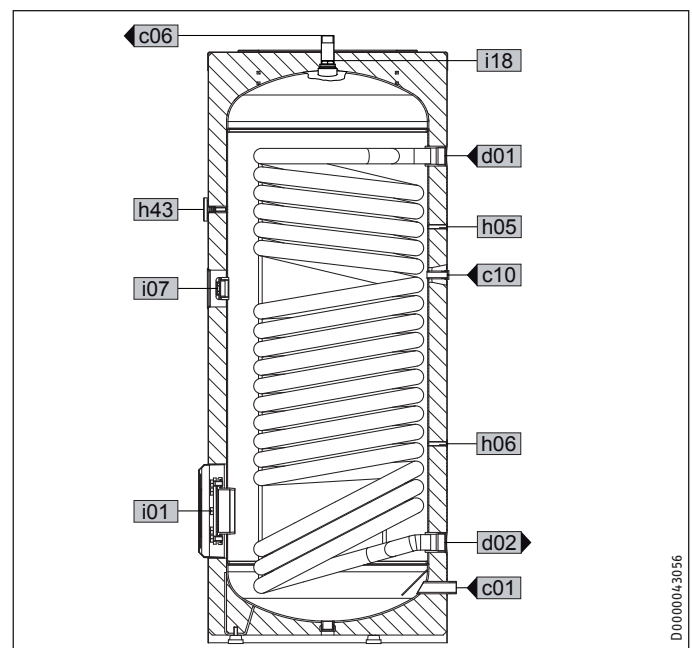

D0000043056

POLSKI

14.2 Dane dotyczące zużycia energii

Dane produktu odpowiadają rozporządzeniom UE dotyczącym dyrektywy do ekologicznego kształtowania produktów istotnych dla zużycia energii.

		SBB 300 WP Trend	SBB 400 WP Trend	SBB 500 WP Trend
		233487	233488	233489
Producent		STIEBEL ELTRON	STIEBEL ELTRON	STIEBEL ELTRON
Klasa efektywności energetycznej		C	C	
Straty ciepła	W	99	108	117
Pojemność zbiornika	l	313	415	512

14.3 Tabela danych

		SBB 300 WP Trend	SBB 400 WP Trend	SBB 500 WP Trend
		233487	233488	233489
Dane hydrauliczne				
Pojemność znamionowa	l	287	390	481
Pojemność górnego wymiennika ciepła	l	25,5	25,0	31,0
Powierzchnia górnego wymiennika ciepła	m ²	3,2	5,1	6,1
Strata ciśnienia przy 1,0 m ³ /h w górnym wymienniku ciepła	hPa	39	60	72
Ilość wody zmieszanej 40 °C (15 °C/60 °C)	l	519	669	818
Granice stosowania				
Maks. dopuszczalne ciśnienie	MPa	1	1	1
Ciśnienie próbne	MPa	1,5	1,5	1,5
Maksymalna dopuszczalna temperatura	°C	95	95	95
Maks. przepływ	l/min	38	45	50
Dane energetyczne				
Zużycie energii na podtrzymanie temperatury przez 24 godz. przy 65 °C	kWh	2,4	2,6	2,8
Klasa efektywności energetycznej		C	C	
Wymiary				
Wysokość	mm	1652	1565	1871
Średnica	mm	650	750	750
Wysokość pochylonego urządzenia	mm	1730	1700	1970
Masy				
Masa w stanie napełnionym	kg	435	581	706
Masa własna	kg	146	195	230

Gwarancja

Urządzeń zakupionych poza granicami Niemiec nie obejmują warunki gwarancji naszych niemieckich spółek. Ponadto w krajach, w których jedna z naszych spółek córek jest dystrybutorem naszych produktów, gwarancji może udzielić wyłącznie ta spółka. Taka gwarancja obowiązuje tylko wówczas, gdy spółka-córka sformułowała własne warunki gwarancji. W innych przypadkach gwarancja nie jest udzielana.

Nie udzielamy gwarancji na urządzenia zakupione w krajach, w których żadna z naszych spółek córek nie jest dystrybutorem naszych produktów. Ewentualne gwarancje udzielone przez importera zachowują ważność.

Ochrona środowiska i recycling

Pomóż chronić środowisko naturalne. Materiały po wykorzystaniu należy utylizować zgodnie z krajowymi przepisami.

KEZELÉS

1.	Általános tudnivalók	67
1.1	Biztonsági tudnivalók	67
1.2	A dokumentumban használt egyéb jelölések	67
1.3	Mértékegységek	68
2.	Biztonság	68
2.1	Rendeltetésszerű használat	68
2.2	Biztonsági tudnivalók	68
2.3	Tanúsítvány	68
3.	A készülék ismertetése	68
4.	Tisztítás, ápolás és karbantartás	68
4.1	Vízkezelés	68
5.	Hibaelhárítás	68

TELEPÍTÉS

6.	Biztonság	69
6.1	Általános biztonsági tudnivalók	69
6.2	Előírások, szabványok és rendelkezések	69
7.	A készülék ismertetése	69
7.1	A csomag tartalma	69
7.2	Szükséges tartozékok	69
7.3	További tartozékok	69
8.	Előkészületek	69
8.1	Szerelési hely	69
8.2	Szállítás	69
9.	Szerelés	70
9.1	A tárolótartály köpenyének leszerelése/ felszerelése	70
9.2	A hőcserélő csatlakoztatása	70
9.3	Vízcsatlakozó és biztonsági szerelvény	70
9.4	Hőmérséklet-érzékelő	70
10.	Beüzemelés	71
10.1	Első üzembe helyezés	71
10.2	Újbóli üzembe helyezés	71
11.	Üzemen kívül helyezés	71
12.	Üzemzavar-elhárítás	71
13.	Szerviz	71
13.1	A biztonsági szelep ellenőrzése	71
13.2	A védőanód ellenőrzése/cseréje	71
13.3	Készülék leürítése	71
13.4	A készülék tisztítása és vízkőtlenítése	71
14.	Műszaki adatok	72
14.1	Méreték és csatlakozók	72
14.2	Az energiafogyasztásra vonatkozó adatok	75
14.3	Adattábla	75

GARANCIA

KÖRNYEZETVÉDELEM ÉS ÚJRAHASZNOSÍTÁS

KEZELÉS

1. Általános tudnivalók

A „Kezelés“ fejezet a felhasználók és a szakszerelők részére készült.

A „Telepítés“ fejezet a szakszerelők részére készült.



Megjegyzés

Használat előtt figyelmesen olvassa el ezt az útmutatót és őrizze meg.
Ha a készüléket továbbadja, az útmutatót is adja át a következő felhasználónak.

1.1 Biztonsági tudnivalók

1.1.1 A biztonsági tudnivalók felépítése



JELZŐSZÓ A veszély jellege

Itt a biztonsági tudnivaló figyelmen kívül hagyásából adódó lehetséges következmények találhatók.

► Itt a veszély elhárításához szükséges intézkedések találhatók.

1.1.2 Szimbólumok, a veszély jellege

Szimbólum	A veszély jellege
	Sérülés
	Áramütés
	Égési sérülés (Égési sérülés, forrázás)

1.1.3 Jelzőszavak

JELZŐSZÓ	Jelentése
VESZÉLY	Olyan tudnivalók, amelyek figyelmen kívül hagyása sérüléshez vagy halálhoz vezet.
FIGYELMEZTETÉS	Olyan tudnivalók, amelyek be nem tartása súlyos vagy halálos sérüléseket okozhat.
VIGYÁZAT	Olyan tudnivalók, amelyek figyelmen kívül hagyása közepesen súlyos vagy könnyű sérülésekhez vezethet.

1.2 A dokumentumban használt egyéb jelölések





Megjegyzés

Az általános tudnivalókat a mellettük lévő szimbólumok jelölik.

► Figyelmesen olvassa el ezt a fejezetet.

KEZELÉS

Biztonság

Szimbólum	Jelentése
	Anyagi kár (a készülék sérülése, következményként fellépő kár, környezeti kár)
	A készülék ártalmatlanítása

► Ez a szimbólum teendőkre utal. A szükséges műveleteket lépésről lépésre ismertetjük.

1.3 Mértékegységek

 **Megjegyzés**
Egyéb utalás hiánya esetén a méretek mm-ben vannak megadva.

2. Biztonság

2.1 Rendeltetésszerű használat

A készülék háztartási környezetben történő alkalmazásra készült. A készülék betanítás nélkül is biztonságosan használható. A készülék nem háztartási környezetben, pl. a kisiparban is használható, amennyiben a használat nem eltérő.

Ez a készülék ivóvíz hőszivattyúval történő felmelegítésére szolgál.

Más jellegű vagy ettől eltérő használat nem minősül rendeltetésszerűnek. A rendeltetésszerű használathoz tartozik a jelen útmutató, valamint a használt tartozékok útmutatóinak figyelembe vétele is.

2.2 Biztonsági tudnivalók

 **FIGYELMEZTETÉS Égési sérülés**
43 °C-nál magasabb kifolyási hőmérséklet esetén fennáll a leforrázás veszélye.

 **FIGYELMEZTETÉS Sérülés**
Ezt a készüléket a 8 éves kort betöltött gyermekek, valamint testileg, érzékszervileg vagy szellemileg korlátozott, nem hozzáférő és a terméket nem ismerő személyek csak megfelelő felügyelet mellett, vagy a készülék biztonságos használatával kapcsolatos alapvető utasítások és a kapcsolódó veszélyek ismeretében használhatják. A gyermekek nem játszhatnak a készülékkel. A tisztítást és felhasználói karbantartást gyermekek felügyelet nélkül nem végezhetik.

 **Anyagi kár**
A készülék nyomás alatt áll.
Felfűtés alatt a táguló víz csepeg a biztonsági szelepből. Ha felfűtés után továbbra is csepeg a víz, tájékoztassa a szakszerelőjét.

2.3 Tanúsítvány

Lásd a készülék típusabláját.

3. A készülék ismertetése

Az ivóvizet simacsöves hőcserélő melegíti fel. Ezen kívül a berendezéshez csatlakoztatható becsavarható elektromos fűtőtest is. A készülék alkalmas egy vagy több vízkivételi hely ellátására.

A készülék ellenőrző karimával és hőmérővel van felszerelve.

Az acél tárolótartály belseje különleges „anticor®” zománconnal van ellátva és védőanóddal van felszerelve. A védőanód a tartály belsejének korrózióvédelmére szolgál. A tárolótartály habszigeteléssel és műanyag köpennyel van burkolva.

4. Tisztítás, ápolás és karbantartás

► A biztonsági szerelvény működését és a beépített tartozékok elektromos biztonságát rendszeresen meg kell vizsgálatni szakképzett szerelővel.

► A védőanódot az üzembehelyezéstől számítva két év elteltével ellenőriztesse le egy szakemberrel. A szakember ennek alapján eldönti, hogy milyen időközönként kell az ellenőrzést újból elvégezni.

► Dörzsölő vagy maró hatású tisztítószer használata tilos!
A készülék ápolása és tisztítása egy nedves kendővel elvégezhető.

4.1 Vízkőlerakódás

Magas hőmérsékleten majdnem minden vízből mészkő válik ki. Az lerakódik a készülékben, befolyásolva annak működését és élettartamát. Amennyiben elektromos fűtőkarima van beépítve a készülékbe, úgy a fűtőtestről időnként el kell távolítani a vízkövet. A helyi vízminőséget jól ismerő szakképzett szerelő meg tudja mondani a következő karbantartás időpontját.

► Rendszeresen ellenőrizze a szerelvényeket. A szerelvények csatlakozóin kicsapódott vízkő normál boltban kapható vízkőoldóval eltávolítható.

5. Hibaelhárítás

Probléma	Oka	Elhárítás
Kevés a kifolyó vízmenyiség.	A sugárszabályozó vagy a zuhanyfej elvízkövesedett a szerelvényben.	Tisztítsa meg és / vagy vízkőmentesítse a sugárszabályozót és a zuhanyfejet.

Ha az okokat nem tudja elhárítani, hívjon szakszerelőt. A hatékonyabb és gyorsabb segítség érdekében diktálja le neki a típusablán látható számot (Nr. 000000-0000-000000).

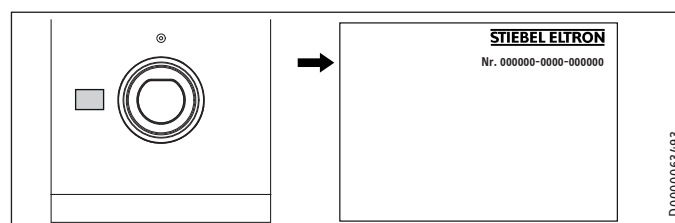

TELEPÍTÉS

6. Biztonság

A készülék telepítését, üzembe helyezését, illetve a karbantartást és a javítást csak szakszerelő végezheti el.

6.1 Általános biztonsági tudnivalók

A kifogástalan működést és üzembiztonságot csak abban az esetben garantáljuk, ha a készülékhez ajánlott cserealkatrészeket használják.

6.2 Előírások, szabványok és rendelkezések



Megjegyzés

Minden nemzeti, valamint helyi előírást és rendeletet vegyen figyelembe.

7. A készülék ismertetése

7.1 A csomag tartalma

A készülék szállítási terjedelme: Melegvíz-érzékelő

7.2 Szükséges tartozékok

A készülékhez beszerezhetők a nyugalmi állapotban mért nyomáshoz méretezett biztonsági szerelvények és nyomáscsökkentő szelepek. Ezek a típusvizsgálati engedéllyel rendelkező biztonsági szerelvények megvédik a készüléket a megengedhetetlen túlnyomással szemben.

7.3 További tartozékok

Tartozékként kapható becsavarható elektromos fűtőtest.

Amennyiben felülről nem lehet beépíteni rúdanódot, úgy több tagból álló anódot kell beszerezni.

8. Előkészületek

8.1 Szerelési hely

► A készülékeket mindig fagymentes helyiségben és a vízkivételi hely közelében kell felszerelni.

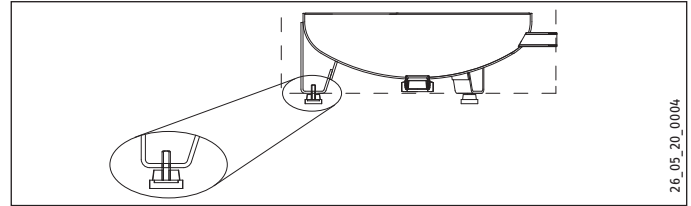

- Ügyeljen arra, hogy a padló vízszintes legyen. A szabályozható lábakkal kiegyenlíthetők a padló egyenetlenségei.
- Ügyeljen arra, hogy a padló elegendő teherbírással rendelkezzen (lásd a „Műszaki adatok/adattáblázat“ c. fejezetet).
- Ügyeljen arra a helyiség megfelelő magasságára és a berendezés diagonális magassági méretére (lásd a „Műszaki adatok/adattáblázat“ c. fejezetet).

Minimális távolságok

A bal-, illetve jobboldali minimális oldaltávolságok felcserélhetők.

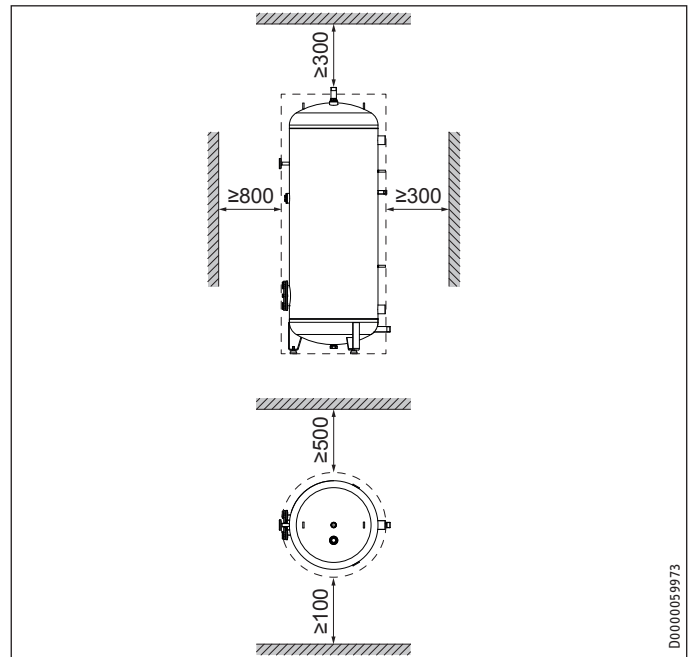

- Tartsa be a minimális távolságokat.

8.2 Szállítás



Anyagi kár

Azt javasoljuk, hogy a felállítás helyére való szállításhoz szerelje le a tárolótartály köpenyét, hogy az ne koszolódjon és ne sérüljön meg.

A szállításhoz a készüléket fémdrótokkal a raklaphoz rögzítettük.

- Távolítsa el a csavarokat a raklapból.
- Csavarja rá a készülék alatti állítható lábak belső oldalára a fémdrótokat.

9. Szerelés

9.1 A tárolótartály köpenyének leszerelése/ felszerelése



Megjegyzés

A keringető- vagy hőcserélővezetékek felszerelése előtt nyissa ki, vagy vegye le a tárolótartály köpenyét. A szivárgás-ellenőrzés után szerelje fel a talapatpanelt.

9.2 A hőcserélő csatlakoztatása

- ▶ A csatlakoztatást megelőzően vízzel át kell öblíteni a hőcserélőt.

9.2.1 Oxigéndiffúzió



Anyagi kár

Kerülje a nyílt égésterű fűtőberendezés és az oxigéndiffúziós védelemmel nem ellátott műanyagcsöves padlófűtések használatát.

Oxigéndiffúziós védelemmel nem ellátott műanyagcsöves padlófűtések vagy nyílt fűtőrendszerek használata esetén a behatoló oxigén hatására a fűtőrendszer acél elemein (pl. a melegvítartály hőcserélőjén, a puffertárolókon, az acél fűtőttesteken vagy az acélcsöveken) korrózió léphet fel.



Anyagi kár

A korróziós termékek (pl. rozsdaiszap) lerakódhatnak a fűtőrendszer elemeiben, és a keresztmetszetet leszűkítve csökkenthetik a hőszivattyú teljesítményét vagy üzemzavarok lekapcsolást eredményezhetnek.

9.3 Vízcsatlakozó és biztonsági szerelvény

9.3.1 Biztonsági tudnivalók



Megjegyzés

Minden vízbekötési és szerelési munkát a vonatkozó előírások szerint kell elvégezni.



Megjegyzés

Csatlakoztassa a hidraulikus csatlakozásokat lapos tömítéssel.

Hidegvíz vezeték

Vízvezetéknek acél- vagy rézcsövek ill. műanyag csőrendszerek használatát engedélyezzük.



Anyagi kár

A biztonság szelep mindenképpen szükséges.

Melegvív vezeték

Vízvezetéknek rézcsövek vagy műanyag csőrendszerek használatát engedélyezzük.



Anyagi kár

Műanyag csőrendszer és beépített becsavarható elektromos fűtőttest egyidejű használata esetén figyelembe kell venni a „Műszaki adatok/adattáblázat” c. fejezetben feltüntetett maximális megengedett hőmérséklet és maximális megengedett nyomás értékét.



Anyagi kár

A készüléket csak nyomásálló szerelvényekkel szabad üzemeltetni.

9.3.2 Csatlakozó

- ▶ Alaposan öblítse át a vezetékeket.
- ▶ Vegye figyelembe a biztonsági szerelvény telepítési útmutatójában tudnivalókat megjegyzéseket.
- ▶ Szerelje fel a melegvív-kimenővezetéket és a hidegvív-bemenővezetéket a biztonsági szerelvényvel. Ennek során vegye figyelembe, hogy - a nyugalmi állapotban mért nyomástól függően - adott esetben szükség lehet további nyomáscsökkentő szelepre.
- ▶ A lefolyócsövet úgy kell méretezni, hogy teljesen nyitott biztonsági szelep esetén a víz akadálytalanul elfolyhasson. A biztonsági szelep kifúvató nyílásának a légkör felé nyitva kell maradnia.
- ▶ A biztonsági szerelvény kifúvató vezetéket állandó lefelé irányuló dőléssel kell felszerelni.

9.4 Hőmérséklet-érzékelő

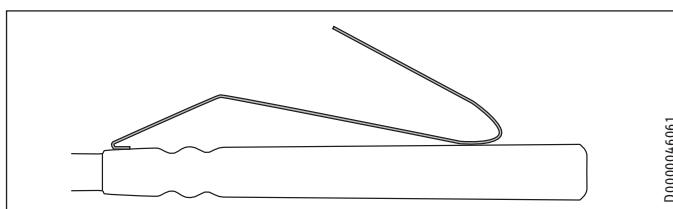

- ▶ Hajlítsa meg a melegvív-érzékelő rugóját.
- ▶ Ütközésig dugja a melegvív-érzékelőt a hőszivattyú előremenőági (ajánlott energiatakarékosági pozíció) vagy visszatérőági (jobb melegvív-komfort) érzékelőjének merülőhüvelyébe.
- ▶ A használt szabályozók érzékelőit a mindenkori felszerelési útmutatásoknak megfelelően kell elhelyezni (az érzékelő hüvelyeket lásd a „Műszaki adatok/méretetek és csatlakozások” c. fejezetben).
- ▶ A csatlakozóvezetéket a hőszivattyú szabályozójához kell vezetni.

10. Beüzemelés

10.1 Első üzembe helyezés

- ▶ Nyisson ki egy utáncapcsolt vízkivételi helyet, addig, amíg a készülék meg nem telik és a levegő teljesen nem távozik a vízhálózatból.
- ▶ Légtelenítse az utáncapcsolt hőcserélőt.
- ▶ Szerelje fel és adott esetben ellenőrizze a tartozékokat.
- ▶ Ellenőrizze a biztonsági szelep működőképességét.
- ▶ A hőszivattyú szabályozóján ellenőrizze, hogy szabályos-e a meleg víz hőmérsékletének kijelzése.

10.1.1 A készülék átadása

- ▶ Magyarázza el a felhasználónak a készülék működését, és mutassa be neki annak használatát.
- ▶ Figyelmeztesse a felhasználót a lehetséges veszélyekre, különösen a leforrzás veszélyére.
- ▶ Adja át ezt az útmutatót.

10.2 Újbóli üzembe helyezés

Lásd az „Első üzembehelyezés” fejezetet.

11. Üzemen kívül helyezés

- ▶ Az esetleg beépített tartozékokat biztosítékkal válassa le a rendszerben a hálózati feszültségtől.
- ▶ Ürítse le a készüléket. Lásd az „Karbantartás / Készülék leürítése” fejezetet.

12. Üzemzavar-elhárítás

Hiba	Oka	Elhárítás
A biztonsági szelep csepeg a fűtés kikapcsolt állapotában.	A szeleppülék szennyeződött.	Tisztítsa meg a szeleppüléket.

13. Szerviz



FIGYELMEZTETÉS Áramütés

Minden villamos bekötési és szerelési munkát a vonatkozó előírások szerint végezzen.

Ha a készüléket le kell üríteni, akkor olvassa el a „Készülék leürítése” c. fejezetet.

13.1 A biztonsági szelep ellenőrzése.

- ▶ Rendszeresen végezze el a biztonsági részegységen található biztonsági szelep légtelenítését; szabályos működés esetén abból a víznek teljes sugárban kell folynia.

13.2 A védőanód ellenőrzése/cseréje

- ▶ Ellenőrizze a védőanódot először 2 év elteltével, szükség esetén pedig cserélje ki azt. Ennek során vegye figyelembe, hogy a védőanód és a tartály közti maximális határfelületi ellenállás 0,3 Ω.
- ▶ Ezután el kell döntenie, hogy a további ellenőrzésekre milyen időközönként lesz szükség.

13.3 Készülék leürítése



FIGYELMEZTETÉS Égési sérülés

Leürítéskor a készülékből forró víz léphet ki

- ▶ Zárja el a hidegvíz zárószelepét.
- ▶ Nyissa ki minden vízelvételi helyen a melegvízes csapokat.
- ▶ Ürítse le a készüléket az ürítőcsapon keresztül.

13.4 A készülék tisztítása és vízkőtlenítése

A karimacsavarok meghúzási nyomatékait lásd a „Műszaki adatok / méretek és csatlakozók” c. fejezetben.

- ▶ Ne használjon semmiféle vízkőmentesítő szivattyút.
- ▶ A tartály felületét és a védőanódot nem szabad vízkőoldószerrel lekezelni.

TELEPÍTÉS

Szerviz

14. Műszaki adatok

14.1 Méretek és csatlakozók

SBB 300 WP Trend

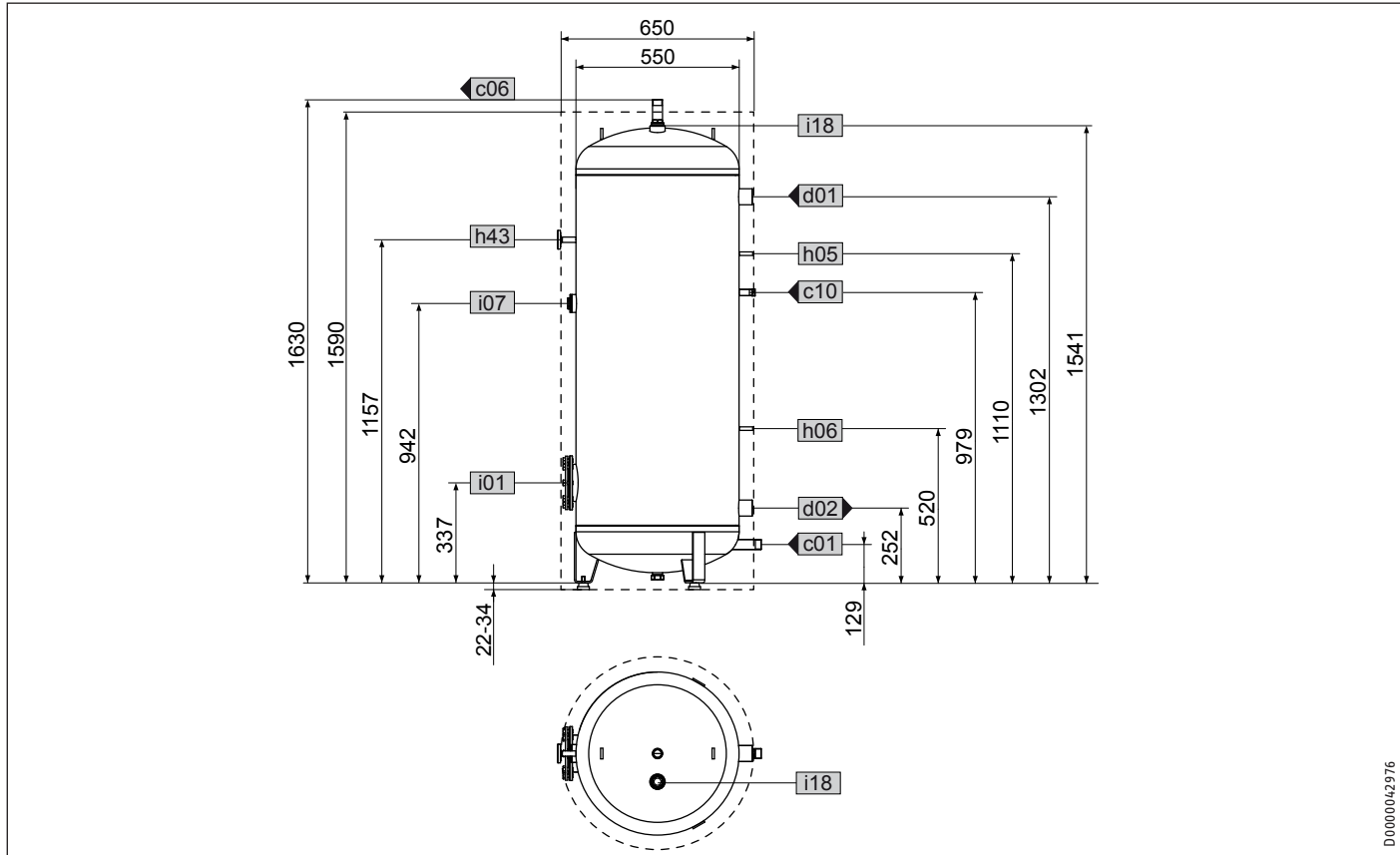

D0000042976

SBB 300 WP Trend			
c01	Hidegvíz-bevezetés	Külső menet	G 1 A
c06	Melegvíz kifolyó	Külső menet	G 1 A
c10	Keringetés	Külső menet	G 1/2 A
d01	HSZ előremenő	Belső menet	G 1 1/2
d02	HSZ visszatérő	Belső menet	G 1 1/2
h05	HSZ melegvíz érzékelő	Átmérő	mm 9,5
h06	HSZ melegvíz érzékelő opc.	Átmérő	mm 9,5
h43	Hőmérő	Átmérő	mm 9,5
i01	Karima	Átmérő	mm 180
		Lyukkör átmérője	mm 150
		Csavarok	M 12
		Meghúzási nyomaték	Nm 25
i07	Elektr. biztonsági/kiegészítő fűtés	Belső menet	G 1 1/2
i18	Védőanód	Belső menet	G 1 1/4

TELEPÍTÉS

Szerviz

SBB 400 WP Trend

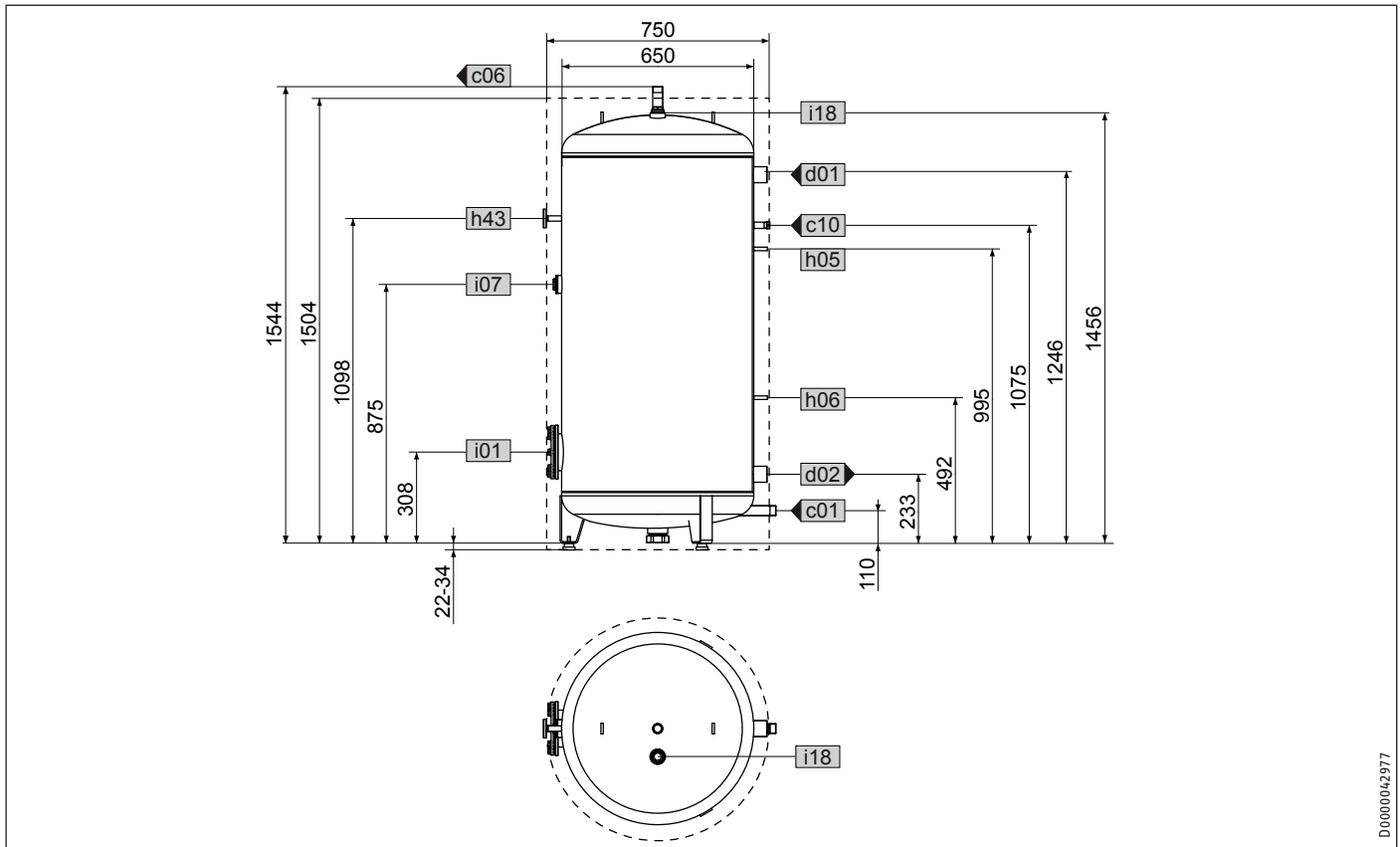

D.0000042977

SBB 400 WP Trend			
c01	Hidegvíz-bevezetés	Külső menet	G 1 A
c06	Melegvíz kifolyó	Külső menet	G 1 A
c10	Keringetés	Külső menet	G 1/2 A
d01	HSZ előremenő	Belső menet	G 1 1/2
d02	HSZ visszatérő	Belső menet	G 1 1/2
h05	HSZ melegvíz érzékelő	Átmérő	mm 9,5
h06	HSZ melegvíz érzékelő opc.	Átmérő	mm 9,5
h43	Hőmérő	Átmérő	mm 9,5
i01	Karima	Átmérő	mm 180
		Lyukkör átmérője	mm 150
		Csavarok	M 12
		Meghúzási nyomaték	Nm 25
i07	Elektr. biztonsági/kiegészítő fűtés	Belső menet	G 1 1/2
i18	Védőanód	Belső menet	G 1 1/4

MAGYAR

TELEPÍTÉS

Szervíz

SBB 500 WP Trend

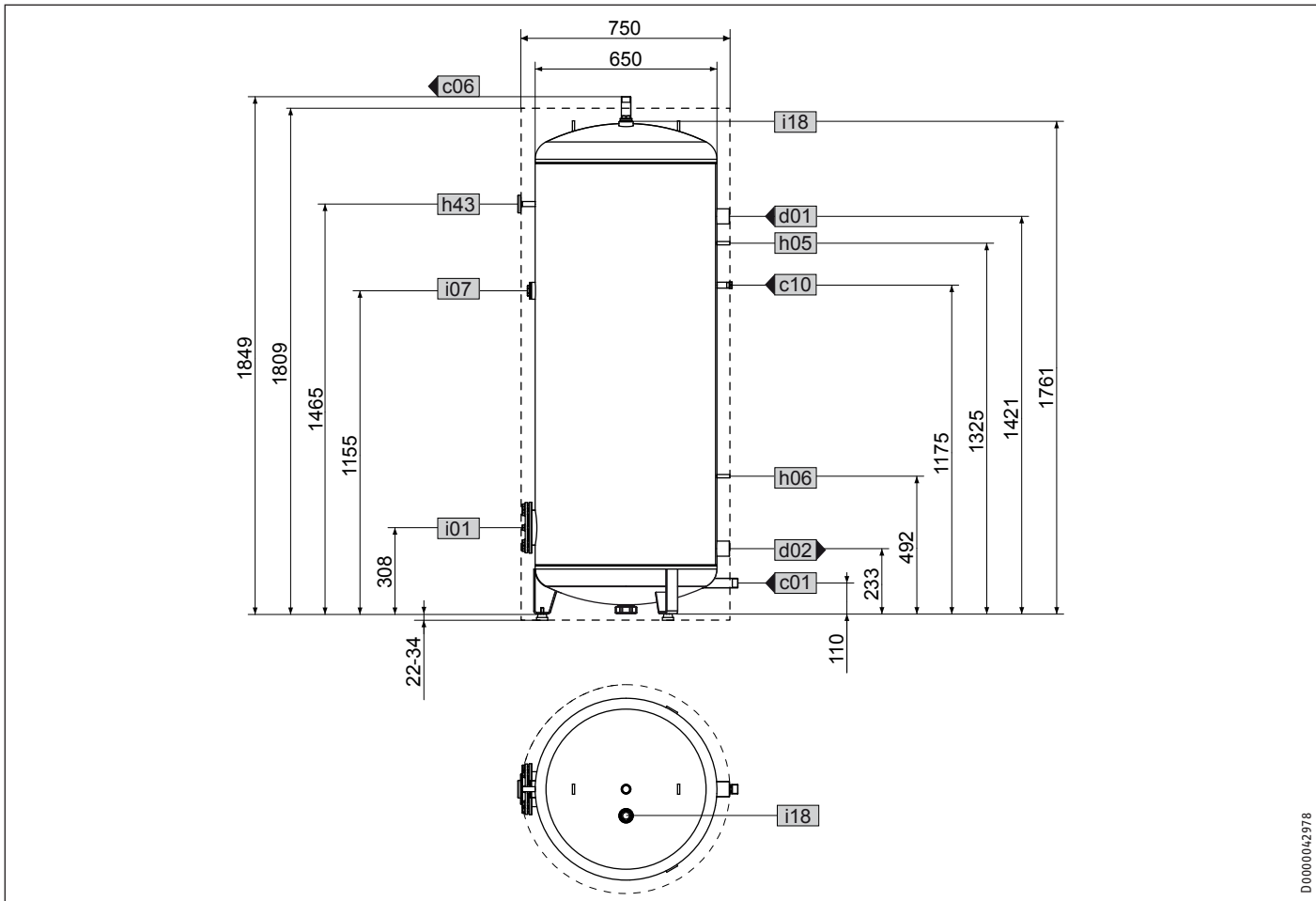

D0000042978

		SBB 500 WP Trend	
c01	Hidegvíz-bevezetés	Külső menet	G 1 A
c06	Melegvíz kifolyó	Külső menet	G 1 A
c10	Keringetés	Külső menet	G 1/2 A
d01	HSZ előremenő	Belső menet	G 1 1/2
d02	HSZ visszatérő	Belső menet	G 1 1/2
h05	HSZ melegvíz érzékelő	Átmérő	mm 9,5
h06	HSZ melegvíz érzékelő opc.	Átmérő	mm 9,5
h43	Hőmérő	Átmérő	mm 9,5
i01	Karima	Átmérő	mm 180
		Lyukkör átmérője	mm 150
		Csavarok	M 12
		Meghúzási nyomaték	Nm 25
i07	Elektr. biztonsági/kiegészítő fűtés	Belső menet	G 1 1/2
i18	Védőanód	Belső menet	G 1 1/4

Metszetrajz

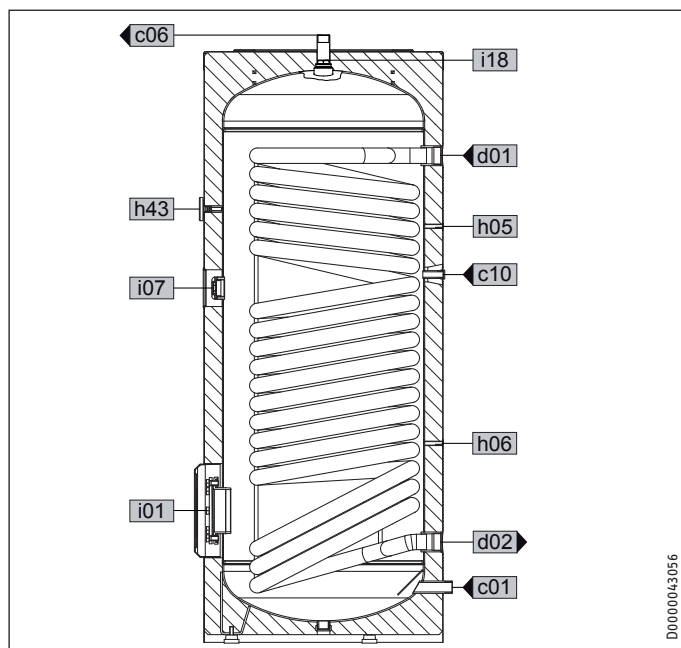

Garancia

A Németországon kívül vásárolt készülékekre nem érvényesek cégünk németországi vállalatának garanciális feltételei. Az olyan országokban, amelyekben termékeinket egy leányvállaltunk terjeszti, a garanciát elsősorban a leányvállalatunk biztosítja. Garancia csak akkor nyújtható, ha az adott leányvállalat kiadta saját garanciális feltételeit. Azon felül semmilyen garanciát nem nyújtunk.

Az olyan készülékekre nem tudunk garanciát biztosítani, amelyek olyan országokban vásároltak meg, amelyekben nincs leányvállalatunk. Ezek a rendelkezések nem érintik az importőr által biztosított esetleges garanciát.

Környezetvédelem és újrahasznosítás

Kérjük, segítsen a környezet védelmében. Használat után az anyagokat a helyi hatósági előírások szerint kell hulladékba juttatni.

14.2 Az energiafogyasztásra vonatkozó adatok

A termékadatok megfelelnek az energiával kapcsolatos termékek környezetbarát tervezésére vonatkozó uniós rendeletek útmutatásainak.

		SBB 300 WP Trend	SBB 400 WP Trend	SBB 500 WP Trend
		233487	233488	233489
Gyártó		STIEBEL ELTRON	STIEBEL ELTRON	STIEBEL ELTRON
Energihatékonysági osztály		C	C	
Hőtárolási veszteségek	W	99	108	117
A víztároló térfogata	l	313	415	512

14.3 Adattábla

		SBB 300 WP Trend	SBB 400 WP Trend	SBB 500 WP Trend
		233487	233488	233489
Hidraulikus adatok				
Névleges térfogat	l	287	390	481
Úrtartalom, hőcserélő fent	l	25,5	25,0	31,0
Felület, hőcserélő fent	m ²	3,2	5,1	6,1
Nyomásvesztéség 1,0 m ³ /óra átfolyó mennyiségnél, hőcserélő fent	hPa	39	60	72
Keverékvíz-mennyiség, 40 °C (15 °C/60 °C)	l	519	669	818
Alkalmazási határok				
Max. megengedett nyomás	MPa	1	1	1
Vizsgálati nyomás	MPa	1,5	1,5	1,5
Max. megengedett hőmérséklet	°C	95	95	95
Max. átfolyó mennyiség	l/perc	38	45	50
Energetikai adatok				
24 órás készenléti áramfogyasztás 65 °C-on	kWh	2,4	2,6	2,8
Energihatékonysági osztály		C	C	
Méretetek				
Magasság	mm	1652	1565	1871
Átmérő	mm	650	750	750
Billentési magasság	mm	1730	1700	1970
Súlyadatok				
Súly feltöltve	kg	435	581	706
Súly üresen	kg	146	195	230

ЭКСПЛУАТАЦИЯ

1.	Общие указания	76
1.1	Указания по технике безопасности	76
1.2	Другие обозначения в данной документации	76
1.3	Единицы измерения	77
2.	Техника безопасности	77
2.1	Использование по назначению	77
2.2	Указания по технике безопасности	77
2.3	Знак технического контроля	77
3.	Описание устройства	77
4.	Чистка, уход и техническое обслуживание	77
4.1	Образование накипи	77
5.	Устранение неисправностей	77

МОНТАЖ

6.	Техника безопасности	78
6.1	Общие указания по технике безопасности	78
6.2	Предписания, стандарты и положения	78
7.	Описание устройства	78
7.1	Комплект поставки	78
7.2	Необходимые принадлежности	78
7.3	Дополнительные принадлежности	78
8.	Подготовительные мероприятия	78
8.1	Место монтажа	78
8.2	Транспортировка	78
9.	Монтаж	79
9.1	Демонтаж / монтаж облицовки резервуара	79
9.2	Штуцер теплообменника	79
9.3	Подключение воды и установка предохранительного узла	79
9.4	Датчик температуры	79
10.	Ввод в эксплуатацию	80
10.1	Первый ввод в эксплуатацию	80
10.2	Повторный ввод в эксплуатацию	80
11.	Вывод из эксплуатации	80
12.	Устранение неисправностей	80
13.	Техобслуживание	80
13.1	Проверка предохранительного клапана	80
13.2	Проверка / замена защитного анода	80
13.3	Опорожнение прибора	80
13.4	Чистка прибора и удаление накипи	80
14.	Технические характеристики	81
14.1	Размеры и соединения	81
14.2	Характеристики энергопотребления	84
14.3	Таблица параметров	84

ГАРАНТИЯ

ЗАЩИТА ОКРУЖАЮЩЕЙ СРЕДЫ И УТИЛИЗАЦИЯ

ЭКСПЛУАТАЦИЯ

1. Общие указания

Глава «Эксплуатация» предназначена для пользователя и специалиста.

Глава «Монтаж» предназначена для специалиста.



Указание

Перед началом эксплуатации следует внимательно прочитать данное руководство и сохранить его. При необходимости передать настоящее руководство следующему пользователю.

1.1 Указания по технике безопасности

1.1.1 Структура указаний по технике безопасности



СИГНАЛЬНОЕ СЛОВО Вид опасности

Здесь приведены возможные последствия несоблюдения указания по технике безопасности.

► Здесь приведены мероприятия по предотвращению опасности.

1.1.2 Символы, вид опасности

Символ	Вид опасности
	Травма
	Поражение электрическим током
	Ожог (ожог, обваривание)

1.1.3 Сигнальные слова

СИГНАЛЬНОЕ СЛОВО	Значение
ОПАСНОСТЬ	Указания, несоблюдение которых приводит к серьезным травмам или к смертельному исходу.
ПРЕДУПРЕЖДЕНИЕ	Указания, несоблюдение которых может привести к серьезным травмам или к смертельному исходу.
ОСТОРОЖНО	Указания, несоблюдение которых может привести к травмам средней тяжести или к легким травмам.

1.2 Другие обозначения в данной документации



Указание

Общие указания обозначены приведенным рядом с ними символом.

► Следует внимательно прочитать тексты указаний.

Символ	Значение
	Материальный ущерб (повреждение оборудования, косвенный ущерб и ущерб для окружающей среды)
	Утилизация устройства

- ▶ Этот символ указывает на необходимость выполнения определенных действий. Описание необходимых действий приведено шаг за шагом.

1.3 Единицы измерения



Указание

Если не указано иное, все размеры приведены в миллиметрах.

2. Техника безопасности

2.1 Использование по назначению

Прибор предназначен для бытового использования. Для его безопасного обслуживания пользователю не требуется проходить инструктаж. Возможно использование прибора не только в быту, но и, например, на предприятиях малого бизнеса при условии соблюдения тех же условий эксплуатации. Прибор предназначен для нагрева водопроводной воды с помощью тепловых насосов. Любое иное или не указанное в настоящем руководстве использование данного устройства считается использованием не по назначению. Использование по назначению подразумевает соблюдение требований настоящего руководства, а также руководств к используемым принадлежностям.

2.2 Указания по технике безопасности



ПРЕДУПРЕЖДЕНИЕ ожог

При температуре воды на выходе выше 43 °C существует опасность обваривания.



ПРЕДУПРЕЖДЕНИЕ травма

Детям старше 8 лет, а также лицам с ограниченными физическими, сенсорными и умственными способностями, не имеющим опыта и не владеющим информацией о приборе, разрешено использовать прибор только под присмотром других лиц или после соответствующего инструктажа о правилах безопасного пользования и потенциальной опасности в случае несоблюдения этих правил. Не допускать шалостей детей с прибором. Дети могут выполнять чистку прибора и те виды технического обслуживания, которые обычно производятся пользователем, только под присмотром взрослых.



Материальный ущерб

Прибор находится под давлением. Во время нагрева вода вследствие теплового расширения капает из предохранительного клапана. Если по окончании нагрева вода по-прежнему подкапывает, необходимо сообщить об этом специалисту.

2.3 Знак технического контроля

См. заводскую табличку на приборе.

Евразийское соответствие



Данный прибор соответствует требованиям безопасности технического регламента Таможенного союза и прошел соответствующие процедуры подтверждения соответствия.

3. Описание устройства

Нагрев водопроводной воды производится с помощью гладкотрубного теплообменника. Кроме того, можно подключать вкручиваемый электрический нагреватель. Прибор обеспечивает подачу горячей воды в одну или несколько точек отбора. Прибор оборудован инспекционным фланцем и термометром. Стальной резервуар внутри имеет специальное эмалевое покрытие «anticor®» и оснащен защитным анодом. Анод обеспечивает защиту внутренней поверхности накопительного бака от коррозии. Резервуар имеет изоляционный слой из пеноматериала и пластмассовую оболочку.

4. Чистка, уход и техническое обслуживание

- ▶ Специалист должен регулярно проверять функции предохранительного узла и электробезопасность встроенных принадлежностей.
- ▶ Первая проверка защитного анода должна проводиться через два года. Срок следующей проверки определит специалист.
- ▶ Не использовать абразивные или едкие чистящие средства. Для ухода за прибором и очистки корпуса достаточно влажной тканевой салфетки.

4.1 Образование накипи

Практически любая вода при высоких температурах дает известковый осадок. Он осаждается в приборе и влияет на работоспособность и срок службы прибора. Если установлен фланец с нагревательным ТЭНом, необходимо время от времени очищать нагревательный элемент от накипи. Время очередного техобслуживания сообщит специалист, знающий качество местной воды.

- ▶ Необходимо периодически проверять арматуру. Известковые отложения на сливной арматуре можно удалить с помощью имеющихся в продаже средств для удаления накипи.

5. Устранение неисправностей

Проблема	Причина	Способ устранения
Вытекает малый объем воды.	Загрязнение или заиствование регулятора струи или душевой лейки.	Очистить регулятор струи или душевую лейку и / или удалить с них известковый налет.

Если невозможно устранить эту неисправность самостоятельно, следует пригласить специалиста. Чтобы мастер смог оперативно помочь, необходимо сообщить ему номер прибора, указанный на заводской табличке (№ 000000-0000-000000):

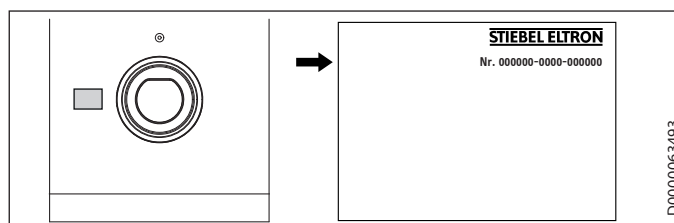

МОНТАЖ

6. Техника безопасности

Монтаж, ввод в эксплуатацию, а также техобслуживание и ремонт устройства должны производиться только квалифицированным специалистом.

6.1 Общие указания по технике безопасности

Мы гарантируем безупречную работу устройства и безопасность эксплуатации только при использовании оригинальных запчастей.

6.2 Предписания, стандарты и положения



Указание

Необходимо соблюдать все общегосударственные и региональные предписания и положения.

7. Описание устройства

7.1 Комплект поставки

В комплект поставки прибора входят: Датчик горячей воды

7.2 Необходимые принадлежности

С учетом статического давления может потребоваться установка предохранительных узлов и редукционных клапанов. Данные конструктивно надежные предохранительные узлы защищают прибор от недопустимых превышений давления.

7.3 Дополнительные принадлежности

В качестве принадлежностей поставляются вкручиваемые электрические нагреватели.

Если монтаж стержневого анода невозможен сверху, следует установить цепной анод.

8. Подготовительные мероприятия

8.1 Место монтажа

- ▶ Устанавливать прибор только в незамерзающем помещении и рядом с точкой отбора.

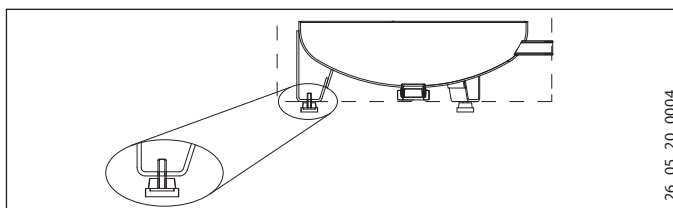

- ▶ Следить за тем, чтобы пол был горизонтальным. Неровности на полу компенсируются регулируемыми опорами.
- ▶ Обеспечить допустимую нагрузку на пол (см. главу «Технические характеристики / Таблица параметров»).
- ▶ Следует учитывать высоту помещения и габарит при кантовании (см. главу «Технические характеристики / Таблица параметров»).

Минимальные расстояния

Боковые минимальные расстояния могут применяться как для правой, так и для левой стороны прибора.

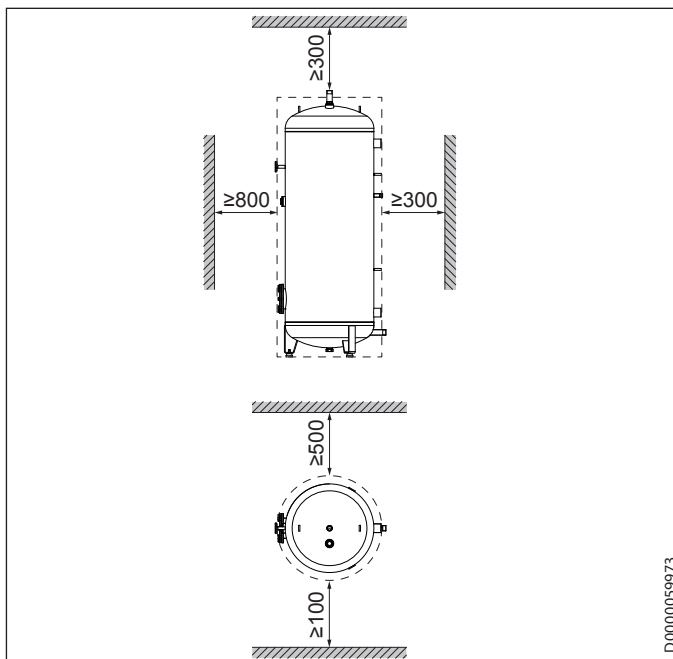

- ▶ Соблюдайте минимальные расстояния.

8.2 Транспортировка



Материальный ущерб

Для транспортировки к месту установки рекомендуется демонтировать облицовку накопителя, чтобы не загрязнить ее и не повредить.

Для транспортировки прибора он крепится к поддону металлическими пластинами.

- ▶ Удалить винты из поддона.
- ▶ Отвернуть металлические пластины, расположив их на внутренней стороне ножек под прибором.

МОНТАЖ

Монтаж

9. Монтаж

9.1 Демонтаж / монтаж облицовки резервуара



Указание

Прежде чем монтировать линии циркуляции и передачи теплоносителя, следует открыть или снять облицовку резервуара. После проверки герметичности установить цокольную панель.

9.2 Штуцер теплообменника

- ▶ Перед подключением необходимо промыть теплообменник водой

9.2.1 Диффузия кислорода



Материальный ущерб

Запрещено использовать прибор в открытых системах отопления или системах отопления нагретым полом с пластмассовыми трубами, не защищенными от диффузии кислорода.

В открытых системах отопления или системах отопления нагретым полом с пластмассовыми трубами, не защищенными от диффузии кислорода, попавший в систему кислород может вызывать коррозию стальных деталей (например, теплообменника проточного водонагревателя, промежуточных накопителей, нагревательных элементов или труб).



Материальный ущерб

Продукты коррозии (например, налет ржавчины) могут оседать в компонентах системы отопления и приводить к сужению проходного сечения, вызывающему потери мощности или аварийные отключения.

9.3 Подключение воды и установка предохранительного узла

9.3.1 Указания по технике безопасности



Указание

Все работы по подключению воды и монтажу прибора необходимо производить в соответствии с инструкцией.



Указание

Гидравлические линии следует присоединять с плоским уплотнением.

Водопроводная линия холодной воды

В качестве материала для труб могут использоваться сталь, медь или пластик.



Материальный ущерб

Необходима установка предохранительного клапана.

Водопроводная линия горячей воды

В качестве материала для труб могут использоваться медь или пластик.



Материальный ущерб

При одновременном использовании пластиковых труб и вкручиваемого электрического нагревателя нужно учитывать максимально допустимую температуру и максимально допустимое давление (см. главу «Технические характеристики / Таблица параметров»).



Материальный ущерб

Прибор необходимо эксплуатировать с напорной арматурой.

9.3.2 Подключение

- ▶ Тщательно промыть трубопроводы.
- ▶ Необходимо соблюдать указания руководства по монтажу предохранительного комплекта.
- ▶ Подключить соединительные штуцеры к линии горячей воды и линии холодной воды с предохранительным узлом. При этом с учетом статического давления может дополнительно потребоваться установка редукционного клапана.
- ▶ Подобрать размеры выпускной трубы таким образом, чтобы горячая вода могла вытекать беспрепятственно при полностью открытом предохранительном клапане. Продувочное отверстие предохранительного клапана должно оставаться открытым в атмосферу.
- ▶ Смонтировать продувочный трубопровод предохранительного узла с постоянным уклоном вниз.

9.4 Датчик температуры

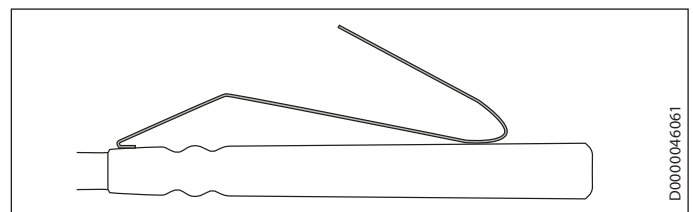

- ▶ Согнуть пружину датчика горячей воды.
- ▶ До упора вставьте датчик температуры горячей воды в приемную трубку датчика подачи ТН (рекомендованная для энергосбережения позиция) или датчик обратной линии ТН (высокий комфорт горячей воды).
- ▶ Установить датчики используемых регуляторов согласно соответствующим руководствам по монтажу (втулки датчиков см. главу «Технические характеристики / Размеры и соединения»).
- ▶ Проложить кабель сетевого подключения регулятора теплового насоса.

10. Ввод в эксплуатацию

10.1 Первый ввод в эксплуатацию

- ▶ Держать открытой последовательно подключенную точку отбора до тех пор, пока не заполнится прибор и в системе трубопроводов не останется воздуха.
- ▶ Удалить воздух из теплообменника.
- ▶ Установить и при необходимости проверить принадлежности.
- ▶ Проверьте работоспособность предохранительного клапана.
- ▶ Проверить точность указания температуры горячей воды по регулятору теплового насоса.

10.1.1 Передача прибора

- ▶ Объяснить пользователю принцип работы прибора и ознакомить его с правилами использования прибора.
- ▶ Указать пользователю на возможные опасности, особенно на опасность обваривания.
- ▶ Передать данное руководство.

10.2 Повторный ввод в эксплуатацию

См. главу «Первый ввод в эксплуатацию».

11. Вывод из эксплуатации

- ▶ При необходимости обесточить прибор с помощью предохранителя электрической сети здания.
- ▶ Опорожнить прибор. См. главу «Техобслуживание / Опорожнение прибора».

12. Устранение неисправностей

Неисправность	Причина	Способ устранения
Предохранительный клапан капает при выключенном режиме нагрева.	Загрязнено седло клапана.	Очистить седло клапана.

13. Техобслуживание



ПРЕДУПРЕЖДЕНИЕ поражение электрическим током
Все работы по электрическому подключению и монтажу необходимо производить в соответствии с инструкцией.

Если необходимо опорожнить прибор, необходимо следовать указаниям главы «Опорожнение прибора».

13.1 Проверка предохранительного клапана

- ▶ Периодически стравливать воздух с предохранительного клапана на предохранительном узле до тех пор, пока вода не начнет выходить полной струей.

13.2 Проверка / замена защитного анода

- ▶ Первую проверку защитного анода следует произвести через два года после начала эксплуатации прибора, при необходимости произвести его замену. Учитывать, что максимально допустимое значение переходного сопротивления между защитным анодом и резервуаром составляет 0,3 Ω.
- ▶ После этого принять решение, через какие интервалы времени необходимо проводить дальнейшие проверки.

13.3 Опорожнение прибора



ПРЕДУПРЕЖДЕНИЕ ожог
При опорожнении прибора из него может вытекать горячая вода.

- ▶ Закрыть запорный вентиль в трубопроводе подачи холодной воды.
- ▶ Открыть краны горячей воды во всех точках отбора.
- ▶ Опорожнить прибор с помощью сливного крана.

13.4 Чистка прибора и удаление накипи

Момент затяжки винтов фланца см. в главе «Технические характеристики / Размеры и соединения».

- ▶ Для удаления накипи не использовать насос.
- ▶ Запрещено обрабатывать поверхность резервуара и защитный анод средством для удаления накипи.

14. Технические характеристики

14.1 Размеры и соединения

SBB 300 WP Trend

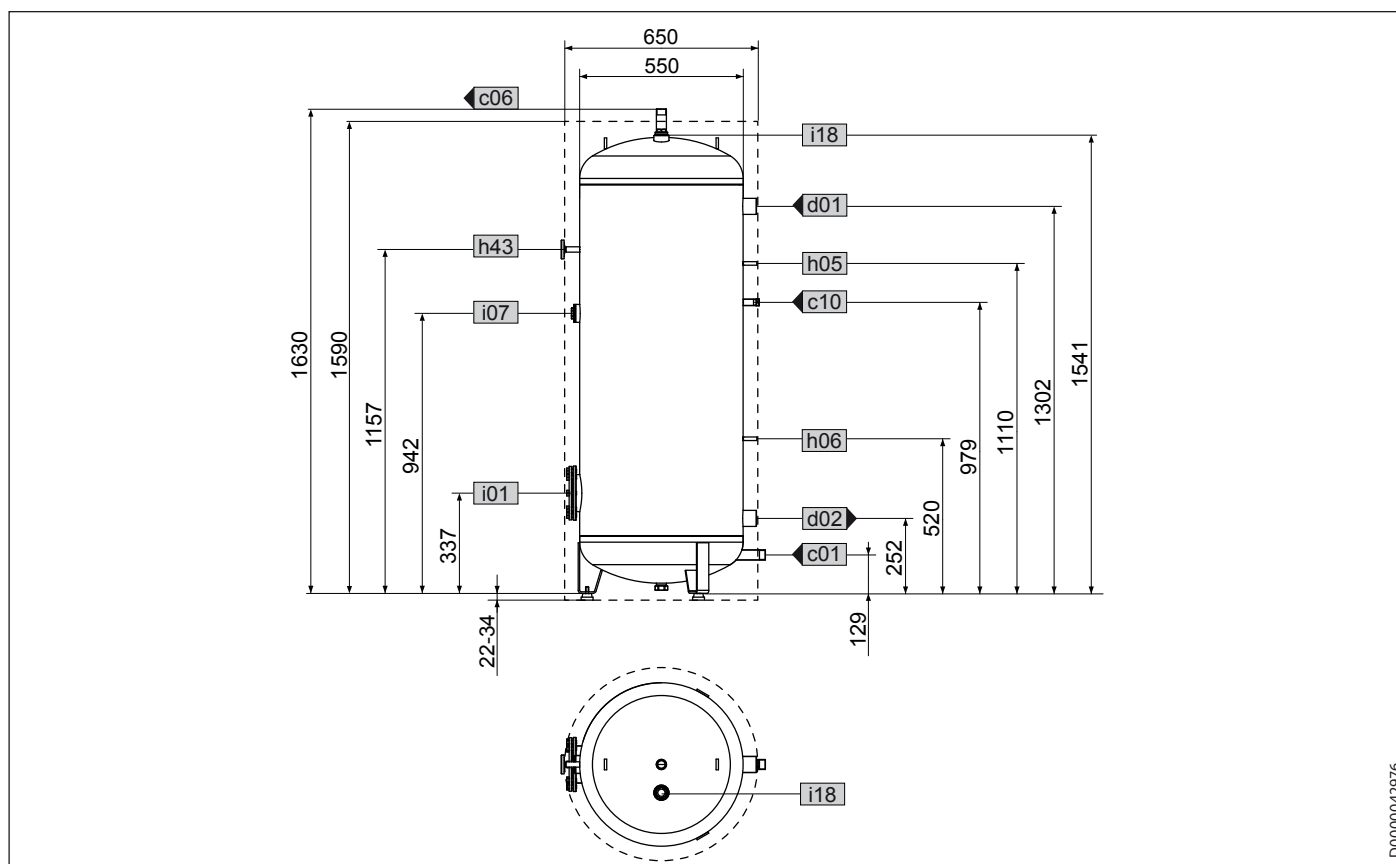

D0000042976

		SBB 300 WP Trend	
c01	Подвод холодной воды	Наружная резьба	G 1 A
c06	Выпускная труба горячей воды	Наружная резьба	G 1 A
c10	Циркуляция	Наружная резьба	G 1/2 A
d01	ТН подача	Внутренняя резьба	G 1 1/2
d02	ТН обратная линия	Внутренняя резьба	G 1 1/2
h05	Датчик ТН - горячая вода	Диаметр	мм 9,5
h06	Датчик ТН - горячая вода - вариант	Диаметр	мм 9,5
h43	Термометр	Диаметр	мм 9,5
i01	Фланец	Диаметр	мм 180
		Диаметр окружности центров отверстий	мм 150
		Винты	М 12
		Момент затяжки	Н*м 25
i07	электр. аварийный/дополнит. нагреватель	Внутренняя резьба	G 1 1/2
i18	Защитный анод	Внутренняя резьба	G 1 1/4

МОНТАЖ

Техобслуживание

SBB 400 WP Trend

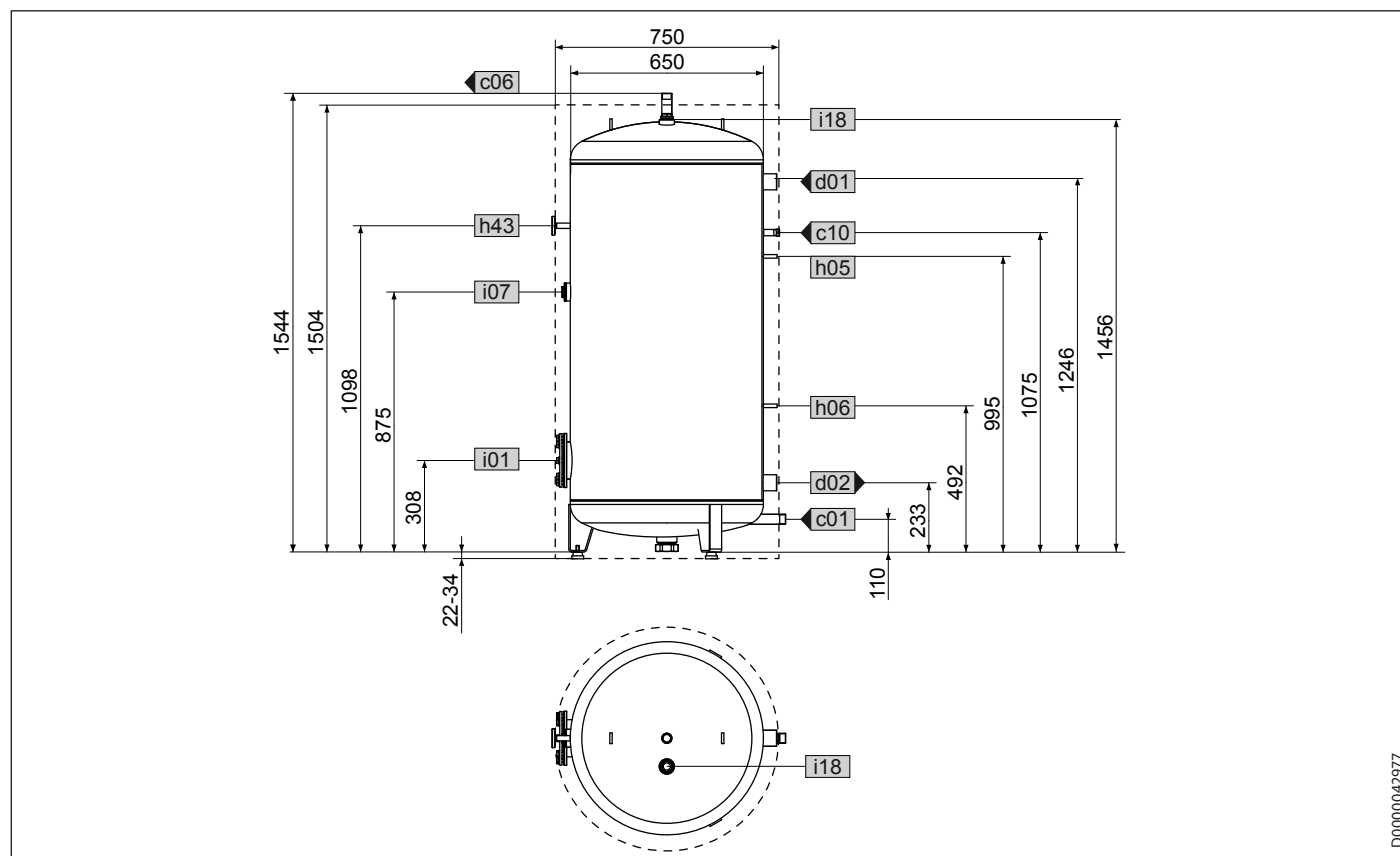

D0000042977

		SBB 400 WP Trend	
c01	Подвод холодной воды	Наружная резьба	G 1 A
c06	Выпускная труба горячей воды	Наружная резьба	G 1 A
c10	Циркуляция	Наружная резьба	G 1/2 A
d01	ТН подача	Внутренняя резьба	G 1 1/2
d02	ТН обратная линия	Внутренняя резьба	G 1 1/2
h05	Датчик ТН - горячая вода	Диаметр	мм 9,5
h06	Датчик ТН - горячая вода - вариант	Диаметр	мм 9,5
h43	Термометр	Диаметр	мм 9,5
i01	Фланец	Диаметр	мм 180
		Диаметр окружности центров отверстий	мм 150
		Винты	M 12
		Момент затяжки	Н*м 25
i07	электр. аварийный/дополнит. нагреватель	Внутренняя резьба	G 1 1/2
i18	Защитный анод	Внутренняя резьба	G 1 1/4

МОНТАЖ

Техобслуживание

SBB 500 WP Trend

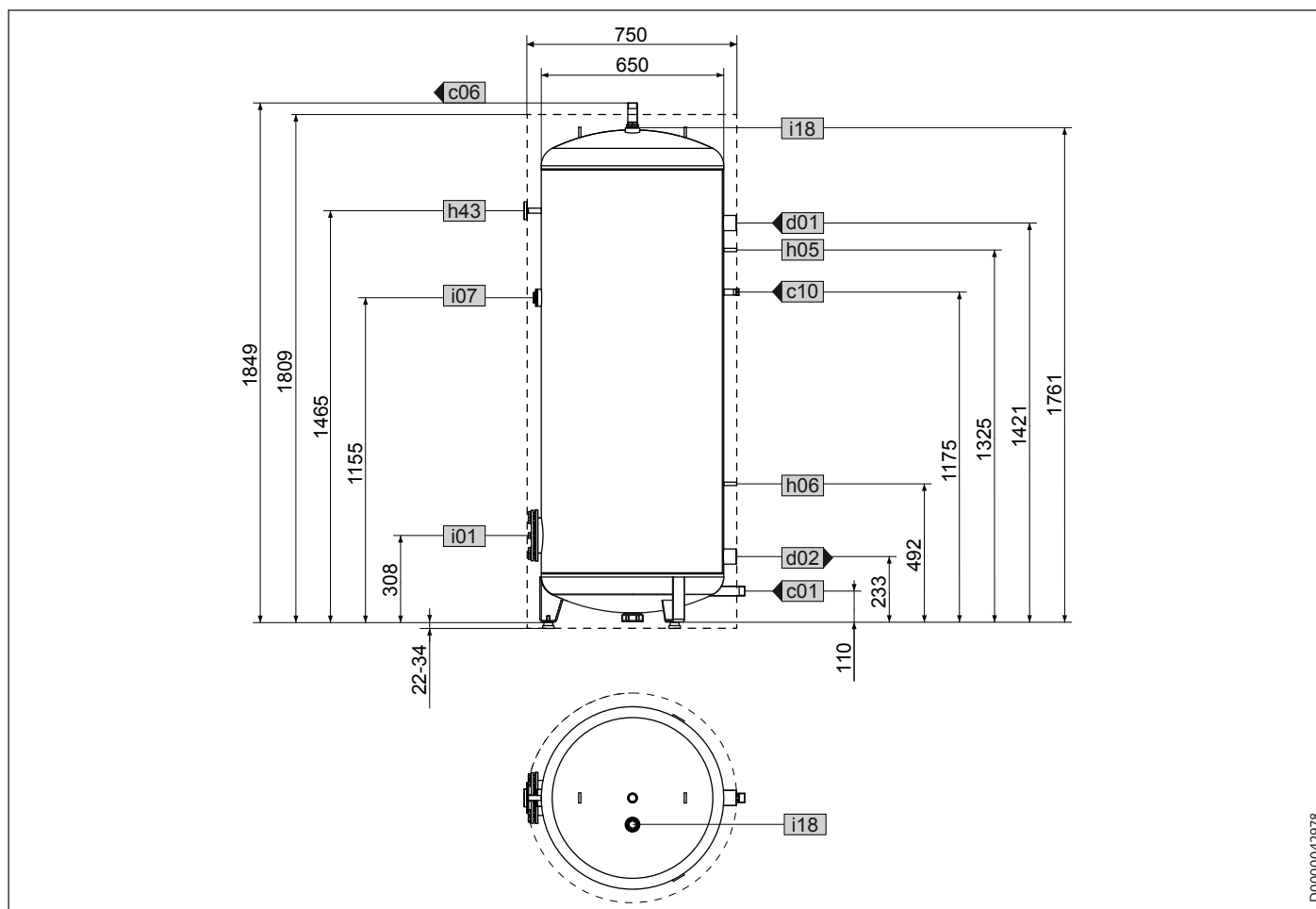

		SBB 500 WP Trend	
c01	Подвод холодной воды	Наружная резьба	G 1 A
c06	Выпускная труба горячей воды	Наружная резьба	G 1 A
c10	Циркуляция	Наружная резьба	G 1/2 A
d01	ТН подача	Внутренняя резьба	G 1 1/2
d02	ТН обратная линия	Внутренняя резьба	G 1 1/2
h05	Датчик ТН - горячая вода	Диаметр	мм 9,5
h06	Датчик ТН - горячая вода - вариант	Диаметр	мм 9,5
h43	Термометр	Диаметр	мм 9,5
i01	Фланец	Диаметр	мм 180
		Диаметр окружности центров отверстий	мм 150
		Винты	M 12
	Момент затяжки	N*м	25
i07	электр. аварийный/дополнит. нагреватель	Внутренняя резьба	G 1 1/2
i18	Защитный анод	Внутренняя резьба	G 1 1/4

Вид в разрезе

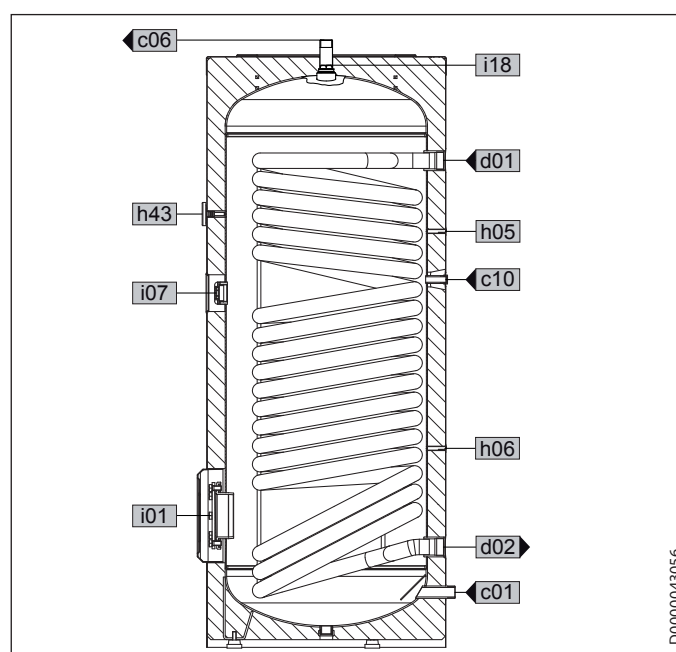

РУССКИЙ

14.2 Характеристики энергопотребления

Характеристики изделия соответствуют предписаниям Директивы ЕС, определяющей требования к экодизайну энергопотребляющей продукции (ErP).

		SBB 300 WP Trend	SBB 400 WP Trend	SBB 500 WP Trend
		233487	233488	233489
Производитель		STIEBEL ELTRON	STIEBEL ELTRON	STIEBEL ELTRON
Класс энергоэффективности		C	C	
Потери на поддержание температуры	W	99	108	117
Объем накопительного резервуара	l	313	415	512

14.3 Таблица параметров

		SBB 300 WP Trend	SBB 400 WP Trend	SBB 500 WP Trend
		233487	233488	233489
Гидравлические характеристики				
Номинальная емкость	l	287	390	481
Емкость верхнего теплообменника	l	25,5	25,0	31,0
Площадь верхнего теплообменника	м ²	3,2	5,1	6,1
Потеря давления в верхнем теплообменнике при 1,0 м ³ /ч	hPa	39	60	72
Объем смешанной воды 40 °C (15 °C / 60 °C)	l	519	669	818
Пределы рабочего диапазона				
Макс. допустимое давление	MPa	1	1	1
Испытательное давление	MPa	1,5	1,5	1,5
Макс. допустимая температура	°C	95	95	95
Макс. расход	л/мин	38	45	50
Энергетические характеристики				
Расход энергии в режиме ожидания / 24 часа при 65 °C	кВт*ч	2,4	2,6	2,8
Класс энергоэффективности		C	C	
Размеры				
Высота	мм	1652	1565	1871
Диаметр	мм	650	750	750
Размер при кантовании	мм	1730	1700	1970
Вес				
Вес заполненного прибора	кг	435	581	706
Вес порожнего прибора	кг	146	195	230

Гарантия

Приборы, приобретенные за пределами Германии, не подпадают под условия гарантии немецких компаний. К тому же в странах, где продажу нашей продукции осуществляет одна из наших дочерних компаний, гарантия предоставляется исключительно этой дочерней компанией. Такая гарантия предоставляется только в случае, если дочерней компанией изданы собственные условия гарантии. За пределами этих условий никакая гарантия не предоставляется.

На приборы, приобретенные в странах, где ни одна из наших дочерних компаний не осуществляет продажу нашей продукции, никакие гарантии не распространяются. Это не затрагивает гарантий, которые могут предоставляться импортером.

Защита окружающей среды и утилизация

Внесите свой вклад в охрану окружающей среды. Утилизацию использованных материалов следует производить в соответствии с национальными нормами.

KÄYTTÖ

1.	Yleisiä ohjeita	85
1.1	Turvallisuusohjeet	85
1.2	Muut tässä dokumentissa käytetyt merkinnät	85
1.3	Mittayksiköt	86
2.	Turvallisuus	86
2.1	Määräystenmukainen käyttö	86
2.2	Turvallisuusohjeet	86
2.3	Tarkastusmerkintä	86
3.	Laitteen kuvaus	86
4.	Puhdistus, ylläpito ja huolto	86
4.1	Kalkin kerääntyminen	86
5.	Vianmääritys	86

ASENNUS

6.	Turvallisuus	87
6.1	Yleiset turvallisuusohjeet	87
6.2	Lait, normit ja määräykset	87
7.	Laitteen kuvaus	87
7.1	Toimituksen sisältö	87
7.2	Välttämättömät lisätarvikkeet	87
7.3	Muut lisätarvikkeet	87
8.	Valmistelut	87
8.1	Asennuspaikka	87
8.2	Kuljetus	87
9.	Asennus	88
9.1	Varaajan vaipan purku/asennus	88
9.2	Lämmönsiirtimen liitäntä	88
9.3	Vesiliitäntä ja varolaiteryhmä	88
9.4	Lämpötila-anturi	88
10.	Käyttöönotto	89
10.1	Ensimmäinen käyttöönotto	89
10.2	Uudelleen käyttöönotto	89
11.	Käytöstäpoisto	89
12.	Vian etsintä	89
13.	Huolto	89
13.1	Varoventtiilin tarkastus	89
13.2	Suoja-anodin tarkastus/vaihto	89
13.3	Laitteen tyhjennys	89
13.4	Laitteen puhdistus ja kalkinpoisto	89
14.	Teknisiä tietoja	90
14.1	Mitat ja liitännät	90
14.2	Energiankulutusta koskevat tiedot	93
14.3	Taulukko	93

TAKUU

YMPÄRISTÖ JA KIERRÄTYS

KÄYTTÖ

1. Yleisiä ohjeita

Luku "Käyttö" on tarkoitettu laitteen käyttäjille ja ammattiasentajille.

Luku "Asennus" on tarkoitettu ammattiasentajille.



Ohje

Lue tämä käyttöopas huolellisesti ennen käyttöä ja säilytä opas. Mikäli laite luovutetaan eteenpäin, anna käyttöopas seuraavalle käyttäjälle.

1.1 Turvallisuusohjeet

1.1.1 Turvallisuusohjeen rakenne



HUOMIOSANA Vaaran tyyppi

Turvallisuusohjeiden laiminlyöntien mahdolliset seuraukset.

► Vaarojen torjunta.

1.1.2 Symbolit, vaaran tyyppi

Symboli	Vaaran tyyppi
	Loukkaantuminen
	Sähköisku
	Palovamma (palovamma, nesteen aiheuttama palovamma)

1.1.3 Huomiosanat

HUOMIOSANA	Merkitys
VAARA	Ohjeet, joiden noudattamatta jättäminen aiheuttaa vakavia vammoja tai kuoleman.
VAROITUS	Ohjeet, joiden noudattamatta jättäminen voi aiheuttaa vakavia vammoja tai kuoleman.
VARO	Ohjeet, joiden noudattamatta jättäminen voi aiheuttaa keskivakavia tai lieviä vammoja.

1.2 Muut tässä dokumentissa käytetyt merkinnät





Ohje

Yleiset ohjeet on merkitty viereisellä symbolilla.

► Lue ohjetekstit huolellisesti.

KÄYTTÖ

Turvallisuus

Symboli	Merkitys
	Aineelliset vahingot (laitteauriot, epäsuorat vahingot, ympäristöhaitat)
	Laitteen hävittäminen

► Tämä symboli kertoo, että tarvitaan toimenpiteitä. Tarvittavat toimenpiteet kuvaillaan vaihe vaiheelta.

1.3 Mittayksiköt

 Ohje
Ellei toisin ole ilmoitettu, mittayksikkönä on aina millimetri.

2. Turvallisuus

2.1 Määräystenmukainen käyttö

Laitte on tarkoitettu kotitalousympäristöihin. Sitä voivat käyttää turvallisesti myös perehdyttämättömät henkilöt. Laitetta voidaan käyttää myös muussa kuin kotitalousympäristössä (esim. pienyrittäilytiloissa), mikäli käyttötapana on samanlainen.

Laitte on tarkoitettu käyttöveden lämmitykseen lämpöpumppujen avulla.

Muunlainen käyttö on kielletty. Tämän käyttöoppaan määräyksiä sekä lisävarustekohtaisia ohjeita on ehdottomasti noudatettava.

2.2 Turvallisuusohjeet

 **VAROITUS Palovamma**
Kun veden lämpötila on yli 43 °C, on olemassa palovammavaara.

 **VAROITUS Loukkaantuminen**
Laitetta saavat käyttää valvonnan alaisena yli 8-vuotiaat lapset ja henkilöt, joiden fyysiset, motoriset ja henkiset kyvyt tai kokemukset ja tiedot ovat puutteelliset, mikäli he ovat saaneet opastusta koneen turvalliseen käyttöön ja ymmärtäneet käytöstä aiheutuvat vaarat. Lapset eivät saa leikkiä laitteella. Lapset eivät saa puhdistaa tai huoltaa laitetta ilman valvontaa.

 **Aineelliset vahingot**
Laitte on paineenalainen. Lämmityksen aikana varoventtiilistä tippuu paisuntavettä. Mikäli vettä tippuu lämmityksen päättymisen jälkeen, ota yhteyttä ammattiasentajaan.

2.3 Tarkastusmerkintä

Katso laitteen arvokilpi.

3. Laitteen kuvaus

Käyttövedettä lämmitteää sileäputkinen lämmönsiirrin. Lisäksi varaajaan voidaan liittää sähkövastus. Laitteen avulla voidaan käyttää yhtä tai useampaa vesipistettä.

Laitteessa on varusteena tarkistuslaippa ja lämpömittari.

Teräksisessä varaajassa on sisäpuolella korrosiolta suojaava ”anticor®”-erikoispinta ja suoja-anodi. Anodi tehostaa varaajan sisäpuolen korrosiosuojausta. Varaajan ympärillä on vaahtoeristystä ja muovivaippa.

4. Puhdistus, ylläpito ja huolto

► Tarkastuta varolaiteryhmä ja integroidut varusteet säännöllisesti. Anna tarkastus ammattilaisen tehtäväksi.

► Tarkastuta suoja-anodi ensimmäisen kerran kaksi vuotta käyttöönotosta. Anna tarkastus ammattilaisen tehtäväksi. Kysy tarkastajalta, millaisin välein on tämän jälkeen suoritettava uusintatarkastus.

► Älä käytä hankaavia tai liuottimia sisältäviä puhdistusaineita! Laitteen puhdistukseen riittää kostea liina.

4.1 Kalkin kerääntyminen

Vedestä irtoaa korkeissa lämpötiloissa kalkkia. Kalkkikerrostumat heikentävät laitteen toimintaa ja lyhentävät sen käyttöikää. Jos laitteessa on sähkölämmityselementin, lämmityselementeille on aika ajoin tehtävä kalkinpoisto. Paikallisen vedenlaadun tunteva asiantuntija voi määrittää seuraavan huollon ajankohdan.

► Tarkasta hanat säännöllisesti. Hanojen ulostuloihin kerääntynyt kalkki voidaan poistaa tavallisten kalkinpoistoaineiden avulla.

5. Vianmääritys

Ongelma	Syy	Vianpoisto
Vähäinen ulosvirtaus.	Hanan tai suihkusuuttimen säädin on kalkkeutunut tai likainen.	Puhdista ja/tai suorita hana- ja suihkusuuttimien kalkinpoisto.

Ellei häiriön aiheuttajaa voida poistaa, ota yhteys ammattiasentajaan. Kerro asentajalle arvokilvessä oleva numero (000000-0000-000000):

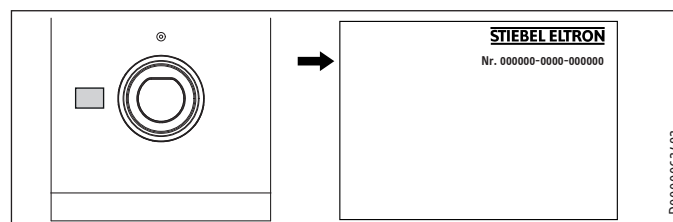

ASENNUS

6. Turvallisuus

Laitteen asennus-, käyttöönotto-, huolto- ja korjaustyöt saa suorittaa vain ammattiasentaja.

6.1 Yleiset turvallisuusohjeet

Valmistaja takaa laitteen moitteettoman toiminnan ja käyttöturvallisuuden vain, jos laitteessa käytetään siihen tarkoitettuja alkuperäisiä varaosia.

6.2 Lait, normit ja määräykset



Ohje

Noudata kaikkia asiaankuuluvia sääntöjä ja määräyksiä.

7. Laitteen kuvaus

7.1 Toimituksen sisältö

Laitteen mukana toimitetaan: Lämpimän käyttöveden anturi

7.2 Välttämättömät lisätarvikkeet

Varolaiteryhmät ja paineenalennusventtiilit on valittava lepopaineen mukaisesti. Nämä tyyppitestatut varolaiteryhmät suojaavat laitetta liian suurilta paineenlityksiltä.

7.3 Muut lisätarvikkeet

Saatavana on myös sähkölämmityselementtejä.

Ellei sauva-anodia voida asentaa ylhäältä päin, asenna nivelanodi.

8. Valmistelut

8.1 Asennuspaikka

- ▶ Asenna laite aina pakkaselta suojattuun tilaan käyttövesipisteen lähelle.

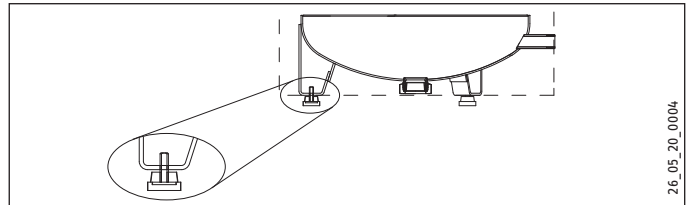

26_05_20_0004

- ▶ Varmista, että lattia on vaakasuora. Kompensoi lattian mahdolliset epätasaisuudet säätöjalkojen avulla.
- ▶ Varmista, että lattian kantavuus on riittävä (katso "Tekniset tiedot").
- ▶ Varmista, että huonekorkeus ja kallistuksen vaatima tila ovat riittävät (katso "Tekniset tiedot / Taulukko").

Minimivälit

Vähimmäissivuetäisyyksiä voidaan vaihtaa oikealle tai vasemmalle.

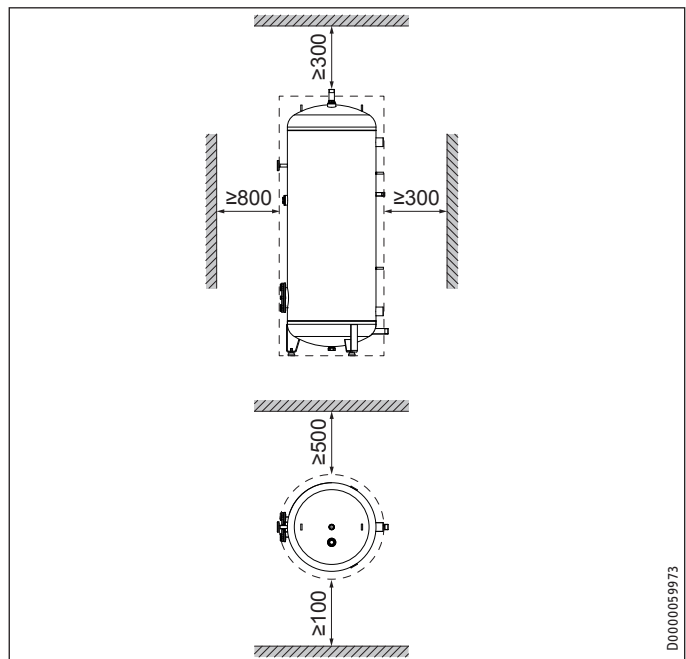

D0000059973

- ▶ Noudata vähimmäisetäisyyksiä.

8.2 Kuljetus



Aineelliset vahingot

Valmistaja suosittelee varaajan vaippon irrottamista asennuspaikkaan kuljetusta varten, jotta nämä eivät likaannu tai vaurioidu.

Laite on kuljetusta varten kiinnitetty lavaan metallikiinnikkeillä.

- ▶ Poista ruuvit lavasta.
- ▶ Kierrä metallikiinnikkeet jalkojen sisäpuolelle laitteen alle.

9. Asennus

9.1 Varaajan vaipan purku/asennus



Ohje

Avaa tai irrota varaajan vaippa ennen kierrätys- tai lämmönsiirtojohtojen asennusta.

Asenna jalustalevy tiiviystarkastuksen jälkeen.

9.2 Lämmönsiirtimen liitäntä

- ▶ Lämmönsiirtimelle on ennen liittämistä tehtävä sisäinen vesihuuhtelu.

9.2.1 Happidiffuusio



Aineelliset vahingot

Vältä avoimia lämmitysjärjestelmiä ja muoviputkilla toteutettuja happidiffuusiolta suojaamattomia lattialämmitysjärjestelmiä.

Diffusoitunut happi voi aiheuttaa korroosiota muoviputkilla toteutettujen happidiffuusiolta suojaamattomien lattialämmitysjärjestelmien tai avointen lämmitysjärjestelmien teräsoissa (esim. lämminvesivaraajan lämmönsiirtimessä, puskurivaraajissa, teräsrakenteisissa lämmityselementeissä tai putkissa).



Aineelliset vahingot

Lämmitysjärjestelmässä muodostuvat korroosiotuotteet (esim. ruosteliete) voivat aiheuttaa johtojen umpeenkuroutumista, tehohäviöitä ja toimintahäiriöitä.

9.3 Vesiliitäntä ja varolaiteryhmä

9.3.1 Turvallisuusohjeet



Ohje

Kaikki vesiliitäntä- ja asennustyöt on tehtävä määräysten mukaisesti.



Ohje

Liitä hydrauliliitännät tasotiivistyksellä.

Kylmävesijohto

Sallittuja putkistomateriaaleja ovat kupari, teräs tai muovi.



Aineelliset vahingot

Järjestelmässä on oltava varoventtiili.

Lämminvesijohto

Sallittuja putkistomateriaaleja ovat kupari tai muovi.



Aineelliset vahingot

Käytettäessä samanaikaisesti muoviputkia ja sähkölämmityselementin, katso suurin sallittu lämpötila ja paine kohdasta "Tekniset tiedot".



Aineelliset vahingot

Laitteen kanssa on käytettävä painehanoja.

9.3.2 Liitäntä

- ▶ Huuhtelee putket hyvin.
- ▶ Huomioi varolaiteryhmän asennusohjeessa annetut huomautukset.
- ▶ Asenna varolaiteryhmä lämpimän veden laskuputkeen ja kylmän veden tuloputkeen. Huomaa, että lepopaineesta riippuen järjestelmä saattaa mahdollisesti vaatia myös paineenalennusventtiilin.
- ▶ Mitoita poistoputki siten, että vesi voi virrata esteettä varoventtiilin ollessa kokonaan auki. Varoventtiilin tyhjennysaukon on avauduttava ulkoilmaa kohti.
- ▶ Suuntaa varolaiteryhmän tyhjennysputki aina alaspäin.

9.4 Lämpötila-anturi

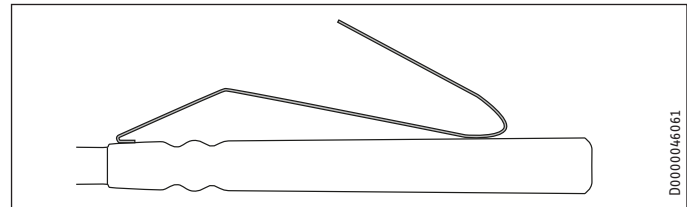

- ▶ Taivuta lämminvesianturin jousi.
- ▶ Työnnä lämminvesianturi lämpöpumpun menovirtausanturin (energiansäästö) tai lämpövesipumpun paluuvirtausanturin upotushylsyn vasteeseen asti (lämminvesivarmuus).
- ▶ Kiinnitä säätöyksiköiden anturit asennusohjeiden mukaisesti (katso luku "Tekniset tiedot / Mitat ja liitännät").
- ▶ Asenna lämpöpumpun säätöyksikön liitäntäjohto.

ASENNUS

Käyttöönotto

10. Käyttöönotto

10.1 Ensimmäinen käyttöönotto

- ▶ Avaa laitteen jälkeen kytketty hanaventtiili ja pidä sitä auki, kunnes laite on täynnä ja putkisto on ilmaton.
- ▶ Ilmaa lämmönsiirrin.
- ▶ Asenna ja tarkasta mahdolliset lisälaitteet.
- ▶ Tarkasta varoventtiilin toimivuus.
- ▶ Tarkasta, että lämpöpumpun säätölaitteen lämpimän veden lämpötilan näyttö on oikein.

10.1.1 Laitteen luovuttaminen

- ▶ Selvitä käyttäjälle laitteen toiminta ja perehdytä hänet laitteen käyttöön.
- ▶ Huomauta käyttäjälle mahdollisista vaaroista, erityisesti polttamisvaarasta.
- ▶ Luovuta hänelle tämä käyttöohje.

10.2 Uudelleen käyttöönotto

Katso luku "Ensimmäinen käyttöönotto".

11. Käytöstäpoisto

- ▶ Erotta mahdolliset lisävarusteet sähköverkosta irrottamalla sulake.
- ▶ Tyhjennä laite. Katso luku "Huolto / Laitteen tyhjennys".

12. Vian etsintä

Häiriö	Syy	Vianpoisto
Varoventtiilistä tippuu pisaroita lämmityksen ollessa sammutettuna.	Venttiilinjostukka on likainen.	Puhdista venttiilinjostukka.

13. Huolto



VAROITUS Sähköisku
Kaikki sähköliitäntä- ja asennustyöt on tehtävä määräysten mukaisesti.

Jos laite on tyhjennettävä, katso luku "Laitteen tyhjennys".

13.1 Varoventtiilin tarkastus

- ▶ Ilmaa varolaiteryhmän varoventtiili säännöllisesti, kunnes täysi vesisuihku virtaa ulos.

13.2 Suoja-anodin tarkastus/vaihto

- ▶ Tarkasta suoja-anodi ensimmäisen kerran kaksi vuotta käyttöönotosta. Vaihda anodi tarvittaessa. Huomioi anodin ja säiliön välinen suurin sallittu ylimenovastus 0,3 Ω. Määritä tämän jälkeen, kuinka usein tarvitaan jatkotarkastuksia.

13.3 Laitteen tyhjennys



VAROITUS Palovamma
Tyhjennyksen aikana laitteesta voi tulla ulos kuumaa vettä.

- ▶ Sulje kylmävesijohdon sulkuventtiili.
- ▶ Avaa kaikkien käyttövesipisteiden lämminvesiventtiilit.
- ▶ Tyhjennä laite tyhjennyshanan kautta.

13.4 Laitteen puhdistus ja kalkinpoisto

Laipparuuvien kiristysmomentti, katso "Tekniset tiedot / Mitat ja liitännät".

- ▶ Älä käytä kalkinpoistopumppua.
- ▶ Älä käsittele säiliön pintaa ja suoja-anodia kalkinpoistoaineilla.

ASENNUS

Huolto

14. Teknisiä tietoja

14.1 Mitat ja liitännät

SBB 300 WP Trend

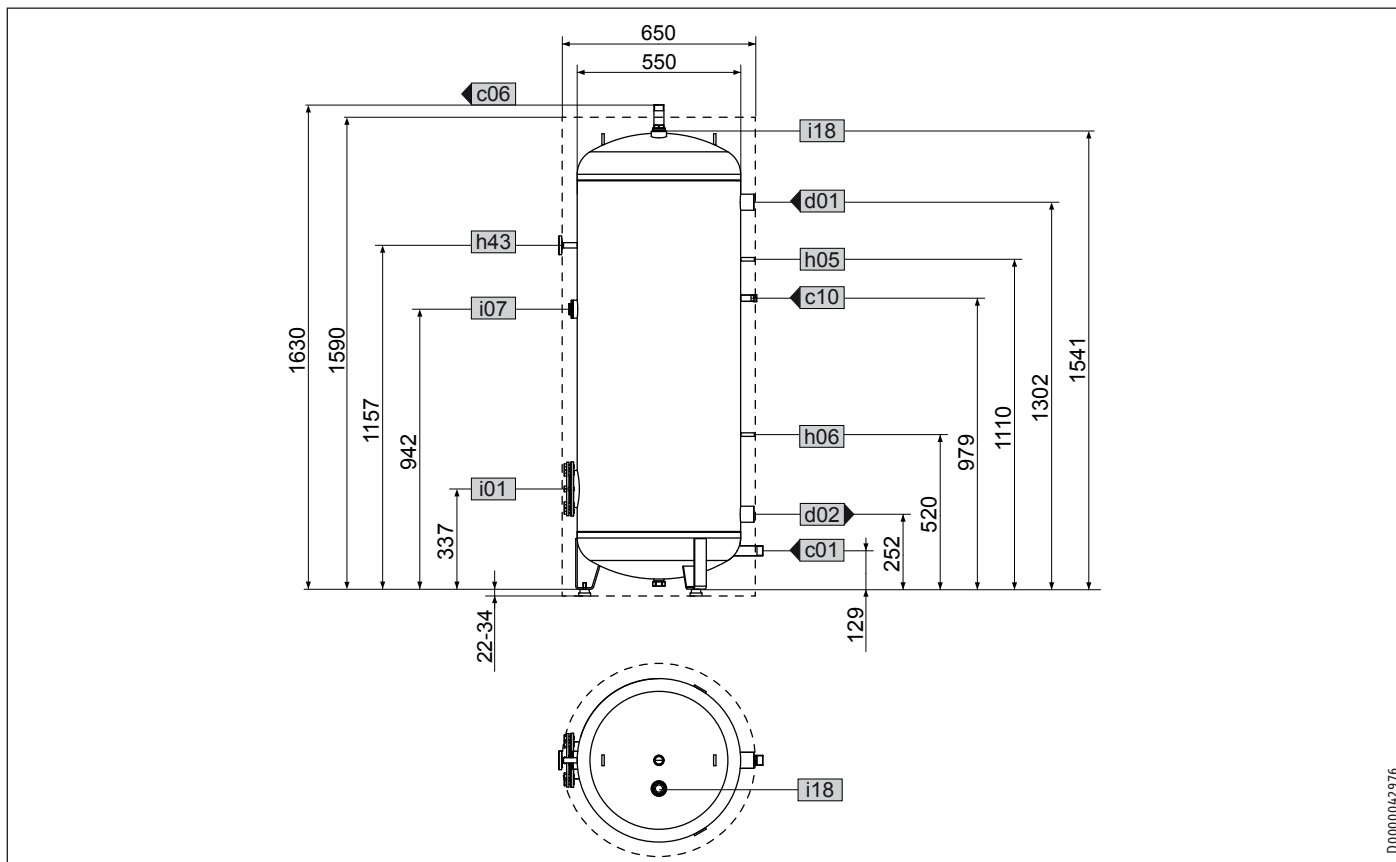

D0000042976

SBB 300 WP Trend			
c01	Kylmän veden sisääntulo	Ulkokierre	G 1 A
c06	Lämpimän veden ulostulo	Ulkokierre	G 1 A
c10	Kierto	Ulkokierre	G 1/2 A
d01	Lämpöpumppu menovirtaus	Sisäkierre	G 1 1/2
d02	Lämpöpumppu paluuvirtaus	Sisäkierre	G 1 1/2
h05	Anturi lämpöpumppu lämminvesi	Halkaisija	mm 9,5
h06	Anturi lämpöpumppu lämminvesi val.	Halkaisija	mm 9,5
h43	Lämpömittari	Halkaisija	mm 9,5
i01	Laippa	Halkaisija	mm 180
		Reiän halkaisija	mm 150
		Ruuvit	M 12
		Kiristysmomentti	Nm 25
i07	Sähk. vara-/lisälämmitys	Sisäkierre	G 1 1/2
i18	Suoja-anodi	Sisäkierre	G 1 1/4

ASENNUS

Huolto

SBB 400 WP Trend

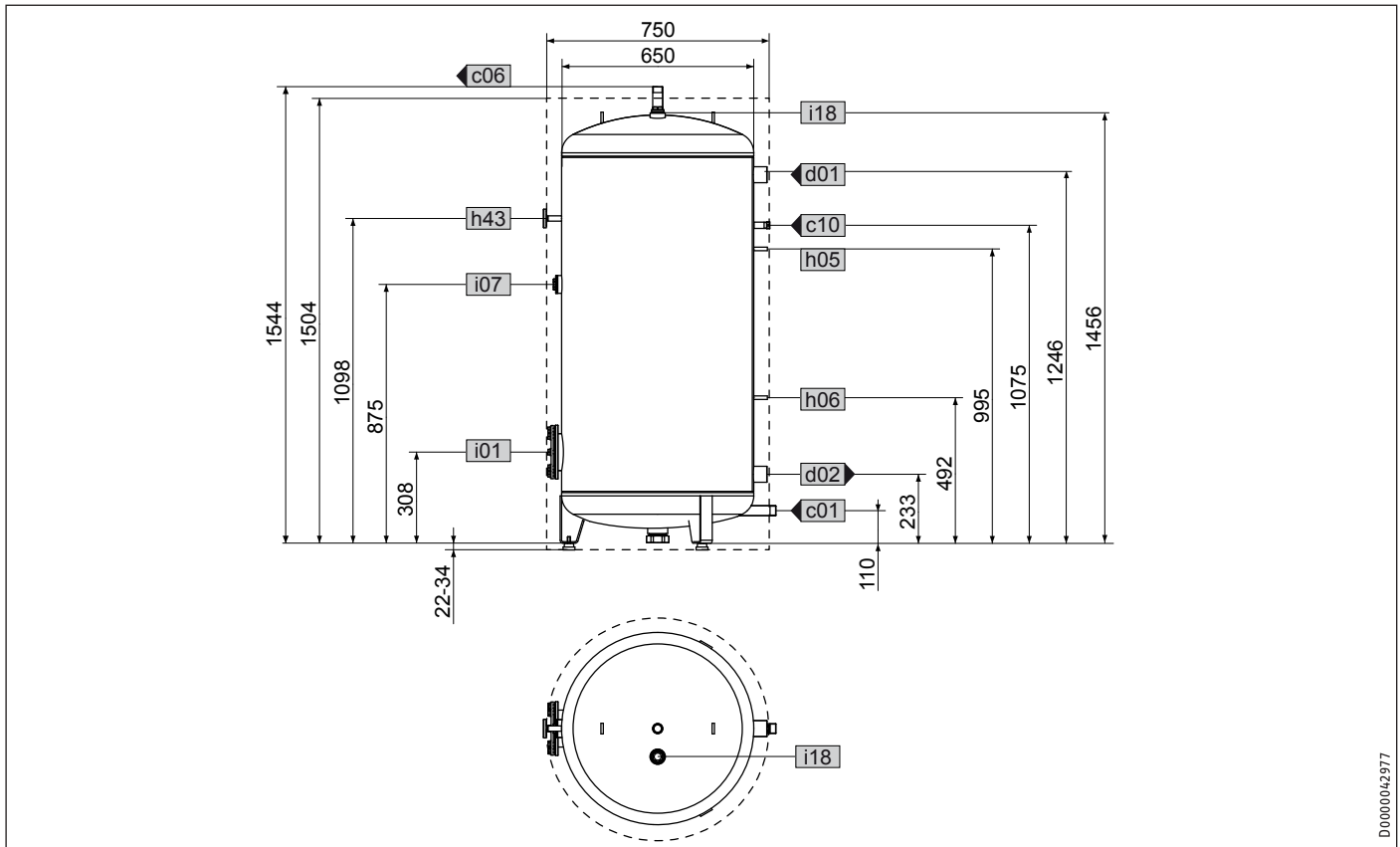

D.0000042977

SBB 400 WP Trend			
c01	Kylmän veden sisääntulo	Ulkokierre	G 1 A
c06	Lämpimän veden ulostulo	Ulkokierre	G 1 A
c10	Kierto	Ulkokierre	G 1/2 A
d01	Lämpöpumppu menovirtaus	Sisäkierre	G 1 1/2
d02	Lämpöpumppu paluuvirtaus	Sisäkierre	G 1 1/2
h05	Anturi lämpöpumppu lämminvesi	Halkaisija	mm 9,5
h06	Anturi lämpöpumppu lämminvesi val.	Halkaisija	mm 9,5
h43	Lämpömittari	Halkaisija	mm 9,5
i01	Laippa	Halkaisija	mm 180
		Reiän halkaisija	mm 150
		Ruuvit	M 12
		Kiristysmomentti	Nm 25
i07	Sähk. vara-/lisälämmitys	Sisäkierre	G 1 1/2
i18	Suoja-anodi	Sisäkierre	G 1 1/4

SUOMI

ASENNUS

Huolto

SBB 500 WP Trend

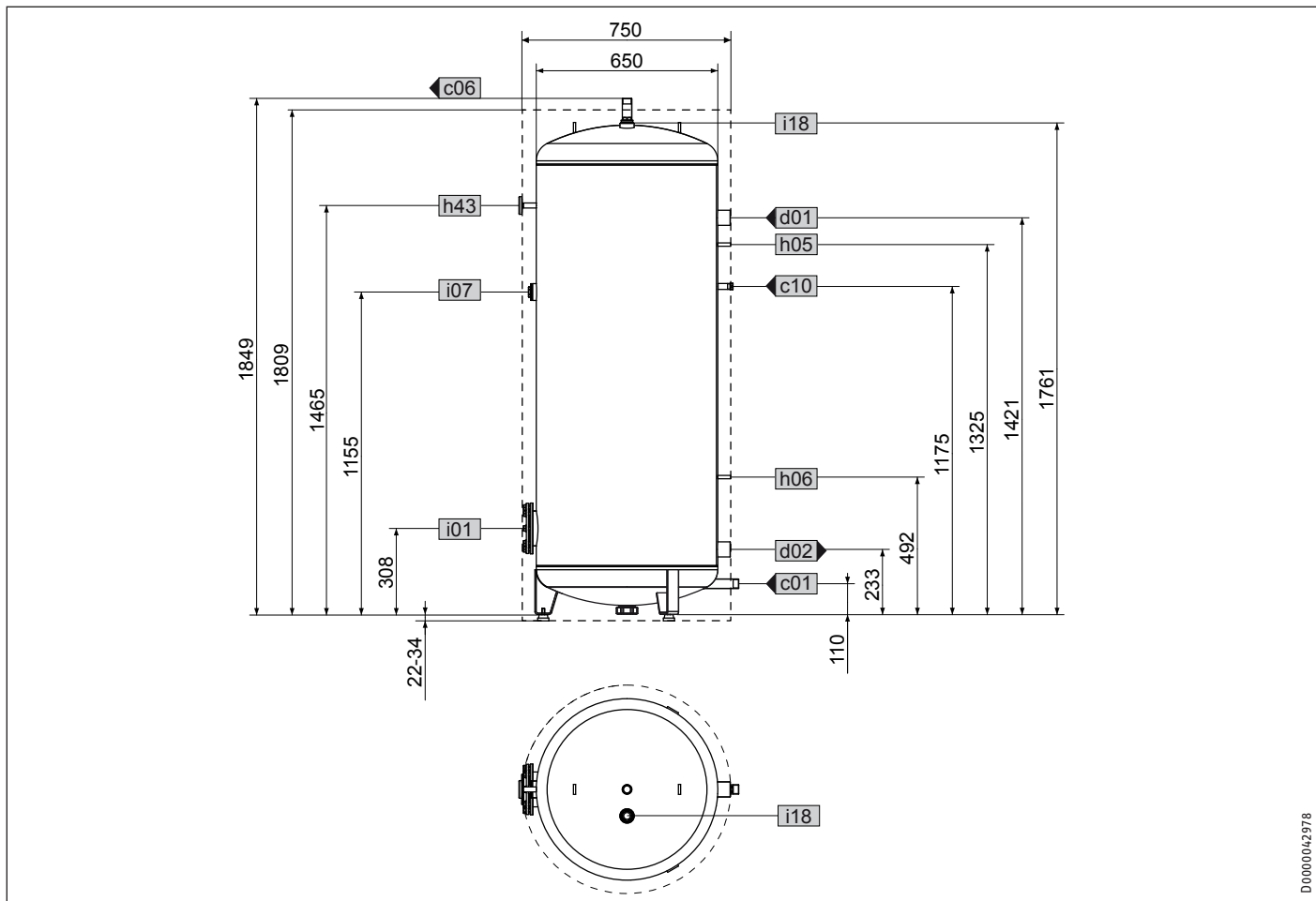

D0000042978

SBB 500 WP Trend			
c01	Kylmän veden sisääntulo	Ulkokierre	G 1 A
c06	Lämpimän veden ulostulo	Ulkokierre	G 1 A
c10	Kierto	Ulkokierre	G 1/2 A
d01	Lämpöpumppu menovirtaus	Sisäkierre	G 1 1/2
d02	Lämpöpumppu paluuvirtaus	Sisäkierre	G 1 1/2
h05	Anturi lämpöpumppu lämminvesi	Halkaisija	mm 9,5
h06	Anturi lämpöpumppu lämminvesi val.	Halkaisija	mm 9,5
h43	Lämpömittari	Halkaisija	mm 9,5
i01	Laippa	Halkaisija	mm 180
		Reiän halkaisija	mm 150
		Ruuvit	M 12
		Kiristysmomentti	Nm 25
i07	Sähkövara-/lisälämmitys	Sisäkierre	G 1 1/2
i18	Suoja-anodi	Sisäkierre	G 1 1/4

ASENNUS | TAKUU | YMPÄRISTÖ JA KIERRÄTYS

Huolto

Leikkauskuva

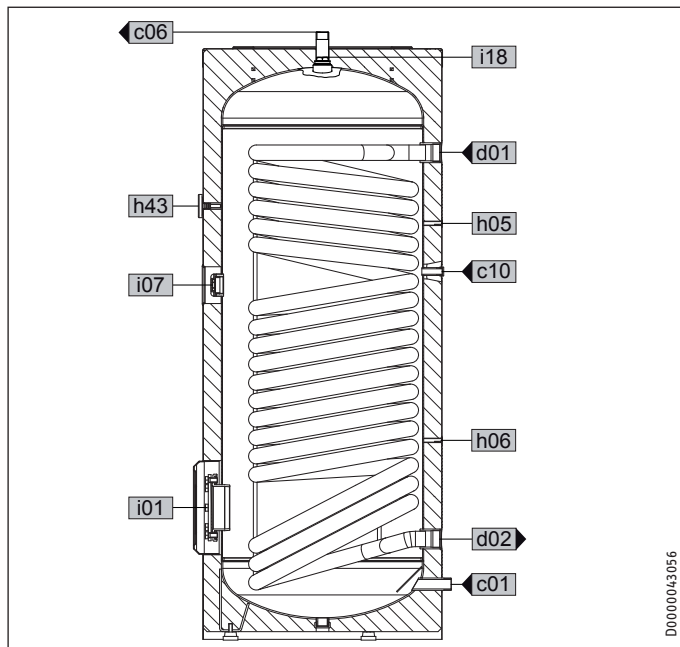

Takuu

Saksan ulkopuolella hankittuihin laitteisiin ei sovelleta Saksan yritystemme takuehtoja. Maissa, joissa tuotteitamme markkinoi tytäryrityksemme, takuun voi myöntää vain kyseinen tytäryritys. Takuu myönnetään vain, jos tytäryritys on julkaissut omat takuehdot. Tämän lisäksi ei myönnetä muuta takuuta.

Emme myönnä takuuta laitteille, jotka on hankittu maissa, joissa tytäryrityksemme ei markkinoi tuotteitamme. Tämä ei vaikuta maahantuojan mahdollisesti myöntämiin takuisiin.

Ympäristö ja kierrätys

Auta ympäristöämme suojelussa. Hävitä käytetyt materiaalit kansallisten määräysten mukaisesti.

14.2 Energiankulutusta koskevat tiedot

Tuotetiedot täyttävät EU-määräysten energiaa käyttävien tuotteiden ekologista suunnittelua koskevan direktiivin (ErP) vaatimukset.

		SBB 300 WP Trend 233487	SBB 400 WP Trend 233488	SBB 500 WP Trend 233489
Valmistaja		STIEBEL ELTRON	STIEBEL ELTRON	STIEBEL ELTRON
Energiatehokkuusluokka		C	C	
Lämpimänäpidon häviöt	W	99	108	117
Varaajan tilavuus	l	313	415	512

14.3 Taulukko

		SBB 300 WP Trend 233487	SBB 400 WP Trend 233488	SBB 500 WP Trend 233489
Hydrauliikkatiedot				
Nimellistilavuus	l	287	390	481
Tilavuus, lämmönsiirrin, ylhäällä	l	25,5	25,0	31,0
Pinta-ala, lämmönsiirrin, ylhäällä	m ²	3,2	5,1	6,1
Painehäviö, kun 1,0 m ³ /h, lämmönsiirrin, ylhäällä	hPa	39	60	72
Sekoitusvesimäärä 40 °C (15 °C/60 °C)	l	519	669	818
Käyttörajat				
Suurin sallittu paine	MPa	1	1	1
Koestuspaine	MPa	1,5	1,5	1,5
Suurin sallittu lämpötila	°C	95	95	95
Maks. läpivirtausmäärä	l/min	38	45	50
Energiatekniset tiedot				
Valmiustilan energiankulutus 24 h, 65 °C	kWh	2,4	2,6	2,8
Energiatehokkuusluokka		C	C	
Mitat				
Korkeus	mm	1652	1565	1871
Halkaisija	mm	650	750	750
Mitta kallistettuna	mm	1730	1700	1970
Painotiedot				
Paino täynnä	kg	435	581	706
Tyhjäpaino	kg	146	195	230

MUISTIINPANOT

MUISTIINPANOT

Deutschland

STIEBEL ELTRON GmbH & Co. KG
Dr.-Stiebel-Straße 33 | 37603 Holzminden
Tel. 05531 702-0 | Fax 05531 702-480
info@stiebel-eltron.de
www.stiebel-eltron.de

Verkauf

Tel. 05531 702-110 | Fax 05531 702-95108 | info-center@stiebel-eltron.de

Kundendienst

Tel. 05531 702-111 | Fax 05531 702-95890 | kundendienst@stiebel-eltron.de

Ersatzteilverkauf

Tel. 05531 702-120 | Fax 05531 702-95335 | ersatzteile@stiebel-eltron.de

Australia

STIEBEL ELTRON Australia Pty. Ltd.
6 Prohasky Street | Port Melbourne VIC 3207
Tel. 03 9645-1833 | Fax 03 9645-4366
info@stiebel.com.au
www.stiebel.com.au

Austria

STIEBEL ELTRON Ges.m.b.H.
Gewerbegebiet Neubau-Nord
Margaritenstraße 4 A | 4063 Hörsching
Tel. 07221 74600-0 | Fax 07221 74600-42
info@stiebel-eltron.at
www.stiebel-eltron.at

Belgium

STIEBEL ELTRON bvba/sprl
't Hofveld 6 - D1 | 1702 Groot-Bijgaarden
Tel. 02 42322-22 | Fax 02 42322-12
info@stiebel-eltron.be
www.stiebel-eltron.be

China

STIEBEL ELTRON (Guangzhou) Electric
Appliance Co., Ltd.
Rm 102, F1, Yingbin-Yihao Mansion, No. 1
Yingbin Road
Panyu District | 511431 Guangzhou
Tel. 020 39162209 | Fax 020 39162203
info@stiebel-eltron.cn
www.stiebel-eltron.cn

Czech Republic

STIEBEL ELTRON spol. s r.o.
K Hájům 946 | 155 00 Praha 5 - Stodůlky
Tel. 251116-111 | Fax 235512-122
info@stiebel-eltron.cz
www.stiebel-eltron.cz

Finland

STIEBEL ELTRON OY
Kapinakuja 1 | 04600 Mäntsälä
Tel. 020 720-9988
info@stiebel-eltron.fi
www.stiebel-eltron.fi

France

STIEBEL ELTRON SAS
7-9, rue des Selliers
B.P 85107 | 57073 Metz-Cédex 3
Tel. 0387 7438-88 | Fax 0387 7468-26
info@stiebel-eltron.fr
www.stiebel-eltron.fr

Hungary

STIEBEL ELTRON Kft.
Gyár u. 2 | 2040 Budaörs
Tel. 01 250-6055 | Fax 01 368-8097
info@stiebel-eltron.hu
www.stiebel-eltron.hu

Japan

NIHON STIEBEL Co. Ltd.
Kowa Kawasaki Nishiguchi Building 8F
66-2 Horikawa-Cho
Saiwai-Ku | 212-0013 Kawasaki
Tel. 044 540-3200 | Fax 044 540-3210
info@nihonstiebel.co.jp
www.nihonstiebel.co.jp

Netherlands

STIEBEL ELTRON Nederland B.V.
Daviottenweg 36 | 5222 BH 's-Hertogenbosch
Tel. 073 623-0000 | Fax 073 623-1141
info@stiebel-eltron.nl
www.stiebel-eltron.nl

Poland

STIEBEL ELTRON Polska Sp. z O.O.
ul. Działkowa 2 | 02-234 Warszawa
Tel. 022 60920-30 | Fax 022 60920-29
biuro@stiebel-eltron.pl
www.stiebel-eltron.pl

Russia

STIEBEL ELTRON LLC RUSSIA
Urzhumskaya street 4,
building 2 | 129343 Moscow
Tel. 0495 7753889 | Fax 0495 7753887
info@stiebel-eltron.ru
www.stiebel-eltron.ru

Slovakia

TATRAMAT - ohrievače vody s.r.o.
Hlavná 1 | 058 01 Poprad
Tel. 052 7127-125 | Fax 052 7127-148
info@stiebel-eltron.sk
www.stiebel-eltron.sk

Switzerland

STIEBEL ELTRON AG
Industrie West
Gass 8 | 5242 Lupfig
Tel. 056 4640-500 | Fax 056 4640-501
info@stiebel-eltron.ch
www.stiebel-eltron.ch

Thailand

STIEBEL ELTRON Asia Ltd.
469 Moo 2 Tambol Klong-jik
Amphur Bangpa-In | 13160 Ayutthaya
Tel. 035 220088 | Fax 035 221188
info@stiebel-eltronasia.com
www.stiebel-eltronasia.com

United Kingdom and Ireland

STIEBEL ELTRON UK Ltd.
Unit 12 Stadium Court
Stadium Road | CH62 3RP Bromborough
Tel. 0151 346-2300 | Fax 0151 334-2913
info@stiebel-eltron.co.uk
www.stiebel-eltron.co.uk

United States of America

STIEBEL ELTRON, Inc.
17 West Street | 01088 West Hatfield MA
Tel. 0413 247-3380 | Fax 0413 247-3369
info@stiebel-eltron-usa.com
www.stiebel-eltron-usa.com

STIEBEL ELTRON

A 314452-40297-9266



Irrtum und technische Änderungen vorbehalten! | Subject to errors and technical changes! | Sous réserve d'erreurs et de modifications techniques! | Onder voorbehoud van vergissingen en technische wijzigingen! | Salvo error o modificación técnica! | Excepto erro ou alteração técnica | Zastrzeżone zmiany techniczne i ewentualne błędy | Omyly a technické změny jsou vyhrazeny! | A muszaki változtatások és tévedések jogát fenntartjuk! | Отсутствие ошибок не гарантируется. Возможны технические изменения. | Chyby a technické zmeny sú vyhradené! | Stand 9147