

INSTALLATION  
INSTALLATION  
INSTALLATION  
INSTALLATIE  
INSTALACJA  
INSTALACE  
INŠTALÁCIA

Funk-Fernbedienungen | Wireless remote controls | Commande à distance radio |  
Draadloze afstandsbediening | Radiowe piloty zdalnego sterowania | Rádiové  
dálkové ovládání | Rádiové diaľkové ovládanie

- » FFB W Set
- » FFB W Plus Set EU
- » FFB T Set
- » FFB T Plus Set EU

**STIEBEL ELTRON**

---

# INHALT | INSTALLATION

## Allgemeine Hinweise

---

### INSTALLATION

1.	Allgemeine Hinweise	2
2.	Sicherheit	3
3.	Gerätebeschreibung	4
4.	Reinigung, Pflege und Wartung	6
5.	Problembehebung	6
6.	Montage	6
7.	Übergabe des Gerätes	13
8.	Demontage der Bedieneinheit	13
9.	Technische Daten	13

### KUNDENDIENST UND GARANTIE

### UMWELT UND RECYCLING

---

# INSTALLATION

## 1. Allgemeine Hinweise

Diese Anleitung richtet sich an den Fachhandwerker.



### Hinweis

Lesen Sie diese Anleitung vor dem Gebrauch sorgfältig durch und bewahren Sie sie auf.  
Geben Sie die Anleitung ggf. an einen nachfolgenden Benutzer weiter.

---

### 1.1 Mitgeltende Dokumente



Bedienungs- und Installationsanleitung DHE Connect | DHE Touch

### 1.2 Maßeinheiten



### Hinweis

Wenn nicht anders angegeben, sind alle Maße in Millimeter.

---

# INSTALLATION

## Sicherheit

## 2. Sicherheit

### 2.1 Bestimmungsgemäße Verwendung

Das Gerät ist für den Einsatz im häuslichen Umfeld vorgesehen. Es kann von nicht eingewiesenen Personen sicher bedient werden. In nicht häuslicher Umgebung, z. B. im Kleingewerbe, kann das Gerät ebenfalls verwendet werden, sofern die Benutzung in gleicher Weise erfolgt.

Eine andere oder darüber hinausgehende Benutzung gilt als nicht bestimmungsgemäß. Zum bestimmungsgemäßen Gebrauch gehört auch das Beachten dieser Anleitung sowie der Anleitungen für eingesetztes Zubehör.

Die Installation, Inbetriebnahme sowie Wartung und Reparatur des Gerätes darf nur von einem Fachhandwerker durchgeführt werden.

### 2.2 Allgemeine Sicherheitshinweise

Wir gewährleisten eine einwandfreie Funktion und Betriebssicherheit nur, wenn das für das Gerät bestimmte Original-Zubehör und die originalen Ersatzteile verwendet werden.



#### WARNUNG Verbrennung

Die Armatur kann während des Betriebs eine Temperatur von über 60 °C annehmen.

Bei Auslauftemperaturen größer 43 °C besteht Verbrühungsgefahr.



#### WARNUNG Verletzung

Das Gerät kann von Kindern ab 3 Jahren sowie von Personen mit verringerten physischen, sensorischen oder mentalen Fähigkeiten oder Mangel an Erfahrung und Wissen benutzt werden, wenn sie beaufsichtigt werden oder bezüglich des sicheren Gebrauchs des Gerätes unterwiesen wurden und die daraus resultierenden Gefahren verstanden haben. Kinder dürfen nicht mit dem Gerät spielen. Reinigung und Benutzer-Wartung dürfen nicht von Kindern ohne Beaufsichtigung durchgeführt werden.

### 2.3 Vorschriften, Normen und Bestimmungen



#### Hinweis

Beachten Sie alle nationalen und regionalen Vorschriften und Bestimmungen.

## 3. Gerätebeschreibung

### 3.1 FFB W Set und FFB T Set

Die Sets ermöglichen die Installation der DHE-Bedieneinheit in ein Gehäuse als Funk-Fernbedienung. Dadurch erreichen Sie eine komfortable Bedienung des DHE Connect oder DHE Touch unabhängig vom Installationsort.

### 3.2 FFB W Plus Set EU und FFB T Plus Set EU

Die Sets mit der Bedieneinheit ermöglichen den DHE zusätzlich über die Funk-Fernbedienung zu bedienen. Dadurch erreichen Sie eine komfortable Bedienung des DHE Connect oder DHE Touch unabhängig vom Installationsort.

#### Dynamischer Verbrühschutz

Mit dem dynamischen Verbrühschutz erhält der Benutzer, der zuerst eine Temperatur an der Bedieneinheit Gerät / Funk-Fernbedienung wählt, automatisch eine Priorität auf die maximal einzu-

stellenden Temperaturwerte. Die Priorität besteht für 2 Minuten oder bis 2 Minuten nach Ende der aktuellen Zapfung. Nach dieser Zeit wird die Priorität automatisch deaktiviert.

Während der Zeitdauer der Priorität kann die Temperatur von weiteren Bedieneinheiten verringert oder bis 43 °C erhöht werden.

### 3.3 Bedienung

Die Bedienung der Bedieneinheiten vom Gerät und der Sets FFB W Plus Set EU und FFB T Plus Set EU sind im Kapitel „Bedienung“ des mitgelieferten Dokumentes beschrieben.

### 3.4 Lieferumfang

#### 3.4.1 FFB W Set

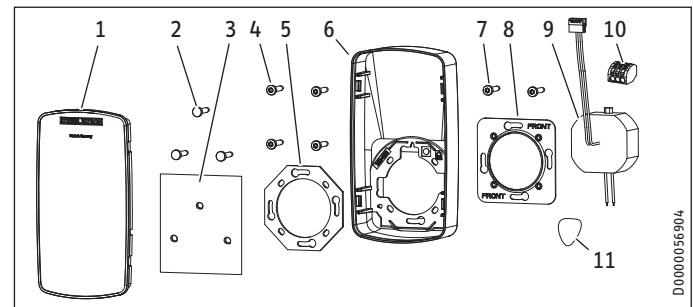

1 Blindkappe

# INSTALLATION

## Gerätebeschreibung

- 2 Clip-Niet (3 Stück)
- 3 Abdeckplatte
- 4 Gewindefurchende Senkkopfschrauben (4 Stück)
- 5 Montageplatte
- 6 Wandgehäuse
- 7 Geräteschrauben (2x2 Stück)
- 8 Montageplatte
- 9 Unterputz-Netzteil
- 10 Verbindungsklemme (3 Stück)
- 11 Kunststoff-Hebelwerkzeug für Demontage Bedieneinheit

### 3.4.2 FFB W Plus Set EU

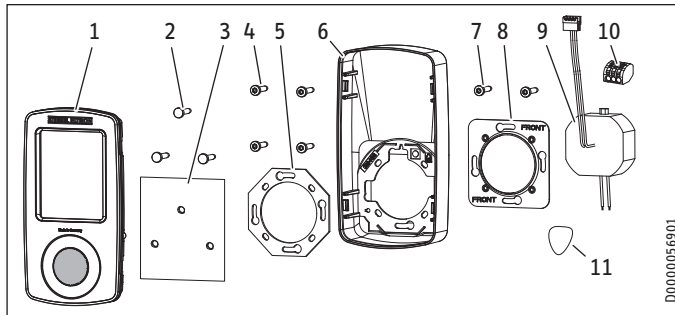

- 1 Bedieneinheit
- 2 Clip-Niet (3 Stück)
- 3 Abdeckplatte
- 4 Gewindefurchende Senkkopfschrauben (4 Stück)
- 5 Montageplatte

- 6 Wandgehäuse
- 7 Geräteschrauben (2x2 Stück)
- 8 Montageplatte
- 9 Unterputz-Netzteil
- 10 Verbindungsklemme (3 Stück)
- 11 Kunststoff-Hebelwerkzeug für Demontage Bedieneinheit

### 3.4.3 FFB T Set

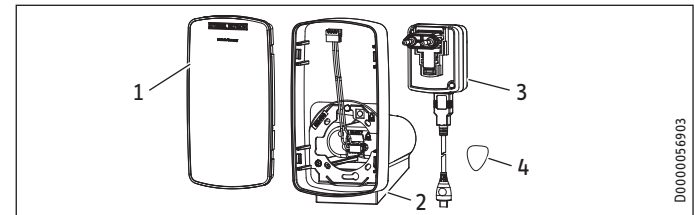

- 1 Blindkappe
- 2 Standgehäuse
- 3 Steckernetzteil mit Netzanschlusskabel
- 4 Kunststoff-Hebelwerkzeug für Demontage Bedieneinheit

# INSTALLATION

## Reinigung, Pflege und Wartung

### 3.4.4 FFB T Plus Set EU

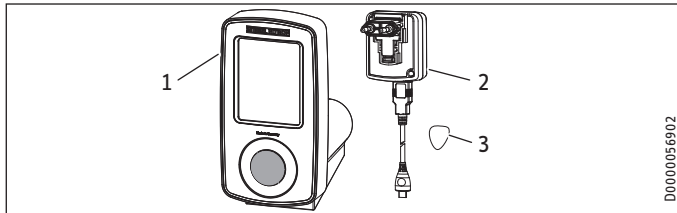

- 1 Bedieneinheit mit Standgehäuse
- 2 Steckernetzteil mit Netzanschlusskabel
- 3 Kunststoff-Hebelwerkzeug für Demontage Bedieneinheit

## 4. Reinigung, Pflege und Wartung

- ▶ Verwenden Sie keine scheuernden oder anlösenden Reinigungsmittel. Zur Pflege und Reinigung des Gerätes genügt ein feuchtes Tuch.
- ▶ Lassen Sie die elektrische Sicherheit am Gerät regelmäßig von einem Fachhandwerker prüfen.

## 5. Problembehebung

Die Behebung von Problemen ist im Kapitel „Problembehebung“ des mitgeltenden Dokumentes beschrieben.

## 6. Montage

### 6.1 FFB W Set und FFB T Set Demontage Bedieneinheit - Montage Blindkappe

- ▶ Demontieren Sie die Gerätekappe des Durchlauferhitzers.

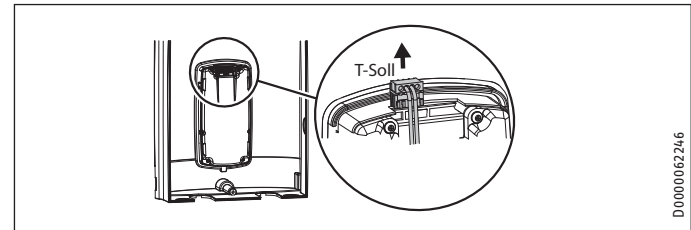

- ▶ Entfernen Sie die elektrische Anschlussleitung aus dem Gerät, indem Sie die beiden Stecker ziehen. Die elektrische Anschlussleitung wird nicht mehr benötigt.

# INSTALLATION

## Montage

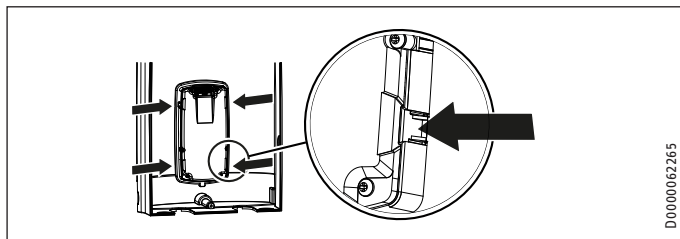

- ▶ Demontieren Sie die Bedieneinheit aus der Gerätekappe, indem Sie die Rasthaken drücken und die Bedieneinheit herausnehmen.

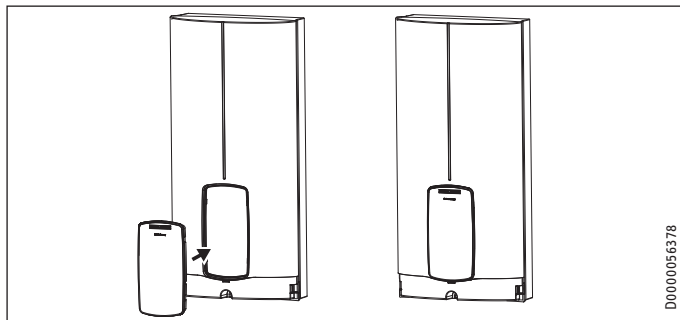

- ▶ Montieren Sie die Blindkappe, indem Sie die Blindkappe parallel hereindrücken, bis alle 4 Rasthaken einrasten. Wenn Sie die Rasthaken einrasten, müssen Sie an der Innenseite der Gerätekappe gedrückt werden.



### WARNUNG Stromschlag

Die Blindkappe muss mit allen 4 Rasthaken eingearbeitet werden. Die Rasthaken müssen vollständig und unbeschädigt sein. Bei einer nicht korrekt eingesetzter Blindkappe ist der Schutz des Anwenders vor Berührung spannungsführender Teile nicht gewährleistet.

## 6.2 FFB W Set und FFB W Plus Set EU - Montage mit Blendrahmen

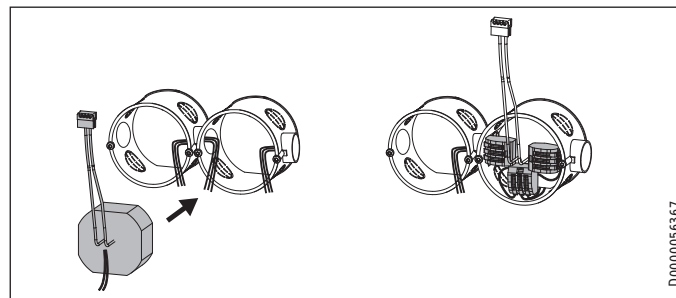

- ▶ Führen Sie die elektrische Verdrahtung am Unterputz-Dosenrand heraus.
- ▶ Legen Sie das Unterputz-Netzteil in die Unterputzdose.
- ▶ Verbinden Sie das Unterputz-Netzteil mit der elektrischen Leitung (Verbindungsklemmen im Lieferumfang).
- ▶ Drücken Sie alle Verbindungsklemmen in die Unterputzdose.

# INSTALLATION

## Montage

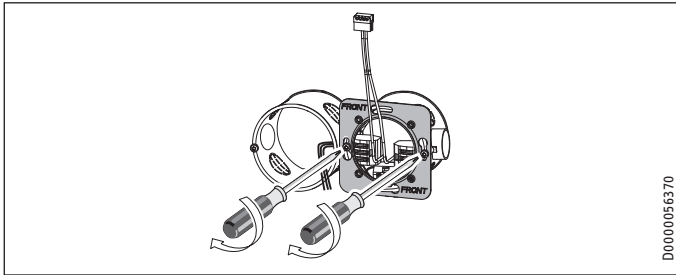

- ▶ Entfernen Sie ggf. die vorhandenen Geräteschrauben aus der Unterputzdose.
- ▶ Ziehen Sie das Anschlusskabel durch die Öffnung der viereckigen Montageplatte. Befestigen Sie die Montageplatte (Beschriftung „Front“ nach vorne), indem Sie die Geräteschrauben festschrauben. Verwenden Sie die passenden mitgelieferten Geräteschrauben.

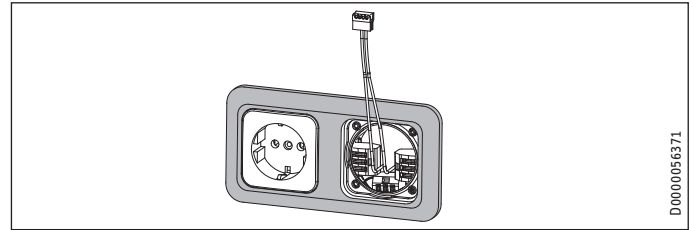

- ▶ Ziehen Sie das Anschlusskabel durch die Öffnung des Blendrahmens. Legen Sie den Blendrahmen auf die Unterputzdosen.

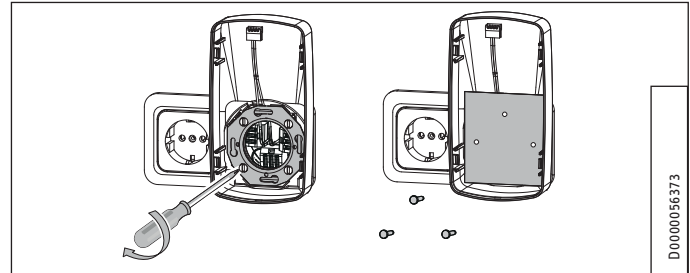

- ▶ Führen Sie das Anschlusskabel durch die Öffnung des Wandgehäuses.
- ▶ Legen Sie das Anschlusskabel in die Nut des Wandgehäuses.
- ▶ Legen Sie das Wandgehäuse mit der achteckigen Montageplatte auf den Blendrahmen.



# INSTALLATION

## Montage

- ▶ Ziehen Sie das Anschlusskabel bis zum Rand des Wandgehäuses aus der Unterputzdose.
- ▶ Befestigen Sie das Wandgehäuse mit der Montageplatte und mit 4 mitgelieferten selbstfurchenden Senkkopfschrauben. Drehen Sie die Senkkopfschrauben gleichmäßig und nicht zu fest an.



**WARNUNG Stromschlag**  
Achten Sie darauf, dass die eingesetzten Schrauben die Verdrahtungen nicht beschädigen.

- ▶ Montieren Sie zum Schutz vor Berührungen die Abdeckplatte mit den Clip-Nieten (Abdeckplatte und Clip-Niete gehören zum Lieferumfang).

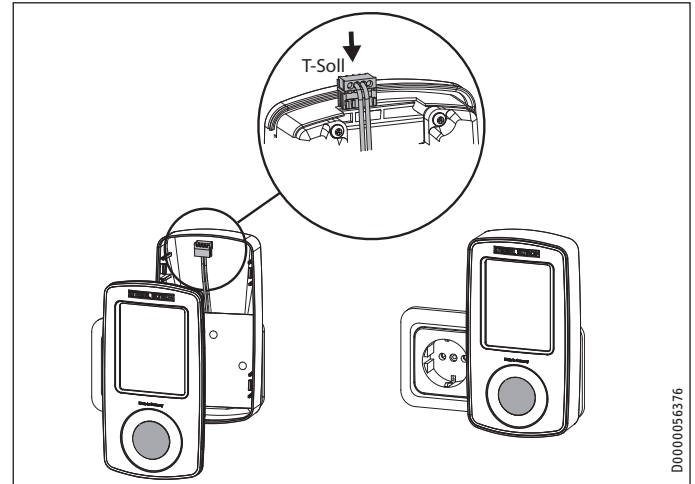

D0000056376

DEUTSCH

- ▶ Stecken Sie den Stecker des Unterputz-Netzteils auf die Bedieneinheit „T-Soll“.
- ▶ Stecken Sie die Bedieneinheit in das Wandgehäuse, bis alle 4 Rasthaken vollständig einrasten.
- ▶ Beim FFB W Set ist die Bedieneinheit vom Gerät angemeldet. Melden Sie beim FFB W Plus Set EU die Bedieneinheit am Durchlauferhitzer an (siehe mitgeltendes Dokument Bedienungs- und Installationsanleitung DHE Connect | DHE Touch Kapitel „Neue / zusätzliche Bedieneinheiten einlernen“).

# INSTALLATION

## Montage

### 6.3 FFB W Set und FFB W Plus Set EU - Montage ohne Blendrahmen

Sie können das Set auch ohne Blendrahmen auf eine einzelne Unterputzdose montieren.

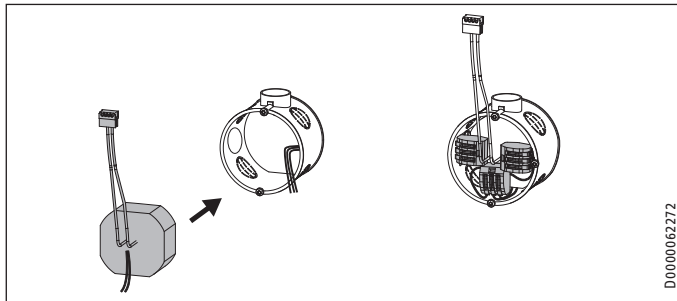

- ▶ Führen Sie die elektrische Verdrahtung am Unterputz-Dosenrand heraus.
- ▶ Legen Sie das Unterputz-Netzteil in die Unterputzdose.
- ▶ Verbinden Sie das Unterputz-Netzteil mit der elektrischen Leitung (Verbindungsklemmen im Lieferumfang).
- ▶ Drücken Sie alle Verbindungsklemmen in die Unterputzdose.

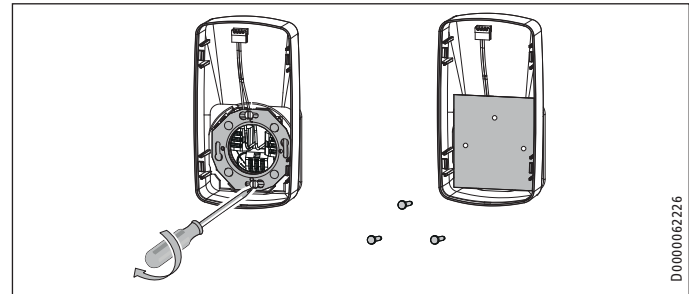

- ▶ Führen Sie das Anschlusskabel durch die Öffnung des Wandgehäuses.
- ▶ Ziehen Sie das Anschlusskabel bis zum Rand des Wandgehäuses aus der Unterputzdose.
- ▶ Legen Sie das Anschlusskabel in die Nut des Wandgehäuses.
- ▶ Befestigen Sie das Wandgehäuse mit der achteckigen Montageplatte und mit 4 mitgelieferten selbstfurchenden Senkkopfschrauben. Drehen Sie die Senkkopfschrauben gleichmäßig und nicht zu fest an.



#### **WARNUNG Stromschlag**

**Achten Sie darauf, dass die eingesetzten Schrauben die Verdrahtungen nicht beschädigen.**

- ▶ Montieren Sie zum Schutz vor Berührungen die Abdeckplatte mit den Clip-Nieten (Abdeckplatte und Clip-Niete gehören zum Lieferumfang).

# INSTALLATION

## Montage

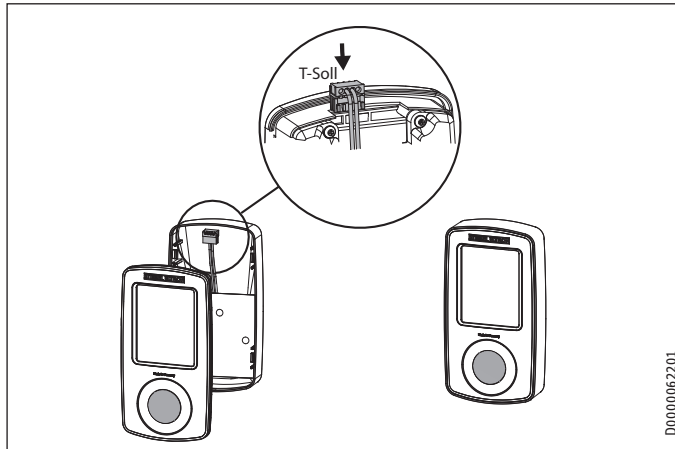

- ▶ Stecken Sie den Stecker des Unterputz-Netzteils auf die Bedieneinheit „T-Soll“.
- ▶ Drücken Sie die Bedieneinheit in das Wandgehäuse, bis die Bedieneinheit wandbündig mit dem Wandgehäuse abschließt (alle 4 Rasthaken sind eingerastet).
- ▶ Beim FFB W Set ist die Bedieneinheit vom Gerät angemeldet. Melden Sie beim FFB W Plus Set EU die Bedieneinheit am Durchlauferhitzer an (siehe mitgeltendes Dokument Bedienungs- und Installationsanleitung DHE Connect | DHE Touch Kapitel „Neue / zusätzliche Bedieneinheiten einlernen“).

### 6.4 FFB W Set und FFB W Plus Set EU - Montage Wandgehäuse 180° gedreht

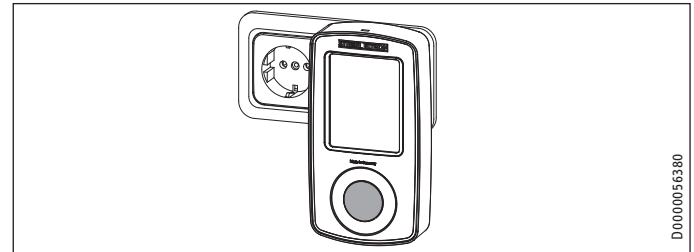

Sie können das Wandgehäuse auch um 180° gedreht auf den Blendrahmen setzen.

# INSTALLATION

## Montage

### 6.5 FFB T Set - Montage

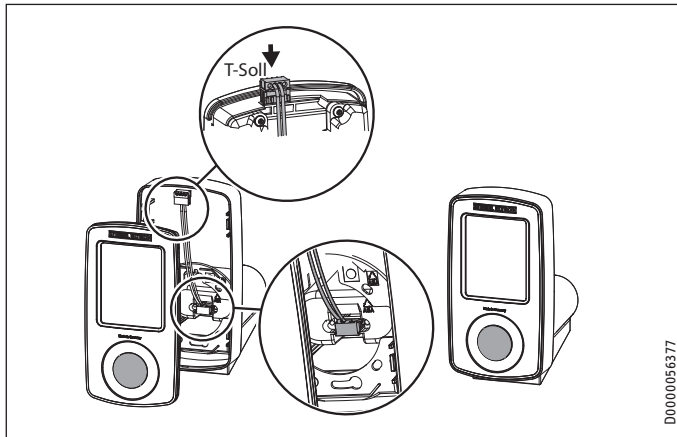

- ▶ Stecken Sie den Stecker des Netzteils auf die Bedieneinheit „T-Soll“.
- ▶ Drücken Sie die Bedieneinheit in das Standgehäuse, bis die Bedieneinheit wandbündig mit dem Standgehäuse abschließt (alle 4 Rasthaken sind eingerastet).
- ▶ Verbinden Sie das Netzanschlusskabel mit dem Standgehäuse und dem Steckernetzteil.
- ▶ Stecken Sie das Steckernetzteil in eine Schutzkontaktsteckdose.
- ▶ Beim FFB W Set ist die Bedieneinheit am Gerät angemeldet.

### 6.6 FFB T Plus Set EU - Montage

- ▶ Verbinden Sie das Netzanschlusskabel mit dem Standgehäuse und dem Steckernetzteil.
- ▶ Stecken Sie das Steckernetzteil in eine Schutzkontaktsteckdose.
- ▶ Melden Sie die Bedieneinheit am Durchlauferhitzer an (siehe mitgeltendes Dokument Bedienungs- und Installationsanleitung DHE Connect | DHE Touch Kapitel „Neue / zusätzliche Bedieneinheiten einlernen“).

### 6.7 FFB T Set und FFB T Plus Set EU - Kabeldepot

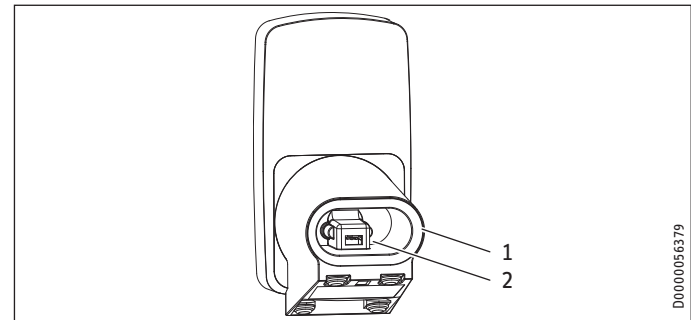

- 1 Kabeldepot
- 2 Anschluss Netzanschlusskabel

## Übergabe des Gerätes

### 7. Übergabe des Gerätes

- ▶ Erklären Sie dem Benutzer die Funktion des Gerätes. Machen Sie ihn mit dem Gebrauch des Gerätes vertraut.
- ▶ Übergeben Sie diese Anleitung.

### 8. Demontage der Bedieneinheit

Zur Demontage der Bedieneinheit aus dem Wandgehäuse/Standgehäuse verwenden Sie das mitgelieferte Kunststoff-Hebelwerkzeug. Alternativ können Sie ein ca. 1 mm dickes Kunststoffteil verwenden, z B. Kunststoffspachtel, Scheckkarte usw.

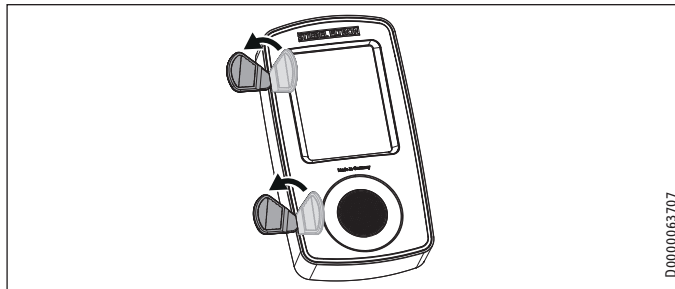

### 9. Technische Daten

#### 9.1 Maße

##### 9.1.1 FFB W Set und FFB W Plus Set EU

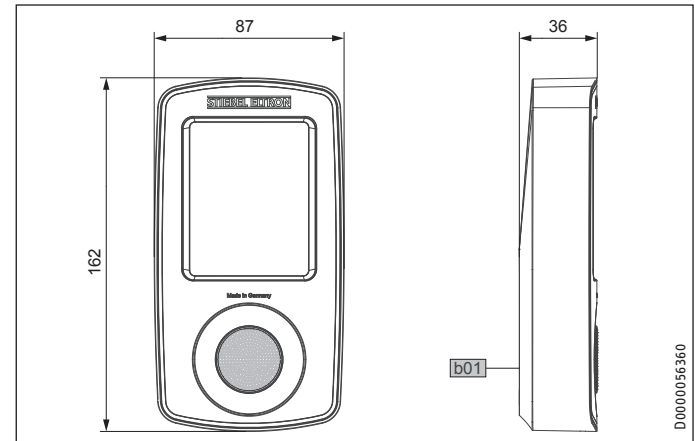

FFB W Set FFB W Plus Set EU

b01 Durchführung elektr. Leitungen

# INSTALLATION

## Technische Daten

### 9.1.2 FFB T Set und FFB T Plus Set EU

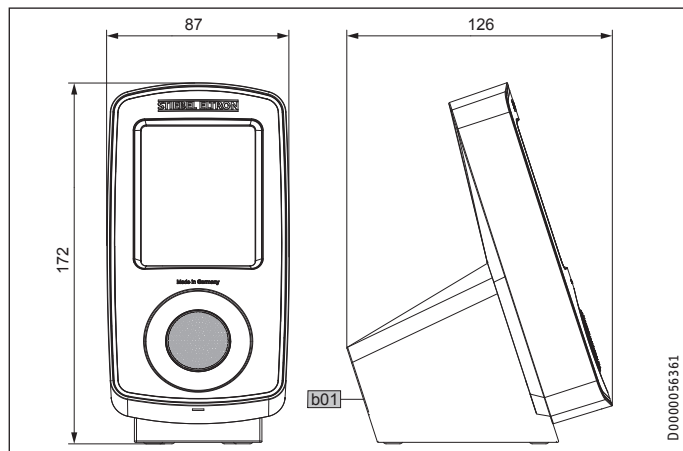

FFB T Set FFB T Plus Set EU

b01 Durchführung elektr. Leitungen

## 9.2 Datentabelle

### 9.2.1 FFB W Set und FFB T Set

		FFB W Set	FFB T Set
		234832	234475
Netzanschluss Netzteil		1/N 100-240 V, 0,2 $A_{max.}$ , 50/60 Hz	1/N 100-240 V, 0,2 $A_{max.}$ , 50/60 Hz
Schutzart (IP)		IP20	IP20
Elektronik Stand by	W	<0,3	<0,3
Höhe	mm	162	162
Breite	mm	87	87
Tiefe	mm	36	112
Gewicht	kg	1,0	1,0

### 9.2.2 FFB W Plus Set EU und FFB T Plus Set EU

		FFB W Plus Set EU	FFB T Plus Set EU
		235178	234476
Funkfrequenz EU	MHz	868,3	868,3
Frequenzband EU	MHz	868,0-868,6	868,0-868,6
Funkreichweite Gebäude ca.	m	25*	25*
Netzanschluss Netzteil		1/N 100-240 V, 0,2 A <sub>max.</sub> , 50/60 Hz	1/N 100-240 V, 0,13 A max. 50/60 Hz
Schutzart (IP)		IP20	IP20
Elektronik Stand by	W	<0,3	<0,3
Höhe	mm	162	162
Breite	mm	87	87
Tiefe	mm	36	112
Gewicht	kg	1,0	1,0

\* Die Funkreichweite ist abhängig von den baulichen Gegebenheiten. Eine Funktion durch eine Geschossdecke kann nicht immer garantiert werden.

---

# Kundendienst und Garantie

---

## Erreichbarkeit

Sollte einmal eine Störung an einem unserer Produkte auftreten, stehen wir Ihnen natürlich mit Rat und Tat zur Seite.

Rufen Sie uns an:  
05531 702-111

oder schreiben Sie uns:  
Stiebel Eltron GmbH & Co. KG  
- Kundendienst -  
Fürstenberger Straße 77, 37603 Holzminden  
E-Mail: kundendienst@stiebel-eltron.de  
Fax: 05531 702-95890

Weitere Anschriften sind auf der letzten Seite aufgeführt.

Unseren Kundendienst erreichen Sie telefonisch rund um die Uhr, auch an Samstagen und Sonntagen sowie an Feiertagen. Kundendienstesätze erfolgen während unserer Geschäftszeiten (von 7.15 bis 18.00 Uhr, freitags bis 17.00 Uhr). Als Sonderservice bieten wir Kundendienstesätze bis 21.30 Uhr. Für diesen Sonderservice sowie Kundendienstesätze an Wochenenden und Feiertagen werden höhere Preise berechnet.

## Garantiebedingungen

Diese Garantiebedingungen regeln zusätzliche Garantieleistungen von uns gegenüber dem Endkunden. Sie treten neben die gesetzlichen Gewährleistungsansprüche des Kunden. Die gesetzlichen Gewährleistungsansprüche gegenüber den sonstigen Vertragspartnern sind nicht berührt.

Diese Garantiebedingungen gelten nur für solche Geräte, die vom Endkunden in der Bundesrepublik Deutschland als Neugeräte erworben werden. Ein Garantievertrag kommt nicht zustande, soweit der Endkunde ein gebrauchtes Gerät oder ein neues Gerät seinerseits von einem anderen Endkunden erwirbt.

## Inhalt und Umfang der Garantie

Die Garantieleistung wird erbracht, wenn an unseren Geräten ein Herstellungs- und/oder Materialfehler innerhalb der Garantiedauer auftritt. Die Garantie umfasst jedoch keine Leistungen für solche Geräte, an denen Fehler, Schäden oder Mängel aufgrund von Verkalkung, chemischer oder elektrochemischer Einwirkung, fehlerhafter Aufstellung bzw. Installation sowie unsachgemäßer Einregulierung, Bedienung oder unsachgemäßer Inanspruchnahme bzw. Verwendung auftreten. Ebenso ausgeschlossen sind Leistungen aufgrund mangelhafter oder unterlassener Wartung, Witterungseinflüssen oder sonstigen Naturerscheinungen.

Die Garantie erlischt, wenn am Gerät Reparaturen, Eingriffe oder Abänderungen durch nicht von uns autorisierte Personen vorgenommen wurden.

Die Garantieleistung umfasst die sorgfältige Prüfung des Gerätes, wobei zunächst ermittelt wird, ob ein Garantieanspruch besteht. Im Garantiefall entscheiden allein wir, auf welche Art der Fehler behoben wird. Es steht uns frei, eine Reparatur des Gerätes ausführen zu lassen oder selbst auszuführen. Etwaige ausgewechselte Teile werden unser Eigentum.

Für die Dauer und Reichweite der Garantie übernehmen wir sämtliche Material- und Montagekosten.



Soweit der Kunde wegen des Garantiefalles aufgrund gesetzlicher Gewährleistungsansprüche gegen andere Vertragspartner Leistungen erhalten hat, entfällt eine Leistungspflicht von uns.

Soweit eine Garantieleistung erbracht wird, übernehmen wir keine Haftung für die Beschädigung eines Gerätes durch Diebstahl, Feuer, Aufruhr oder ähnliche Ursachen.

Über die vorstehend zugesagten Garantieleistungen hinausgehend kann der Endkunde nach dieser Garantie keine Ansprüche wegen mittelbarer Schäden oder Folgeschäden, die durch das Gerät verursacht werden, insbesondere auf Ersatz außerhalb des Gerätes entstandener Schäden, geltend machen. Gesetzliche Ansprüche des Kunden uns gegenüber oder gegenüber Dritten bleiben unberührt.

## **Garantiedauer**

Für im privaten Haushalt eingesetzte Geräte beträgt die Garantiedauer 24 Monate; im Übrigen (zum Beispiel bei einem Einsatz der Geräte in Gewerbe-, Handwerks- oder Industriebetrieben) beträgt die Garantiedauer 12 Monate.

Die Garantiedauer beginnt für jedes Gerät mit der Übergabe des Gerätes an den Kunden, der das Gerät zum ersten Mal einsetzt.

Garantieleistungen führen nicht zu einer Verlängerung der Garantiedauer. Durch die erbrachte Garantieleistung wird keine neue Garantiedauer in Gang gesetzt. Dies gilt für alle erbrachten Garantieleistungen, insbesondere für etwaig eingebaute Ersatzteile oder für die Ersatzlieferung eines neuen Gerätes.

## **Inanspruchnahme der Garantie**

Garantieansprüche sind vor Ablauf der Garantiedauer, innerhalb von zwei Wochen, nachdem der Mangel erkannt wurde, bei uns anzumelden. Dabei müssen Angaben zum Fehler, zum Gerät und zum Zeitpunkt der Feststellung gemacht werden. Als Garantienachweis ist die Rechnung oder ein sonstiger datierter Kaufnachweis beizufügen. Fehlen die vorgenannten Angaben oder Unterlagen, besteht kein Garantieanspruch.

## **Garantie für in Deutschland erworbene, jedoch außerhalb Deutschlands eingesetzte Geräte**

Wir sind nicht verpflichtet, Garantieleistungen außerhalb der Bundesrepublik Deutschland zu erbringen. Bei Störungen eines im Ausland eingesetzten Gerätes ist dieses gegebenenfalls auf Gefahr und Kosten des Kunden an den Kundendienst in Deutschland zu senden. Die Rücksendung erfolgt ebenfalls auf Gefahr und Kosten des Kunden. Etwaige gesetzliche Ansprüche des Kunden uns gegenüber oder gegenüber Dritten bleiben auch in diesem Fall unberührt.

## **Außerhalb Deutschlands erworbene Geräte**

Für außerhalb Deutschlands erworbene Geräte gilt diese Garantie nicht. Es gelten die jeweiligen gesetzlichen Vorschriften und gegebenenfalls die Lieferbedingungen der Ländergesellschaft bzw. des Importeurs.

---

# Umwelt und Recycling

---

## Entsorgung von Transport- und Verkaufsverpackungsmaterial

Damit Ihr Gerät unbeschädigt bei Ihnen ankommt, haben wir es sorgfältig verpackt. Bitte helfen Sie, die Umwelt zu schützen, und entsorgen Sie das Verpackungsmaterial des Gerätes sachgerecht. Wir beteiligen uns gemeinsam mit dem Großhandel und dem Fachhandwerk / Fachhandel in Deutschland an einem wirksamen Rücknahme- und Entsorgungskonzept für die umweltschonende Aufarbeitung der Verpackungen.

Überlassen Sie die Transportverpackung dem Fachhandwerker beziehungsweise dem Fachhandel.

Entsorgen Sie Verkaufsverpackungen über eines der Dualen Systeme in Deutschland.

## Entsorgung von Altgeräten in Deutschland



### Geräteentsorgung

Die mit diesem Symbol gekennzeichneten Geräte dürfen nicht mit dem Hausmüll entsorgt werden.

Als Hersteller sorgen wir im Rahmen der Produktverantwortung für eine umweltgerechte Behandlung und Verwertung der Altgeräte. Weitere Informationen zur Sammlung und Entsorgung erhalten Sie über Ihre Kommune oder Ihren Fachhandwerker / Fachhändler.

Bereits bei der Entwicklung neuer Geräte achten wir auf eine hohe Recyclingfähigkeit der Materialien.

Über das Rücknahmesystem werden hohe Recyclingquoten der Materialien erreicht, um Deponien und die Umwelt zu entlasten. Damit leisten wir gemeinsam einen wichtigen Beitrag zum Umweltschutz.

## Entsorgung außerhalb Deutschlands

Entsorgen Sie dieses Gerät fach- und sachgerecht nach den örtlich geltenden Vorschriften und Gesetzen.

## General information

---

### INSTALLATION

1.	General information _____	19
2.	Safety _____	20
3.	Appliance description _____	20
4.	Cleaning, care and maintenance _____	23
5.	Troubleshooting _____	23
6.	Installation _____	23
7.	Appliance handover _____	29
8.	Removing the programming unit _____	29
9.	Specification _____	30

### GUARANTEE | ENVIRONMENT AND RECYCLING

---

# INSTALLATION

## 1. General information

These instructions are intended for qualified contractors.



### Note

Read these instructions carefully before using the appliance and retain them for future reference. Pass on the instructions to a new user if required.

### 1.1 Relevant documents



DHE Connect | DHE Touch operating and installation instructions

### 1.2 Units of measurement



### Note

All measurements are given in mm unless stated otherwise.

---

---

# INSTALLATION

## Safety

---

## 2. Safety

### 2.1 Intended use

The appliance is intended for domestic use. It can be used safely by untrained persons. The appliance can also be used in non-domestic environments, e.g. in small businesses, as long as it is used in the same way.

Any other use beyond that described shall be deemed inappropriate. Observation of these instructions and of the instructions for any accessories used is also part of the correct use of this appliance.

Only a qualified contractor should carry out installation, commissioning, maintenance and repair of the appliance.

### 2.2 General safety instructions

We guarantee trouble-free function and operational reliability only if original accessories and spare parts intended for the appliance are used.



#### **WARNING Burns**

**During operation, the tap can reach temperatures in excess of 60 °C.**

**There is a risk of scalding at outlet temperatures in excess of 43 °C.**



#### **WARNING Injury**

**The appliance may be used by children aged 3 and up and persons with reduced physical, sensory or mental capabilities or a lack of experience and know-how, provided that they are supervised or they have been instructed on how to use the appliance safely and have understood the resulting risks. Children must never play with the appliance. Children must never clean the appliance or perform user maintenance unless they are supervised.**

### 2.3 Instructions, standards and regulations



#### **Note**

Observe all applicable national and regional regulations and instructions.

## 3. Appliance description

### 3.1 FFB W Set and FFB T Set

These sets enable the DHE programming unit to be installed inside a casing and used as a wireless remote control. This allows for convenient operation of the DHE Connect or DHE Touch, irrespective of the installation site.

## INSTALLATION

# Appliance description

### 3.2 FFB W Plus Set EU and FFB T Plus Set EU

These sets, which include a programming unit, enable the DHE to be operated using the wireless remote control. This allows for convenient operation of the DHE Connect or DHE Touch, irrespective of the installation site.

#### Dynamic anti-scalding protection

With dynamic anti-scalding protection, once the user selects a temperature at the appliance programming unit / wireless remote control, they then automatically have priority for setting the maximum temperatures. This priority is available for 2 minutes or until 2 minutes after the end of the current draw-off. After this, the priority is automatically disabled.

Whilst the priority is enabled, the temperature can be reduced or increased up to 43 °C by other programming units.

### 3.3 Operation

For information on operating the appliance programming units, the FFB W Plus Set EU and the FFB T Plus Set EU, see chapter "Operation" in the related document.

### 3.4 Standard delivery

#### 3.4.1 FFB W Set

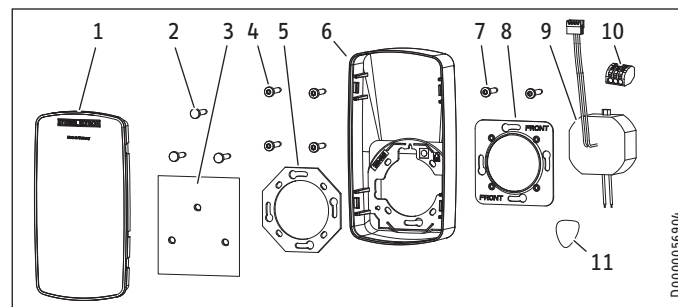

- 1 Dummy cover
- 2 Clip rivet (3 pce)
- 3 Cover plate
- 4 Self-tapping countersunk screws (4 pce)
- 5 Mounting plate
- 6 Wall mounting enclosure
- 7 Appliance screws (2x2 pce)
- 8 Mounting plate
- 9 Flush mounted power supply unit
- 10 Terminal (3 pce)
- 11 Plastic levering tool for removing the programming unit

# INSTALLATION

## Appliance description

### 3.4.2 FFB W Plus Set EU

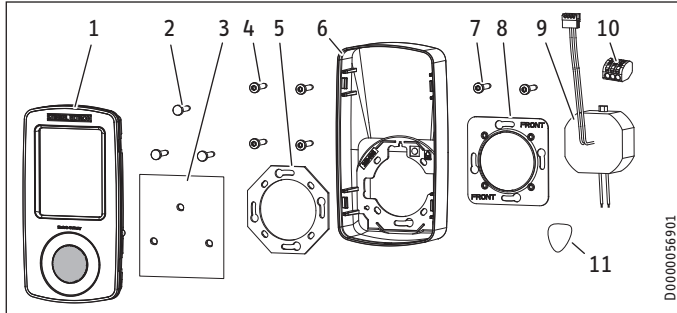

- 1 Programming unit
- 2 Clip rivet (3 pce)
- 3 Cover plate
- 4 Self-tapping countersunk screws (4 pce)
- 5 Mounting plate
- 6 Wall mounting enclosure
- 7 Appliance screws (2x2 pce)
- 8 Mounting plate
- 9 Flush mounted power supply unit
- 10 Terminal (3 pce)
- 11 Plastic levering tool for removing the programming unit

D0000056901

### 3.4.3 FFB T Set

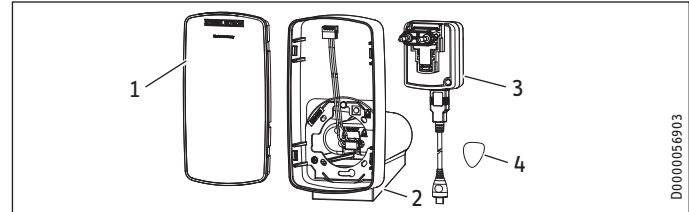

- 1 Dummy cover
- 2 Freestanding enclosure
- 3 Power supply unit with power cable
- 4 Plastic levering tool for removing the programming unit

D0000056903

### 3.4.4 FFB T Plus Set EU

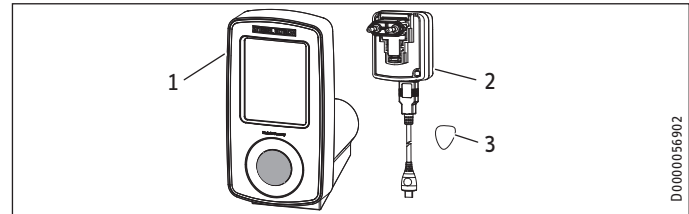

- 1 Programming unit with freestanding enclosure
- 2 Power supply unit with power cable
- 3 Plastic levering tool for removing the programming unit

D0000056902

# INSTALLATION

## Cleaning, care and maintenance

### 4. Cleaning, care and maintenance

- ▶ Never use abrasive or corrosive cleaning agents. A damp cloth is sufficient for cleaning the appliance.
- ▶ Have the electrical safety of the appliance regularly checked by a qualified contractor.

### 5. Troubleshooting

Troubleshooting steps are described in the "Troubleshooting" chapter of the related document.

### 6. Installation

#### 6.1 FFB W Set and FFB T Set – removing programming unit – fitting dummy cover

- ▶ Remove the instantaneous water heater cover.

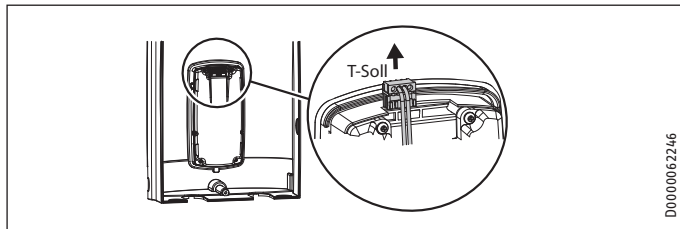

- ▶ Disconnect the two plugs and remove the power cable from the appliance. The power cable is no longer required.

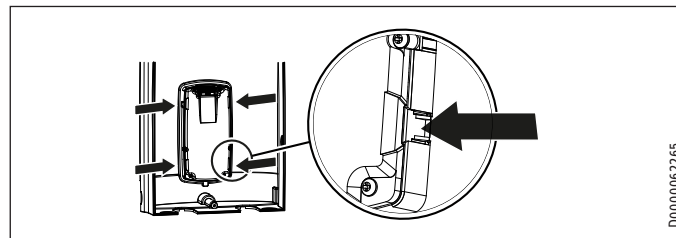

- ▶ Remove the programming unit from the appliance cover by pressing the locking hooks and removing the programming unit.

# INSTALLATION

## Installation

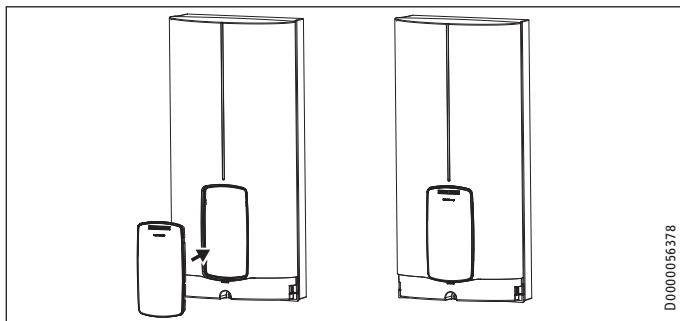

- ▶ Fit the dummy cover by pushing it in on both sides until all 4 locking tabs click into place. When engaging the locking tabs, apply counter-pressure by pushing against the appliance cover from the inside.



### **WARNING** Electrocutation

All 4 locking tabs on the dummy cover must click into place. The locking tabs must be complete and undamaged. If the dummy cover is not inserted correctly, user protection against contact with live components is not guaranteed.

## 6.2 FFB W Set and FFB W Plus Set EU – installation with cover frame

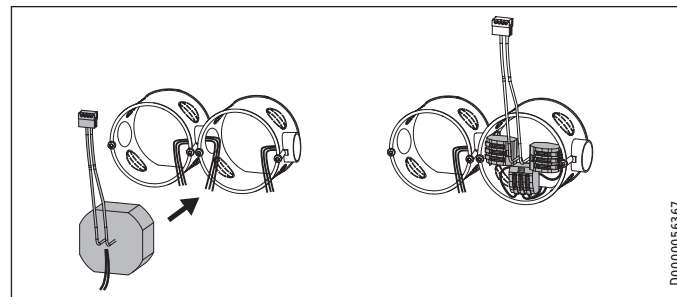

- ▶ Guide the cables over the edge of the flush box.
- ▶ Place the flush mounted power supply unit in the flush box.
- ▶ Connect the flush mounted power supply unit to the cable (terminals included with standard delivery).
- ▶ Push all terminals into the flush box.



# INSTALLATION

## Installation

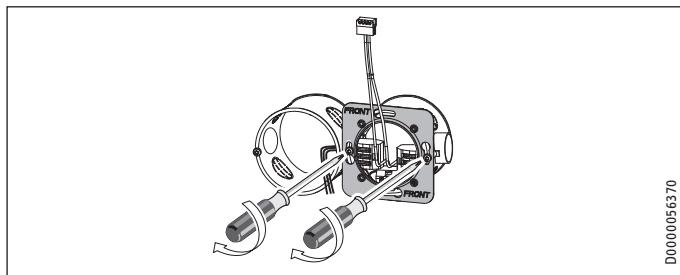

- ▶ Remove any screws from the flush box.
- ▶ Pull the connecting cable through the aperture in the square mounting plate. Secure the mounting plate (with the word "front" at the front) by tightening the appliance screws. Use the suitable appliance screws provided.

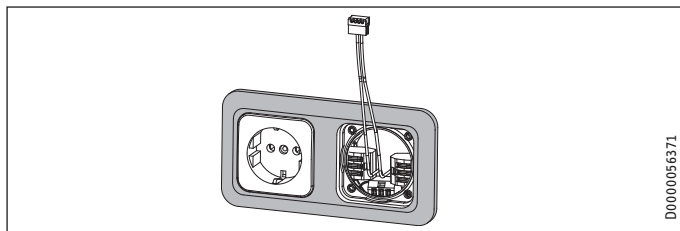

- ▶ Pull the connecting cable through the aperture in the cover frame. Position the cover frame on the flush boxes.

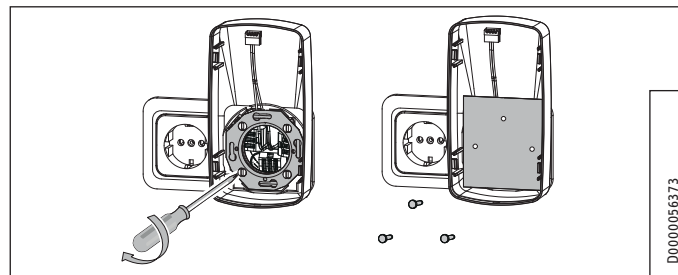

- ▶ Guide the connecting cable through the aperture in the wall mounting enclosure.
- ▶ Place the connecting cable in the groove of the wall mounting enclosure.
- ▶ Position the wall mounting enclosure with the octagonal mounting plate on the cover frame.
- ▶ Pull the connecting cable out of the flush box as far as the edge of the wall mounting enclosure.
- ▶ Secure the wall mounting enclosure with the mounting plate and the 4 self-tapping countersunk screws provided. Secure the countersunk screws evenly and not too tightly.



**WARNING** Electrocution

Ensure that the screws used do not damage the wiring.

# INSTALLATION

## Installation

- ▶ To provide contact protection, fit the cover plate with the clip rivets (cover plate and clip rivets are included in the standard delivery).

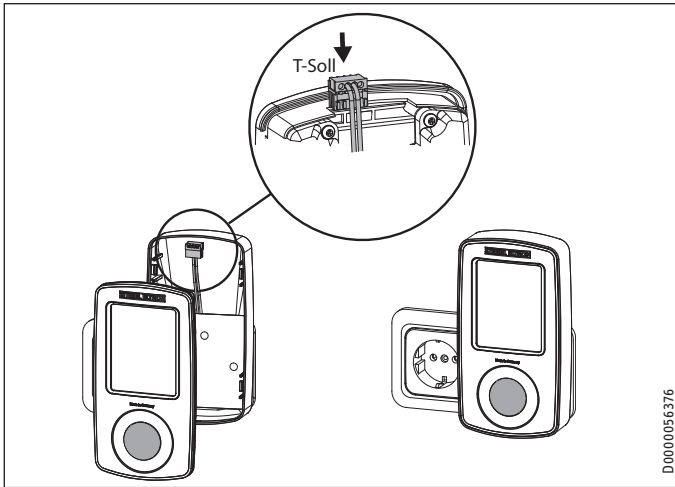

- ▶ Plug the flush mounted power supply unit into the "T-soll" socket in the programming unit.
- ▶ Push the programming unit into the wall mounting enclosure until all 4 locking tabs have clicked fully into place.

- ▶ With the FFB W Set, the appliance programming unit is already paired. With the FFB W Plus Set EU, pair the programming unit with the instantaneous water heater (see related document DHE Connect | DHE Touch operating and installation instructions, chapter "New / Additional programming unit learning").

### 6.3 FFB W Set and FFB W Plus Set EU – installation without cover frame

You can also mount the set on a single flush box without a cover frame.

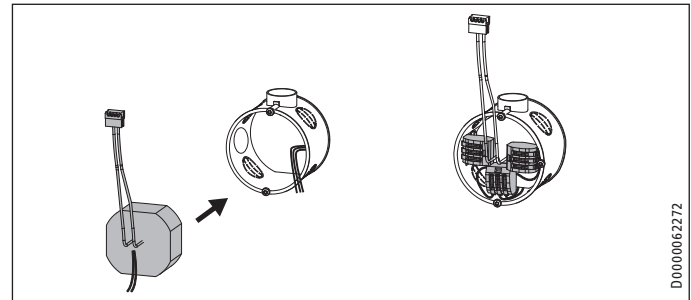

- ▶ Guide the cables over the edge of the flush box.
- ▶ Place the flush mounted power supply unit in the flush box.
- ▶ Connect the flush mounted power supply unit to the cable (terminals included with standard delivery).

# INSTALLATION

## Installation

- ▶ Push all terminals into the flush box.

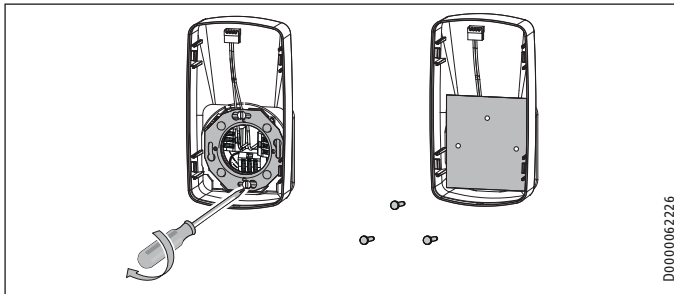

- ▶ Guide the connecting cable through the aperture in the wall mounting enclosure.
- ▶ Pull the connecting cable out of the flush box as far as the edge of the wall mounting enclosure.
- ▶ Place the connecting cable in the groove of the wall mounting enclosure.
- ▶ Secure the wall mounting enclosure with the octagonal mounting plate and the 4 self-tapping countersunk screws provided. Secure the countersunk screws evenly and not too tightly.



**WARNING** Electrocution

Ensure that the screws used do not damage the wiring.

- ▶ To provide contact protection, fit the cover plate with the clip rivets (cover plate and clip rivets are included in the standard delivery).

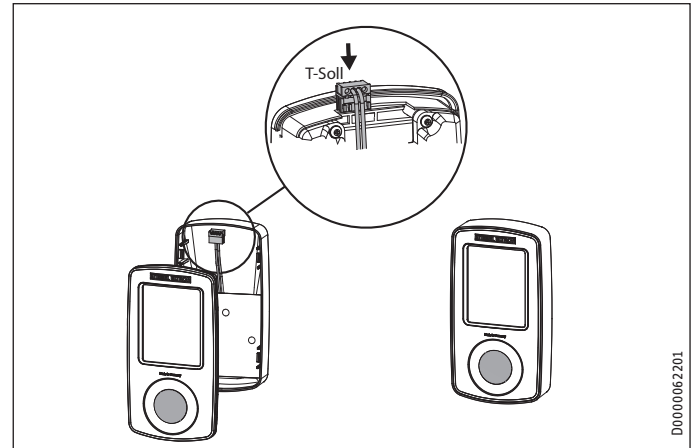

- ▶ Plug the flush mounted power supply unit into the "T-soll" socket in the programming unit.
- ▶ Push the programming unit into the wall mounting enclosure until it fits flush (all 4 locking tabs have clicked into place).

# INSTALLATION

## Installation

- ▶ With the FFB W Set, the appliance programming unit is already paired. With the FFB W Plus Set EU, pair the programming unit with the instantaneous water heater (see related document DHE Connect | DHE Touch operating and installation instructions, chapter "New / Additional programming unit learning").

### 6.4 FFB W Set and FFB W Plus Set EU – installing the wall mounting enclosure turned through 180°

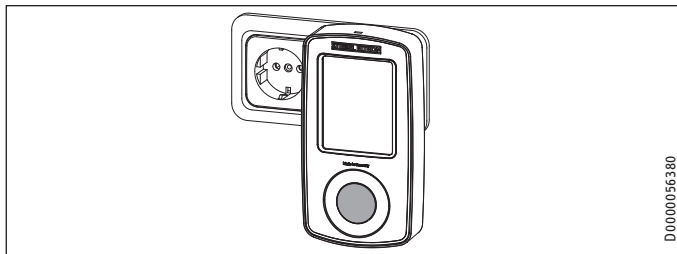

You can also position the wall mounting enclosure on the cover frame turned through 180°.

### 6.5 FFB T Set – installation

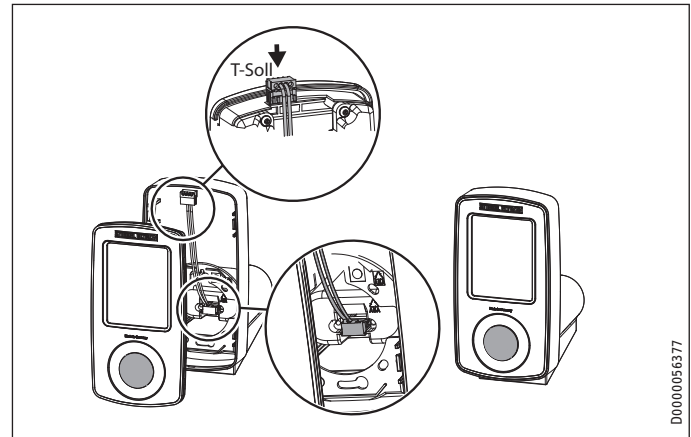

- ▶ Plug the power supply unit into the "T-soll" socket on the programming unit.
- ▶ Push the programming unit into the freestanding enclosure until it fits flush (all 4 locking tabs have clicked into place).
- ▶ Connect the power cable to the freestanding enclosure and power supply unit.
- ▶ Plug the power supply unit into a standard socket.
- ▶ With the FFB W Set, the appliance programming unit is already paired.

# INSTALLATION

## Appliance handover

### 6.6 FFB T Plus Set EU – installation

- ▶ Connect the power cable to the freestanding enclosure and power supply unit.
- ▶ Plug the power supply unit into a standard socket.
- ▶ Pair the programming unit with the instantaneous water heater (see related document DHE Connect | DHE Touch operating and installation instructions, chapter "New / Additional programming unit learning").

### 6.7 FFB T Set und FFB T Plus Set EU – cable storage

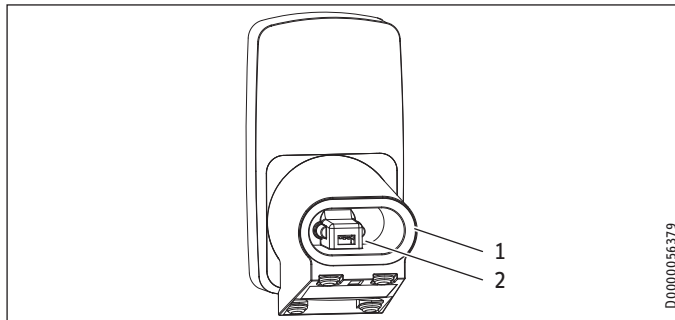

- 1 Cable compartment
- 2 Power cable connection

### 7. Appliance handover

- ▶ Explain the functions of the appliance to the user. Show the user how to operate the appliance.
- ▶ Hand over these instructions.

### 8. Removing the programming unit

To remove the programming unit from the wall mounting enclosure/freestanding enclosure, use the plastic levering tool provided. Alternatively, you can use a piece of plastic approx. 1 mm thick, e.g. plastic spatula, credit card, etc.

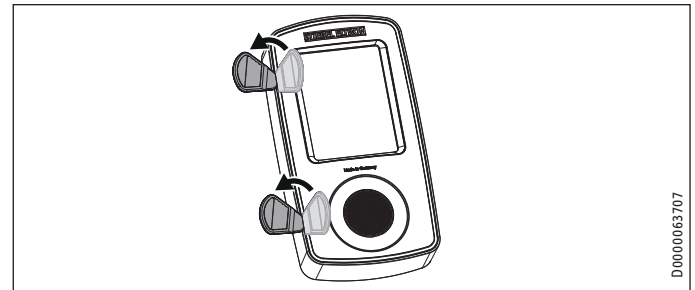

# INSTALLATION Specification

## 9. Specification

### 9.1 Dimensions

#### 9.1.1 FFB W Set and FFB W Plus Set EU

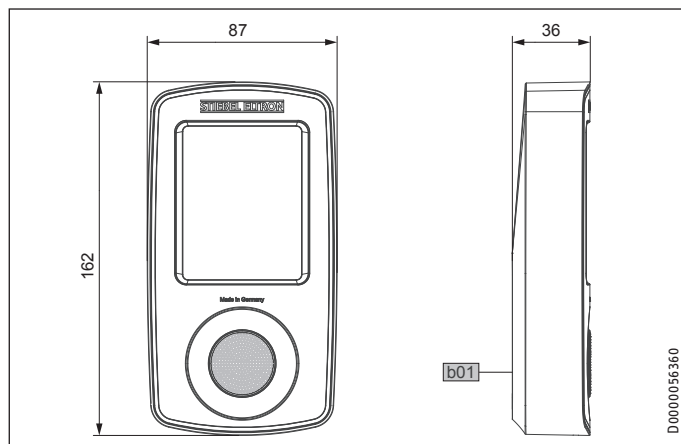

FFB W Set FFB W Plus Set EU

b01 Entry electrical cables

#### 9.1.2 FFB T Set and FFB T Plus Set EU

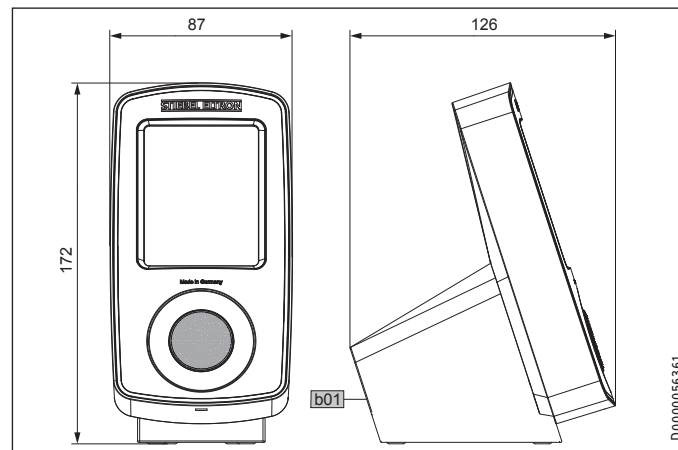

FFB T Set FFB T Plus Set EU

b01 Entry electrical cables

# INSTALLATION Specification

## 9.2 Data table

### 9.2.1 FFB W Set and FFB T Set

		FFB W Set	FFB T Set
		234832	234475
Power supply, power supply unit		1/N 100-240 V, 0.2 A <sub>max.</sub> , 50/60 Hz	1/N 100-240 V, 0.2 A <sub>max.</sub> , 50/60 Hz
IP rating		IP20	IP20
Electronic standby	W	<0.3	<0.3
Height	mm	162	162
Width	mm	87	87
Depth	mm	36	112
Weight	kg	1.0	1.0

### 9.2.2 FFB W Plus Set EU and FFB T Plus Set EU

		FFB W Plus Set EU	FFB T Plus Set EU
		235178	234476
Wireless frequency EU	MHz	868.3	868.3
Frequency band EU	MHz	868.0-868.6	868.0-868.6
Wireless range inside the building approx.	m	25*	25*
Power supply, power supply unit		1/N 100-240 V, 0.2 A <sub>max.</sub> , 50/60 Hz	1/N 100-240 V, 0.13 A max. 50/60 Hz
IP rating		IP20	IP20
Electronic standby	W	<0.3	<0.3
Height	mm	162	162
Width	mm	87	87
Depth	mm	36	112
Weight	kg	1.0	1.0

\* The wireless range is dependent on the building characteristics. Function through a separating ceiling cannot always be guaranteed.

### **Guarantee**

The guarantee conditions of our German companies do not apply to appliances acquired outside of Germany. In countries where our subsidiaries sell our products a guarantee can only be issued by those subsidiaries. Such guarantee is only granted if the subsidiary has issued its own terms of guarantee. No other guarantee will be granted.

We shall not provide any guarantee for appliances acquired in countries where we have no subsidiary to sell our products. This will not affect warranties issued by any importers.

### **Environment and recycling**

We would ask you to help protect the environment. After use, dispose of the various materials in accordance with national regulations.



## Remarques générales

### INSTALLATION

1.	Remarques générales _____	33
2.	Sécurité _____	34
3.	Description de l'appareil _____	35
4.	Nettoyage, entretien et maintenance _____	37
5.	Aide au dépannage _____	37
6.	Montage _____	37
7.	Remise de l'appareil au client _____	43
8.	Démontage de l'unité de commande _____	43
9.	Données techniques _____	44

### GARANTIE | ENVIRONNEMENT ET RECYCLAGE

## INSTALLATION

### 1. Remarques générales

Cette notice s'adresse aux installateurs.



#### Remarque

Lisez attentivement cette notice avant utilisation et conservez-la.  
Remettez cette notice à tout nouvel utilisateur le cas échéant.

#### 1.1 Documentation applicable



Instructions d'utilisation et d'installation DHE Connect | DHE Touch

#### 1.2 Unités de mesure



#### Remarque

Sauf indication contraire, toutes les cotes sont indiquées en millimètres.

## 2. Sécurité

### 2.1 Utilisation conforme

L'appareil est destiné à une utilisation domestique. Il peut être utilisé sans risque par des personnes qui ne disposent pas de connaissances techniques particulières. L'appareil peut également être utilisé dans un environnement non domestique, p. ex. dans de petites entreprises, à condition que son utilisation soit du même ordre.

Tout autre emploi est considéré comme non conforme. Une utilisation conforme de l'appareil implique également le respect de cette notice et de celles des accessoires utilisés.

L'installation, la mise en service, la maintenance et les réparations de cet appareil ne doivent être effectuées que par un installateur qualifié.

### 2.2 Consignes de sécurité générales

Nous ne garantissons le bon fonctionnement et la sécurité de l'appareil que si des accessoires et pièces de rechange d'origine sont utilisés.



#### AVERTISSEMENT Brûlure

En fonctionnement, la température de la robinetterie peut dépasser 60 °C.

**Danger de brûlures à des températures de sortie supérieures à 43 °C.**



#### AVERTISSEMENT Blessure

**L'appareil peut être utilisé par des enfants de 3 ans et plus ainsi que par des personnes aux facultés physiques, sensorielles ou mentales réduites, ou par des personnes sans expérience, lorsqu'ils sont sous surveillance ou qu'ils ont été formés à l'utilisation en toute sécurité de l'appareil et qu'ils ont compris les dangers encourus. Ne laissez pas les enfants jouer avec l'appareil. Ni le nettoyage ni la maintenance relevant de l'utilisateur ne doivent être effectués par des enfants sans surveillance.**

### 2.3 Prescriptions, normes et réglementations



#### Remarque

Respectez toutes les prescriptions et réglementations nationales et locales en vigueur.

## INSTALLATION

# Description de l'appareil

### 3. Description de l'appareil

#### 3.1 Set FFB W et Set FFB T

A l'aide des sets, l'unité de commande DHE peut être installée dans un boîtier en tant que commande à distance radio. Le DHE Connect et le DHE Touch s'utilisent alors facilement et indépendamment du lieu d'installation.

#### 3.2 Set FFB W Plus EU et Set FFB T Plus EU

Les sets dotés de l'unité de commande permettent également la commande à distance radio du DHE. Le DHE Connect et le DHE Touch s'utilisent alors facilement et indépendamment du lieu d'installation.

#### Protection anti-brûlure dynamique

Avec le dispositif de protection dynamique anti-brûlure, l'utilisateur qui sélectionne d'abord une température sur l'unité de commande de l'appareil ou sur la commande à distance radio obtient automatiquement une priorité pour le réglage du niveau maximal de la température. La priorité reste activée pendant 2 minutes ou jusqu'à 2 minutes après l'arrêt du soutirage en cours. Après ce délai, la priorité est désactivée automatiquement.

Pendant toute la durée de la priorité, la température peut être réduite ou augmentée jusqu'à 43 °C au maximum par d'autres unités de commande.

#### 3.3 Utilisation

Le mode d'emploi des unités de commande de l'appareil et des sets FFB W Plus EU et FFB T Plus EU est présenté au chapitre « Utilisation » de la documentation applicable.

#### 3.4 Fourniture

##### 3.4.1 Set FFB W

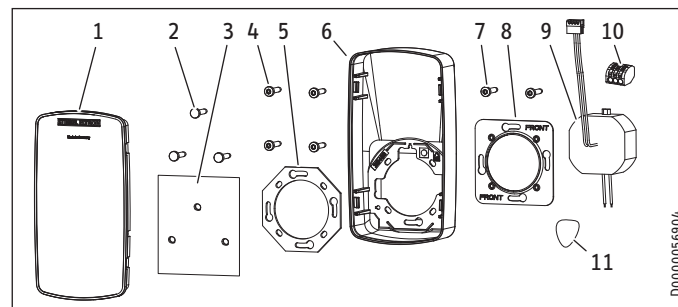

- 1 Capuchon de service
- 2 Clip-rivet (3 pièces)
- 3 Plaque de protection
- 4 Vis auto-taraudeuse à tête fraisée (4 pièces)
- 5 Plaque de montage
- 6 Boîtier mural
- 7 Vis de l'appareil (2x2 pièces)
- 8 Plaque de montage

D000005690/4

FRANÇAIS

## INSTALLATION

# Description de l'appareil

- 9 Bloc d'alimentation encastré
- 10 Borne de liaison (3 pièces)
- 11 Levier plastique pour le démontage de l'unité de commande

### 3.4.2 Set FFB W Plus EU

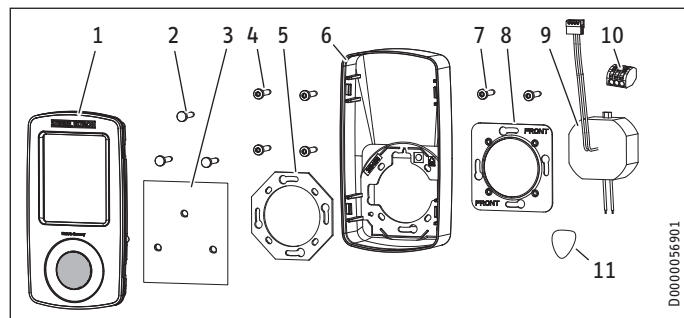

- 1 Unité de commande
- 2 Clip-rivet (3 pièces)
- 3 Plaque de protection
- 4 Vis auto-taraudeuse à tête fraisée (4 pièces)
- 5 Plaque de montage
- 6 Boîtier mural
- 7 Vis de l'appareil (2x2 pièces)
- 8 Plaque de montage
- 9 Bloc d'alimentation encastré
- 10 Borne de liaison (3 pièces)
- 11 Levier plastique pour le démontage de l'unité de commande

### 3.4.3 Set FFB T

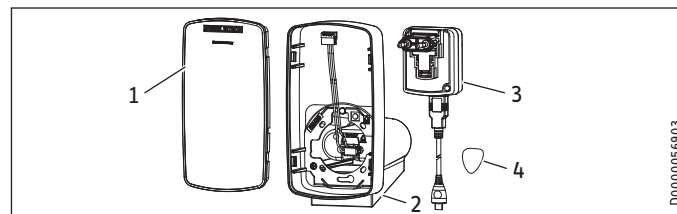

- 1 Capuchon de service
- 2 Boîtier sur socle
- 3 Bloc secteur avec câble d'alimentation
- 4 Levier plastique pour le démontage de l'unité de commande

### 3.4.4 Set FFB T Plus EU

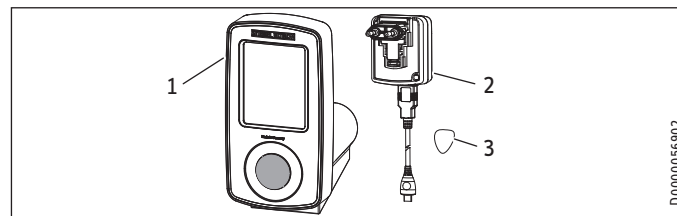

- 1 Unité de commande avec boîtier sur socle
- 2 Bloc secteur avec câble d'alimentation
- 3 Levier plastique pour le démontage de l'unité de commande

## INSTALLATION

# Nettoyage, entretien et maintenance

### 4. Nettoyage, entretien et maintenance

- ▶ N'utilisez aucun produit de nettoyage abrasif ou corrosif. Un chiffon humide suffit pour le nettoyage et l'entretien de l'appareil.
- ▶ Faites contrôler régulièrement la sécurité électrique de l'appareil par un installateur.

### 5. Aide au dépannage

Le dépannage de problèmes est présenté au chapitre « Aide au dépannage » de la documentation applicable.

### 6. Montage

#### 6.1 Set FFB W et Set FFB T : démontage de l'unité de commande - montage du capuchon de service

- ▶ Démontez le capot du chauffe-eau instantané.

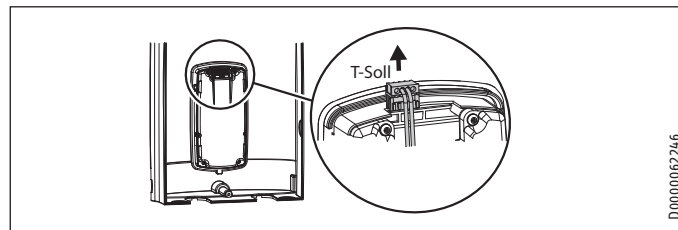

D0000062246

- ▶ Enlevez le câble de raccordement électrique de l'appareil en débranchant les deux fiches. Le câble de raccordement électrique n'est plus nécessaire.

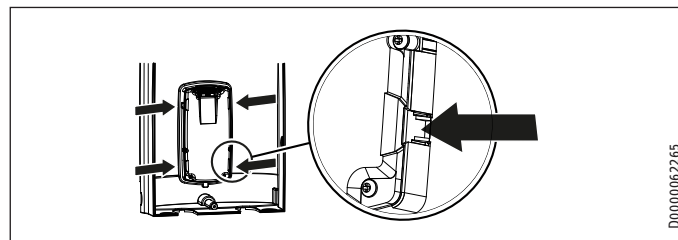

D0000062265

- ▶ Déposez l'unité de commande en appuyant sur les crochets d'arrêt et en l'extrayant du capot.

FRANÇAIS

# INSTALLATION

## Montage

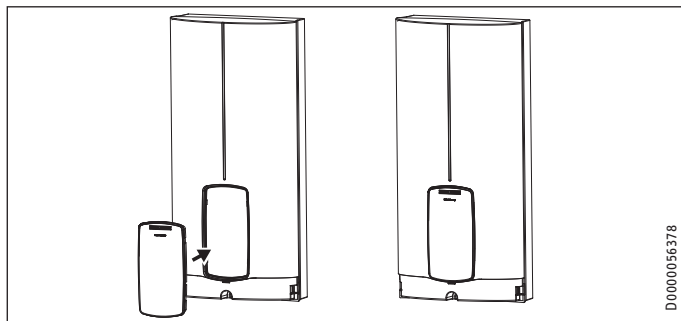

- ▶ Montez le capuchon de service en poussant celui-ci parallèlement jusqu'à ce que les 4 crochets d'arrêt s'enclenchent. Lorsque vous enclenchez les crochets d'arrêt, effectuez une contre-poussée à l'intérieur du capot.



### AVERTISSEMENT Électrocution

Les 4 crochets du capuchon de service doivent tous être enclenchés. Les crochets d'arrêt doivent être complets et intacts. En cas de montage non conforme du capuchon de service, l'utilisateur risque de toucher des pièces sous tension électrique.

## 6.2 Set FFB W et Set FFB W Plus EU - Montage avec plaque murale

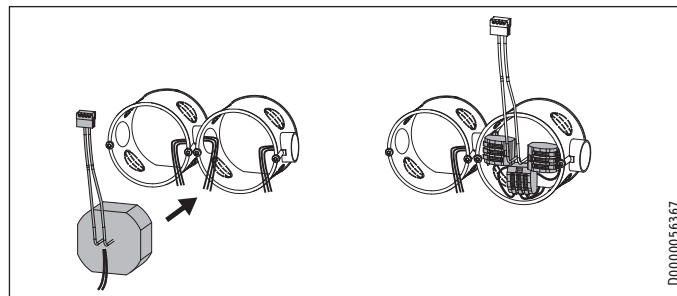

- ▶ Faites sortir le câblage électrique par le bord du boîtier encastrable.
- ▶ Disposez le bloc d'alimentation encastré dans le boîtier encastrable.
- ▶ Raccordez le bloc d'alimentation encastré au câblage électrique (les bornes de liaison sont fournies).
- ▶ Poussez toutes les bornes dans le boîtier encastrable.

# INSTALLATION

## Montage

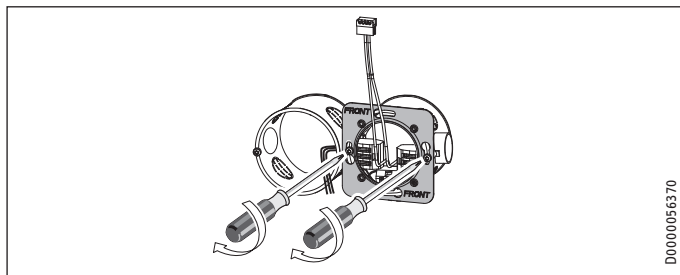

- ▶ Le cas échéant, enlevez les vis de l'appareil du boîtier encastrable.
- ▶ Faites sortir le câble de raccordement par l'ouverture de la plaque de montage carrée. Fixez la plaque de montage (avec l'inscription « Front » vers l'avant) en serrant les vis de l'appareil. Utilisez les vis de l'appareil adaptées, fournies à la livraison.

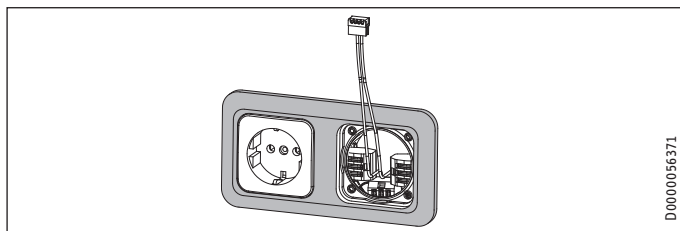

- ▶ Faites sortir le câble de raccordement par l'ouverture de la plaque murale. Positionnez la plaque murale sur le boîtier encastrable.

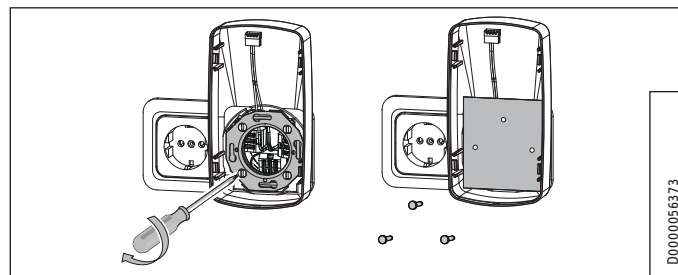

- ▶ Faites sortir le câble de raccordement par l'ouverture du boîtier mural.
- ▶ Positionnez le câble de raccordement dans la rainure du boîtier mural.
- ▶ Positionnez le boîtier mural avec la plaque de montage octogonale sur la plaque murale.
- ▶ Faites sortir le câble de raccordement du boîtier encastrable jusqu'au bord du boîtier mural.
- ▶ Fixez le boîtier mural avec la plaque murale et les 4 vis auto-taraudeuses à tête fraisée, fournies à la livraison. Serrez légèrement et de manière égale les vis auto-taraudeuses à tête fraisée.

# INSTALLATION

## Montage



### AVERTISSEMENT Électrocution

Faites attention à ce que les vis n'abîment pas les câblages existants.

- ▶ Afin d'éviter tout contact, montez la plaque de protection à l'aide des clip-rivets (la plaque de protection et les clip-rivets font partie de la livraison).

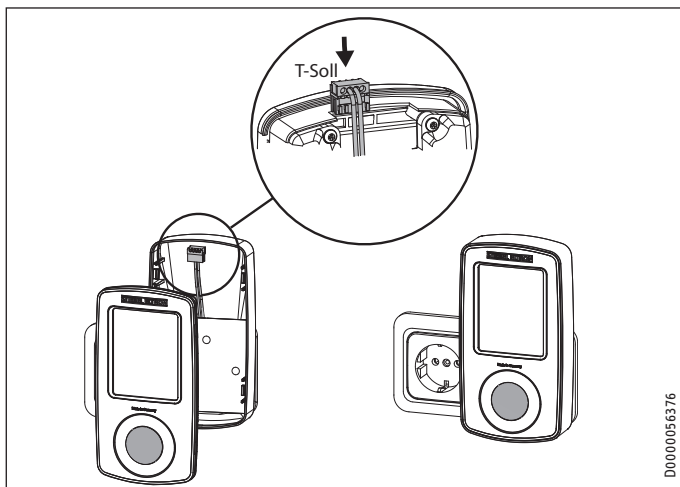

D0000056376

- ▶ Branchez la fiche du bloc d'alimentation encastré sur l'unité de commande « T consigne ».

- ▶ Positionnez l'unité de commande dans le boîtier mural jusqu'à ce que les 4 crochets d'arrêt soient parfaitement enclenchés.
- ▶ L'unité de commande du Set FFB W est enregistrée par l'appareil. Enregistrez l'unité de commande du Set FFB W Plus EU sur le chauffe-eau instantané (voir les instructions d'installation et d'utilisation du DHE Connect et du DHE Touch au chapitre « Apprentissage d'unités de commandes nouvelles / supplémentaires »).

### 6.3 Set FFB W et Set FFB W Plus EU - Montage sans plaque murale

Il est possible de monter le set sans plaque murale directement sur un boîtier encastrable.

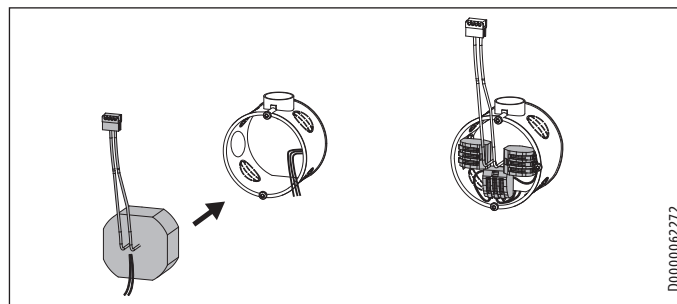

D0000062272

- ▶ Faites sortir le câblage électrique par le bord du boîtier encastrable.



# INSTALLATION

## Montage

- ▶ Disposez le bloc d'alimentation encastré dans le boîtier encastrable.
- ▶ Raccordez le bloc d'alimentation encastré au câblage électrique (les bornes de liaison sont fournies).
- ▶ Poussez toutes les bornes dans le boîtier encastrable.

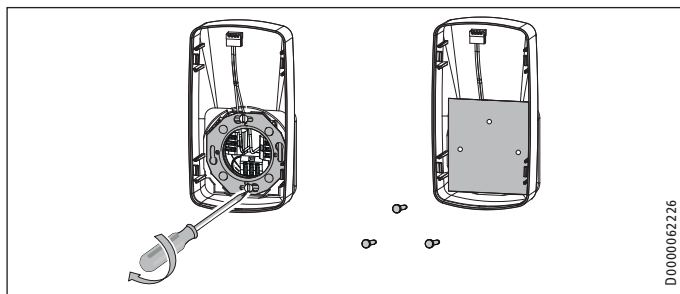

- ▶ Faites sortir le câble de raccordement par l'ouverture du boîtier mural.
- ▶ Faites sortir le câble de raccordement du boîtier encastrable jusqu'au bord du boîtier mural.
- ▶ Positionnez le câble de raccordement dans la rainure du boîtier mural.
- ▶ Fixez le boîtier mural avec la plaque murale octogonale et les 4 vis auto-taraudeuses à tête fraisée, fournies à la livraison. Serrez légèrement et de manière égale les vis auto-taraudeuses à tête fraisée.



**AVERTISSEMENT Électrocution**  
Faites attention à ce que les vis n'abîment pas les câblages existants.

- ▶ Afin d'éviter tout contact, montez la plaque de protection à l'aide des clip-rivets (la plaque de protection et les clip-rivets font partie de la livraison).

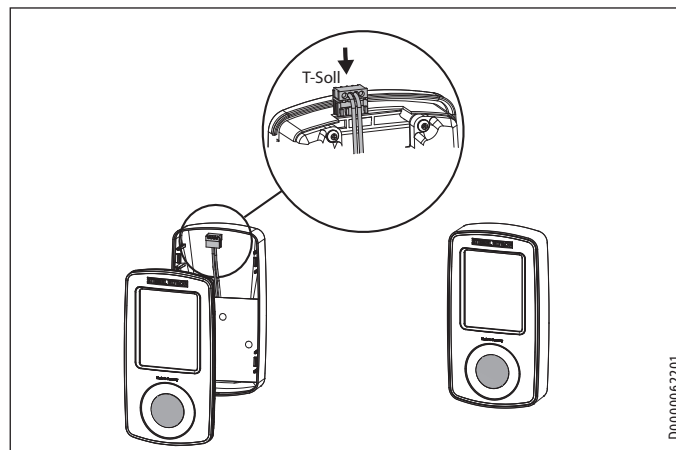

- ▶ Branchez la fiche du bloc d'alimentation encastré sur l'unité de commande « T consigne ».

## INSTALLATION

### Montage

- ▶ Poussez l'unité de commande dans le boîtier mural jusqu'à ce qu'elle se situe à ras du bord de celui-ci, de manière à le fermer (les 4 crochets d'arrêt sont enclenchés).
- ▶ L'unité de commande du Set FFB W est enregistrée par l'appareil. Enregistrez l'unité de commande du Set FFB W Plus EU sur le chauffe-eau instantané (voir les instructions d'installation et d'utilisation du DHE Connect et du DHE Touch au chapitre « Apprentissage d'unités de commandes nouvelles / supplémentaires»). ».

#### 6.4 Set FFB W et Set FFB W Plus EU - Montage du boîtier mural pivoté à 180°.

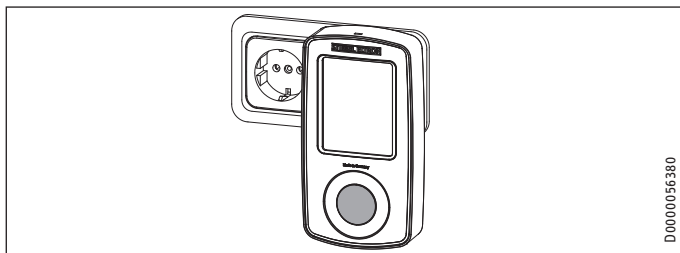

Le boîtier mural peut aussi être monté pivoté à 180° sur la plaque murale.

#### 6.5 Set FFB T - Montage

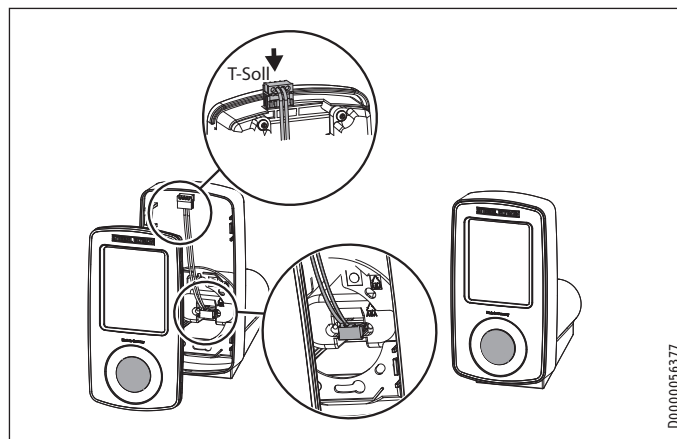

- ▶ Branchez la fiche du bloc d'alimentation sur l'unité de commande « T consigne ».
- ▶ Poussez l'unité de commande dans le boîtier sur socle jusqu'à ce qu'elle se situe à ras du bord de celui-ci, de manière à le fermer (les 4 crochets d'arrêt sont enclenchés).
- ▶ Raccordez le câble d'alimentation au bloc secteur et au boîtier sur socle.
- ▶ Branchez le bloc secteur dans une prise secteur reliée à la terre.

## INSTALLATION

# Remise de l'appareil au client

- ▶ L'unité de commande du Set FFB W est enregistrée dans l'appareil.

### 6.6 Set FFB T Plus EU - Montage

- ▶ Raccordez le câble d'alimentation au bloc secteur et au boîtier sur socle.
- ▶ Branchez le bloc secteur dans une prise secteur reliée à la terre.
- ▶ Enregistrez l'unité de commande sur le chauffe-eau instantané (voir les instructions d'installation et d'utilisation du DHE Connect et du DHE Touch au chapitre « Apprentissage d'unités de commandes nouvelles / supplémentaires »).

### 6.7 Set FFB T et Set FFB T Plus EU - Bac à câbles

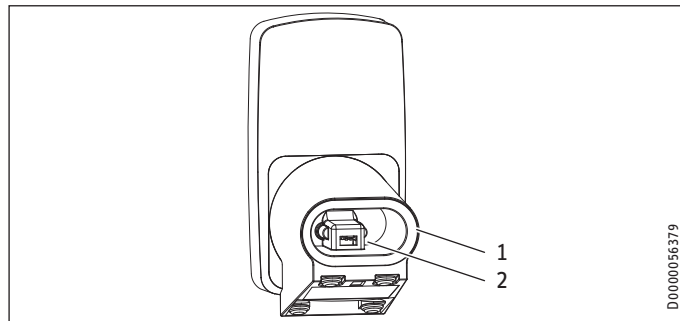

1 Bac à câbles

- 2 Raccordement du câble d'alimentation

## 7. Remise de l'appareil au client

- ▶ Expliquez les différentes fonctions de l'appareil à l'utilisateur. Familiarisez-le avec le fonctionnement de l'appareil.
- ▶ Remettez-lui cette notice.

## 8. Démontage de l'unité de commande

Utilisez le levier plastique fourni pour démonter l'unité de commande du boîtier mural et/ou du boîtier sur socle. Vous pouvez également utiliser une pièce plastique d'environ 1 mm d'épaisseur, p. ex. une carte bancaire, une raclette, etc.



### 9. Données techniques

#### 9.1 Cotes

##### 9.1.1 Set FFB W et Set FFB W Plus EU

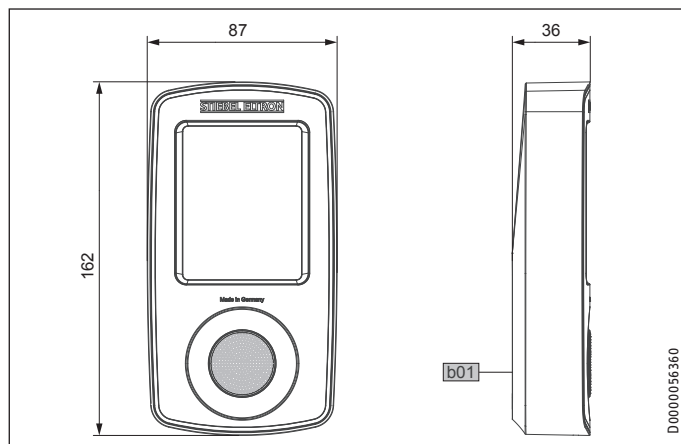

Set FFB W Set FFB W Plus EU

b01 Passage des câbles électriques

##### 9.1.2 Set FFB T et Set FFB T Plus EU

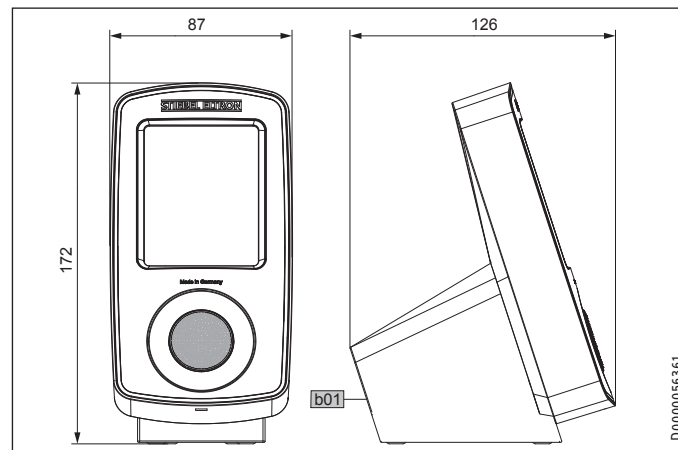

Set FFB T Set FFB T Plus EU

b01 Passage des câbles électriques

# INSTALLATION

## Données techniques

### 9.2 Tableau des données

#### 9.2.1 Set FFB W et Set FFB T

		Set FFB W	Set FFB T
		234832	234475
Raccordement secteur bloc d'alimentation		1/N 100-240 V, 0,2 A <sub>max.</sub> , 50/60 Hz	1/N 100-240 V, 0,2 A <sub>max.</sub> , 50/60 Hz
Indice de protection (IP)		IP20	IP20
Stand-by électronique	W	< 0,3	< 0,3
Hauteur	mm	162	162
Largeur	mm	87	87
Profondeur	mm	36	112
Poids	kg	1,0	1,0

#### 9.2.2 Set FFB W Plus EU et Set FFB T Plus EU

		Set FFB W Plus EU	Set FFB T Plus EU
		235178	234476
Fréquence radio EU	MHz	868,3	868,3
Bande de fréquences EU	MHz	868,0-868,6	868,0-868,6
Portée en intérieur env.	m	25*	25*
Raccordement secteur bloc d'alimentation		1/N 100-240 V, 0,2 A <sub>max.</sub> , 50/60 Hz	1/N 100-240 V, 0,13 A max. 50/60 Hz
Indice de protection (IP)		IP20	IP20
Stand-by électronique	W	< 0,3	< 0,3
Hauteur	mm	162	162
Largeur	mm	87	87
Profondeur	mm	36	112
Poids	kg	1,0	1,0

\* La portée radio dépend du contexte architectural. Le fonctionnement au travers d'un plafond ne peut pas toujours être garanti.

### **Garantie**

Les conditions de garantie de nos sociétés allemandes ne s'appliquent pas aux appareils achetés hors d'Allemagne. Au contraire, c'est la filiale chargée de la distribution de nos produits dans le pays qui est seule habilitée à accorder une garantie. Une telle garantie ne pourra cependant être accordée que si la filiale a publié ses propres conditions de garantie. Il ne sera accordé aucune garantie par ailleurs.

Nous n'accordons aucune garantie pour les appareils achetés dans des pays où aucune filiale de notre société ne distribue nos produits. D'éventuelles garanties accordées par l'importateur restent inchangées.

### **Environnement et recyclage**

Merci de contribuer à la préservation de notre environnement. Après usage, procédez à l'élimination des matériaux conformément à la réglementation nationale.

# INHOUD | INSTALLATIE

## Algemene aanwijzingen

### INSTALLATIE

1.	Algemene aanwijzingen _____	47
2.	Veiligheid _____	48
3.	Toestelbeschrijving _____	49
4.	Reiniging, verzorging en onderhoud _____	51
5.	Problemen verhelpen _____	51
6.	Montage _____	51
7.	Overdracht van het toestel _____	57
8.	Demontage van de bedieningseenheid _____	57
9.	Technische gegevens _____	58

### GARANTIE | MILIEU EN RECYCLING

# INSTALLATIE

## 1. Algemene aanwijzingen

Deze handleiding is bedoeld voor de installateur.



### Info

Lees deze handleiding voor gebruik zorgvuldig door en bewaar deze.  
Overhandig de handleiding evt. aan een volgende gebruiker.

### 1.1 Geldende documenten



Bedienings- en installatiehandleiding DHE Connect | DHE Touch

### 1.2 Maateenheden



### Info

Tenzij anders vermeld, worden alle afmetingen in millimeter aangegeven.

---

# INSTALLATIE

## Veiligheid

---

## 2. Veiligheid

### 2.1 Reglementair gebruik

Het toestel is bestemd voor gebruik in een huishoudelijke omgeving. Het kan op een veilige manier bediend worden door ongeschoolde personen. Het toestel kan eveneens buiten een huishouden gebruikt worden, bijv. in het kleinbedrijf, voor zover het op dezelfde wijze gebruikt wordt.

Elk ander gebruik dat verder gaat dan wat hier wordt omschreven, geldt als niet-reglementair. Onder reglementair gebruik valt ook het in acht nemen van deze handleiding evenals de handleidingen voor het gebruikte toebehoren.

Installatie, ingebruikname, onderhoud en reparatie van het toestel mogen alleen door een gekwalificeerde installateur uitgevoerd worden.

### 2.2 Algemene veiligheidsaanwijzingen

Wij waarborgen de goede werking en de bedrijfszekerheid uitsluitend bij gebruik van originele onderdelen en vervangingsonderdelen voor het toestel.



#### WAARSCHUWING verbranding

De temperatuur van de kraan kan bij gebruik hoger worden dan 60 °C.

Bij uitlooptemperaturen van meer dan 43 °C bestaat gevaar voor brandwonden.



#### WAARSCHUWING letsel

Het toestel kan door kinderen vanaf 3 jaar, alsmede door personen met fysieke, zintuiglijke of geestelijke beperkingen of met een gebrek aan ervaring en kennis gebruikt worden op voorwaarde dat er iemand toezicht houdt of dat ze getraind zijn in hoe ze het toestel veilig moeten gebruiken alsmede over de gevaren die hiermee gepaard gaan. Kinderen mogen niet met het toestel spelen. Kinderen mogen zonder toezicht geen reiniging of gebruikersonderhoud uitvoeren.

### 2.3 Voorschriften, normen en bepalingen



#### Info

Neem alle nationale en regionale voorschriften en bepalingen in acht.

---



### 3. Toestelbeschrijving

#### 3.1 FFB W Set en FFB T Set

De sets maken de installatie van de DHE-bedieningseenheid in een behuizing als draadloze afstandsbediening mogelijk. Daardoor kunt u de DHE Connect of DHE Touch comfortabel bedienen onafhankelijk van de opstelplaats.

#### 3.2 FFB W Plus Set EU en FFB T Plus Set EU

De sets met de bedieningseenheid maken het mogelijk de DHE bovendien via de draadloze afstandsbediening te bedienen. Daardoor kunt u de DHE Connect of DHE Touch comfortabel bedienen onafhankelijk van de opstelplaats.

#### Dynamische verbrandingsbeveiliging

Met de dynamische verbrandingsbeveiliging krijgt de gebruiker die eerst een temperatuur op de bedieningseenheid toestel/draadloze afstandsbediening selecteert, automatisch een prioriteit voor de maximaal in te stellen temperatuurwaarden. De prioriteit geldt gedurende 2 minuten of tot 2 minuten na beëindiging van het laatste tappen. Na deze tijd wordt de prioriteit automatisch gedeactiveerd.

Gedurende de tijdsduur van de prioriteit kan de temperatuur door verdere bedieningseenheden worden verminderd of tot 43 °C worden verhoogd.

#### 3.3 Bediening

De bediening van de bedieningseenheden van het toestel en de sets FFB W Plus Set EU en FFB T Plus Set EU zijn in het hoofdstuk "Bediening" van het mede geldende document beschreven.

#### 3.4 Leveringsomvang

##### 3.4.1 Set FFB W

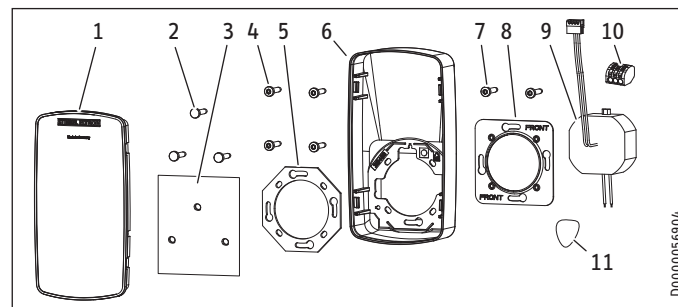

- 1 Blindkap
- 2 Clip-nietje (3 stuks)
- 3 Afdekplaat
- 4 Zelftappende schroef met verzonken kop (4 stuks)
- 5 Montageplaat
- 6 Wandbehuizing
- 7 Toestelschroeven (2x2 stuks)
- 8 Montageplaat

D0000056904

# INSTALLATIE

## Toestelbeschrijving

- 9 Inbouw-netvoeding
- 10 Verbindingsklem (3 stuks)
- 11 Kunststofspatel voor demontage van de bedieningseenheid

### 3.4.2 FFB W Plus Set EU

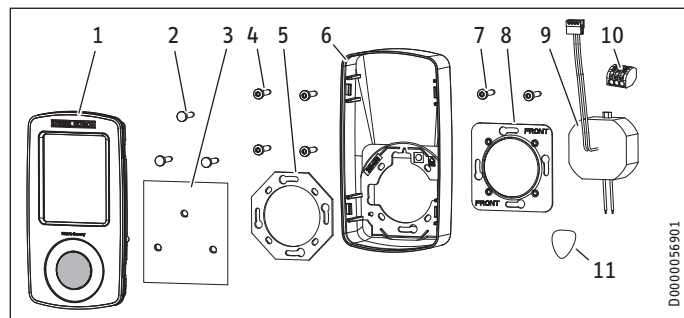

- 1 Bedieningseenheid
- 2 Clip-nietje (3 stuks)
- 3 Afdekplaat
- 4 Zelftappende schroef met verzonken kop (4 stuks)
- 5 Montageplaat
- 6 Wandbehuizing
- 7 Toestelschroeven (2x2 stuks)
- 8 Montageplaat
- 9 Inbouw-netvoeding
- 10 Verbindingsklem (3 stuks)
- 11 Kunststofspatel voor demontage van de bedieningseenheid

### 3.4.3 Set FFB T

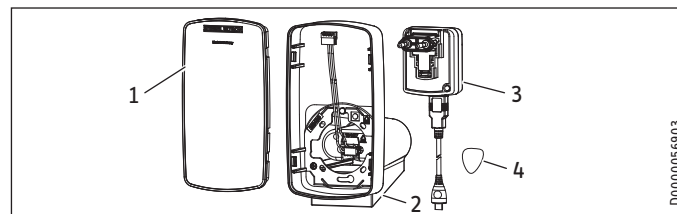

- 1 Blindkap
- 2 Staande behuizing
- 3 Stekkervoeding met netaansluitkabel
- 4 Kunststofspatel voor demontage van de bedieningseenheid

### 3.4.4 FFB T Plus Set EU

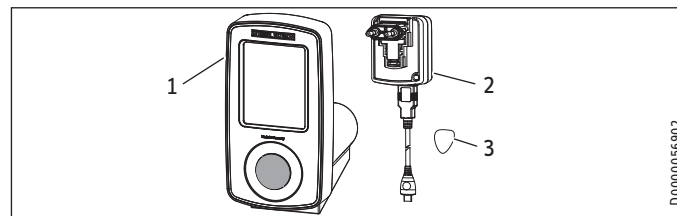

- 1 Bedieningseenheid met staande behuizing
- 2 Stekkervoeding met netaansluitkabel
- 3 Kunststofspatel voor demontage van de bedieningseenheid

# INSTALLATIE

## Reiniging, verzorging en onderhoud

### 4. Reiniging, verzorging en onderhoud

- ▶ Gebruik geen schurende reinigingsmiddelen of reinigingsmiddelen met oplosmiddelen. Een vochtige doek volstaat om het toestel te onderhouden en te reinigen.
- ▶ Laat de elektrische veiligheid van het toestel periodiek controleren door een installateur.

### 5. Problemen verhelpen

Het oplossen van problemen wordt in het hoofdstuk "Probleemoplossing" van het mede geldende document beschreven.

### 6. Montage

#### 6.1 FFB W Set en FFB T Set Demontage bedieningseenheid - montage blindkap

- ▶ Demonteer de bovenkap van de doorstromer.

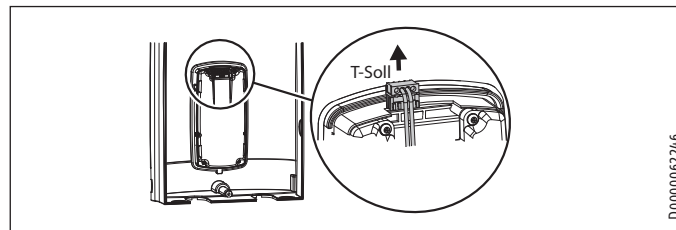

- ▶ Verwijder de elektrische aansluitkabel uit het toestel, door de beide stekkers uit te trekken. De elektrische aansluitkabel is niet meer nodig.

# INSTALLATIE

## Montage

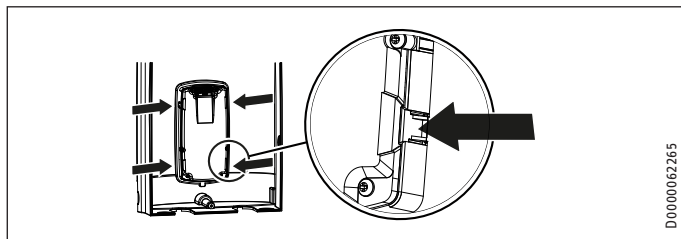

- ▶ Demonteer de bedieningseenheid uit de bovenkap door de vergrendelhaken in te drukken en de bedieningseenheid eruit te halen.

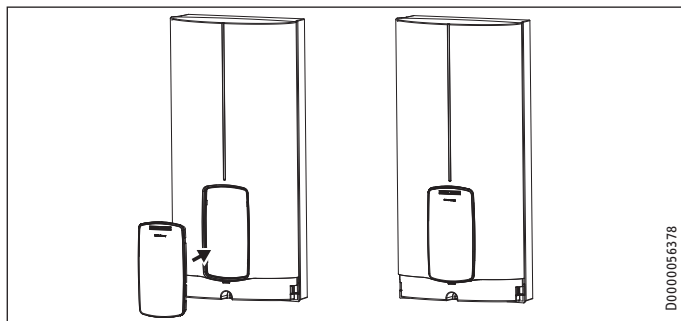

- ▶ Monteer de blindkap, door deze parallel in te drukken, totdat alle 4 vergrendelhaken vergrendelen. Wanneer u de vergrendelhaken vergrendelt, moet u aan de binnenzijde van de bovenkap tegendruk geven.



### WAARSCHUWING elektrische schok

De blindkap moet met alle 4 vergrendelhaken worden vergrendeld. De vergrendelhaken moeten compleet zijn en niet beschadigd zijn. Bij een niet juist geplaatste blindkap is de bescherming van de gebruiker tegen aanraking van spanningsvoerende onderdelen niet gewaarborgd.

## 6.2 FFB W Set en FFB W Plus Set EU - Montage met afdekraam

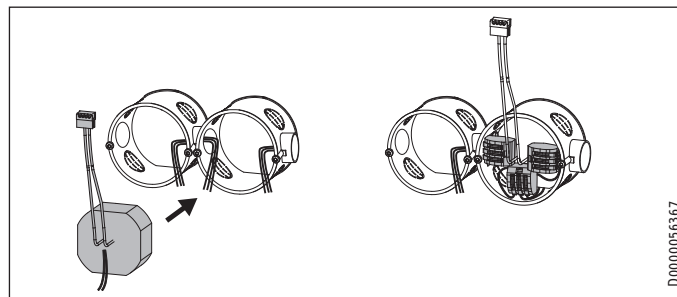

- ▶ Leid de elektrische bedrading bij de rand van de inbouwdoos naar buiten.
- ▶ Plaats de inbouwnetadapter in de inbouwdoos.
- ▶ Verbind de inbouwnetadapter met de elektrische leiding (verbindingsklemmen meegeleverd).
- ▶ Druk alle verbindingklemmen in de inbouwdoos.

# INSTALLATIE

## Montage

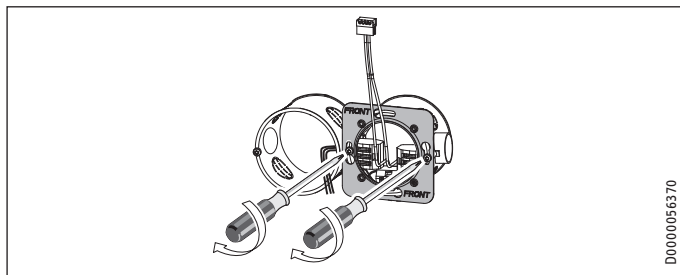

- ▶ Verwijder de eventueel aanwezige toetschroeven uit de inbouwdoos.
- ▶ Trek de aansluitkabel door de opening van de vierkante montageplaat. Bevestig de montageplaat (opschrift "Front" naar voren) door de toetschroeven vast te schroeven. Gebruik de passende, meegeleverde toetschroeven.

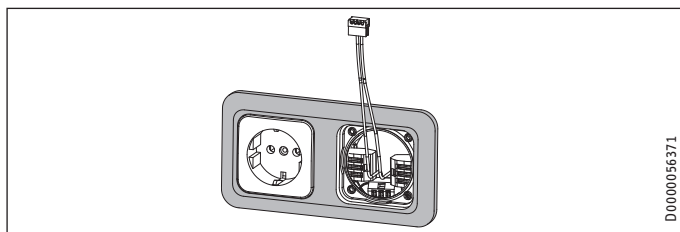

- ▶ Trek de aansluitkabel door de opening van het afdekraam. Leg het afdekraam op de inbouwdozen.

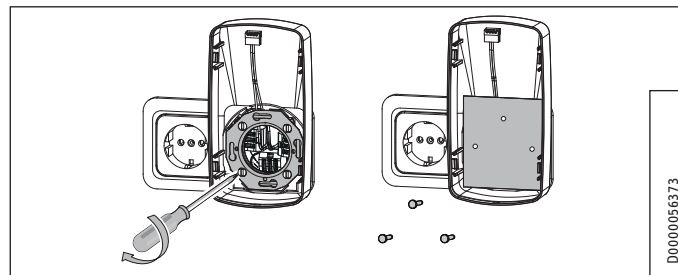

- ▶ Trek de aansluitkabel door de opening van de wandbehuizing.
- ▶ Plaats de aansluitkabel in de groef van de wandbehuizing.
- ▶ Leg de wandbehuizing met de achthoekige montageplaat op het afdekraam.
- ▶ Trek de aansluitkabel tot de rand van de wandbehuizing uit de inbouwdoos.
- ▶ Bevestig de wandbehuizing met de montageplaat en met 4 meegeleverde, zelftappende schroeven met verzonken kop. Draai de schroeven met verzonken kop gelijkmatig en niet te vast aan.



**WAARSCHUWING elektrische schok**  
Let erop dat de geplaatste schroeven de bedradingen niet beschadigen.

## Montage

- ▶ Monteer als beveiliging tegen aanraking de afdekkap met de clip-nietjes (afdekkap en clip-nietjes zijn meegeleverd).

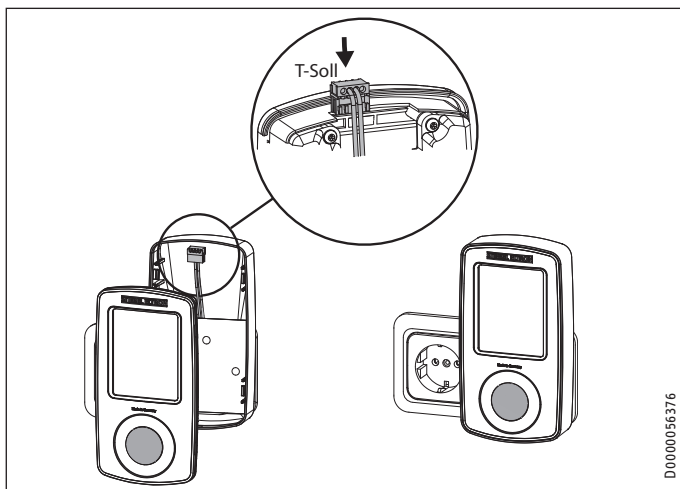

- ▶ Steek de stekker van de inbouwnetadapter op "T-Soll" van de bedieningseenheid.
- ▶ Steek de bedieningseenheid in de wandbehuizing, totdat alle 4 vergrendelhaken volledig vergrendelen.

- ▶ Bij de FFB W Set is de bedieningseenheid van het toestel aangemeld. Meld bij de FFB W Plus Set EU de bedieningseenheid van de doorstromer aan (zie mede geldende document Bedienings- en installatiehandleiding DHE Connect | DHE Touch hoofdstuk "Nieuwe/extra bedieningseenheden inleren").

### 6.3 FFB W Set en FFB W Plus Set EU - Montage zonder afdekraam

U kunt de set ook zonder afdekraam op een enkele inbouwdoos monteren.

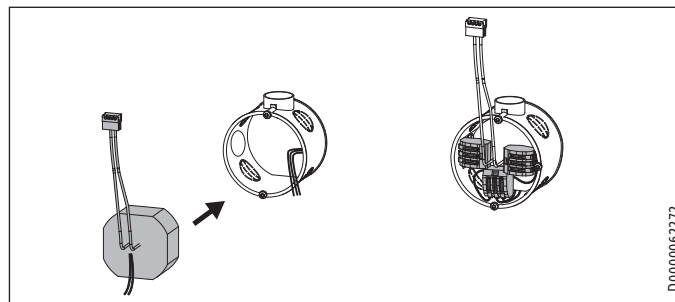

- ▶ Leid de elektrische bedrading bij de rand van de inbouwdoos naar buiten.
- ▶ Plaats de inbouwnetadapter in de inbouwdoos.

# INSTALLATIE

## Montage

- ▶ Verbind de inbouwnetadapter met de elektrische leiding (verbindingsklemmen meegeleverd).
- ▶ Druk alle verbindingsklemmen in de inbouwdoos.

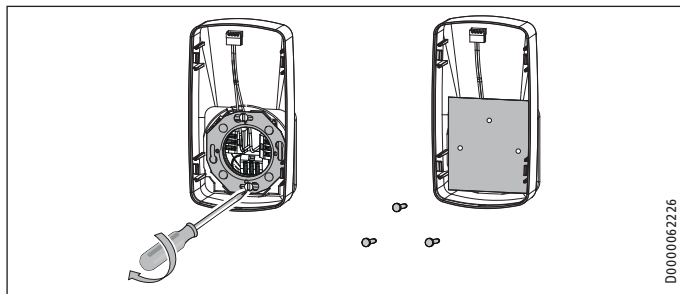

- ▶ Trek de aansluitkabel door de opening van de wandbehuizing.
- ▶ Trek de aansluitkabel tot de rand van de wandbehuizing uit de inbouwdoos.
- ▶ Plaats de aansluitkabel in de groef van de wandbehuizing.
- ▶ Bevestig de wandbehuizing met de achthoekige montageplaat en met 4 meegeleverde, zelftappende schroeven met verzonken kop. Draai de schroeven met verzonken kop gelijkmatig en niet te vast aan.



**WAARSCHUWING elektrische schok**  
Let erop dat de geplaatste schroeven de bedradingen niet beschadigen.

- ▶ Monteer als beveiliging tegen aanraking de afdekplaat met de clip-nietjes (afdekplaat en clip-nietjes zijn meegeleverd).

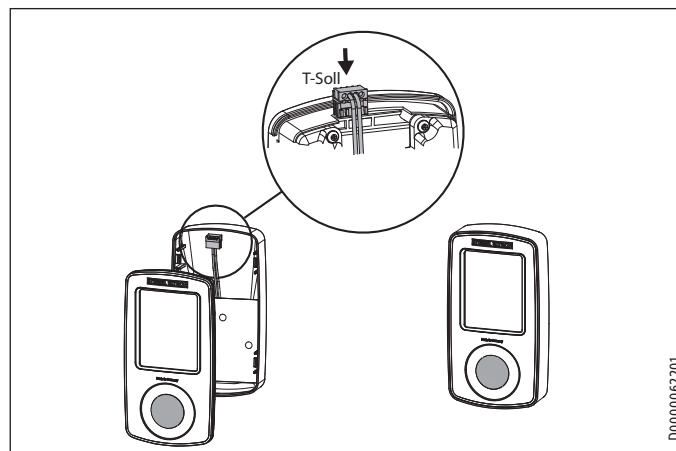

- ▶ Steek de stekker van de inbouwnetadapter op "T-Soll" van de bedieningseenheid.
- ▶ Druk de bedieningseenheid in de wandbehuizing, totdat de bedieningseenheid vlak op de wandbehuizing aansluit (alle 4 vergrendelhaken zijn vastgeklikt).

## Montage

- ▶ Bij de FFB W Set is de bedieningseenheid van het toestel aangemeld. Meld bij de FFB W Plus Set EU de bedieningseenheid van de doorstroomer aan (zie mede geldende document Bedienings- en installatiehandleiding DHE Connect | DHE Touch hoofdstuk "Nieuwe/extra bedieningseenheden inleren").

### 6.4 FFB W Set en FFB W Plus Set EU - Montage wandbehuizing 180° gedraaid

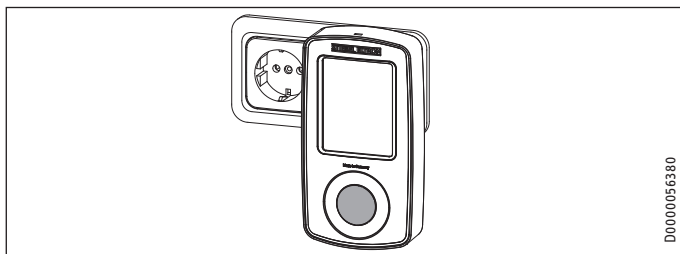

U kunt de wandbehuizing ook 180° gedraaid op de afdekplaat plaatsen.

### 6.5 FFB T Set - Montage

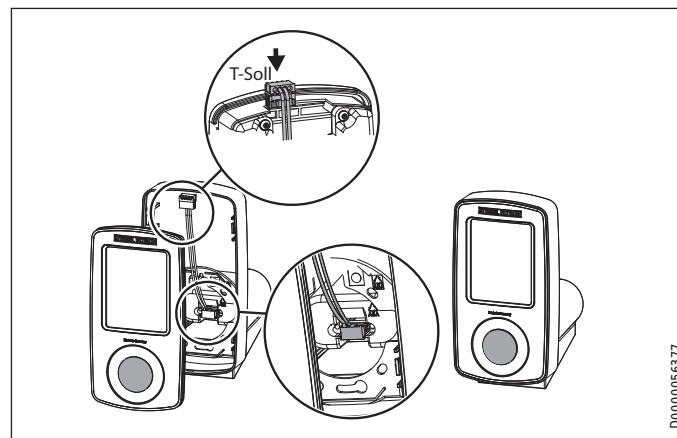

- ▶ Steek de stekker van de netadapter op "T-Soll" van de bedieningseenheid.
- ▶ Druk de bedieningseenheid in de staande behuizing, totdat de bedieningseenheid vlak op de staande behuizing aansluit (alle 4 vergrendelhaken zijn vastgeklikt).
- ▶ Verbind de netaansluitkabel met de staande behuizing en de stekervoeding.
- ▶ Steek de stekervoeding in een stopcontact met randaarde.
- ▶ Bij de FFB W Set is de bedieningseenheid bij het toestel aangemeld.



## INSTALLATIE

# Overdracht van het toestel

### 6.6 FFB T Plus Set EU - Montage

- ▶ Verbind de netaansluitkabel met de staande behuizing en de stekkervoeding.
- ▶ Steek de stekkervoeding in een stopcontact met randaarde.
- ▶ Meld de bedieningseenheid bij de doorstromer aan (zie mede geldende document Bedienings- en installatiehandleiding DHE Connect | DHE Touch hoofdstuk "Nieuwe/extra bedieningseenheden inleren").

### 6.7 FFB T Set en FFB T Plus Set EU - Kabelvak

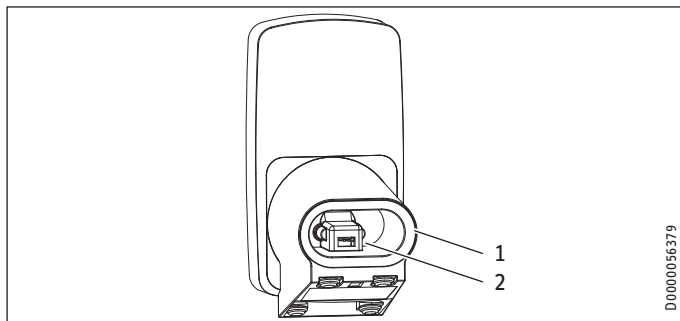

- 1 Kabelvak
- 2 Aansluiting netaansluitkabel

### 7. Overdracht van het toestel

- ▶ Leg aan de gebruiker uit hoe het toestel werkt. Instrueer hem over het gebruik van het toestel.
- ▶ Overhandig deze handleiding.

### 8. Demontage van de bedieningseenheid

Gebruik voor de demontage van de bedieningseenheid uit de wandbehuizing/staande behuizing de meegeleverde kunststofspatel. Als alternatief kunt u een ongeveer 1 mm dik kunststofplaatje gebruiken, bijv. een betaalpasje, enz.

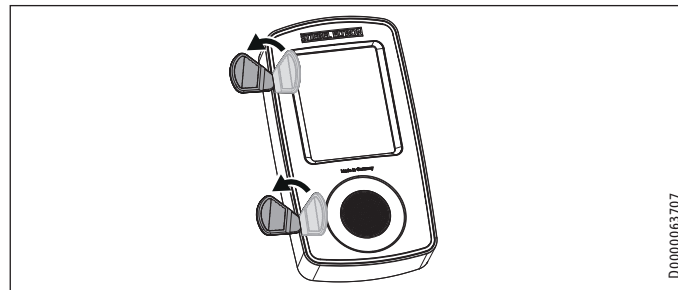

### 9. Technische gegevens

#### 9.1 Afmetingen

##### 9.1.1 FFB W Set en FFB W Plus Set EU

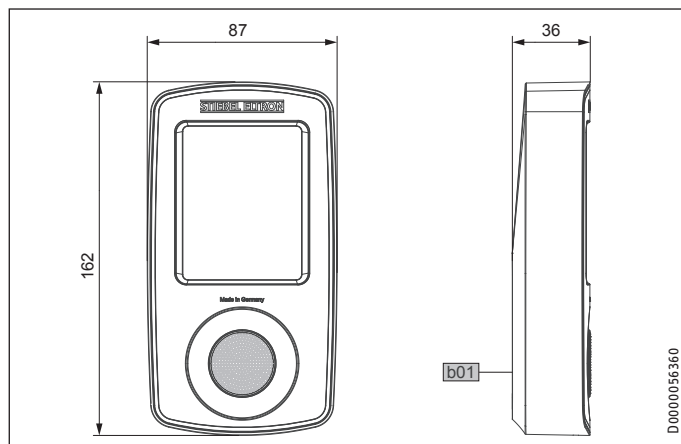

Set FFB W FFB W Plus Set EU

b01 Doorvoer elektr. kabels

##### 9.1.2 FFB T Set en FFB T Plus Set EU

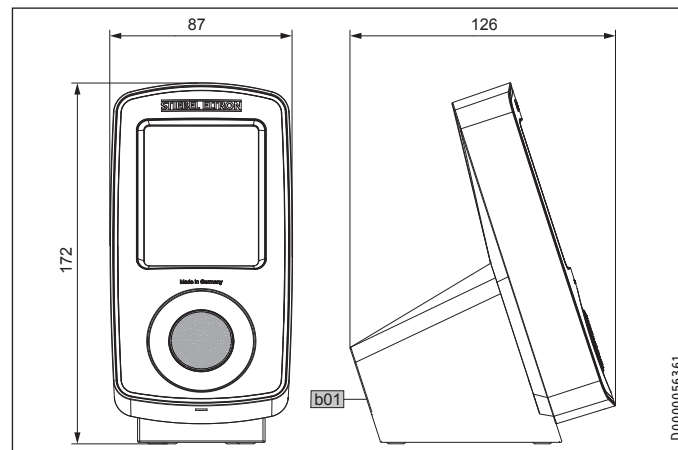

Set FFB T FFB T Plus Set EU

b01 Doorvoer elektr. kabels

# INSTALLATIE

## Technische gegevens

### 9.2 Gegevenstabel

#### 9.2.1 FFB W Set en FFB T Set

		Set FFB W	Set FFB T
		234832	234475
Netaansluiting voedingsgedeelte		1/N 100-240 V, 0,2 A <sub>max.</sub> , 50/60 Hz	1/N 100-240 V, 0,2 A <sub>max.</sub> , 50/60 Hz
Beschermingsgraad (IP)		IP20	IP20
Elektronica stand-by	W	< 0,3	< 0,3
Hoogte	mm	162	162
Breedte	mm	87	87
Diepte	mm	36	112
Gewicht	kg	1,0	1,0

#### 9.2.2 FFB W Plus Set EU en FFB T Plus Set EU

		FFB W Plus Set EU	FFB T Plus Set EU
		235178	234476
Radiofrequentie EU	MHz	868,3	868,3
Frequentieband EU	MHz	868,0-868,6	868,0-868,6
Reikwijdte draadloos in het gebouw ca.	m	25*	25*
Netaansluiting voedingsgedeelte		1/N 100-240 V, 0,2 A <sub>max.</sub> , 50/60 Hz	1/N 100-240 V, 0,13 A max. 50/60 Hz
Beschermingsgraad (IP)		IP20	IP20
Elektronica stand-by	W	< 0,3	< 0,3
Hoogte	mm	162	162
Breedte	mm	87	87
Diepte	mm	36	112
Gewicht	kg	1,0	1,0

\* Het draadloze bereik is afhankelijk van de bouwkundige omstandigheden. Werking door een verdiepingsvloer heen kan niet altijd gewaarborgd worden.

### **Garantie**

Voor toestellen die buiten Duitsland zijn gekocht, gelden de garantievoorwaarden van onze Duitse ondernemingen niet. Bovendien kan in landen waar één van onze dochtermaatschappijen verantwoordelijk is voor de verkoop van onze producten, alleen garantie worden verleend door deze dochtermaatschappij. Een dergelijk garantie wordt alleen verstrekt, wanneer de dochtermaatschappij eigen garantievoorwaarden heeft gepubliceerd. In andere situaties wordt er geen garantie verleend.

Voor toestellen die in landen worden gekocht waar wij geen dochtermaatschappijen hebben die onze producten verkopen, verlenen wij geen garantie. Een eventueel door de importeur verzekerde garantie blijft onverminderd van kracht.

### **Milieu en recycling**

Wij verzoeken u ons te helpen ons milieu te beschermen. Doe de materialen na het gebruik weg overeenkomstig de nationale voorschriften.

# SPIS TREŚCI | INSTALACJA

## Wskazówki ogólne

### INSTALACJA

1.	Wskazówki ogólne _____	61
2.	Bezpieczeństwo _____	62
3.	Opis urządzenia _____	63
4.	Czyszczenie i konserwacja _____	65
5.	Usuwanie problemów _____	65
6.	Montaż _____	65
7.	Przekazanie urządzenia _____	71
8.	Demontaż panelu obsługowego _____	71
9.	Dane techniczne _____	72

### GWARANCJA | OCHRONA ŚRODOWISKA NATURALNEGO I RECYCLING

## INSTALACJA

### 1. Wskazówki ogólne

Niniejsza instrukcja przeznaczona jest dla wyspecjalizowanego instalatora.



#### Wskazówka

Przed przystąpieniem do użytkowania należy dokładnie zapoznać się z niniejszą instrukcją i zachować ją do późniejszego wykorzystania.

W przypadku przekazania produktu innemu użytkownikowi należy załączyć niniejszą instrukcję.

#### 1.1 Inne obowiązujące dokumenty



Instrukcja obsługi i instalacji DHE Connect | DHE Touch

#### 1.2 Jednostki miar



#### Wskazówka

Jeśli nie określono innych jednostek, wszystkie wymiary podane są w milimetrach.

### 2. Bezpieczeństwo

#### 2.1 Użytkowanie zgodne z przeznaczeniem

Urządzenie przeznaczone jest do użytku w budownictwie mieszkaniowym. Może być bezpiecznie użytkowane przez nieprzeszkolone osoby. Urządzenie można stosować również poza budownictwem mieszkaniowym, np. w małych przedsiębiorstwach pod warunkiem użytkowania zgodnego z przeznaczeniem.

Inne lub wykraczające poza obowiązujące ustalenia użytkowanie traktowane jest jako niezgodne z przeznaczeniem. Do użytkowania zgodnego z przeznaczeniem należy również przestrzeganie niniejszej instrukcji obsługi oraz instrukcji obsługi użytego osprzętu.

Instalacja, uruchomienie, jak również konserwacja i naprawa urządzenia mogą być wykonane wyłącznie przez wyspecjalizowanego instalatora.

#### 2.2 Ogólne wskazówki dotyczące bezpieczeństwa

Producent zapewnia prawidłowe działanie i bezpieczeństwo eksploatacji tylko w przypadku stosowania oryginalnego wyposażenia dodatkowego przeznaczonego do tego urządzenia oraz oryginalnych części zamiennych.



**OSTRZEŻENIE poparzenie**  
Podczas pracy temperatura armatury może osiągnąć wartość powyżej 60 °C.  
W przypadku temperatur wyższych niż 43 °C istnieje niebezpieczeństwo poparzenia.



**OSTRZEŻENIE - obrażenia ciała**  
Dzieci w wieku powyżej 3 lat, osoby o obniżonej sprawności ruchowej, sensorycznej lub umysłowej, lub też osoby bez doświadczenia i odpowiedniej wiedzy mogą obsługiwać urządzenie pod nadzorem lub samodzielnie, o ile zostały poinstruowane o zasadach bezpiecznego użytkowania urządzenia i rozumieją ewentualne zagrożenia. Urządzenie nie może być używane przez dzieci do zabawy. Czyszczenie oraz konserwacja wykonywana przez użytkownika są czynnościami, których dzieciom nie wolno wykonywać bez nadzoru.

#### 2.3 Przepisy, normy i wymogi



**Wskazówka**  
Należy przestrzegać krajowych i lokalnych przepisów oraz wymogów.

### 3. Opis urządzenia

#### 3.1 Zestaw FFB W i FFB T

Zestawy umożliwiają instalację panelu obsługowego urządzenia DHE w obudowie jako radiowe piloty zdalnego sterowania. Dzięki temu użytkownik może komfortowo obsługiwać urządzenie DHE Connect lub DHE Touch niezależnie od miejsca instalacji.

#### 3.2 Zestaw FFB W Plus i FFB T Plus EU

Zestawy z panelem obsługowym umożliwiają obsługę urządzenia DHE dodatkowo za pomocą radiowego pilota zdalnego sterowania. Dzięki temu użytkownik może komfortowo obsługiwać urządzenie DHE Connect lub DHE Touch niezależnie od miejsca instalacji.

#### Dynamiczne zabezpieczenie przed poparzeniem

Wraz z dynamiczną ochroną przed poparzeniem użytkownik, wybierający jako pierwszy temperaturę na panelu obsługowym urządzenia / radiowym pilocie zdalnego sterowania, automatycznie otrzymuje priorytet nastawienia temperatury maksymalnej. Priorytet utrzymuje się przez 2 minuty lub do 2 minut od zakończenia poboru wody. Po tym czasie priorytet automatycznie wygasa.

W trakcie działania priorytetu temperaturę można zmniejszać za pomocą innych paneli obsługowych lub zwiększać ją do 43 °C.

#### 3.3 Obsługa

Obsługę paneli obsługowych urządzenia i zestawów FFB W Plus EU i FFB T Plus EU opisano w rozdziale „Obsługa” w dołączonym dokumencie.

#### 3.4 Zakres dostawy

##### 3.4.1 Zestaw FFB W

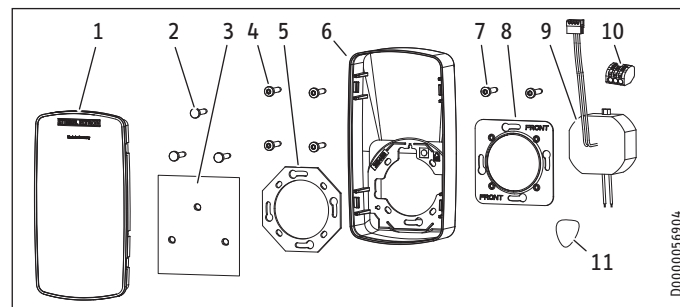

- 1 Pokrywka zaślepiająca
- 2 Nit klipsowy (3 szt.)
- 3 Płytko osłonowa
- 4 Śruby samogwintujące z łbem wpuszczanym (4 szt.)
- 5 Płyta montażowa
- 6 Obudowa ścienna
- 7 Śruby do urządzenia (2x2 szt.)
- 8 Płyta montażowa

## Opis urządzenia

- 9 Zasilacz podtynkowy
- 10 Zacisk łączący (3 szt.)
- 11 Narzędzie dźwigniowe z tworzywa sztucznego do demontażu panelu obsługowego

### 3.4.2 Zestaw FFB W Plus EU

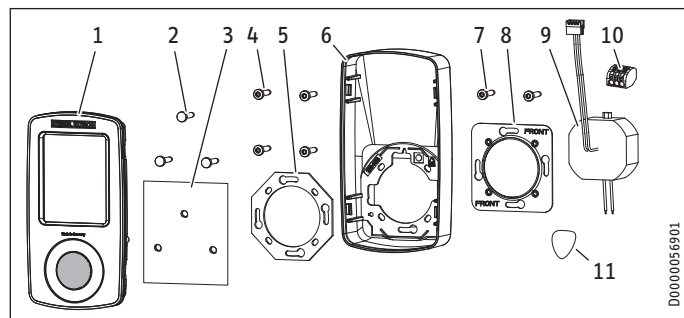

- 1 Panel obsługowy
- 2 Nit klipsowy (3 szt.)
- 3 Płyta osłonowa
- 4 Śruby samogwintujące z łbem wpuszczanym (4 szt.)
- 5 Płyta montażowa
- 6 Obudowa ścienna
- 7 Śruby do urządzenia (2x2 szt.)
- 8 Płyta montażowa
- 9 Zasilacz podtynkowy
- 10 Zacisk łączący (3 szt.)

- 11 Narzędzie dźwigniowe z tworzywa sztucznego do demontażu panelu obsługowego

### 3.4.3 Zestaw FFB T

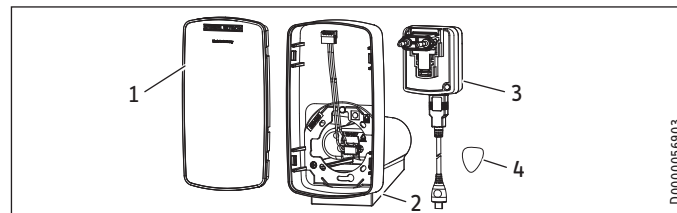

- 1 Pokrywka zaślapiająca
- 2 Obudowa stojąca
- 3 Zasilacz w wtyczką z sieciowym przewodem przyłączeniowym
- 4 Narzędzie dźwigniowe z tworzywa sztucznego do demontażu panelu obsługowego

### 3.4.4 Zestaw FFB T Plus EU

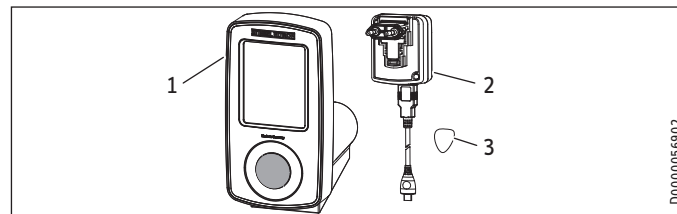

- 1 Panel obsługowy ze stojącą obudową
- 2 Zasilacz w wtyczką z sieciowym przewodem przyłączeniowym



## Czyszczenie i konserwacja

3 Narzędzie dźwigniowe z tworzywa sztucznego do demontażu panelu obsługowego

### 4. Czyszczenie i konserwacja

- ▶ Nie wolno używać ściernych i rozpuszczających środków czyszczących. Do konserwacji i czyszczenia urządzenia wystarczy wilgotna ściereczka.
- ▶ W regularnych odstępach czasu zlecać wyspecjalizowanemu instalatorowi kontrolę bezpieczeństwa elektrycznego urządzenia.

### 5. Usuwanie problemów

Usuwanie problemów opisano w rozdziale „Usuwanie problemów” w dołączonym dokumencie.

### 6. Montaż

#### 6.1 Zestaw FFB W i FFB T – demontaż panelu obsługowego – montaż pokrywy zaślepiającej

- ▶ Zdemontować pokrywę ogrzewacza przepływowego.

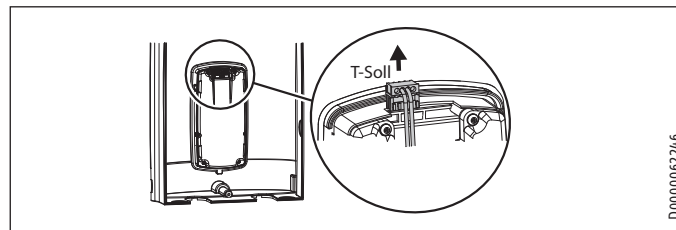

D0000062246

- ▶ Usunąć elektryczny przewód przyłączeniowy z urządzenia, wyciągając obie wtyczki. Elektryczny przewód przyłączeniowy nie będzie już potrzebny.

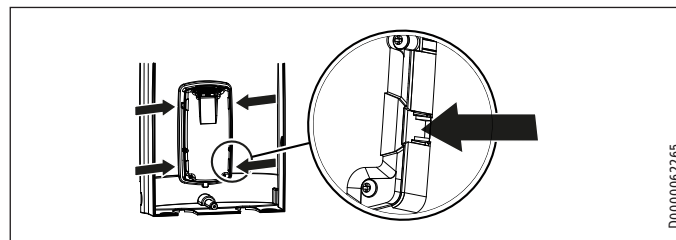

D0000062265

- ▶ Wymontować panel obsługowy z pokrywy urządzenia, naciskając haczyki zatraskowe i wyjmując panel.

# INSTALACJA

## Montaż

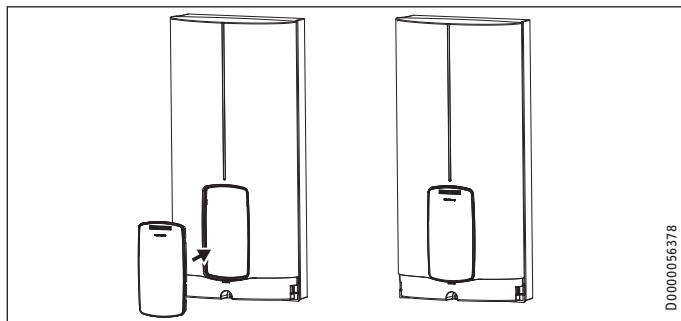

- ▶ Zamontować pokrywę zaślepiającą, wciskając równolegle pokrywę zaślepiającą, aż wszystkie 4 haczyki blokujące zatrzasną się. Podczas zatraskiwania haczyków pokrywę urządzenia należy dociskać od strony wewnętrznej.



**OSTRZEŻENIE** porażenie prądem elektrycznym  
Pokrywka zaślepiająca musi zatrzasnąć się za pomocą wszystkich 4 haczyków blokujących. Haczyki blokujące muszą być kompletne i nieuszkodzone. W przypadku nieprawidłowo założonej pokrywki zaślepiającej ochrona użytkownika przed dotknięciem części przewodzących napięcie nie jest zapewniona.

### 6.2 Zestaw FFB W i FFB W Plus EU – montaż z ramą maskującą

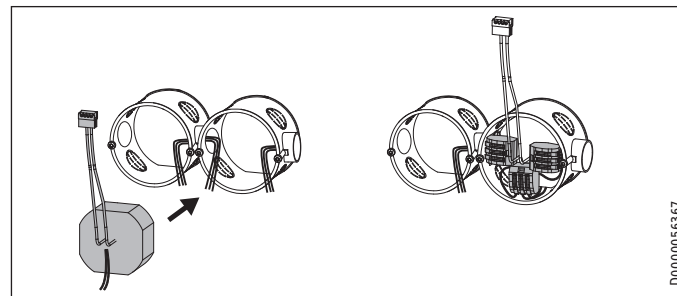

- ▶ Wyprowadzić okablowanie elektryczne przy krawędzi puszki podtynkowej.
- ▶ Włożyć zasilacz podtynkowy w puszkę podtynkową.
- ▶ Połączyć zasilacz podtynkowy z przewodem elektrycznym (zaciski łączące w zakresie dostawy).
- ▶ Wcisnąć wszystkie zaciski łączące w puszkę podtynkową.

# INSTALACJA

## Montaż

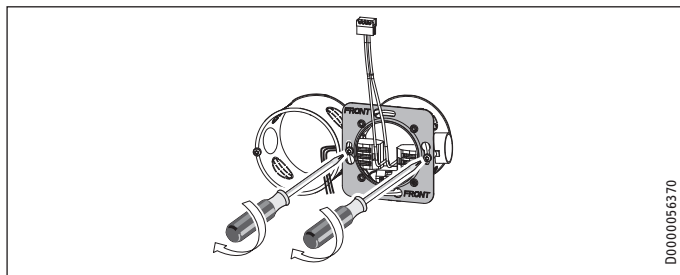

- ▶ W razie potrzeby wyciągnąć istniejące śruby urządzenia z puszkii podtynkowej.
- ▶ Wyciągnąć przewód przyłączeniowy przez otwór czworokątnej płyty montażowej. Zamocować płytę montażową (napiem „Front” do przodu), dokręcając śruby urządzenia. Używać śrub dostarczonych razem z urządzeniem.

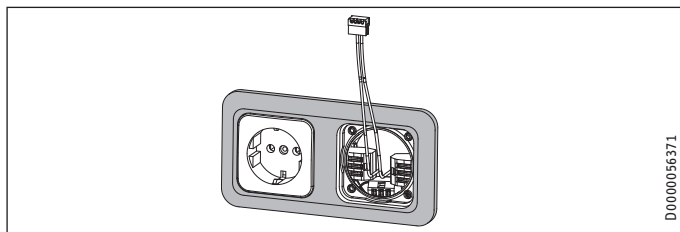

- ▶ Wyciągnąć przewód przyłączeniowy przez otwór ramy maskującej. Położyć ramę maskującą na puszkach podtynkowych.

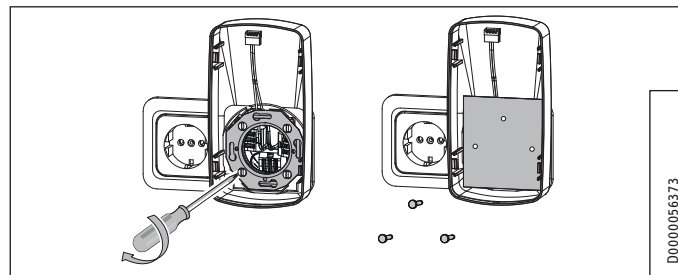

- ▶ Poprowadzić przewód przyłączeniowy przez otwór obudowy ściiennej.
- ▶ Włożyć kabel przyłączeniowy w rowek obudowy ściiennej.
- ▶ Położyć obudowę ścienną z ośmiokątną płytą montażową na ramie maskującej.
- ▶ Wyciągnąć przewód przyłączeniowy do krawędzi obudowy ściiennej z puszkii podtynkowej.
- ▶ Zamocować obudowę ścienną z płytą montażową i 4 dołączonymi śrubami samogwintującymi z łbem wpuszczanym. Równomiernie i nie za mocno przykręcić śruby z łbem wpuszczanym.



**OSTRZEŻENIE** porażenie prądem elektrycznym  
Uważać, aby włożone śruby nie uszkodziły okablowania.

## Montaż

- ▶ W celu ochrony przed dotknięciem zamontować płytę osłonową za pomocą nitów klipsowych (płyta osłonowa i nity nie należą do zakresu dostawy).

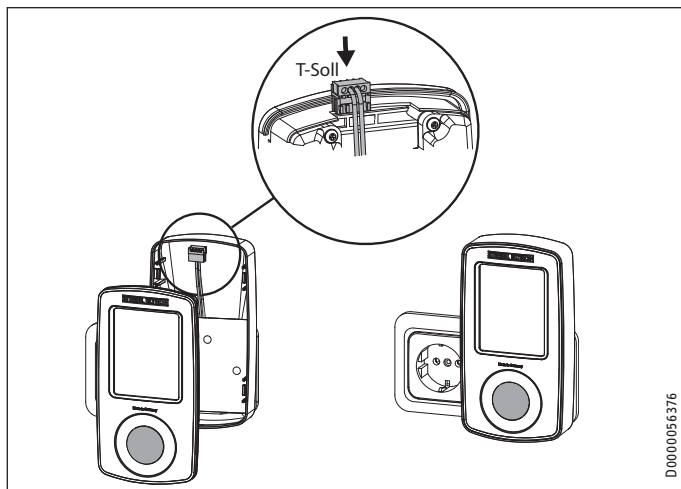

- ▶ Podłączyć wtyczkę zasilacza podtynkowego do panelu obsługowego „T-soll”.
- ▶ Włożyć panel obsługowy do obudowy ściiennej, aż wszystkie 4 haczyki blokujące całkowicie zatrzasną się.

- ▶ W przypadku zestawu FFB W jednostka obsługowa jest zarejestrowana przez urządzenie. W zestawie FFB W Plus EU zarejestrować panel obsługowy w ogrzewaczu przepływowym (patrz dołączony dokument instrukcji obsługi i instalacji urządzenia DHE Connect | DHE Touch rozdział „Programowanie nowych / dodatkowych paneli obsługowych”).

### 6.3 Zestaw FFB W i FFB W Plus EU – montaż bez ramy maskującej

Zestaw można zamontować na pojedynczej puszcze podtynkowej również bez ramy maskującej.

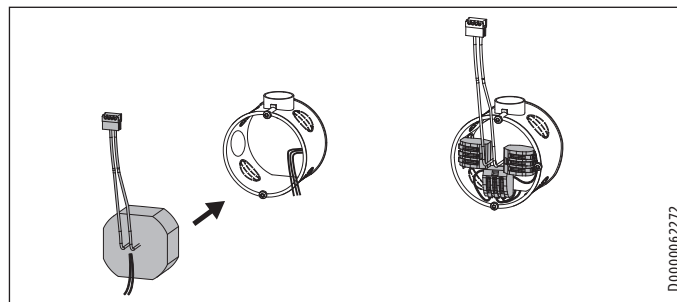

- ▶ Wyprowadzić okablowanie elektryczne przy krawędzi puszek podtynkowej.
- ▶ Włożyć zasilacz podtynkowy w puszkę podtynkową.

# INSTALACJA

## Montaż

- ▶ Połączyć zasilacz podtynkowy z przewodem elektrycznym (zaciski łączące w zakresie dostawy).
- ▶ Wcisnąć wszystkie zaciski łączące w puszkę podtynkową.

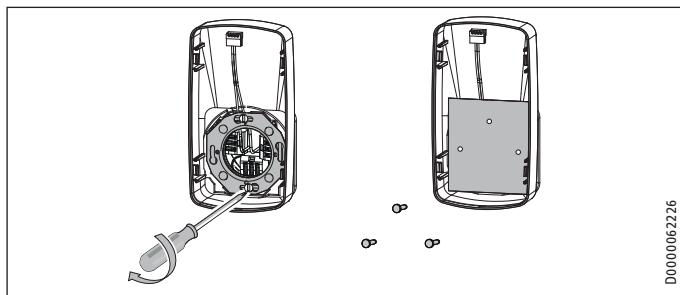

- ▶ Poprowadzić przewód przyłączeniowy przez otwór obudowy ściennej.
- ▶ Wyciągnąć przewód przyłączeniowy do krawędzi obudowy ściennej z puszkii podtynkowej.
- ▶ Włożyć kabel przyłączeniowy w rowek obudowy ściennej.
- ▶ Zamocować obudowę ścienną z ośmiokątną płytą montażową i 4 dołączonymi śrubami samogwintującymi z łbem wpuszczanym. Równomiernie i nie za mocno przykręcić śruby z łbem wpuszczanym.



**OSTRZEŻENIE** porażenie prądem elektrycznym  
Uważać, aby włożone śruby nie uszkodziły okablowania.

- ▶ W celu ochrony przed dotknięciem zamontować płytę osłonową za pomocą nitów klipsowych (płyta osłonowa i nity nie należą do zakresu dostawy).

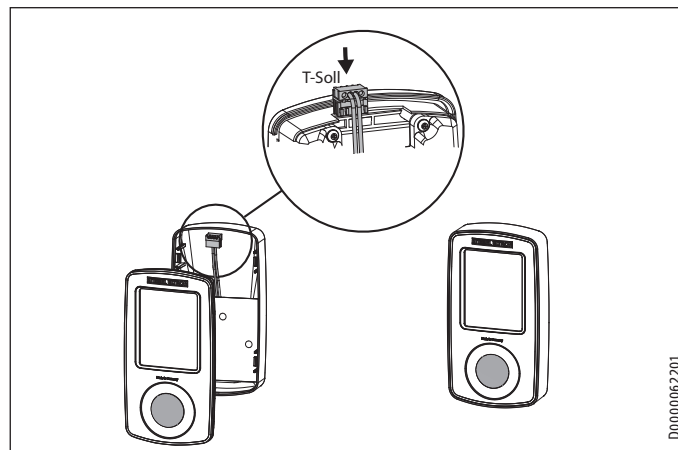

- ▶ Podłączyć wtyczkę zasilacza podtynkowego do panelu obsługowego „T-soll”.
- ▶ Wcisnąć panel obsługowy w obudowę ścienną, aż będzie on przylegał do ścian obudowy ściennej (wszystkie 4 haczyki blokujące muszą być zatrzaśnięte).

## Montaż

- ▶ W przypadku zestawu FFB W jednostka obsługowa jest zarejestrowana przez urządzenie. W zestawie FFB W Plus EU zarejestrować panel obsługowy w ogrzewaczu przepływowym (patrz dołączony dokument instrukcji obsługi i instalacji urządzenia DHE Connect | DHE Touch rozdział „Programowanie nowych / dodatkowych paneli obsługowych”).

### 6.4 Zestaw FFB W i FFB W Plus EU – montaż obudowy ściiennej obrócony o 180°

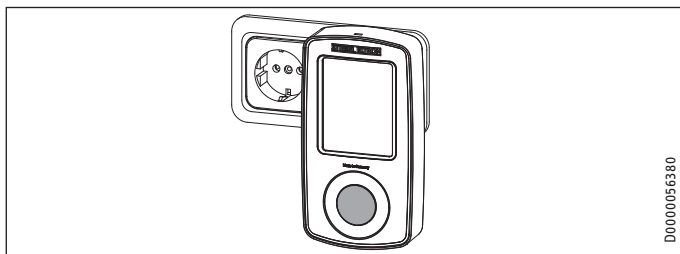

Obudowę ścienną można umieścić na ramie maskującej również obróconą o 180°.

### 6.5 Zestaw FFB T – montaż

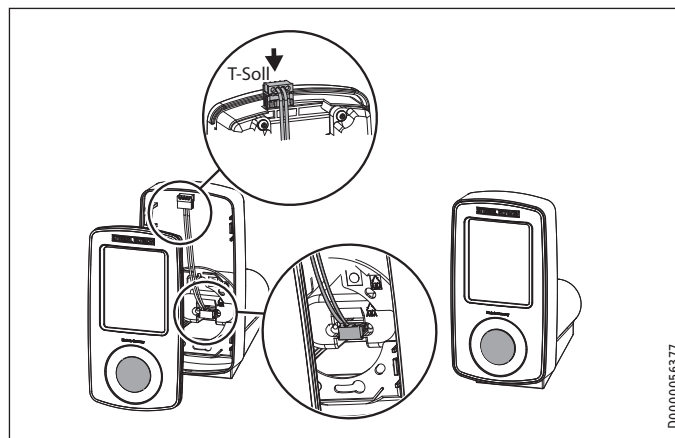

- ▶ Podłączyć wtyczkę zasilacza do panelu obsługowego „T-Soll”.
- ▶ Wcisnąć panel obsługowy w obudowę stojącą, aż będzie on przylegał do ścian obudowy stojącej (wszystkie 4 haczyki blokujące muszą być zatrzaśnięte).
- ▶ Połączyć sieciowy przewód przyłączeniowy z obudową stojącą i wtyczką zasilacza.
- ▶ Włożyć wtyczkę zasilacza do gniazdka z zestykiem ochronnym.
- ▶ W przypadku zestawu FFB W panel obsługowy jest zarejestrowany w urządzeniu.

## Przekazanie urządzenia

### 6.6 Zestaw FFB T Plus EU – montaż

- ▶ Połączyć sieciowy przewód przyłączeniowy z obudową stojącą i wtyczką zasilacza.
- ▶ Włożyć wtyczkę zasilacza do gniazdka z zestykiem ochronnym.
- ▶ Zarejestrować panel obsługowy w ogrzewaczu przepływowym (patrz dołączony dokument instrukcji obsługi i instalacji urządzenia DHE Connect | DHE Touch rozdział „Programowanie nowych / dodatkowych paneli obsługowych”).

### 6.7 Zestaw FFB T i FFB T Plus EU – schowek przewodu

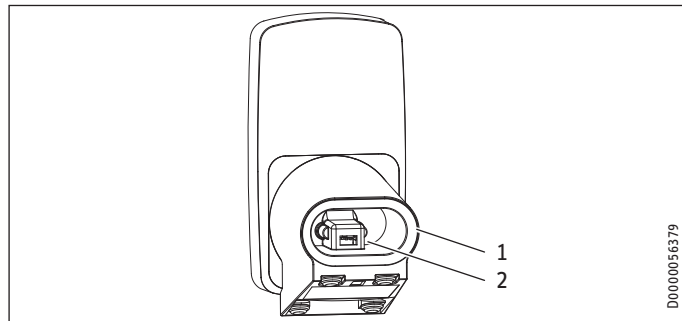

- 1 Schowek przewodu
- 2 Podłączenie sieciowego przewodu przyłączeniowego

### 7. Przekazanie urządzenia

- ▶ Wyjaśnić użytkownikowi przeznaczenie urządzenia. Zapoznać go z użytkowaniem urządzenia.
- ▶ Przekazać niniejszą instrukcję.

### 8. Demontaż panelu obsługowego

W celu demontażu panelu obsługowego z obudowy ściiennej / obudowy stojącej użyć dołączonego narzędzia z dźwignią z tworzywa sztucznego. Alternatywnie można zastosować część z tworzywa sztucznego o grubości ok. 1 mm, np. szpachelkę z tworzywa sztucznego, kartę czekową itd.



### 9. Dane techniczne

#### 9.1 Wymiary

##### 9.1.1 Zestaw FFB W i FFB W Plus EU

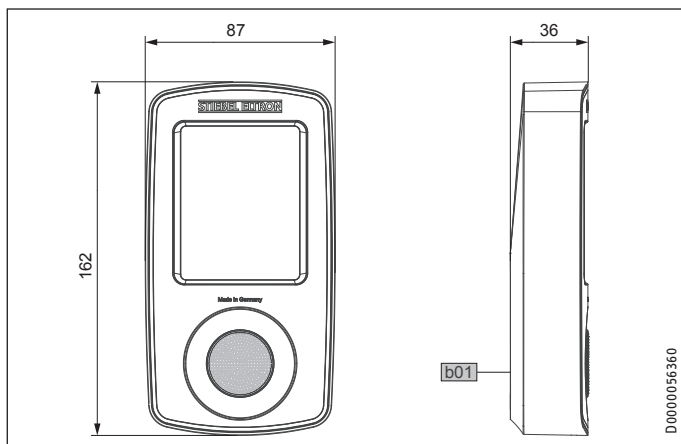

	Zestaw FFB W	Zestaw FFB W Plus EU
b01	Przepust na przewody elektryczne	

##### 9.1.2 Zestaw FFB T i FFB T Plus EU

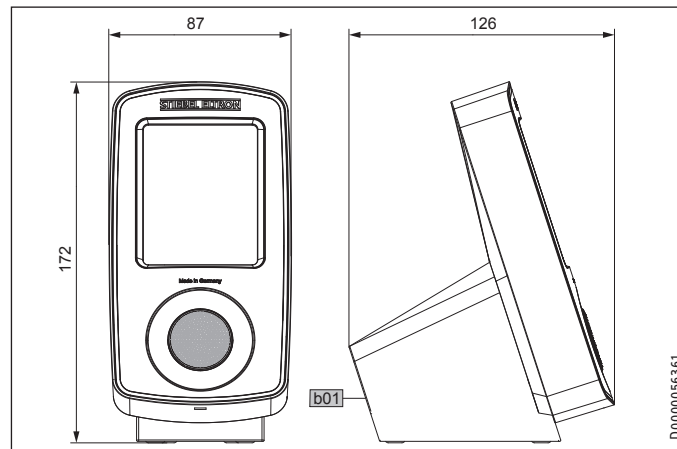

	Zestaw FFB T	Zestaw FFB T Plus EU
b01	Przepust na przewody elektryczne	



# INSTALACJA

## Dane techniczne

### 9.2 Tabela danych

#### 9.2.1 Zestaw FFB W i FFB T

		Zestaw FFB W	Zestaw FFB T
		234832	234475
Przyłącze sieciowe zasilacza		1/N 100-240 V, 0,2 A <sub>maks.</sub> , 50/60 Hz	1/N 100-240 V, 0,2 A <sub>maks.</sub> , 50/60 Hz
Stopień ochrony (IP)		IP20	IP20
Elektronika Stand by	W	< 0,3	< 0,3
Wysokość	mm	162	162
Szerokość	mm	87	87
Głębokość	mm	36	112
Masa	kg	1,0	1,0

#### 9.2.2 Zestaw FFB W Plus i FFB T Plus EU

		Zestaw FFB W Plus EU	Zestaw FFB T Plus EU
		235178	234476
Częstotliwość radiowa UE	MHz	868,3	868,3
Pasmo częstotliwości UE	MHz	868,0-868,6	868,0-868,6
Zasięg radiowy w budynku ok.	m	25*	25*
Przyłącze sieciowe zasilacza		1/N 100-240 V, 0,2 A <sub>maks.</sub> , 50/60 Hz	1/N 100-240 V, 0,13 A maks. 50/60 Hz
Stopień ochrony (IP)		IP20	IP20
Elektronika Stand by	W	< 0,3	< 0,3
Wysokość	mm	162	162
Szerokość	mm	87	87
Głębokość	mm	36	112
Masa	kg	1,0	1,0

\* Zasięg zdalnego sterowania zależy od warunków budowlanych. Nie zawsze można zagwarantować działanie przez strop pomiędzy piętrami.

### **Gwarancja**

Urządzeń zakupionych poza granicami Niemiec nie obejmują warunki gwarancji naszych niemieckich spółek. Ponadto w krajach, w których jedna z naszych spółek córek jest dystrybutorem naszych produktów, gwarancji może udzielić wyłącznie ta spółka. Taka gwarancja obowiązuje tylko wówczas, gdy spółka-córka sformułowała własne warunki gwarancji. W innych przypadkach gwarancja nie jest udzielana.

Nie udzielamy gwarancji na urządzenia zakupione w krajach, w których żadna z naszych spółek córek nie jest dystrybutorem naszych produktów. Ewentualne gwarancje udzielone przez importera zachowują ważność.

### **Ochrona środowiska i recycling**

Pomóż chronić środowisko naturalne. Materiały po wykorzystaniu należy utylizować zgodnie z krajowymi przepisami.

## Obecné pokyny

### INSTALACE

1.	Obecné pokyny	75
2.	Zabezpečení	76
3.	Popis přístroje	76
4.	Čištění, péče a údržba	79
5.	Odstranění problémů	79
6.	Montáž	79
7.	Předání přístroje	85
8.	Demontáž ovládací jednotky	85
9.	Technické údaje	86

### ZÁRUKA | ŽIVOTNÍ PROSTŘEDÍ A RECYKLACE

# INSTALACE

## 1. Obecné pokyny

Tento návod je určen specializovaným technikům.



### Upozornění

Dříve, než zahájíte provoz, si pozorně přečtěte tento návod a pečlivě jej uschovejte. Případně předejte návod dalšímu uživateli.

### 1.1 Související dokumentace



Návod k obsluze a instalaci DHE Connect | DHE Touch

### 1.2 Měrné jednotky



### Upozornění

Pokud není uvedeno jinak, jsou všechny rozměry uvedeny v milimetrech.

### 2. Zabezpečení

#### 2.1 Správné používání

Přístroj je určen k použití v domácnostech. Mohou jej tedy bezpečně obsluhovat neškolené osoby. Lze jej používat i mimo domácnosti, např. v drobném průmyslu, pokud je provozován stejným způsobem jako v domácnostech.

Jiné použití nebo použití nad rámec daného rozsahu je považováno za použití v rozporu s určením. K použití v souladu s určením patří také dodržování tohoto návodu a návodů k používanému příslušenství.

Instalaci, uvedení do provozu, údržbu a opravy přístroje smí provádět pouze odborník.

#### 2.2 Všeobecné bezpečnostní pokyny

Řádnou funkci a spolehlivý provoz lze zaručit pouze v případě použití původního příslušenství a originálních náhradních dílů určených pro tento přístroj.



##### **VÝSTRAHA popálení**

Armatura může během provozu dosáhnout teploty vyšší než 60 °C.

Pokud je výstupní teplota vyšší než 43 °C, hrozí nebezpečí opaření.



##### **VÝSTRAHA úraz**

Přístroj smí používat děti od 3 let a osoby se sníženými fyzickými, senzorickými nebo mentálními schopnostmi nebo s nedostatkem zkušeností a znalostí pouze pod dozorem nebo po poučení o bezpečném používání přístroje, a poté, co porozuměly nebezpečí, které z jeho používání plyne. Nenechávejte děti, aby si s přístrojem hrály. Čištění a údržbu, kterou má provádět uživatel, nesmí provádět samotné děti bez dozoru.

#### 2.3 Předpisy, normy a ustanovení



##### **Upozornění**

Dodržujte všechny národní a místní předpisy a ustanovení.

### 3. Popis přístroje

#### 3.1 Sady FFB W Set a FFB T Set

Sady umožňují instalaci ovládací jednotky DHE v krytu jako rádiové dálkové ovládání. Tím docílíte komfortního ovládání DHE Connect nebo DHE Touch nezávisle na místě instalace.

## INSTALACE

# Popis přístroje

### 3.2 FFB W Plus Set EU a FFB T Plus Set EU

Sady s ovládací jednotkou umožní DHE ovládat dodatečně pomocí dálkového ovládání. Tím docílíte komfortního ovládání DHE Connect nebo DHE Touch nezávisle na místě instalace.

#### Dynamická ochrana před opařením

S dynamickou ochranou před opařením obdrží uživatel, který nejprve vybere teplotu na ovládací jednotce přístroje / na rádiovém dálkovém ovládání, automaticky prioritu pro nastavení maximálních teplotních hodnot. Priorita trvá 2 minuty nebo do 2 minut po skončení aktuálního odběru. Po uplynutí doby se priorita automaticky deaktivuje.

Během doby trvání priority lze teplotu snížit dalšími ovládacími jednotkami nebo zvýšit maximálně na 43 °C.

### 3.3 Obsluha

Obsluha ovládací jednotky přístroje a sad FFB W Plus Set EU a FFB T Plus Set EU je popsána v kapitole „Obsluha“ platného dokumentu.

### 3.4 Rozsah dodávky

#### 3.4.1 FFB W Set

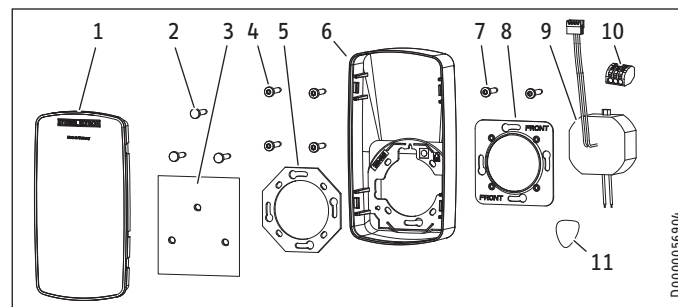

- 1 Záslepka
- 2 Rozpěrný nýt (3 kusy)
- 3 Krycí deska
- 4 Tvarované závitové šrouby se zapuštěnou hlavou (4 ks)
- 5 Montážní deska
- 6 Nástěnný držák
- 7 Šrouby přístroje (2x2 kusy)
- 8 Montážní deska
- 9 Síťový zdroj pod omítkou
- 10 Spojovací svorka (3 ks)
- 11 Plastové páčítka pro demontáž ovládací jednotky

# INSTALACE

## Popis přístroje

### 3.4.2 FFB W Plus Set EU

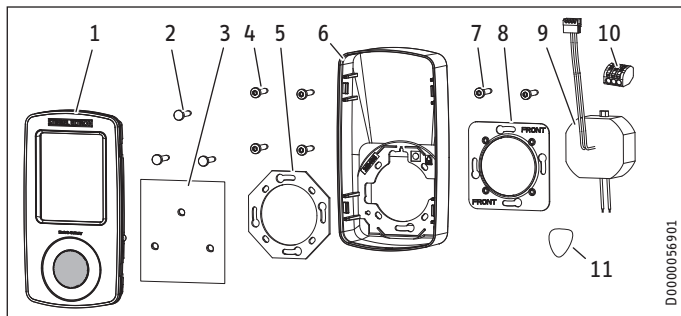

- 1 Ovládací jednotka
- 2 Rozpěrný nýt (3 kusy)
- 3 Krycí deska
- 4 Tvarované závitové šrouby se zapuštěnou hlavou (4 ks)
- 5 Montážní deska
- 6 Nástěnný držák
- 7 Šrouby přístroje (2x2 kusy)
- 8 Montážní deska
- 9 Síťový zdroj pod omítkou
- 10 Spojovací svorka (3 ks)
- 11 Plastové páčítka pro demontáž ovládací jednotky

D0000056901

### 3.4.3 FFB T Set

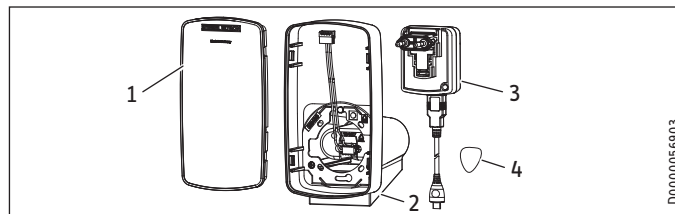

D0000056903

- 1 Záslepka
- 2 Stolní držák
- 3 Síťový zdroj s přívodním kabelem
- 4 Plastové páčítka pro demontáž ovládací jednotky

### 3.4.4 FFB T Plus Set EU

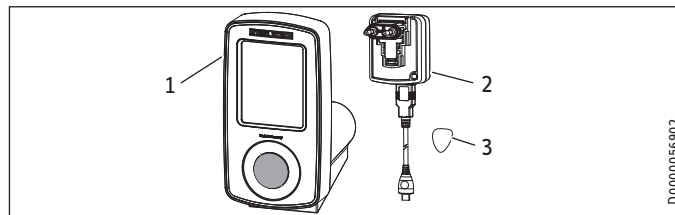

D0000056902

- 1 Ovládací jednotka se stolním držákem
- 2 Síťový zdroj s přívodním kabelem
- 3 Plastové páčítka pro demontáž ovládací jednotky

## INSTALACE

### Čištění, péče a údržba

#### 4. Čištění, péče a údržba

- ▶ Nepoužívejte abrazivní čisticí prostředky nebo prostředky obsahující rozpouštědla. K ošetřování a údržbě přístroje stačí vlhká textilie.
- ▶ Nechejte odborníka pravidelně provést kontrolu elektrické bezpečnosti přístroje.

#### 5. Odstranění problémů

Odstranění problémů je popsáno v kapitole „Odstranění problémů“ platného dodaného dokumentu.

#### 6. Montáž

##### 6.1 FFB W Set a FFB T Set demontáž ovládací jednotky - Montáž záslepky

- ▶ Demontujte kryt průtokového ohřívače.

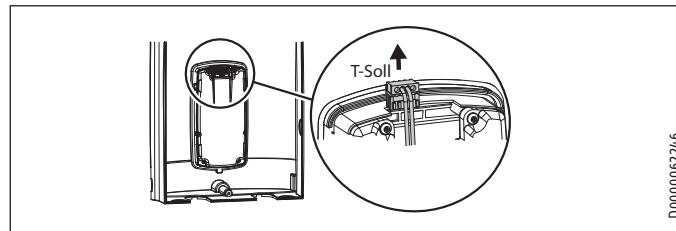

- ▶ Odpojte elektrické přívodní vedení z přístroje, tím že vytáhnete oba konektory. Elektrické přívodní vedení není více zapotřebí.

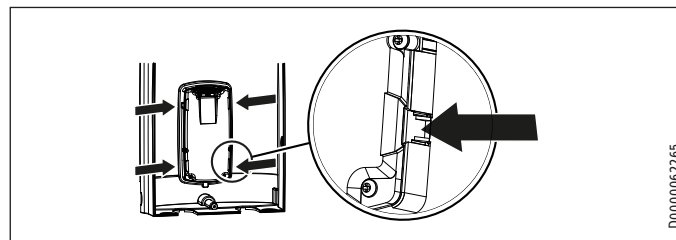

- ▶ Demontujte ovládací jednotku z víka přístroje zatlačením na háčkovou pojistku a vyjměte ovládací prvek.

# INSTALACE

## Montáž

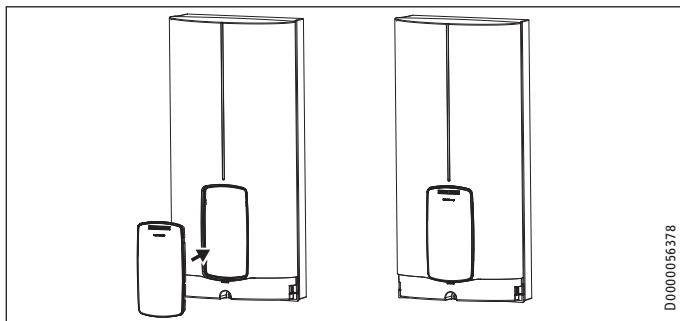

- ▶ Namontujte záslepku, tím, že ji paralelně zatlačíte, až zaskočí všechny 4 zajišťovací háčky. Když zajišťovací háčky zaskočí, musíte tláčit na vnitřní straně víka přístroje.



### VÝSTRAHA elektrický proud

U záslepek musí zaskočit všechny 4 zajišťovací háčky. Zajišťovací háčky musí být kompletně bez poškození. U nesprávně vsazené záslepky není zaručena ochrana uživatele před kontaktem s částmi pod napětím.

## 6.2 FFB W Set a FFB W Plus Set EU - montáž s krycím rámem

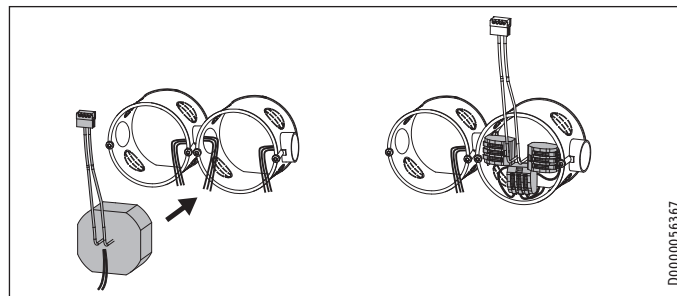

- ▶ Na okraji krabice pod omítku vyvedte elektrické kabely ven.
- ▶ Vložte síťový zdroj pod omítku do krabice pod omítku.
- ▶ Spojte síťový zdroj pod omítku s elektrickým kabelem (spojovací svorky v rozsahu dodávky).
- ▶ Vtiskněte všechny spojovací svorky do krabice pod omítku.



# INSTALACE

## Montáž

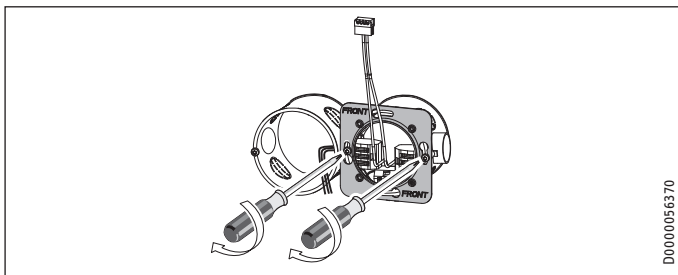

- ▶ Odstraňte např. našroubované šrouby přístroje z krabice pod omítku.
- ▶ Protáhněte připojovací kabel otvorem obdélníkové montážní desky. Upevněte montážní desku (popis „Přední strana“ dopředu) tím, že utáhnete šrouby přístroje. Používejte vhodné dodávané šrouby přístroje.

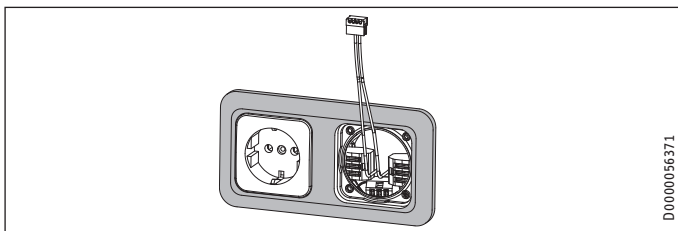

- ▶ Protáhněte připojovací kabel otvorem krycího rámu. Přiložte krycí rám na krabice pod omítku.

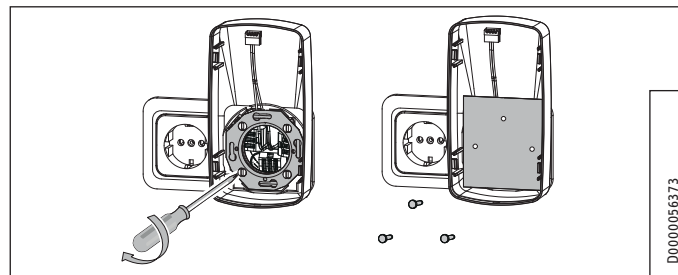

- ▶ Protáhněte připojovací kabel otvorem nástěnného držáku.
- ▶ Vložte přívodní kabel do drážky nástěnného držáku.
- ▶ Přiložte nástěnný držák s osmihrannou montážní deskou na krycí rám.
- ▶ Protáhněte připojovací kabel až k okraji nástěnného držáku z krabice pod omítku.
- ▶ Upevněte nástěnný držák s montážní deskou a se 4 dodanými samořeznými šrouby se zápustnou hlavou. Šrouby se zápustnou hlavou zašroubujte rovnoměrně a ne příliš pevně.



**VÝSTRAHA elektrický proud**

**Dbejte na to, aby vsazené šrouby nepoškodily kabeláž.**

- ▶ Namontujte jako ochranu proti dotyku krycí desku pomocí rozpěrných nýtů (krycí deska a rozpěrný nýt patří do rozsahu dodávky).

# INSTALACE

## Montáž

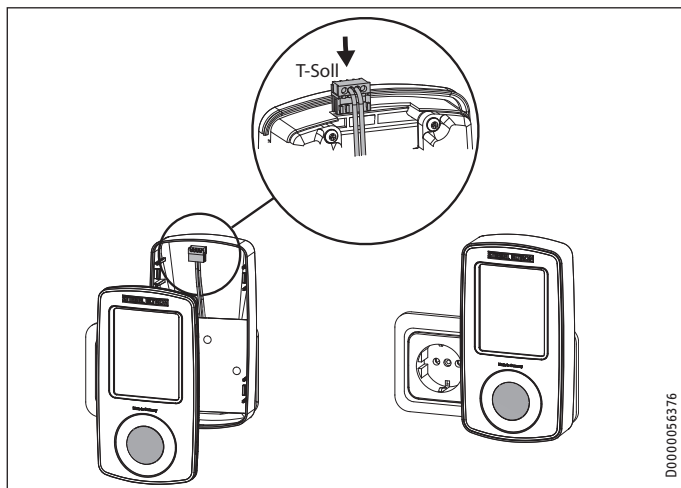

- ▶ Připojte konektor síťového zdroje pod omítkou na ovládací jednotku „Tpož.“.
- ▶ Zasuňte ovládací jednotku do nástěnného držáku, až všechny 4 zajišťovací háčky kompletně zaskočí.
- ▶ U sady FFB W Set je ovládací jednotka přístrojem nahlášena. Přihlaste u sady FFB W Plus Set EU ovládací jednotku na průtokovém ohříváči (viz dodaný dokument Návod k obsluze a instalaci DHE Connect | DHE Touch, kapitola „Zaučení nové / dodatečné ovládací jednotky“).

### 6.3 FFB W Set a FFB W Plus Set EU - montáž bez krycího rámu

Sadu můžete namontovat na jednotlivou krabici pod omítku také bez krycího rámu.

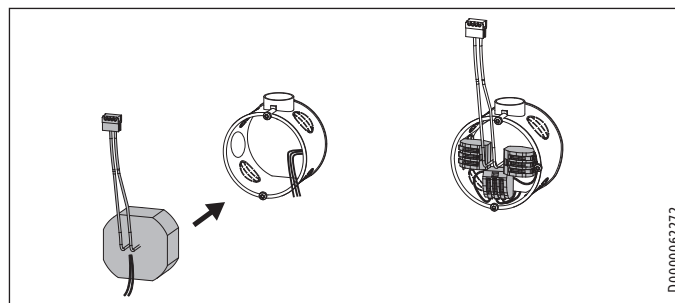

- ▶ Na okraji krabice pod omítkou vyvedte elektrické kabely ven.
- ▶ Vložte síťový zdroj pod omítkou do krabice pod omítku.
- ▶ Spojte síťový zdroj pod omítkou s elektrickým kabelem (spojovací svorky v rozsahu dodávky).
- ▶ Vtiskněte všechny spojovací svorky do krabice pod omítku.

# INSTALACE

## Montáž

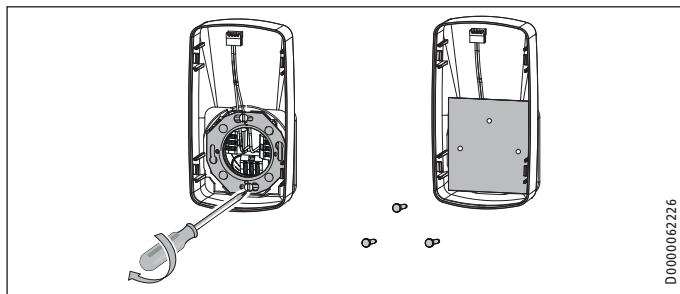

- ▶ Protáhněte přípojovací kabel otvorem nástěnného držáku.
- ▶ Protáhněte přípojovací kabel až k okraji nástěnného držáku z krabice pod omítku.
- ▶ Vložte přívodní kabel do drážky nástěnného držáku.
- ▶ Upevněte nástěnný držák s osmihrannou montážní deskou a se 4 dodanými samořeznými šrouby se zápustnou hlavou. Šrouby se zápustnou hlavou zašroubujte rovnoměrně a ne příliš pevně.



**VÝSTRAHA elektrický proud**

**Dbejte na to, aby vsazené šrouby nepoškodily kabeláž.**

- ▶ Namontujte jako ochranu proti dotyku krycí desku pomocí rozpěrných nýtů (krycí deska a rozpěrný nýt patří do rozsahu dodávky).

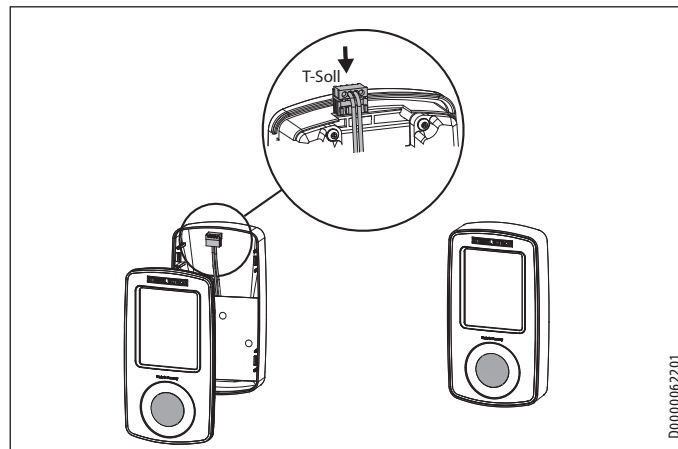

- ▶ Připojte konektor síťového zdroje pod omítkou na ovládací jednotku „Tpož.“.
- ▶ Tlačte ovládací jednotku do nástěnného držáku tak, aby lícovala přesně se stěnou držáku (všechny 4 zajišťovací háčky jsou zaskočeny).
- ▶ U sady FFB W Set je ovládací jednotka přístrojem nahlášena. Přihlaste u sady FFB W Plus Set EU ovládací jednotku na průtokovém ohřívači (viz dodaný dokument Návod k obsluze a instalaci DHE Connect | DHE Touch, kapitola „Zaučení nové / dodatečně ovládací jednotky“).

# INSTALACE

## Montáž

### 6.4 FFB W Set a FFB W Plus Set EU - montáž nástěnného držáku - otočeno o 180°

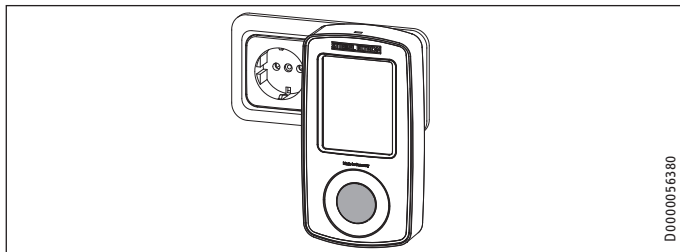

Nástěnný držák můžete také o 180° otočit a nasadit na krycí rám.

### 6.5 FFB T Set - montáž

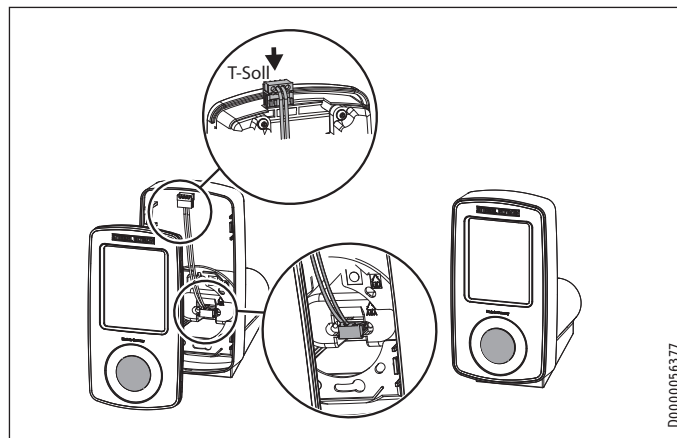

- ▶ Připojte konektor síťového zdroje na ovládací jednotku „Tpož.“.
- ▶ Tlačte ovládací jednotku do stolního držáku tak, aby lícovala přesně se stolním držákem (všechny 4 zajišťovací háčky jsou zaskočeny).
- ▶ Spojte přívodní kabel se stolním držákem a se síťovým zdrojem.
- ▶ Zasuňte zástrčku síťového zdroje do zásuvky s ochranným kontaktem.
- ▶ U sady FFB W Set je ovládací jednotka nahlášena na přístroji.

## Předání přístroje

### 6.6 FFB T Plus Set EU - montáž

- ▶ Spojte přívodní kabel se stolním držákem a se síťovým zdrojem.
- ▶ Zasuňte zástrčku síťového zdroje do zásuvky s ochranným kontaktem.
- ▶ Přihlaste ovládací jednotku na průtokovém ohřivači (viz dodaný dokument Návod k obsluze a instalaci DHE Connect | DHE Touch, kapitola „Zaučení nové / dodatečné ovládací jednotky“).

### 6.7 FFB T Set a FFB T Plus Set EU - skříňka na kabely

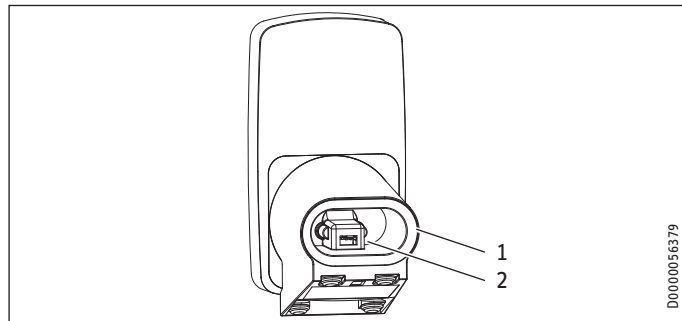

- 1 Skříňka na kabely
- 2 Připojení připojovacích síťových kabelů

### 7. Předání přístroje

- ▶ Vysvětlete uživateli funkci přístroje. Obeznamte jej s použitím přístroje.
- ▶ Předajte tento návod.

### 8. Demontáž ovládací jednotky

K demontáži ovládací jednotky z nástěnného držáku/stolního držáku použijte dodané plastové páčítko. Alternativně můžete použít cca 1 mm silný plastový díl, např. plastovou špachtli, šekovou kartu atd.

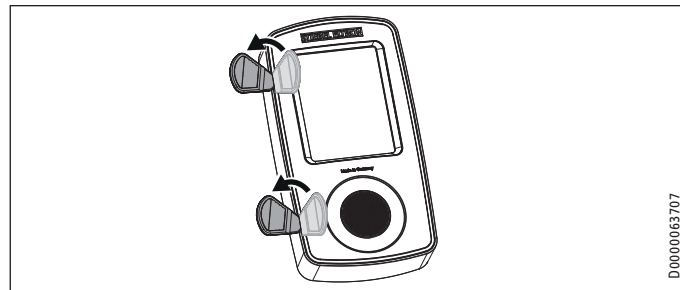

### 9. Technické údaje

#### 9.1 Rozměry

##### 9.1.1 FFB W Set a FFB W Plus Set EU

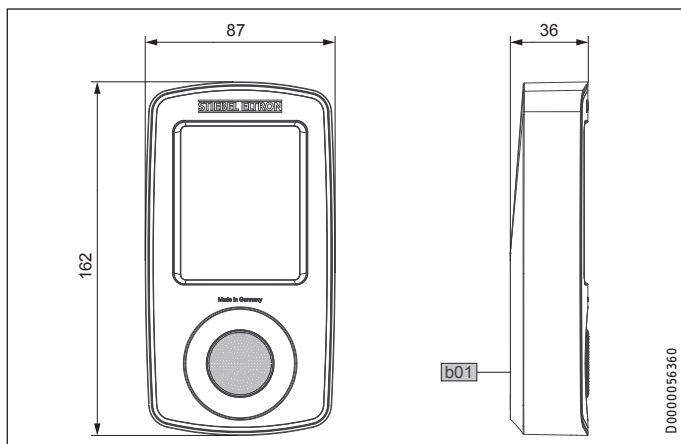

FFB W Set FFB W Plus Set EU

b01 Průchodka el. rozvodů

##### 9.1.2 FFB T Set a FFB T Plus Set EU

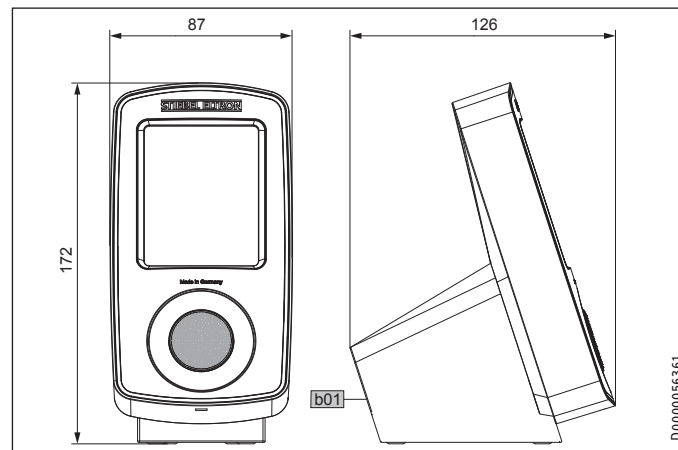

FFB T Set FFB T Plus Set EU

b01 Průchodka el. rozvodů

# INSTALACE

## Technické údaje

### 9.2 Tabulka údajů

#### 9.2.1 Sady FFB W Set a FFB T Set

		FFB W Set	FFB T Set
		234832	234475
Síťová přípojka napájecího obvodu		1/N 100-240 V, 0,2 A <sub>max.</sub> , 50/60 Hz	1/N 100-240 V, 0,2 A <sub>max.</sub> , 50/60 Hz
Krytí (IP)		IP20	IP20
Elektronika v pohotovostním režimu (stand by)	W	<0,3	<0,3
Výška	mm	162	162
Šířka	mm	87	87
Hloubka	mm	36	112
Hmotnost	kg	1,0	1,0

#### 9.2.2 FFB W Plus Set EU a FFB T Plus Set EU

		FFB W Plus Set EU	FFB T Plus Set EU
		235178	234476
Rádiový kmitočet EU	MHz	868,3	868,3
Frekvenční pásmo EU	MHz	868,0-868,6	868,0-868,6
Budovy s rádiovým dosahem cca	m	25*	25*
Síťová přípojka napájecího obvodu		1/N 100-240 V, 0,2 A <sub>max.</sub> , 50/60 Hz	1/N 100-240 V, 0,13 A max. 50/60 Hz
Krytí (IP)		IP20	IP20
Elektronika v pohotovostním režimu (stand by)	W	<0,3	<0,3
Výška	mm	162	162
Šířka	mm	87	87
Hloubka	mm	36	112
Hmotnost	kg	1,0	1,0

\* Rádiový dosah závisí na stavebních poměrech. Funkci přes strop podlaží nelze vždy zaručit.

### **Záruka**

Pro přístroje nabyté mimo území Německa neplatí záruční podmínky poskytované našimi firmami v Německu. V zemích, ve kterých některá z našich dceřiných společností distribuuje naše výrobky, poskytuje záruku jenom tato dceřiná společnost. Takovou záruku lze poskytnout pouze tehdy, pokud dceřiná společnost vydala vlastní záruční podmínky. Jinak nelze záruku poskytnout.

Na přístroje zakoupené v zemích, ve kterých nejsou naše výrobky distribuovány žádnou z dceřiných společností, neposkytujeme žádnou záruku. Případné záruky závazně přislíbené dovozcem zůstávají proto nedotčené.

### **Životní prostředí a recyklace**

Pomozte nám chránit naše životní prostředí. Materiály po použití zlikvidujte v souladu s platnými národními předpisy.



### INŠTALÁCIA

1.	Všeobecné pokyny	89
2.	Bezpečnosť	90
3.	Popis zariadenia	90
4.	Čistenie, ošetrovanie a údržba	93
5.	Odstraňovanie problémov	93
6.	Montáž	93
7.	Odobzdenie zariadenia	99
8.	Demontáž obslužnej jednotky	99
9.	Technické údaje	100

### ZÁRUKA | ŽIVOTNÉ PROSTREDIE A RECYKLÁCIA

# INŠTALÁCIA

## 1. Všeobecné pokyny

Tento návod je zameraný na odborného montážnika.



### Upozornenie

Pred použitím si dôkladne prečítajte tento návod a uschovejte ho.

Tento návod prípadne odovzdajte nasledujúcemu používateľovi.

### 1.1 Súvisiace dokumenty



Návod na obsluhu a inštaláciu DHE Connect | DHE Touch

### 1.2 Rozmerové jednotky



### Upozornenie

Ak nie je uvedené inak, všetky rozmery sú v milimetroch.

## 2. Bezpečnosť

### 2.1 Použitie v súlade s určením

Zariadenie je určené na používanie v domácom prostredí. Bezpečne ho môžu používať aj osoby, ktoré neboli o používaní poučené. Zariadenie sa môže používať aj v inom ako domácom prostredí, napr. v malých prevádzkach, ak sa používa rovnakým spôsobom.

Iné použitie alebo použitie nad určený rámec sa pokladá za použitie v rozpore s určením. K použitiu v súlade s určením patrí aj dodržiavanie tohto návodu, ako aj návodov pre použité príslušenstvo.

Inštaláciu, uvedenie do prevádzky ako aj údržbu a opravu zariadenia smie vykonávať iba odborný montážnik .

### 2.2 Všeobecné bezpečnostné pokyny

Bezchybnú funkciu a prevádzkovú bezpečnosť zaručujeme len vtedy, ak sa používa originálne príslušenstvo a originálne náhradné diely, ktoré sú pre prístroj určené.



#### VÝSTRAHA Popálenie

Armatúra môže počas prevádzky nadobudnúť teplotu viac ako 60 °C.

Pri výtokových teplotách vyšších než 43 °C vzniká nebezpečenstvo obarenia.



#### VÝSTRAHA Poranenie

Deti od 3 rokov, ako aj osoby so zníženými fyzickými, sensorickými či mentálnymi schopnosťami alebo osoby s nedostatočnými skúsenosťami a vedomosťami môžu zariadenie používať pod dozorom, prípadne ak boli o bezpečnom používaní zariadenia poučené a porozumeli z toho vyplývajúcim nebezpečenstvám. Deti sa so zariadením nesmú hrať. Čistenie a používateľskú údržbu nesmú vykonávať deti bez dozoru.

### 2.3 Predpisy, normy a ustanovenia



#### Upozornenie

Dbajte na všetky vnútroštátne a regionálne predpisy a ustanovenia.

## 3. Popis zariadenia

### 3.1 FFB W Set a FFB T Set

Sety umožňujú inštaláciu obslužnej jednotky DHE do krytu ako rádiové diaľkové ovládanie. Týmto dosiahnete komfortnú obsluhu DHE Connect alebo DHE Touch nezávisle od miesta inštalácie.

# INŠTALÁCIA

## Popis zariadenia

### 3.2 FFB W Plus Set EU a FFB T Plus Set EU

Súpravy s obslužnou jednotkou umožňujú dodatočnú obsluhu DHE prostredníctvom rádiového diaľkového ovládania. Týmto dosiahnete komfortnú obsluhu DHE Connect alebo DHE Touch nezávisle od miesta inštalácie.

#### Dynamická ochrana proti obareniu

S dynamickou ochranou proti obareniu získa používateľ, ktorý najskôr zvolí teplotu na obslužnej jednotke na prístroji / rádiovom diaľkovom ovládaní, automaticky prioritu pre maximálne nastavované hodnoty teploty. Priorita trvá 2 minúty alebo do 2 minút po ukončení aktuálneho odberu. Po tomto čase sa priorita automaticky deaktivuje.

Počas doby trvania priority môžu ďalšie obslužné jednotky teplotu znížiť, resp. zvýšiť do 43 °C.

### 3.3 Obsluha

Obsluha obslužných jednotiek prístroja a setov FFB W Plus Set EU a FFB T Plus Set EU je popísaná v kapitole „Obsluha“ spoločne platného dokumentu.

### 3.4 Rozsah dodávky

#### 3.4.1 FFB W Set

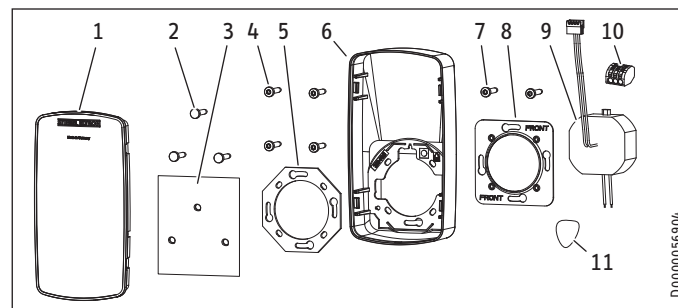

- 1 Ochranná čiapka
- 2 Zaklápací nit (3 kusy)
- 3 Poklop
- 4 Samorezné skrutky so zápusťou hlavou (4 kusy)
- 5 Montážna platňa
- 6 Nástenný kryt
- 7 Skrutky prístroja (2x2 kusy)
- 8 Montážna platňa
- 9 Podomietkový sieťový zdroj
- 10 Spojovacia zvierka (3 kusy)
- 11 Plastový páčiaci nástroj na demontáž obslužnej jednotky

D0000056504

SLOVENČINA

### 3.4.2 FFB W Plus Set EU

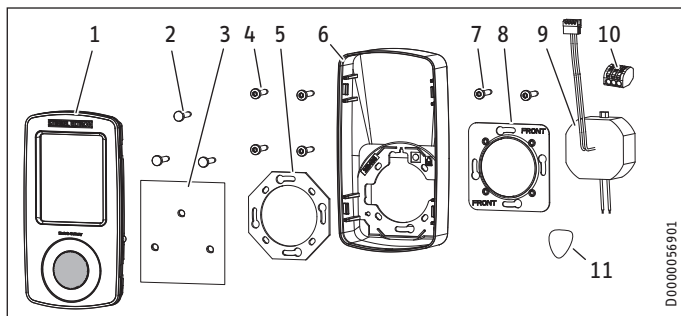

- 1 Ovládací jednotka
- 2 Zaklápací nit (3 kusy)
- 3 Poklop
- 4 Samorezné skrutky so zápustnou hlavou (4 kusy)
- 5 Montážna platňa
- 6 Nástenný kryt
- 7 Skrutky prístroja (2x2 kusy)
- 8 Montážna platňa
- 9 Podomietkový sieťový zdroj
- 10 Spojovacia zvierka (3 kusy)
- 11 Plastový páčiaci nástroj na demontáž obslužnej jednotky

D0000056901

### 3.4.3 FFB T Set

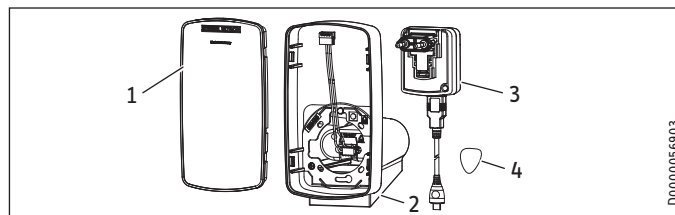

- 1 Ochranná čiapočka
- 2 Stacionárny kryt
- 3 Sieťový napájací zdroj so sieťovým pripojovacím káblom
- 4 Plastový páčiaci nástroj na demontáž obslužnej jednotky

D0000056903

### 3.4.4 FFB T Plus Set EU

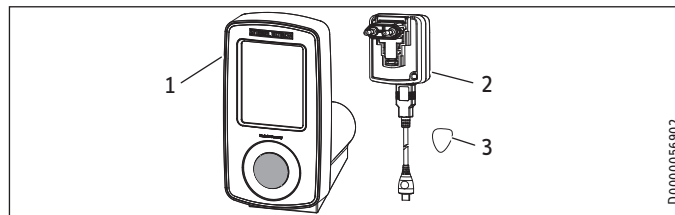

- 1 Obslužná jednotka so stacionárnym krytom
- 2 Sieťový napájací zdroj so sieťovým pripojovacím káblom
- 3 Plastový páčiaci nástroj na demontáž obslužnej jednotky

D0000056902

### 4. Čistenie, ošetrovanie a údržba

- ▶ Nepoužívajte čistiace prostriedky s obsahom abrazívnych látok alebo rozpúšťadiel. Na ošetrovanie a čistenie zariadenia vám postačí vlhká utierka.
- ▶ Nechajte odbornomontážnika pravidelne skontrolovať elektrickú bezpečnosť na zariadení.

### 5. Odstraňovanie problémov

Odstraňovanie problémov je popísané v kapitole „Odstraňovanie problémov“ spoločne platného dokumentu.

### 6. Montáž

#### 6.1 FFB W Set a FFB T Set – demontáž obslužnej jednotky – montáž ochrannej čiapočky

- ▶ Demontujte kryt prístroja prietokového ohrievača.

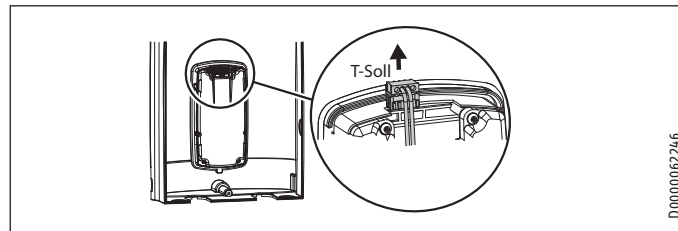

D0000062246

- ▶ Odstráňte elektrické napájacie káble z prístroja tak, že potiahnete za obe zástrčky. Elektrické napájacie káble už viac nie sú potrebné.

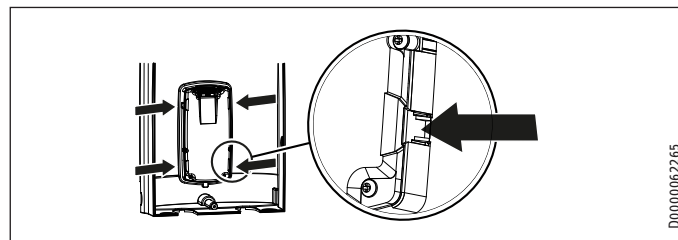

D0000062265

- ▶ Demontujte obslužnú jednotku z krytu prístroja tak, že stlačíte západkové háky a vyberiete obslužnú jednotku.

# INŠTALÁCIA

## Montáž

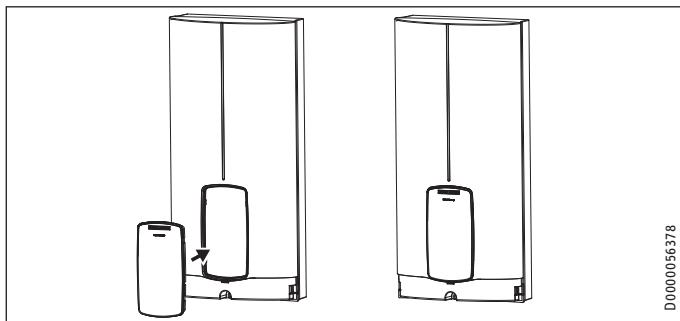

- ▶ Namontujte ochrannú čiapočku tak, že ochrannú čiapočku paralelne zatlačíte, až kým nezaklapnú všetky 4 západkové háky. Keď zaklápate západkové háky, musíte náprotivne zatlačiť na vnútornej strane krytu prístroja.



**VÝSTRAHA** Zásah elektrickým prúdom  
Ochranná čiapočka sa musí zaklapnúť so všetkými 4 západkovými hákmi. Západkové háky musia byť úplne a nepoškodené. Pri nesprávne nasadenej ochrannej čiapočke nie je zaručená ochrana používateľa pred dotykom častí vedúcich napätie.

### 6.2 FFB W Set a FFB W Plus Set EU – montáž s rámkom

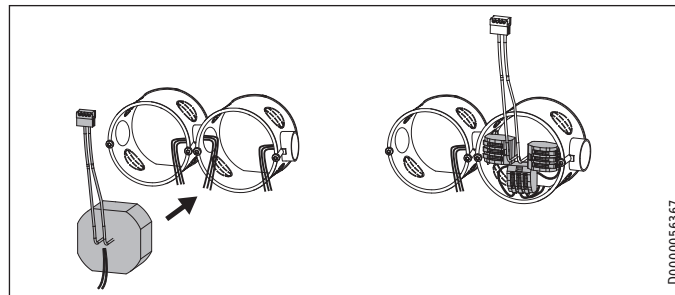

- ▶ Vyvedte elektrickú kabeláž na okraj krabice pod omietkou.
- ▶ Vložte podomietkový sieťový zdroj do krabice pod omietkou.
- ▶ Spojte podomietkový sieťový zdroj s elektrickým vedením (spojovacie zvierky v rozsahu dodávky).
- ▶ Zatlačte všetky spojovacie zvierky do krabice pod omietkou.

# INŠTALÁCIA

## Montáž

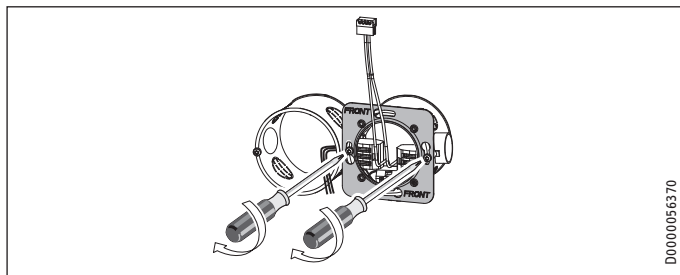

- ▶ Odstráňte príp. prítomné skrutky prístroja z krabice pod omietkou.
- ▶ Potiahnite pripojovací kábel cez otvor štvorhranej montážnej platne. Upevnite montážnu platňu (nápisom „Front“ dopredu) tak, že pevne priskrutkujete skrutky prístroja. Použite vhodné priložené skrutky prístroja.

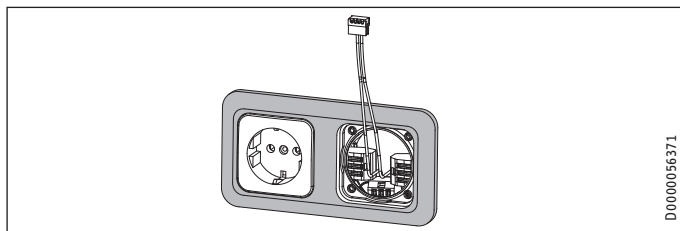

- ▶ Potiahnite pripojovací kábel cez otvor rámika. Položte rámik na krabice pod omietkou.

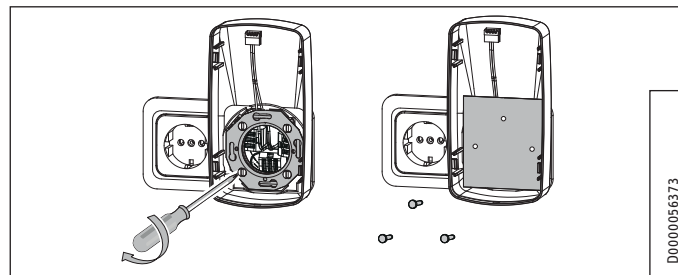

- ▶ Prevlečte pripojovací kábel cez otvor nástenného krytu.
- ▶ Položte pripojovací kábel do drážky nástenného krytu.
- ▶ Položte nástenný kryt s osemhrannou montážnou platňou na rámik.
- ▶ Potiahnite pripojovací kábel až po okraj nástenného krytu z krabice pod omietkou.
- ▶ Upevnite nástenný kryt s montážnou platňou a 4 priloženými samoreznými skrutkami so zápustnou hlavou. Priťahujte skrutky so zápustnou hlavou rovnomerne a nie príliš pevne.



**VÝSTRAHA** Zásah elektrickým prúdom  
Dbajte na to, aby nasadené skrutky nepoškodili kabeľáž.

- ▶ Namontujte na účely ochrany pred dotykom poklop so zaklapávacími nitmi (poklop a zaklapávacie nity patria do rozsahu dodávky).

# INŠTALÁCIA

## Montáž

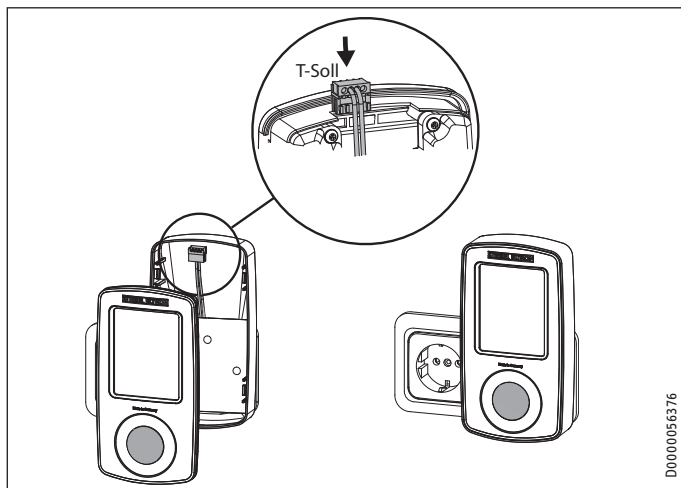

- ▶ Nastrčte zástrčku podomietkového sieťového zdroja na „T-soll“ (T požadovaná) obslužnej jednotky.
- ▶ Nastrčte obslužnú jednotku do nástenného krytu, až kým všetky 4 západkové háky úplne nezaklapnú.
- ▶ Pri FFB W Set je obslužná jednotka prihlásená zo strany prístroja. Prihláste pri FFB W Plus Set EU obslužnú jednotku na prietokovom ohrievači (pozri spoločne platný dokument Návod na obsluhu a inštaláciu DHE Connect | DHE Touch, kapitolu „/Osvojenie nových / dodatočných obslužných jednotiek“).

### 6.3 FFB W Set a FFB W Plus Set EU – montáž bez rámika

Súpravu môžete namontovať aj bez rámika na jednotlivú krabicu pod omietkou.

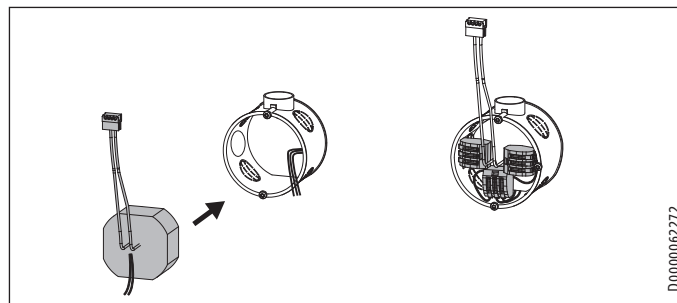

- ▶ Vyvedte elektrickú kabeľáž na okraj krabice pod omietkou.
- ▶ Vložte podomietkový sieťový zdroj do krabice pod omietkou.
- ▶ Spojte podomietkový sieťový zdroj s elektrickým vedením (spojovacie zvierky v rozsahu dodávky).
- ▶ Zatlačte všetky spojovacie zvierky do krabice pod omietkou.



# INŠTALÁCIA

## Montáž

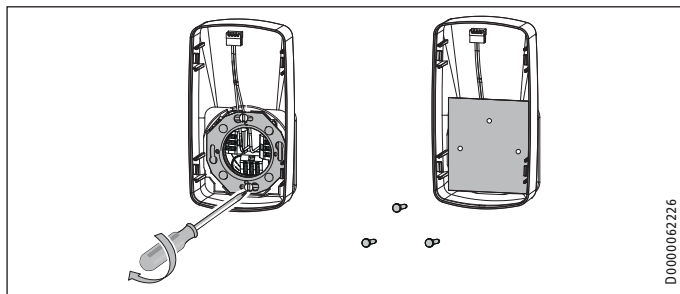

- ▶ Preveďte pripojovací kábel cez otvor nástenného krytu.
- ▶ Potiahnite pripojovací kábel až po okraj nástenného krytu z krabice pod omietkou.
- ▶ Položte pripojovací kábel do drážky nástenného krytu.
- ▶ Upevnite kryt na omietku s osemhrannou montážnou platňou a 4 priloženými samoreznými skrutkami so zápustnou hlavou. Príťahujte skrutky so zápustnou hlavou rovnomerne a nie príliš pevne.



**VÝSTRAHA** Zásah elektrickým prúdom  
Dbajte na to, aby nasadené skrutky nepoškodili kabeľáž.

- ▶ Namontujte na účely ochrany pred dotykom poklop so zaklapávacími nitmi (poklop a zaklapávacie nity patria do rozsahu dodávky).

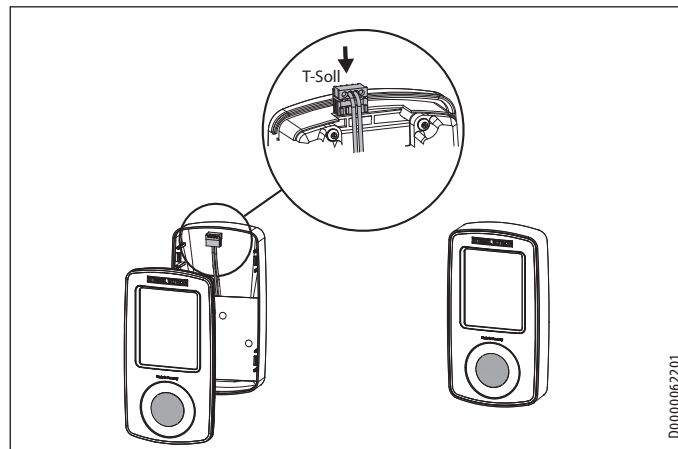

- ▶ Nastrčte zástrčku podomietkového sieťového zdroja na „T-soll“ (T požadovaná) obslužnej jednotky.
- ▶ Zatlačte obslužnú jednotku do nástenného krytu, až kým obslužná jednotka nelicuje so stenou s nástenným krytom (všetky 4 západkové háky sú zaklapnuté).
- ▶ Pri FFB W Set je obslužná jednotka prihlásená zo strany prístroja. Prihláste pri FFB W Plus Set EU obslužnú jednotku na prietokovom ohrievači (pozri spoločne platný dokument Návod na obsluhu a inštaláciu DHE Connect | DHE Touch, kapitolu „/Osvojenie nových / dodatočných obslužných jednotiek“).

# INŠTALÁCIA

## Montáž

### 6.4 FFB W Set a FFB W Plus Set EU – montáž nástenného krytu otočeného o 180°

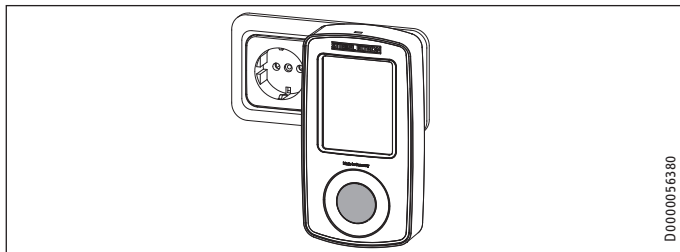

Nástenný kryt môžete nasadiť na slepý rám tiež otočený o 180°.

### 6.5 FFB T Set – montáž

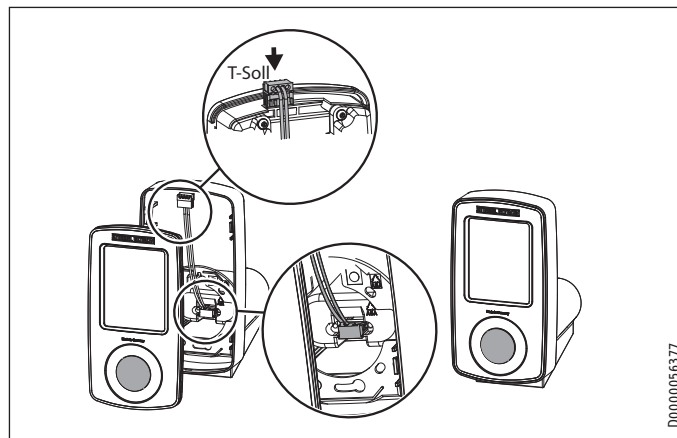

- ▶ Nastrčte zástrčku sieťového zdroja na „T-soll“ (T požadovaná) obslužnej jednotky.
- ▶ Zatlačte obslužnú jednotku do stojaceho krytu, až kým obslužná jednotka nelícuje so stenou so stacionárnym krytom (všetky 4 západkové háky sú zaklapnuté).
- ▶ Spojte sieťový pripojovací kábel so stacionárnym krytom a sieťovým napájacím zdrojom.
- ▶ Zastrčte sieťový napájací zdroj do zásuvky s ochranným kontaktom.
- ▶ Pri FFB W Set je obslužná jednotka prihlásená na prístroji.

## Odovzdanie zariadenia

### 6.6 FFB T Plus Set EU – montáž

- ▶ Spojte sieťový pripojovací kábel so stacionárnym krytom a sieťovým napájacím zdrojom.
- ▶ Zastrčte sieťový napájací zdroj do zásuvky s ochranným kontaktom.
- ▶ Prihláste obslužnú jednotku na prietokovom ohrievači (pozri spoločne platný dokument Návod na obsluhu a inštaláciu DHE Connect | DHE Touch, kapitolu „Osvojenie nových / dodatočných obslužných jednotiek“).

### 6.7 FFB T Set a FFB T Plus Set EU – úložisko kábla

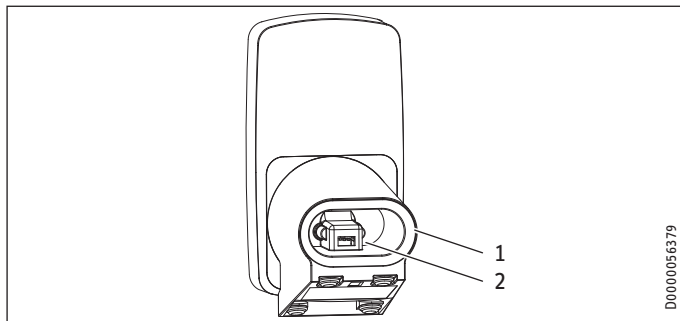

- 1 Úložisko kábla
- 2 Prípojka sieťového pripojovacieho kábla

### 7. Odovzdanie zariadenia

- ▶ Vysvetlite používateľovi fungovanie zariadenia. Oboznámte sa s používaním prístroja.
- ▶ Odovzdajte tento návod.

### 8. Demontáž obslužnej jednotky

Na účely demontáže obslužnej jednotky z nástenného krytu/stacionárneho krytu použite priložený plastový páčiaci nástroj. Alternatívne môžete použiť cca 1 mm hrubý plastový diel, napr. plastovú špachtľu, plastovú kartu atď.

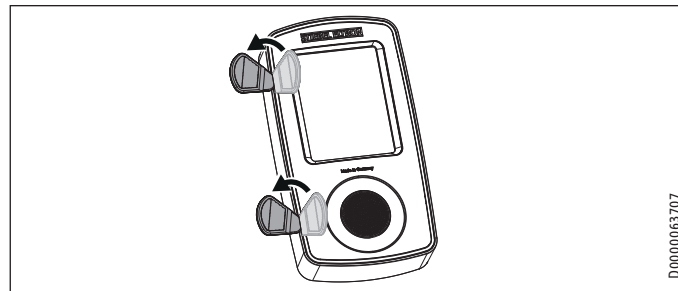

### 9. Technické údaje

#### 9.1 Rozmery

##### 9.1.1 FFB W Set a FFB W Plus Set EU

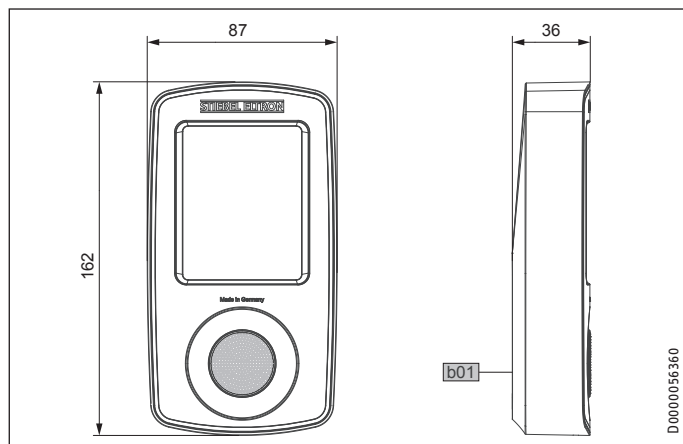

FFB W Set FFB W Plus Set EU

b01 Priechodka elektr. vedenia

##### 9.1.2 FFB T Set a FFB T Plus Set EU

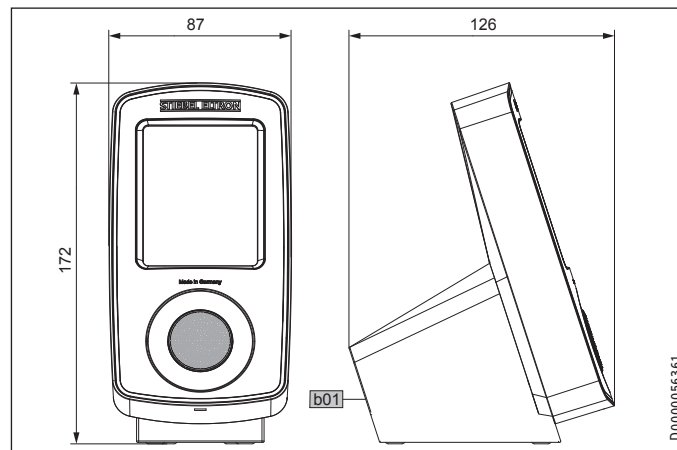

FFB T Set FFB T Plus Set EU

b01 Priechodka elektr. vedenia

# INŠTALÁCIA

## Technické údaje

### 9.2 Tabuľka s údajmi

#### 9.2.1 FFB W Set a FFB T Set

		FFB W Set	FFB T Set
		234832	234475
Modul sieťového zdroja sieťového pripojenia		1/N 100-240 V, 0,2 A <sub>max.</sub> , 50/60 Hz	1/N 100-240 V, 0,2 A <sub>max.</sub> , 50/60 Hz
Druh krytia (IP)		IP20	IP20
Elektronika v pohotovostnom režime (stand by)	W	<0,3	<0,3
Výška	mm	162	162
Šírka	mm	87	87
Hĺbka	mm	36	112
Hmotnosť	kg	1,0	1,0

#### 9.2.2 FFB W Plus Set EU a FFB T Plus Set EU

		FFB W Plus Set EU	FFB T Plus Set EU
		235178	234476
Rádiová frekvencia EÚ	MHz	868,3	868,3
Frekvenčné pásmo EÚ	MHz	868,0-868,6	868,0-868,6
Rádiový dosah v budove cca	m	25*	25*
Modul sieťového zdroja sieťového pripojenia		1/N 100-240 V, 0,2 A <sub>max.</sub> , 50/60 Hz	1/N 100 - 240 V, 0,13 A max., 50/60 Hz
Druh krytia (IP)		IP20	IP20
Elektronika v pohotovostnom režime (stand by)	W	<0,3	<0,3
Výška	mm	162	162
Šírka	mm	87	87
Hĺbka	mm	36	112
Hmotnosť	kg	1,0	1,0

\* Rádiový dosah závisí od charakteristiky stavby. Fungovanie cez medzipodlažný strop nie je možné vždy zaručiť.

### **Záruka**

Pre zariadenia nadobudnuté mimo Nemecka neplatia záručné podmienky našich nemeckých spoločností. V krajinách, v ktorých existuje jedna z našich dcérskych spoločností predávajúcich naše výrobky, sa skôr poskytuje záruka iba od tejto dcérskej spoločnosti. Takáto záruka je poskytnutá iba vtedy, keď dcérska spoločnosť vydala vlastné záručné podmienky. Nad rámec uvedeného sa záruka neposkytuje.

Na zariadenia, ktoré boli nadobudnuté v krajinách, v ktorých naše výrobky nepredáva žiadna z našich dcérskych spoločností, záruku neposkytujeme. Prípadné záruky prisľúbené dovozcom zostávajú týmto nedotknuté.

### **Životné prostredie a recyklácia**

Pomôžte chrániť naše životné prostredie. Balenie prístroja je nutné zlikvidovať v súlade s vnútroštátnymi predpismi a ustanoveniami o likvidácii odpadov.

---

## Poznámky

---

## Deutschland

STIEBEL ELTRON GmbH & Co. KG  
Dr.-Stiebel-Straße 33 | 37603 Holzminden  
Tel. 05531 702-0 | Fax 05531 702-480  
info@stiebel-eltron.de  
www.stiebel-eltron.de

## Verkauf

Tel. 05531 702-110 | Fax 05531 702-95108 | info-center@stiebel-eltron.de

## Kundendienst

Tel. 05531 702-111 | Fax 05531 702-95890 | kundendienst@stiebel-eltron.de

## Ersatzteilverkauf

Tel. 05531 702-120 | Fax 05531 702-95335 | ersatzteile@stiebel-eltron.de

## Australia

STIEBEL ELTRON Australia Pty. Ltd.  
6 Prohasky Street | Port Melbourne VIC 3207  
Tel. 03 9645-1833 | Fax 03 9645-4366  
info@stiebel.com.au  
www.stiebel.com.au

## Austria

STIEBEL ELTRON Ges.m.b.H.  
Gewerbegebiet Neubau-Nord  
Margaritenstraße 4 A | 4063 Hörsching  
Tel. 07221 74600-0 | Fax 07221 74600-42  
info@stiebel-eltron.at  
www.stiebel-eltron.at

## Belgium

STIEBEL ELTRON bvba/sprl  
't Hofveld 6 - D1 | 1702 Groot-Bijgaarden  
Tel. 02 42322-22 | Fax 02 42322-12  
info@stiebel-eltron.be  
www.stiebel-eltron.be

## China

STIEBEL ELTRON (Guangzhou) Electric  
Appliance Co., Ltd.  
Rm 102, F1, Yingbin-Yihao Mansion, No. 1  
Yingbin Road  
Panyu District | 511431 Guangzhou  
Tel. 020 39162209 | Fax 020 39162203  
info@stiebeleltron.cn  
www.stiebeleltron.cn

## Czech Republic

STIEBEL ELTRON spol. s r.o.  
K Hájům 946 | 155 00 Praha 5 - Stodůlky  
Tel. 251116-111 | Fax 235512-122  
info@stiebel-eltron.cz  
www.stiebel-eltron.cz

## Finland

STIEBEL ELTRON OY  
Kapinakuja 1 | 04600 Mäntsälä  
Tel. 020 720-9988  
info@stiebel-eltron.fi  
www.stiebel-eltron.fi

## France

STIEBEL ELTRON SAS  
7-9, rue des Selliers  
B.P 85107 | 57073 Metz-Cédex 3  
Tel. 0387 7438-88 | Fax 0387 7468-26  
info@stiebel-eltron.fr  
www.stiebel-eltron.fr

## Hungary

STIEBEL ELTRON Kft.  
Gyár u. 2 | 2040 Budaörs  
Tel. 01 250-6055 | Fax 01 368-8097  
info@stiebel-eltron.hu  
www.stiebel-eltron.hu

## Japan

NIHON STIEBEL Co. Ltd.  
Kowa Kawasaki Nishiguchi Building 8F  
66-2 Horikawa-Cho  
Saiwai-Ku | 212-0013 Kawasaki  
Tel. 044 540-3200 | Fax 044 540-3210  
info@nihonstiebel.co.jp  
www.nihonstiebel.co.jp

## Netherlands

STIEBEL ELTRON Nederland B.V.  
Davioettenweg 36 | 5222 BH 's-Hertogenbos  
Tel. 073 623-0000 | Fax 073 623-1141  
info@stiebel-eltron.nl  
www.stiebel-eltron.nl

## Poland

STIEBEL ELTRON Polska Sp. z O.O.  
ul. Działkowa 2 | 02-234 Warszawa  
Tel. 022 60920-30 | Fax 022 60920-29  
biuro@stiebel-eltron.pl  
www.stiebel-eltron.pl

## Russia

STIEBEL ELTRON LLC RUSSIA  
Urzhumskaya street 4,  
building 2 | 129343 Moscow  
Tel. 0495 7753889 | Fax 0495 7753887  
info@stiebel-eltron.ru  
www.stiebel-eltron.ru

## Slovakia

TATRAMAT - ohrievače vody s.r.o.  
Hlavná 1 | 058 01 Poprad  
Tel. 052 7127-125 | Fax 052 7127-148  
info@stiebel-eltron.sk  
www.stiebel-eltron.sk

## Switzerland

STIEBEL ELTRON AG  
Industrie West  
Gass 8 | 5242 Lupfig  
Tel. 056 4640-500 | Fax 056 4640-501  
info@stiebel-eltron.ch  
www.stiebel-eltron.ch

## Thailand

STIEBEL ELTRON Asia Ltd.  
469 Moo 2 Tambol Klong-Jik  
Amphur Bangpa-In | 13160 Ayutthaya  
Tel. 035 220088 | Fax 035 221188  
info@stiebeleltronasia.com  
www.stiebeleltronasia.com

## United Kingdom and Ireland

STIEBEL ELTRON UK Ltd.  
Unit 12 Stadium Court  
Stadium Road | CH62 3RP Bromborough  
Tel. 0151 346-2300 | Fax 0151 334-2913  
info@stiebel-eltron.co.uk  
www.stiebel-eltron.co.uk

## United States of America

STIEBEL ELTRON, Inc.  
17 West Street | 01088 West Hatfield MA  
Tel. 0413 247-3380 | Fax 0413 247-3369  
info@stiebel-eltron-usa.com  
www.stiebel-eltron-usa.com

# STIEBEL ELTRON

Irtrum und technische Änderungen vorbehalten! | Subject to errors and technical changes! | Sous réserve d'erreurs et de modifications techniques! | Onder voorbehoud van vergissingen en technische wijzigingen! | Salvo error o modificación técnica! | Excepto erro ou alteração técnica! | Zastrzeżone zmiany techniczne i ewentualne błędy! | Omyly a technické změny jsou vyhrazeny! | A muszaki változtatások és tévedések jogát fenntartjuk! | Отсутствие ошибок не гарантируется. Возможны технические изменения. | Chybny a technické zmeny sú vyhradené!

Stand 9147

