

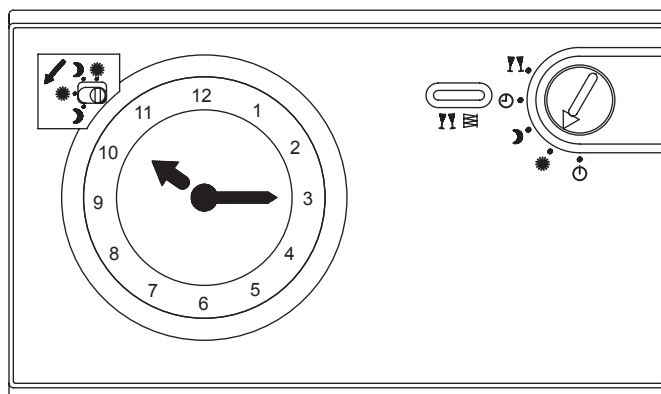

BEDIENUNG UND INSTALLATION
OPERATION AND INSTALLATION
UTILISATION ET INSTALLATION
USO E INSTALLAZIONE
OBSLUHA A INSTALACE
OBSŁUGA I INSTALACJA

Fernbedienung für Lüftungsgeräte | Remote control for ventilation units | Commande à distance pour appareils de ventilation
| Telecomando per unità centrali di ventilazione | Dálkové ovládání pro ventilační zařízení | Pilot dla urządzeń wentylacyjnych

» FEZ





BEDIENUNG

1. Allgemeine Hinweise

Das Kapitel „Bedienung“ richtet sich an den Gerätebenutzer und den Fachhandwerker.

Das Kapitel „Installation“ richtet sich an den Fachhandwerker.



Hinweis

- ▶ Lesen Sie diese Anleitung vor dem Gebrauch sorgfältig durch und bewahren Sie sie auf.
- ▶ Geben Sie die Anleitung gegebenenfalls an einen folgenden Benutzer weiter.
- ▶ Beachten Sie die Bedienungs- und Installationsanleitung des zugehörigen Lüftungsgerätes.

1.1 Sicherheitshinweise

1.1.1 Aufbau von Sicherheitshinweisen



SIGNALWORT Art der Gefahr
Hier stehen mögliche Folgen bei Nichtbeachtung des Sicherheitshinweises.

- ▶ Hier stehen Maßnahmen zur Abwehr der Gefahr.

1.1.2 Symbole, Art der Gefahr

Symbol	Art der Gefahr
	Verletzung
	Stromschlag
	Verbrennung (Verbrennung, Verbrühung)

1.1.3 Signalworte

SIGNALWORT	Bedeutung
GEFAHR	Hinweise, deren Nichtbeachtung schwere Verletzungen oder Tod zur Folge haben.
WARNUNG	Hinweise, deren Nichtbeachtung schwere Verletzungen oder Tod zur Folge haben kann.
VORSICHT	Hinweise, deren Nichtbeachtung zu mittelschweren oder leichten Verletzungen führen kann.

1.2 Andere Markierungen in dieser Dokumentation



Hinweis

Allgemeine Hinweise werden mit dem nebenstehenden Symbol gekennzeichnet.

- ▶ Lesen Sie die Hinweistexte sorgfältig durch.

Symbol	Bedeutung
	Sachschaden (Geräte-, Folge-, Umweltschaden)
	Geräteentsorgung

- ▶ Dieses Symbol zeigt Ihnen, dass Sie etwas tun müssen. Die erforderlichen Handlungen werden Schritt für Schritt beschrieben.

1.3 Maßeinheiten



Hinweis

Wenn nicht anders angegeben, sind alle Maße in Millimeter.

2. Sicherheit

2.1 Bestimmungsgemäße Verwendung

Das Gerät dient zur Lüfterstufensteuerung des angeschlossenen Lüftungsgerätes.

Das Gerät ist für den Einsatz im häuslichen Umfeld vorgesehen. Es kann von nicht eingewiesenen Personen sicher bedient werden. In nicht häuslicher Umgebung, z. B. im Kleingewerbe, kann das Gerät ebenfalls verwendet werden, sofern die Benutzung in gleicher Weise erfolgt.

Eine andere oder darüber hinausgehende Benutzung gilt als nicht bestimmungsgemäß. Zum bestimmungsgemäßen Gebrauch gehört auch das Beachten dieser Anleitung sowie der Anleitung für das angeschlossene Lüftungsgerät.

Das Gerät kann in Kombination mit folgenden Lüftungsgeräten betrieben werden:

- LWZ 160, LWZ 161, LWZ 70, LWZ 170 (plus), LWZ 270 (plus), LWZ 370 (plus)
- TVZ 161, TVZ 70, TVZ 170 (plus), TVZ 270 (plus), TVZ 370 (plus)

2.2 Allgemeine Sicherheitshinweise



WARNUNG Verletzung

Das Gerät kann von Kindern ab 8 Jahren sowie von Personen mit verringerten physischen, sensorischen oder mentalen Fähigkeiten oder Mangel an Erfahrung und Wissen benutzt werden, wenn sie beaufsichtigt werden oder bezüglich des sicheren Gebrauchs des Geräts unterwiesen wurden und die daraus resultierenden Gefahren verstanden haben. Kinder dürfen nicht mit dem Gerät spielen. Reinigung und Benutzer-Wartung dürfen nicht von Kindern ohne Beaufsichtigung durchgeführt werden.

2.3 Prüfzeichen

Siehe Typenschild auf der Innenseite des Deckels der Frontabdeckung.

3. Gerätebeschreibung

Das Gerät dient zur Lüfterstufensteuerung des angeschlossenen Lüftungsgerätes. Das Gerät verfügt über eine Tageszeitschaltuhr sowie Kontrollleuchten für Partybetrieb und Filterwechsel.

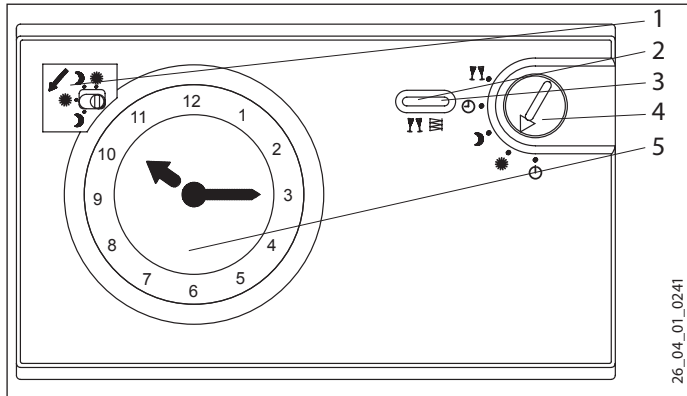

- 1 Anzeige für den Automatikbetrieb
- 2 Kontrollleuchte für den Partybetrieb
- 3 Kontrollleuchte für den Filterwechsel
- 4 Betriebsartenschalter
- 5 Tageszeitschaltuhr



Hinweis

Ab Werk verfügt das Gerät über einen Akkumulator, der im Fall eines Stromausfalls vorübergehend die Spannungsversorgung der Tageszeitschaltuhr gewährleistet. Die Spannungsunterbrechung darf maximal 48 Stunden dauern.

4. Einstellungen

Bedienelemente hinter dem Deckel der Frontabdeckung

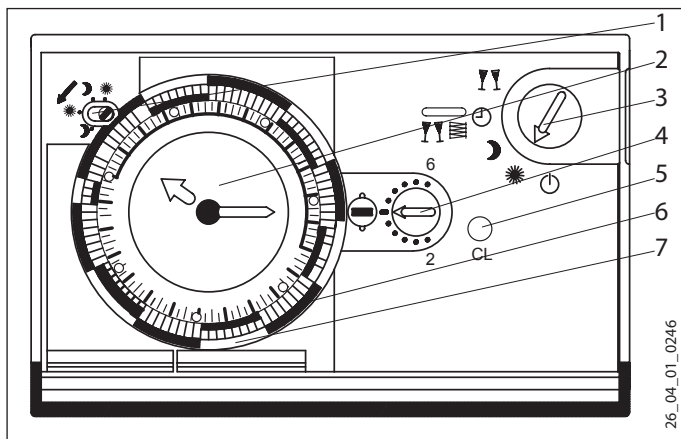

- 1 Anzeige für den Automatikbetrieb
- 2 Tageszeitschaltuhr
- 3 Betriebsartenschalter
- 4 Drehknopf zur Einstellung des Filterwechsel-Intervalls
- 5 Reset-Taste zum Zurücksetzen der Filterwechselanzeige
- 6 Segmente nach außen gestellt (Nachtbetrieb)
- 7 Segmente nach innen gestellt (Tagbetrieb)

4.1 Betriebsartenschalter

Dem Betriebsartenschalter sind fünf Funktionen zugeordnet:

	Partybetrieb	Lüfterstufe 3
	Tagbetrieb	Lüfterstufe 2
	Nachtbetrieb	Lüfterstufe 1
	Standbybetrieb	Das Lüftungsgerät befindet sich im Bereitschaftsmodus. Je nach Gerätetyp und Einstellungen befinden sich die Lüfter im Stillstand oder erzeugen einen Mindest-Luftvolumenstrom.
	Automatikbetrieb	Das Lüftungsgerät wird über das eingestellte Zeitprogramm zwischen Tag- und Nachtbetrieb umgeschaltet.

4.2 Tageszeitschaltuhr

Die Tageszeitschaltuhr können Sie einstellen, indem Sie den beweglichen Zeiger im Uhrzeigersinn drehen.

- ▶ Klappen Sie den Deckel der Frontabdeckung nach unten.
- ▶ Drehen Sie den beweglichen Zeiger bis sich die 24 h-Ziffer mittig oben befindet.
- ▶ Schießen Sie den Deckel der Frontabdeckung. Die Tageszeitschaltuhr ist jetzt auf 03:00 Uhr nachts eingestellt.
- ▶ Zur Einstellung der Tageszeitschaltuhr auf Ortszeit drehen Sie den beweglichen Zeiger weiter bis die Zeiger mit der Ortszeit übereinstimmen. Berücksichtigen Sie beim Einstellen der Ortszeit die 24-Stunden-Zählung.

Automatikbetrieb

Die gewünschten Schaltzeiten für den Automatikbetrieb können Sie mithilfe der verstellbaren Segmente der Tageszeitschaltuhr festlegen. Ein Segment entspricht einer Schaltzeit von 15 Minuten.

Nach außen gestellte Segmente bewirken eine Absenkung der Lüfterdrehzahl auf Nachtbetrieb. Nach innen gestellte Segmente bewirken eine Erhöhung der Lüfterdrehzahl auf Tagbetrieb.

Die Anzeige für den Automatikbetrieb signalisiert, ob Tag- oder Nachtbetrieb aktiviert ist. Sie können im Automatikbetrieb manuell umschalten, indem Sie den Knebel gegen den Uhrzeigersinn drehen.



5. Wartung

5.1 Filterwechsel

Ist ein Filterwechsel im Lüftungsgerät erforderlich, wird dies durch eine Kontrollleuchte angezeigt.



Hinweis

Der vom Gerät signalisierte Zeitpunkt für den Filterwechsel dient als Richtwert und kann vom tatsächlichen Verschmutzungsgrad des Filters abweichen.

- ▶ Beachten Sie die Filterwechselanzeige des angeschlossenen Lüftungsgerätes.

Sie können für den Filterwechsel ein Intervall von 2 bis 6 Monaten Länge wählen. Betätigen Sie dazu den Drehknopf hinter der Frontabdeckung des Gerätes.



Hinweis

Die Verschmutzung des Filters kann je nach örtlichen Gegebenheiten variieren. Wir empfehlen, bis zum ersten Filterwechsel das werksseitig eingestellte Intervall von 3 Monaten beizubehalten.

- ▶ Lassen Sie nach dem ersten Filterwechsel die Zeiteinstellung durch einen Fachhandwerker anpassen.



Hinweis

▶ Drücken Sie nach jedem Filterwechsel die Reset-Taste, um die Filterwechselanzeige zurückzusetzen.

INSTALLATION

6. Sicherheit

Die Installation, Inbetriebnahme sowie Wartung und Reparatur des Gerätes darf nur von einem Fachhandwerker durchgeführt werden

6.1 Allgemeine Sicherheitshinweise

Wir gewährleisten eine einwandfreie Funktion und Betriebssicherheit nur, wenn das für das Gerät bestimmte Original-Zubehör und die originalen Ersatzteile verwendet werden.

6.2 Vorschriften, Normen und Bestimmungen



Hinweis

Beachten Sie alle zutreffenden Vorschriften und Bestimmungen.

7. Gerätebeschreibung

7.1 Lieferumfang

Mit dem Gerät wird Befestigungsmaterial geliefert.

8. Montage



WARNUNG Stromschlag

Die Spannungsversorgung des Gerätes erfolgt durch die elektrische Verbindungsleitung zum Lüftungsgerät. Es besteht die Gefahr, dass Sie bei der Montage spannungsführende Teile berühren.

- ▶ Schalten Sie das Lüftungsgerät spannungsfrei.

8.1 Wandmontage

Das Gerät ist zur Montage auf Schalterdosen oder auf ebenem Untergrund geeignet.



Sachschaden

- ▶ Achten Sie beim Setzen von Bohrlöchern auf unter dem Putz verlegte Leitungen.

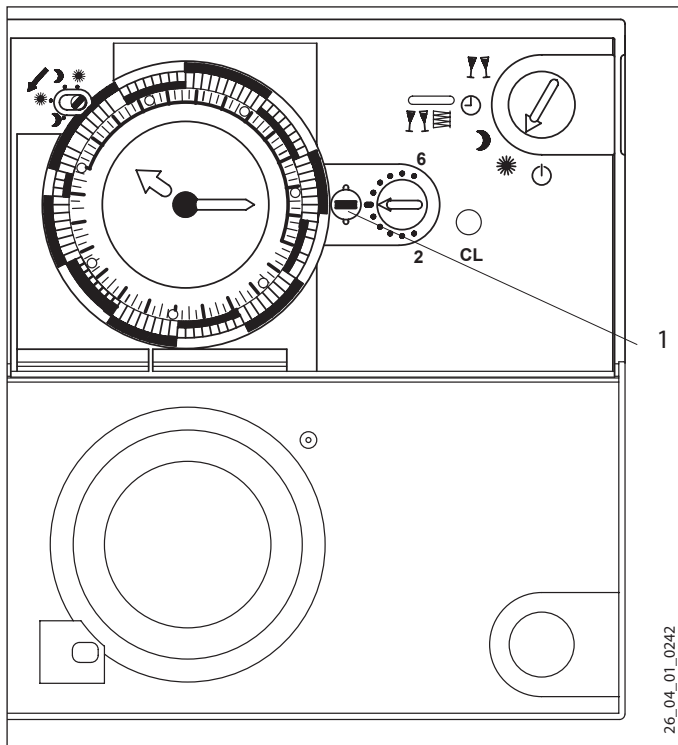

1 Arretierschraube in Horizontalstellung verriegelt

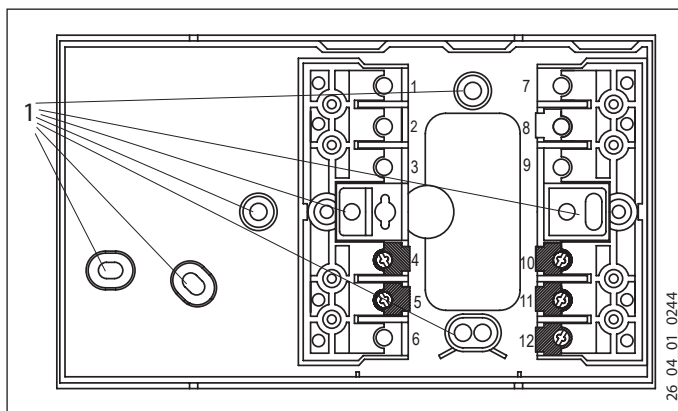

- 1 Befestigungslöcher
- ▶ Klappen Sie den Deckel der Frontabdeckung nach unten.
 - ▶ Lösen Sie die Arretierschraube durch eine Viertelumdrehung gegen den Uhrzeigersinn.
 - ▶ Heben Sie die Frontabdeckung vom Sockel ab.
 - ▶ Befestigen Sie den Sockel mit den Befestigungslöchern auf einer Schalterdose oder an einer geeigneten Stelle an der Wand.

8.2 Elektrischer Anschluss

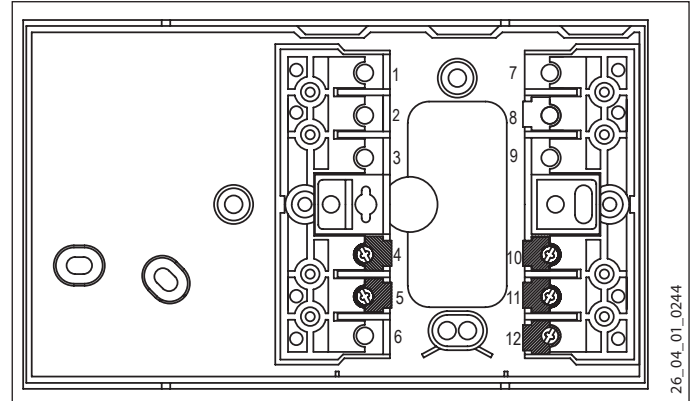

Klemmenbelegung

4	P (0 V)
5	24-48 V
10	Standby
11	Party
12	Tag

- ▶ Führen Sie den elektrischen Anschluss entsprechend der obenstehenden Abbildung durch. Beachten Sie dabei die Klemmenbelegung.
- ▶ Platzieren Sie das Anschlusskabel fachgerecht im Sockel.
- ▶ Setzen Sie die Frontabdeckung auf den Sockel auf.
- ▶ Verriegeln Sie die Arretierschraube durch eine Viertelumdrehung im Uhrzeigersinn.

9. Inbetriebnahme

9.1 Erstinbetriebnahme

- ▶ Schalten Sie die Spannungsversorgung des Lüftungsgerätes ein.
- ▶ Stellen Sie die Tageszeitschaltuhr auf die Ortszeit ein (siehe Kapitel „Einstellungen / Tageszeitschaltuhr“).

9.1.1 Übergabe des Gerätes

- ▶ Erklären Sie dem Benutzer die Funktion des Gerätes und machen Sie ihn mit dem Gebrauch des Gerätes vertraut.
- ▶ Weisen Sie den Benutzer speziell auf die Kontrollleuchte für den Filterwechsel hin.
- ▶ Weisen Sie den Benutzer auf mögliche Gefahren hin.
- ▶ Übergeben Sie diese Anleitung.

10. Außerbetriebnahme



Hinweis

Die Spannungsversorgung des Gerätes erfolgt durch die elektrische Verbindungsleitung zum Lüftungsgerät.

- ▶ Unterbrechen Sie die Spannungsversorgung.

10.1 Wiederinbetriebnahme

Siehe Kapitel „Inbetriebnahme / Erstinbetriebnahme“

11. Technische Daten

Fernbedienung FEZ
185358

Elektrische Daten

DC-Spannung min.	V	24
DC-Spannung max.	V	48
Nennstrom	mA	10

Ausführungen

Gangreserve der Uhr		48 h
Gehäuse	Kunststoffgehäuse mit Stecksockel	
Farbe		weiß
Schutzart (IP)		IP20

Dimensionen

Höhe	mm	78
Breite	mm	160
Tiefe	mm	45

Erreichbarkeit

Sollte einmal eine Störung an einem unserer Produkte auftreten, stehen wir Ihnen natürlich mit Rat und Tat zur Seite.

Rufen Sie uns an:
05531 702-111

oder schreiben Sie uns:
Stiebel Eltron GmbH & Co. KG
- Kundendienst -
Fürstenberger Straße 77, 37603 Holzminden
E-Mail: kundendienst@stiebel-eltron.de
Fax: 05531 702-95890

Weitere Anschriften sind auf der letzten Seite aufgeführt.

Unseren Kundendienst erreichen Sie telefonisch rund um die Uhr, auch an Samstagen und Sonntagen sowie an Feiertagen. Kundendienstesätze erfolgen während unserer Geschäftszeiten (von 7.30 bis 16.30 Uhr, freitags bis 14.00 Uhr). Als Sonderservice bieten wir Kundendienstesätze bis 22 Uhr. Für diesen Sonderservice sowie Kundendienstesätze an Sams-, Sonn- und Feiertagen werden höhere Preise berechnet.

Garantiebedingungen

Diese Garantiebedingungen regeln zusätzliche Garantieleistungen von uns gegenüber dem Endkunden. Sie treten neben die gesetzlichen Gewährleistungsansprüche des Kunden. Die gesetzlichen Gewährleistungsansprüche gegenüber den sonstigen Vertragspartnern sind nicht berührt.

Diese Garantiebedingungen gelten nur für solche Geräte, die vom Endkunden in der Bundesrepublik Deutschland als Neugeräte erworben werden. Ein Garantievertrag kommt nicht zustande, soweit der Endkunde ein gebrauchtes Gerät oder ein neues Gerät seinerseits von einem anderen Endkunden erwirbt.

Inhalt und Umfang der Garantie

Die Garantieleistung wird erbracht, wenn an unseren Geräten ein Herstellungs- und/oder Materialfehler innerhalb der Garantiedauer auftritt. Die Garantie umfasst jedoch keine Leistungen für solche Geräte, an denen Fehler, Schäden oder Mängel aufgrund von Verkalkung, chemischer oder elektrochemischer Einwirkung, fehlerhafter Aufstellung bzw. Installation sowie unsachgemäßer Einregulierung, Bedienung oder unsachgemäßer Inanspruchnahme bzw. Verwendung auftreten. Ebenso ausgeschlossen sind Leistungen aufgrund mangelhafter oder unterlassener Wartung, Witterungseinflüssen oder sonstigen Naturerscheinungen.

Die Garantie erlischt, wenn am Gerät Reparaturen, Eingriffe oder Abänderungen durch nicht von uns autorisierte Personen vorgenommen wurden.

Die Garantieleistung umfasst die sorgfältige Prüfung des Gerätes, wobei zunächst ermittelt wird, ob ein Garantieanspruch besteht. Im Garantiefall entscheiden allein wir, auf welche Art der Fehler behoben wird. Es steht uns frei, eine Reparatur des Gerätes ausführen zu lassen oder selbst auszuführen. Etwaige ausgewechselte Teile werden unser Eigentum.

Für die Dauer und Reichweite der Garantie übernehmen wir sämtliche Material- und Montagekosten.

Soweit der Kunde wegen des Garantiefalles aufgrund gesetzlicher Gewährleistungsansprüche gegen andere Vertragspartner Leistungen erhalten hat, entfällt eine Leistungspflicht von uns.

Soweit eine Garantieleistung erbracht wird, übernehmen wir keine Haftung für die Beschädigung eines Gerätes durch Diebstahl, Feuer, Aufruhr oder ähnliche Ursachen.

Über die vorstehend zugesagten Garantieleistungen hinausgehend kann der Endkunde nach dieser Garantie keine Ansprüche wegen mittelbarer Schäden oder Folgeschäden, die durch das Gerät verursacht werden, insbesondere auf Ersatz außerhalb des Gerätes entstandener Schäden, geltend machen. Gesetzliche Ansprüche des Kunden uns gegenüber oder gegenüber Dritten bleiben unberührt.

Garantiedauer

Für im privaten Haushalt eingesetzte Geräte beträgt die Garantiedauer 24 Monate; im übrigen (zum Beispiel bei einem Einsatz der Geräte in Gewerbe-, Handwerks- oder Industriebetrieben) beträgt die Garantiedauer 12 Monate.

Die Garantiedauer beginnt für jedes Gerät mit der Übergabe des Gerätes an den Kunden, der das Gerät zum ersten Mal einsetzt.

Garantieleistungen führen nicht zu einer Verlängerung der Garantiedauer. Durch die erbrachte Garantieleistung wird keine neue Garantiedauer in Gang gesetzt. Dies gilt für alle erbrachten Garantieleistungen, insbesondere für etwaig eingebaute Ersatzteile oder für die Ersatzlieferung eines neuen Gerätes.

Inanspruchnahme der Garantie

Garantieansprüche sind vor Ablauf der Garantiedauer, innerhalb von zwei Wochen, nachdem der Mangel erkannt wurde, bei uns anzumelden. Dabei müssen Angaben zum Fehler, zum Gerät und zum Zeitpunkt der Feststellung gemacht werden. Als Garantienachweis ist die Rechnung oder ein sonstiger datierter Kaufnachweis beizufügen. Fehlen die vorgenannten Angaben oder Unterlagen, besteht kein Garantieanspruch.

Garantie für in Deutschland erworbene, jedoch außerhalb Deutschlands eingesetzte Geräte

Wir sind nicht verpflichtet, Garantieleistungen außerhalb der Bundesrepublik Deutschland zu erbringen. Bei Störungen eines im Ausland eingesetzten Gerätes ist dieses gegebenenfalls auf Gefahr und Kosten des Kunden an den Kundendienst in Deutschland zu senden. Die Rücksendung erfolgt ebenfalls auf Gefahr und Kosten des Kunden. Etwaige gesetzliche Ansprüche des Kunden uns gegenüber oder gegenüber Dritten bleiben auch in diesem Fall unberührt.

Außerhalb Deutschlands erworbene Geräte

Für außerhalb Deutschlands erworbene Geräte gilt diese Garantie nicht. Es gelten die jeweiligen gesetzlichen Vorschriften und gegebenenfalls die Lieferbedingungen der Ländergesellschaft bzw. des Importeurs.

Entsorgung von Transport- und Verkaufsverpackungsmaterial

Damit Ihr Gerät unbeschädigt bei Ihnen ankommt, haben wir es sorgfältig verpackt. Bitte helfen Sie, die Umwelt zu schützen, und entsorgen Sie das Verpackungsmaterial des Gerätes sachgerecht. Wir beteiligen uns gemeinsam mit dem Großhandel und dem Fachhandwerk / Fachhandel in Deutschland an einem wirksamen Rücknahme- und Entsorgungskonzept für die umweltschonende Aufarbeitung der Verpackungen.

Überlassen Sie die Transportverpackung dem Fachhandwerker beziehungsweise dem Fachhandel.

Entsorgen Sie Verkaufsverpackungen über eines der Dualen Systeme in Deutschland.

Entsorgung von Altgeräten in Deutschland



Geräteentsorgung

Die mit diesem Symbol gekennzeichneten Geräte dürfen nicht mit dem Hausmüll entsorgt werden.

Als Hersteller sorgen wir im Rahmen der Produktverantwortung für eine umweltgerechte Behandlung und Verwertung der Altgeräte. Weitere Informationen zur Sammlung und Entsorgung erhalten Sie über Ihre Kommune oder Ihren Fachhandwerker / Fachhändler.

Bereits bei der Entwicklung neuer Geräte achten wir auf eine hohe Recyclingfähigkeit der Materialien.

Über das Rücknahmesystem werden hohe Recyclingquoten der Materialien erreicht, um Deponien und die Umwelt zu entlasten. Damit leisten wir gemeinsam einen wichtigen Beitrag zum Umweltschutz.

Entsorgung außerhalb Deutschlands

Entsorgen Sie dieses Gerät fach- und sachgerecht nach den örtlich geltenden Vorschriften und Gesetzen.

OPERATION

1. General information

The chapter "Operation" is intended for appliance users and heating contractors.

The chapter "Installation" is intended for heating contractors.



Note

- ▶ Read these instructions carefully before using the appliance and retain them for future reference.
- ▶ Pass on the instructions to a new user where appropriate.
- ▶ Observe the operating and installation instructions of the associated ventilation unit.

1.1 Safety instructions

1.1.1 Structure of safety instructions



KEYWORD Type of risk

Here, possible consequences are listed that may result from failure to observe the safety instructions.
▶ Steps to prevent the risk are listed.

1.1.2 Symbols, type of risk

Symbol	Type of risk
	Injury
	Electrocution
	Burns (burns, scalding)

1.1.3 Keywords

KEYWORD	Meaning
DANGER	Failure to observe this information will result in serious injury or death.
WARNING	Failure to observe this information may result in serious injury or death.
CAUTION	Failure to observe this information may result in non-serious or minor injury.

1.2 Other symbols in this documentation



Note

- General information is identified by the symbol shown on the left.
- ▶ Read these texts carefully.

Symbol	Meaning
	Material damage (Appliance and consequential losses, environmental pollution)
	Appliance disposal

- ▶ This symbol indicates that you have to do something. The action you need to take is described step by step.

1.3 Units of measurement



Note

All measurements are given in mm unless stated otherwise.

2. Safety

2.1 Intended use

This device is intended to control the fan stages of the connected ventilation unit.

This appliance is designed for domestic use. It can be used safely by untrained persons. The appliance can also be used in a non-domestic environment, e.g. in a small business, as long as it is used in the same way.

Any other use beyond that described shall be deemed inappropriate. Correct use includes the observation of these instructions as well as those of the connected ventilation unit.

This device can be used with the following ventilation units:

- LWZ 160, LWZ 161, LWZ 70, LWZ 170 (plus), LWZ 270 (plus), LWZ 370 (plus)
- TVZ 161, TVZ 70, TVZ 170 (plus), TVZ 270 (plus), TVZ 370 (plus)

2.2 General safety instructions



WARNING Injury

The appliance may be used by children aged 8 and up and persons with reduced physical, sensory or mental capabilities or a lack of experience provided that they are supervised or they have been instructed on how to use the appliance safely and have understood the resulting risks. Children must never play with the appliance. Children must never clean the appliance or perform user maintenance unless they are supervised.

2.3 Test symbols

See the type plate on the inside of the front cover.



3. Appliance description

This device is intended to control the fan stages of the connected ventilation unit. The device is equipped with a day time switch as well as indicators for party mode and filter change.

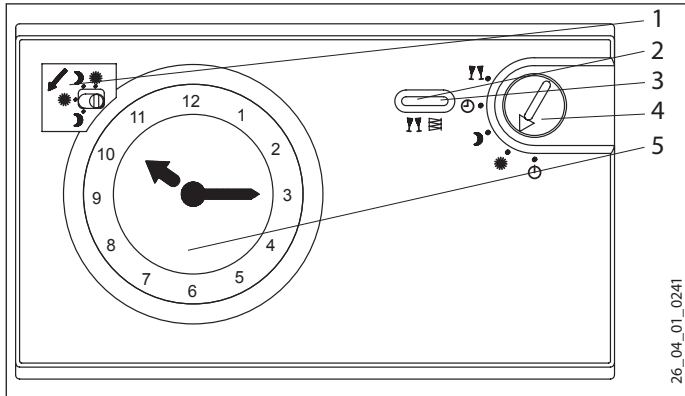

- 1 Display for automatic mode
- 2 Party mode indicator
- 3 Filter change indicator
- 4 Operating mode switch
- 5 Day time switch

Note
At the factory, the appliance is fitted with a rechargeable battery that temporarily ensures the power supply to the day time switch in the case of a power failure. The power supply must not be interrupted for longer than 48 hours.

4. Settings

Controls behind the front cover

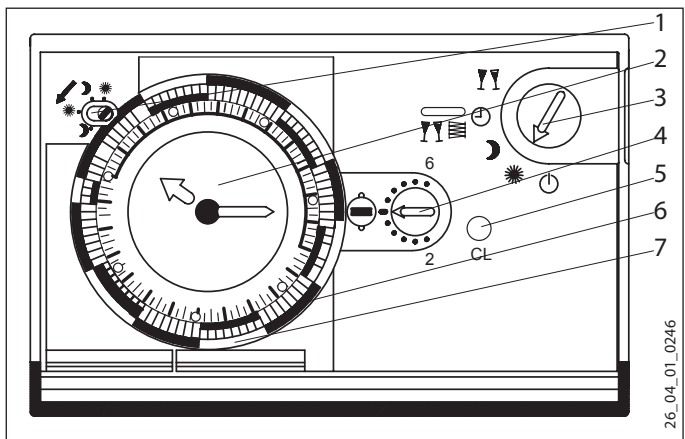

- 1 Display for automatic mode
- 2 Day time switch
- 3 Operating mode switch
- 4 Rotary selector for adjusting the filter change interval
- 5 Reset button for resetting the filter change indicator
- 6 Segments pushed outwards (night mode)
- 7 Segments pushed inwards (day mode)

4.1 Operating mode switch

Five functions are assigned to the operating mode switch:

	Party mode	Fan stage 3
	Day mode	Fan stage 2
	Night mode	Fan stage 1
	Standby mode	The ventilation unit is in standby mode. Subject to the appliance type and settings, the fans are either idle or generate the minimum air flow.
	Automatic mode	The selected time program switches the ventilation unit between day and night mode.

4.2 Day time switch

You can adjust the day time switch by moving the movable hand clockwise.

- ▶ Pivot the front cover down.
- ▶ Turn the movable hand until the 24 h figure is at top centre.
- ▶ Close the front cover. The day time switch is now set to 03:00 h (night time).
- ▶ To set the day time switch to your local time, turn the movable hand until it is at the current local time. When making this adjustment, remember that it is a 24 hour clock setting.

4.3 Automatic mode

You can determine the required switching times for automatic mode using the adjustable segments of the day time switch. Each segment corresponds to a switching time of 15 minutes.

Segments that are pulled out cause the fan speed to be reduced to night mode. Segments pushed inwards cause the fan speed to be raised to day mode.

The automatic mode indicator signals whether day or night mode is currently active. You can change over manually in automatic mode by turning the operating mode switch anti-clockwise.

5. Maintenance

5.1 Filter change

An indicator illuminates when the filter in the ventilation unit needs changing.



Note

The timing for a filter change signalled by the appliance is a guideline only and may not reflect the actual level of filter contamination.

- ▶ Observe the filter change indicator of the connected ventilation unit.

You may select an interval for filter change of between 2 and 6 months. For this, turn the rotary selector behind the front cover of the device.



Note

The level of filter contamination is subject to local conditions. We recommend keeping to the factory-set interval of 3 months until the first filter change becomes due.

- ▶ Following the first filter change, have your qualified contractor adjust the timing for the filter change.



Note

▶ Following each filter change, press the reset button to reset the filter change indicator.

INSTALLATION

6. Safety

Only a qualified contractor should carry out installation, commissioning, maintenance and repair of the appliance.

6.1 General safety instructions

We can only guarantee perfect functional and operational reliability if original accessories and original spare parts are used in connection with this device.

6.2 Instructions, standards and regulations



Note

Observe all currently applicable regulations and requirements.

7. Appliance description

7.1 Standard delivery

Fixing material is supplied with the device.

8. Assembly



WARNING Electrocution

The device is supplied with power via the connecting cable that links it to the ventilation unit. There is a risk that you could touch 'live' parts during the installation.

- ▶ Therefore isolate the ventilation unit from its power supply.

8.1 Wall mounting

The device is suitable for mounting on a surface box or on any level surface.



Material damage

- ▶ When drilling fixing holes, check for the possible presence of cables that may run underneath the plaster.

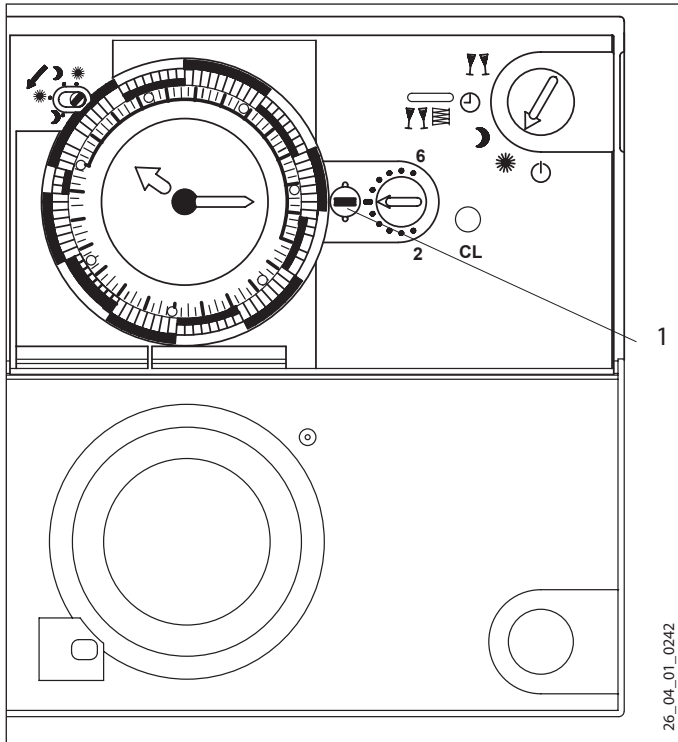

1 Locking screw is locked in its horizontal position

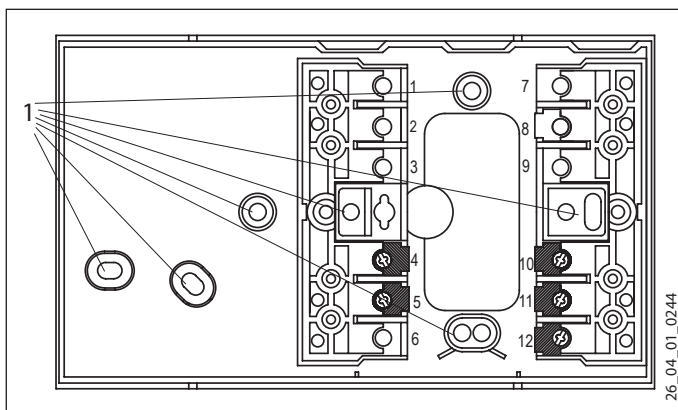

1 Fixing holes

- ▶ Pivot the front cover down.
- ▶ Release the locking screw by a quarter turn anticlockwise.
- ▶ Lift the front cover from its base.
- ▶ Using the fixing holes, secure the base either on a surface box or in a suitable location on the wall.

8.2 Power supply

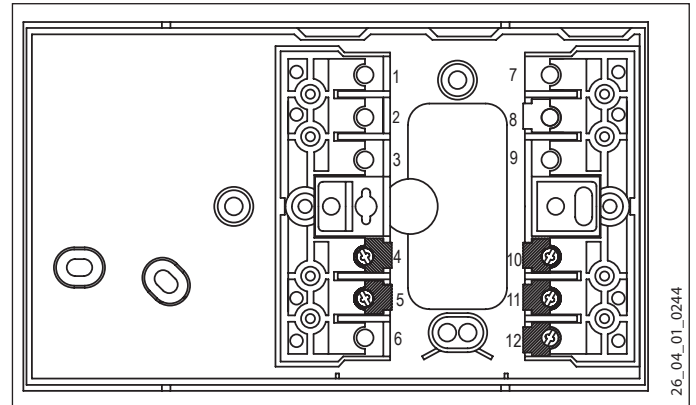

Terminal allocation

4	P (0 V)
5	24-48 V
10	Standby
11	Party
12	Day

- ▶ Make the electrical connection in accordance with the diagram above. For this, observe the terminal assignment.
- ▶ Locate the connecting cable correctly inside the base.
- ▶ Position the front cover on the base.
- ▶ Lock the locking screw by a quarter turn clockwise.

9. Commissioning

9.1 Commissioning

- ▶ Switch on the power supply to the ventilation unit.
- ▶ Set the day time switch to your local time (see chapter "Settings / day time switch").

9.1.1 Appliance handover

- ▶ Explain the appliance function to users and familiarise them with its operation.
- ▶ Instruct the user specifically on the filter change indicator.
- ▶ Make users aware of potential dangers.
- ▶ Hand over these instructions.

10. Shutting down



Note

The device is supplied with power via the connecting cable that links it to the ventilation unit.

- ▶ Interrupt the power supply.

10.1 Recommissioning

See chapter "Commissioning".

11. Specification

Remote control FEZ
185358

Electrical data

Min. DC voltage	V	24
Max. DC voltage	V	48
Rated current	mA	10

Versions

Clock backup		48 h
Casing	Plastic casing with plug-in base	
Colour		white
IP rating		IP20

Dimensions

Height	mm	78
Width	mm	160
Depth	mm	45

Connecting cable

Minimum cross-section	mm ²	0,5
Maximum length	m	30



Warranty

The warranty conditions of our German companies do not apply to appliances acquired outside of Germany. In countries where our subsidiaries sell our products, it is increasingly the case that warranties can only be issued by those subsidiaries. Such warranties are only granted if the subsidiary has issued its own terms of warranty. No other warranty will be granted.

We shall not provide any warranty for appliances acquired in countries where we have no subsidiary to sell our products. This will not affect warranties issued by any importers.

Environment and recycling

We would ask you to help protect the environment. After use, dispose of the various materials in accordance with national regulations.

UTILISATION

1. Remarques générales

Le chapitre « Utilisation » s'adresse aux utilisateurs de l'appareil et aux installateurs.

Le chapitre « Installation » s'adresse aux installateurs.



Remarque

- ▶ Veuillez lire attentivement cette notice avant utilisation et conservez-la soigneusement.
- ▶ Remettez cette notice au nouvel utilisateur le cas échéant.
- ▶ Respectez les instructions d'utilisation et d'installation de l'appareil de ventilation correspondant.

1.1 Consignes de sécurité

1.1.1 Structure des consignes de sécurité



MENTION D'AVERTISSEMENT Nature du danger
Sont indiqués ici les risques éventuellement encourus en cas de non-respect de la consigne de sécurité.
▶ Sont indiquées ici les mesures permettant de pallier le danger.

1.1.2 Symboles, nature du danger

Symbole	Nature du danger
	Blessure
	Électrocution
	Brûlure (brûlure, ébouillamment)

1.1.3 Mentions d'avertissement

MENTION D'AVERTISSEMENT	Signification
DANGER	Caractérise des remarques dont le non-respect entraîne de graves lésions, voire la mort.
AVERTISSEMENT	Caractérise des remarques dont le non-respect peut entraîner de graves lésions, voire la mort.
ATTENTION	Caractérise des remarques dont le non-respect peut entraîner des lésions légères ou moyennement graves.

1.2 Autres repérages utilisés dans cette documentation



Remarque

- Le symbole ci-contre caractérise des remarques générales.
- ▶ Lisez attentivement les remarques.

Symbole	Signification
	Domages matériels (dégâts induits, dommages causés à l'appareil, à l'environnement)
	Recyclage de l'appareil

- ▶ Ce symbole indique une action à entreprendre. Les actions nécessaires sont décrites étape par étape.

1.3 Unités de mesure



Remarque

Sauf indication contraire, toutes les cotes sont indiquées en millimètres.

2. Sécurité

2.1 Utilisation conforme

Cet appareil est destiné à commander la vitesse de ventilation de l'appareil de ventilation auquel il est raccordé.

L'appareil est destiné à une utilisation domestique. Il peut être utilisé par des personnes qui ne disposent pas de connaissances techniques particulières. L'appareil peut également être utilisé dans un environnement non domestique, p. ex. dans des petites entreprises, à condition que son utilisation soit du même ordre.

Tout autre emploi est considéré comme non-conforme. Une utilisation conforme de l'appareil implique le respect de cette notice et de celle de l'appareil de ventilation raccordé.

Cet appareil peut fonctionner en combinaison avec les appareils de ventilation suivants :

- LWZ 160, LWZ 161, LWZ 70, LWZ 170 (plus), LWZ 270 (plus), LWZ 370 (plus)
- TVZ 161, TVZ 70, TVZ 170 (plus), TVZ 270 (plus), TVZ 370 (plus)

2.2 Consignes de sécurité générales



AVERTISSEMENT Blessure

L'appareil peut être utilisé par les enfants de 8 ans et plus ainsi que par les personnes aux facultés physiques, sensorielles ou mentales limitées ou manquant d'expérience et de connaissances, si elles sont supervisées ou si elles ont reçu les instructions d'usage de l'appareil et des risques pouvant résulter de son utilisation. Les enfants ne doivent pas jouer avec l'appareil. Les opérations de maintenance, de nettoyage à effectuer par l'utilisateur ne doivent pas être réalisées par des enfants sans surveillance.

2.3 Label de conformité

Voir la plaque signalétique située à l'intérieur du cache avant.



3. Description de l'appareil

Cet appareil est destiné à commander la vitesse de ventilation de l'appareil de ventilation auquel il est raccordé. L'appareil est équipé d'un programmateur journalier ainsi que de témoins lumineux pour le mode dérogation et le rappel de changement de filtre.

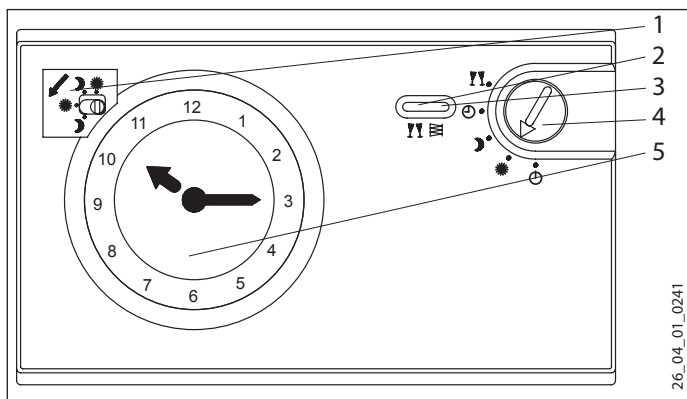

- 1 Affichage du mode automatique
- 2 Témoin lumineux du mode dérogation
- 3 Témoin lumineux de rappel de changement de filtre
- 4 Sélecteur du mode de fonctionnement
- 5 Programmateur journalier



Remarque

Dans sa version d'origine, l'appareil est équipé d'une batterie permettant d'assurer momentanément l'alimentation électrique du programmateur journalier en cas de coupure secteur. La coupure de courant ne doit pas excéder 48 heures.

4. Réglages

Organes de commande placés derrière le cache avant

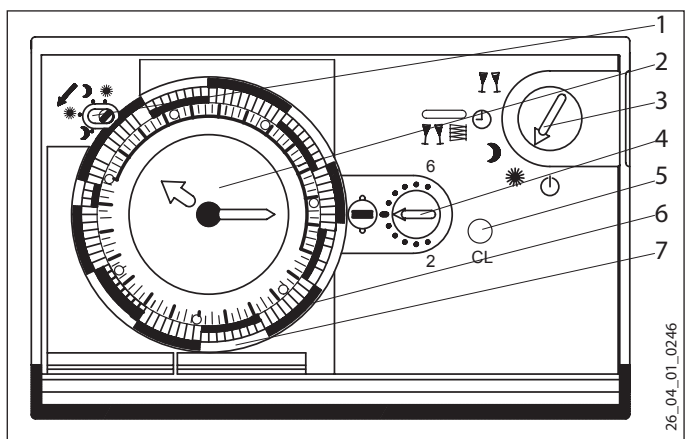

- 1 Affichage du mode automatique
- 2 Programmateur journalier
- 3 Sélecteur du mode de fonctionnement
- 4 Bouton de réglage de l'intervalle entre deux changements de filtre
- 5 Touche de remise à zéro pour le rappel de changement de filtre
- 6 Picots repoussés vers l'extérieur (mode nuit)
- 7 Picots repoussés vers l'intérieur (mode jour)

4.1 Sélecteur du mode de fonctionnement

Le sélecteur de mode de fonctionnement permet de choisir entre cinq modes :

	Mode dérogation	Allure de ventilation 3
	Mode réduit	Allure de ventilation 2
	Mode nuit	Allure de ventilation 1
	Mode stand-by	L'appareil de ventilation est en mode veille. Selon le type d'appareil et sa configuration, le ventilateur s'arrête ou génère un débit d'air minimal.
	Mode automatique	L'appareil de ventilation passe du mode confort au mode réduit selon les horaires programmés.

4.2 Programmateur journalier

Vous pouvez régler le programmateur en tournant le repère mobile dans le sens des aiguilles d'une montre.

- ▶ Basculez le cache avant vers le bas.
- ▶ Faites tourner le repère jusqu'à ce que 24 h se trouve en haut au milieu.
- ▶ Remettez en place le cache avant. Le programmateur est réglé sur 03:00 h du matin.
- ▶ Pour régler le programmateur sur l'heure locale, faites tourner le repère jusqu'à ce qu'il coïncide avec celle-ci. Lors de la mise à l'heure locale, tenez compte du fait qu'un tour de cadran correspond à 24 heures.

4.3 Mode automatique

Vous pouvez procéder à la programmation souhaitée pour le mode automatique en déplaçant les picots du programmateur. Un picot correspond à une durée de 15 minutes.

Tirer les picots vers l'extérieur fait passer le ventilateur en mode nuit et diminue sa vitesse de rotation. Repousser les picots vers l'intérieur fait passer le ventilateur en mode jour et augmente sa vitesse de rotation.

L'affichage du mode automatique signale si le ventilateur est en mode jour ou en mode nuit. Vous pouvez passer manuellement au mode automatique en tournant l'aiguille dans le sens contraire des aiguilles d'une montre.

5. Maintenance

5.1 Changement de filtre

S'il devient nécessaire de changer le filtre de l'appareil de ventilation, le témoin lumineux correspondant s'allume.



Remarque

Le rappel de changement de filtre signalé par l'appareil est à titre indicatif mais le changement effectif dépend de son encrassement.

- Tenez compte de l'indicateur de changement de filtre de l'appareil de ventilation raccordé.

Vous pouvez choisir un intervalle de 2 à 6 mois pour le rappel de changement de filtre. Tournez le bouton correspondant situé derrière le cache avant.



Remarque

L'encrassement du filtre peut varier en fonction des conditions locales. Nous recommandons de conserver le réglage usine de 3 mois jusqu'au premier changement de filtre.

- Après ce premier changement, faites ajuster le réglage par un professionnel.



Remarque

► N'oubliez pas d'appuyer sur la touche de remise à zéro après chaque changement de filtre de sorte à réinitialiser le rappel.

INSTALLATION

6. Sécurité

Le montage, la mise en service, la maintenance et les réparations de cet équipement ne doivent être effectuées que par un installateur qualifié.

6.1 Consignes de sécurité générales

Nous ne garantissons le bon fonctionnement et la sécurité de l'appareil que si les accessoires et pièces de rechange d'origine sont utilisés.

6.2 Prescriptions, normes et directives



Remarque

Tenez compte de toutes les règles et dispositions concernées.

7. Description de l'appareil

7.1 Fournitures

Du matériel de fixation est fourni avec l'appareil.

8. Pose



AVERTISSEMENT Risque d'électrocution

L'alimentation électrique de l'appareil s'effectue par le biais du câble de raccordement à l'appareil de ventilation. Lors de la pose, il y a risque d'électrocution par contact avec des pièces sous tension.

- Mettez l'appareil de ventilation hors tension.

8.1 Montage mural

Cet appareil est adapté à la pose sur boîte d'encastrement ou sur un support plan.



Domages matériels

- Faites attention lors du perçage des trous de fixation à l'éventuelle présence de gaines encastrées.

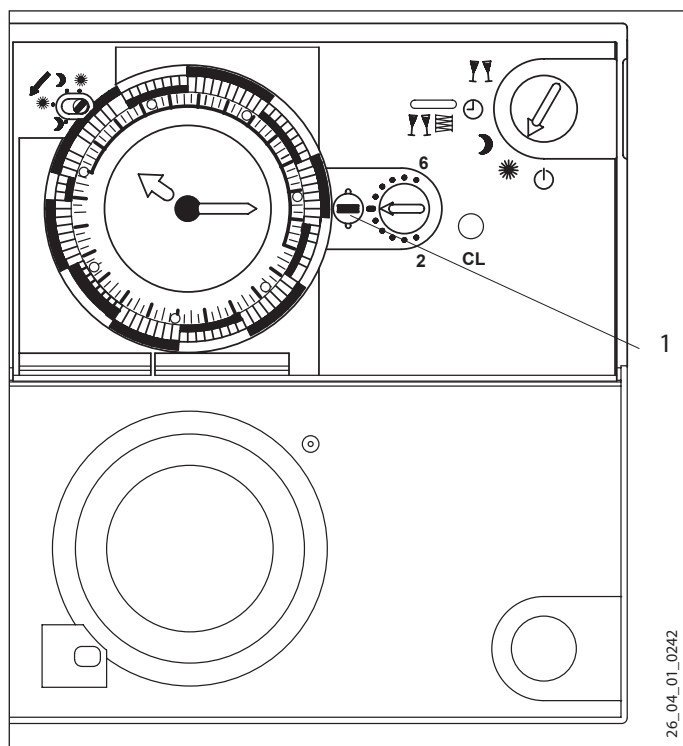

1 Vis d'arrêt verrouillée en position horizontale

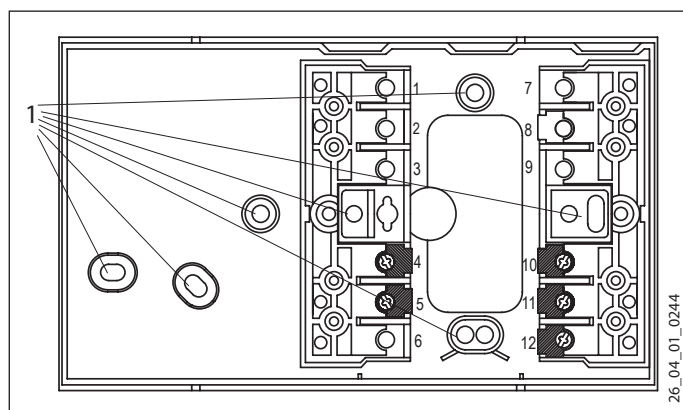

1 Trous de fixation

- ▶ Basculez le cache avant vers le bas.
- ▶ Déverrouillez la vis d'arrêt en faisant pivoter le bouton d'un quart de tour dans le sens contraire des aiguilles d'une montre.
- ▶ Retirez le cache du socle de l'appareil.
- ▶ Fixez le socle sur une boîte d'encastrement ou à l'emplacement approprié de la cloison en vous servant des trous de fixation.

8.2 Raccordement électrique

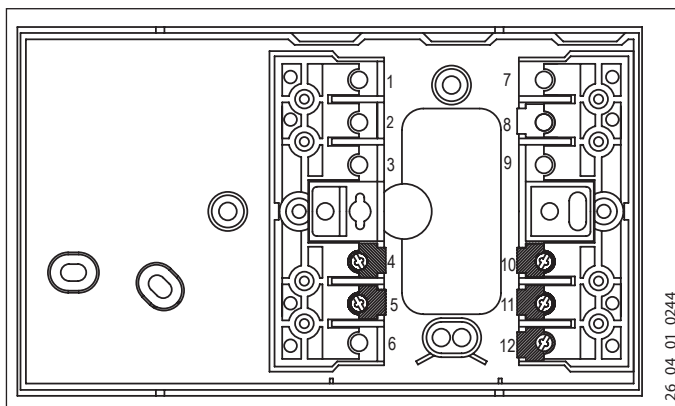

Bornier	
4	P (0 V)
5	De 24 à 48 V
10	Stand-by
11	Dérogation
12	Confort

- ▶ Effectuez le raccordement électrique comme indiqué sur l'illustration ci-dessus. Veillez à respecter l'affectation des bornes !
- ▶ Placez le câble de raccordement dans le socle selon les règles de l'art.
- ▶ Reposez le cache avant sur le socle.
- ▶ Verrouillez la vis d'arrêt en faisant pivoter le bouton d'un quart de tour dans le sens des aiguilles d'une montre.

9. Mise en service

9.1 Première mise en service

- ▶ Mettez l'appareil de ventilation sous tension.
- ▶ Réglez le programmeur journalier à l'heure locale (voir chapitre « Réglages / Programmeur journalier »).

9.1.1 Remise de l'appareil

- ▶ Expliquez les différentes fonctions à l'utilisateur puis familiarisez-le avec l'emploi de l'appareil.
- ▶ Informez l'utilisateur sur les instructions d'utilisation et en particulier sur le témoin lumineux de changement de filtre.
- ▶ Indiquez à l'utilisateur les risques encourus.
- ▶ Remettez-lui cette notice.

10. Mise hors service



Remarque

L'alimentation électrique de l'appareil s'effectue par le biais du câble de raccordement à l'appareil de ventilation.

- ▶ Coupez l'alimentation électrique.

10.1 Remise en marche

Voir le chapitre Mise en service / Première mise en service.

11. Données techniques

Commande à distance FEZ		
185358		
Données électriques		
Tension CC mini	V	24
Tension CC maxi	V	48
Courant nominal	mA	10
Versions		
Réserve de marche de l'horloge		48 h
Boîtier	Boîtier plastique avec socle enfichable	
Couleur	blanc	
Indice de protection (IP)	IP20	
Dimensions		
Hauteur	mm	78
Largeur	mm	160
Profondeur	mm	45
Câble de raccordement		
Section minimale	mm ²	0,5
Longueur maximale	m	30

Garantie

Les conditions de garantie de nos sociétés allemandes ne s'appliquent pas aux appareils achetés hors d'Allemagne. Au contraire, c'est la filiale chargée de la distribution de nos produits dans le pays qui est seule habilitée à accorder une garantie. Une telle garantie ne pourra cependant être accordée que si la filiale a publié ses propres conditions de garantie. Il ne sera accordé aucune garantie par ailleurs.

Nous n'accordons aucune garantie pour les appareils achetés dans des pays où aucune filiale de notre société ne distribue nos produits. D'éventuelles garanties accordées par l'importateur restent inchangées.

Environnement et recyclage

Merci de contribuer à la préservation de notre environnement. Après usage, procédez à l'élimination de des matériaux conformément à la réglementation nationale.



USO

1. Avvertenze generali

Il capitolo "Usa" si rivolge all'utilizzatore finale e al tecnico specializzato.

Il capitolo "Installazione" si rivolge al tecnico specializzato.



Avvertenza

- ▶ Leggere attentamente queste istruzioni prima dell'uso e conservarle per riferimento futuro.
- ▶ Consegnare le istruzioni all'eventuale utente successivo.
- ▶ Attenersi alle istruzioni di installazione e uso della rispettiva unità di ventilazione.

1.1 Istruzioni di sicurezza

1.1.1 Struttura delle istruzioni di sicurezza



TERMINE SEGNALAZIONE Tipo di pericolo
Qui sono indicate le conseguenze possibili in caso di mancato rispetto delle istruzioni di sicurezza.
▶ Qui si trovano le misure da adottare per evitare i pericoli.

1.1.2 Simboli, tipo di pericolo

Simbolo	Tipo di pericolo
	Lesione
	Scarica elettrica
	Ustione (ustione, scottatura)

1.1.3 Termini di segnalazione

TERMINE SEGNALAZIONE	Significato
PERICOLO	Note la cui mancata osservanza causa lesioni gravi o addirittura letali.
AVVERTENZA	Note la cui mancata osservanza può causare lesioni gravi o addirittura letali.
CAUTELA	Note la cui mancata osservanza può causare lesioni medio-gravi o lievi.

1.2 Altre segnalazioni utilizzate in questo documento



Avvertenza

- Le note generali sono contrassegnate dal simbolo indicato qui a fianco.
- ▶ Leggere con attenzione i testi delle note.

Simbolo	Significato
	Danni materiali (danni all'apparecchio, danni conseguenti e danni ambientali)
	Smaltimento dell'apparecchio

- ▶ Questo simbolo indica che si deve intervenire. Le operazioni necessarie vengono descritte punto per punto.

1.3 Unità di misura



Avvertenza

Quando non specificato altrimenti, tutte le misure sono indicate in millimetri.

2. Sicurezza

2.1 Uso conforme

L'apparecchio serve per il controllo degli stadi ventilatore dell'unità di ventilazione collegata.

L'apparecchio è progettato per l'impiego in ambiente domestico. L'utilizzo non è sicuro se non affidato a persone competenti. L'apparecchio può essere utilizzato anche in ambiente non domestico, ad esempio in piccole industrie, se utilizzato allo stesso modo.

Un utilizzo diverso o che esuli da quanto specificato è considerato non conforme. Nell'uso conforme rientra anche il completo rispetto delle presenti istruzioni, nonché delle istruzioni dell'unità di ventilazione collegata.

L'apparecchio può essere utilizzato in combinazione con le unità di ventilazione seguenti:

- LWZ 160, LWZ 161, LWZ 70, LWZ 170 (plus), LWZ 270 (plus), LWZ 370 (plus)
- TVZ 161, TVZ 70, TVZ 170 (plus), TVZ 270 (plus), TVZ 370 (plus)

2.2 Istruzioni di sicurezza generali



AVVERTENZA Lesioni

L'apparecchio può essere utilizzato da bambini di più di 8 anni e da persone affette da handicap fisico, sensoriale o mentale o da persone senza esperienza e conoscenze, solo se sotto sorveglianza o se precedentemente istruiti sull'utilizzo sicuro dell'apparecchio e se hanno compreso i pericoli che l'utilizzo comporta. Non far giocare i bambini con l'apparecchio. Non far eseguire la pulizia dell'apparecchio a bambini non sorvegliati.

2.3 Marchio di collaudo

Vedere la targhetta di identificazione applicata all'interno del coperchietto della copertura frontale.

3. Descrizione dell'apparecchio

L'apparecchio serve per il controllo degli stadi ventilatore dell'unità di ventilazione collegata. L'apparecchio dispone di un timer giornaliero e di spie di controllo per la modalità di funzionamento Party e per la sostituzione del filtro.

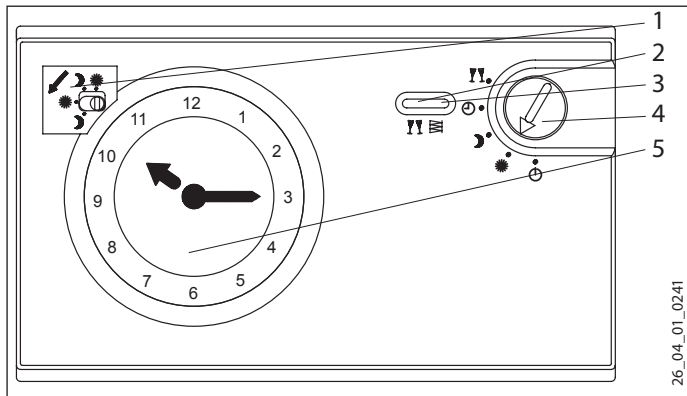

- 1 Indicatore della modalità di funzionamento automatica
- 2 Spia di controllo per la modalità di funzionamento Party
- 3 Spia di controllo per la sostituzione del filtro
- 4 Selettore modalità di funzionamento
- 5 Timer giornaliero



Avvertenza

La dotazione di fabbrica dell'apparecchio comprende un accumulatore, che serve a garantire l'alimentazione di tensione al timer giornaliero in caso di interruzione di corrente. L'interruzione di tensione può durare al massimo 48 ore.

4. Impostazioni

Elementi di comando dietro il coperchietto della copertura frontale

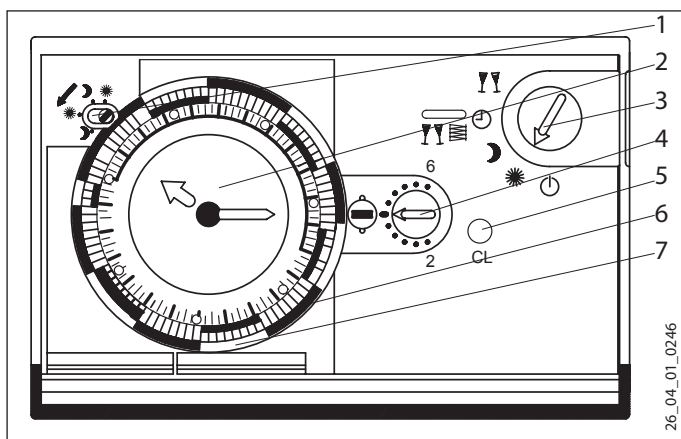

- 1 Indicatore della modalità di funzionamento automatica
- 2 Timer giornaliero
- 3 Selettore modalità di funzionamento
- 4 Selettore rotativo per la regolazione dell'intervallo di sostituzione del filtro
- 5 Tasto di reset per l'indicatore di sostituzione del filtro
- 6 Sezioni con regolazione sull'esterno (modalità notturna)
- 7 Sezioni con regolazione sull'interno (modalità diurna)

4.1 Selettore modalità di funzionamento

Il selettore delle modalità di funzionamento dispone di cinque funzioni:

	Modalità di funzionamento Party	Stadio ventilatore 3
	Modalità diurna	Stadio ventilatore 2
	Modalità notturna	Stadio ventilatore 1
	Modalità standby	L'unità di ventilazione si trova in modalità standby. A seconda del tipo di apparecchio e delle impostazioni, i ventilatori sono in attesa o generano un flusso d'aria minimo.
	Funzionamento automatico	L'unità di ventilazione viene commutata alla modalità di funzionamento diurna o rispettivamente notturna in base al programma orario impostato.

4.2 Timer giornaliero

Il commutatore giornaliero si imposta ruotando l'indicatore mobile in senso orario.

- ▶ Aprire il coperchietto sulla copertura frontale, tirandolo verso il basso.
- ▶ Ruotare l'indicatore mobile finché non arriva sul numero 24 h in alto al centro.
- ▶ Chiudere il coperchietto sulla copertura frontale. Ora il timer giornaliero è impostato alle ore 03:00 di notte.
- ▶ Per impostare il timer giornaliero all'ora locale, ruotare l'indicatore mobile finché non arriva a corrispondere all'ora locale. In questa regolazione tenere conto dell'impostazione sulle 24 ore.

4.3 Funzionamento automatico

Gli orari di commutazione desiderati per la modalità di funzionamento automatica si definiscono utilizzando le sezioni regolabili del timer giornaliero. Una sezione corrisponde ad un tempo di commutazione di 15 minuti.

Le sezioni con regolazione sull'esterno permettono di ridurre il numero di giri ventilatore per la modalità di funzionamento notturna. Le sezioni con regolazione sull'interno permettono di aumentare il numero di giri ventilatore per la modalità di funzionamento diurna.

L'indicatore della modalità di funzionamento automatica segnala se è attiva la modalità notturna o quella diurna. Dalla modalità di funzionamento automatica si può effettuare la commutazione in manuale ruotando la levetta in senso antiorario.



5. Manutenzione

5.1 Sostituzione del filtro

Una spia di controllo segnala quando è necessario sostituire il filtro nell'unità di ventilazione.



Avvertenza

Il momento segnalato dall'apparecchio per la sostituzione del filtro è un valore di riferimento e può di fatto non corrispondere al grado di sporcizia effettivo del filtro.

- Osservare l'indicatore di sostituzione del filtro dell'unità di ventilazione collegata.

Per la sostituzione del filtro si può definire un intervallo compreso tra 2 e 6 mesi. A tale scopo, azionare il selettore rotativo dietro la copertura frontale dell'apparecchio.



Avvertenza

La sporcizia del filtro può variare in base alle rispettive condizioni ambientali. Si consiglia di mantenere l'intervallo di 3 mesi impostato in fabbrica per la prima sostituzione del filtro.

- Dopo la prima sostituzione del filtro, fare regolare l'impostazione da un tecnico specializzato.



Avvertenza

- Dopo ogni sostituzione del filtro, premere il tasto di reset per ripristinare l'indicatore.

INSTALLAZIONE

6. Sicurezza

L'installazione, la messa in funzione, la manutenzione e le riparazioni devono essere eseguite esclusivamente da un tecnico specializzato

6.1 Istruzioni di sicurezza generali

Garantiamo un funzionamento senza problemi e sicurezza di esercizio solo se vengono utilizzati accessori e ricambi originali per l'apparecchio.

6.2 Disposizioni, norme e direttive



Avvertenza

Osservare tutte le normative e disposizioni applicabili.

7. Descrizione dell'apparecchio

7.1 Fornitura

Con l'apparecchio viene fornito il materiale di fissaggio necessario.

8. Montaggio



AVVERTENZA Scarica elettrica

La tensione viene alimentata all'apparecchio da un cavo di collegamento elettrico collegato all'unità di ventilazione. Durante l'installazione sussiste il pericolo di venire a contatto con parti conduttrici di tensione.

- Scollegare l'unità di ventilazione dalla tensione di alimentazione.

8.1 Montaggio a parete

L'apparecchio è idoneo per l'installazione in scatole da incasso o su superfici piane.



Danni materiali

- Quando si praticano i fori col trapano, fare attenzione ai cavi posati sotto l'intonaco.

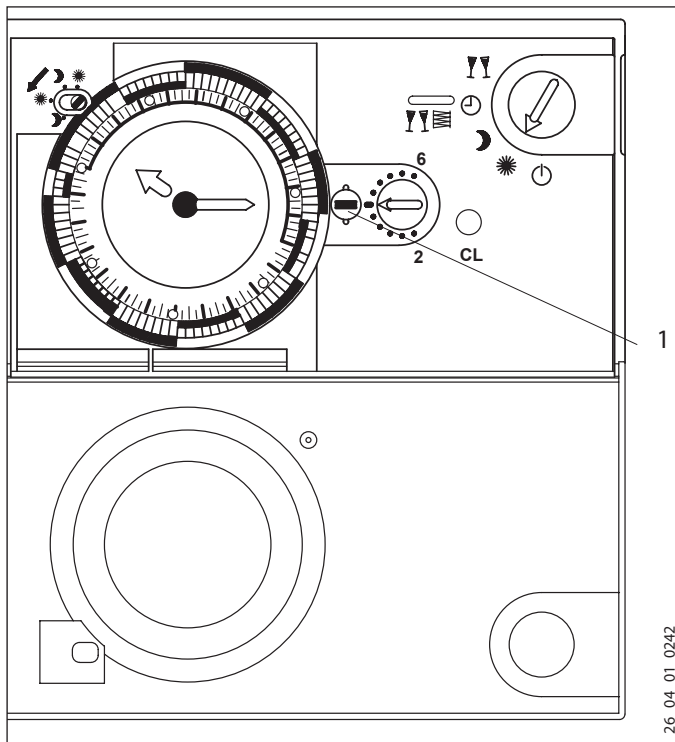

1 Vite di bloccaggio bloccata in posizione orizzontale

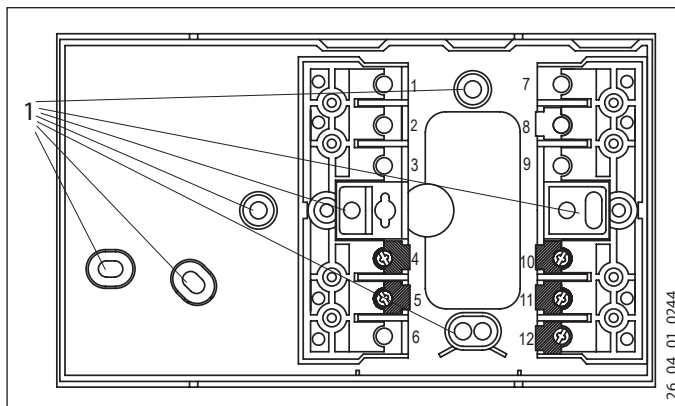

1 Fori di fissaggio

- ▶ Aprire il coperchietto sulla copertura frontale, tirandolo verso il basso.
- ▶ Allentare la vite di bloccaggio ruotandola di un quarto di giro in senso antiorario.
- ▶ Sollevare la copertura frontale e rimuoverla dalla base.
- ▶ Fissare la base con i fori di fissaggio ad una scatola da incasso o in un punto idoneo della parete.

8.2 Allacciamento elettrico

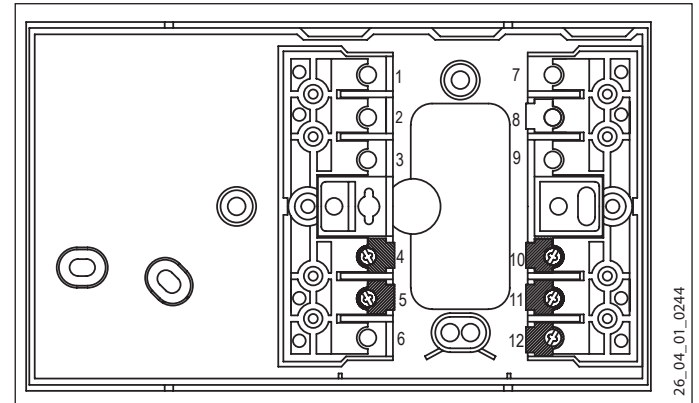

Disposizione dei morsetti

4	P (0 V)
5	24-48 V
10	Standby
11	Party
12	Giorno

- ▶ Eseguire il collegamento elettrico come illustrato nella figura di cui sopra. Rispettare le assegnazioni dei morsetti.
- ▶ Posizionare il cavo di collegamento correttamente all'interno della base.
- ▶ Appoggiare la copertura frontale sulla base.
- ▶ Bloccare la vite di bloccaggio ruotandola di un quarto di giro in senso orario.

9. Messa in funzione

9.1 Prima messa in esercizio

- ▶ Attivare l'alimentazione di tensione dell'unità di ventilazione.
- ▶ Impostare il timer giornaliero sull'ora locale (fare riferimento al capitolo "Impostazioni/Timer giornaliero").

9.1.1 Consegna dell'apparecchio a un altro utente

- ▶ Spiegare all'utente il funzionamento dell'apparecchio e aiutarlo a familiarizzare con il suo utilizzo.
- ▶ Istruire l'utente circa il funzionamento della spia di controllo per la sostituzione del filtro.
- ▶ Avvertire l'utente in merito a possibili pericoli.
- ▶ Consegnare queste istruzioni.

10. Spegnimento del sistema



Avvertenza

La tensione viene alimentata all'apparecchio da un cavo di collegamento elettrico collegato all'unità di ventilazione.

- Staccare l'alimentazione.

10.1 Nuova accensione

Fare riferimento al capitolo "Messa in funzione/Prima messa in esercizio"

11. Dati tecnici

Telecomando FEZ

185358

Dati elettrici

Tensione CC min.	V	24
Tensione CC max.	V	48
Corrente nominale	mA	10

Versioni

Riserva oraria		48 h
Alloggiamento	Alloggiamento di plastica con base innestabile	
Colore		bianco
Tipo di protezione (IP)		IP20

Misure

Altezza	mm	78
Larghezza	mm	160
Profondità	mm	45

Cavo di collegamento

Sezione minima	mm ²	0,5
Lunghezza massima	m	30

Garanzia

Per apparecchi acquistati non in Germania, valgono le condizioni di garanzia delle nostre società tedesche. Nei paesi in cui una delle nostre affiliate distribuisce i nostri prodotti, la garanzia può essere prestata solo da tale affiliata. Questa garanzia può essere prestata solo se l'affiliata ha rilasciato condizioni di garanzia proprie. Per quant'altro, non viene prestata alcuna garanzia.

Non prestiamo alcuna garanzia per apparecchi acquistati in paesi in cui nessuna delle nostre affiliate distribuisce i nostri prodotti. Restano invariate eventuali garanzie prestate dall'importatore.

Ambiente e riciclaggio

Aiutateci a salvaguardare il nostro ambiente. Dopo l'uso, smaltire i materiali in conformità con le prescrizioni nazionali in vigore.

OBSLUHA

1. Všeobecné pokyny

Kapitola „Obsluha“ je určena uživatelům přístroje a instalačním technikům.

Kapitola „Instalace“ je určena instalačním technikům.



Upozornění

- Dříve, než zahájíte provoz, si pozorně přečtěte tento návod a pečlivě jej uschovejte.
- Návod případně předejte dalšímu uživateli.
- Dodržujte návod k obsluze a instalaci příslušného ventilačního zařízení.

1.1 Bezpečnostní pokyny

1.1.1 Struktura bezpečnostních pokynů



UVOZUJÍCÍ SLOVO - Druh nebezpečí

Zde jsou uvedeny možné následky nedodržení bezpečnostních pokynů.

- Zde jsou uvedena opatření k odvrácení nebezpečí.

1.1.2 Symboly, druh nebezpečí

Symbol	nebezpečí
	Úraz
	Úraz elektrickým proudem
	Popálení (popálení, opaření)

1.1.3 Uvozující slova

UVOZUJÍCÍ SLOVO	Význam
NEBEZPEČÍ	Pokyny, jejichž nedodržení má za následek vážné nebo smrtelné úrazy.
VÝSTRAHA	Pokyny, jejichž nedodržení může mít za následek vážné nebo smrtelné úrazy.
POZOR	Pokyny, jejichž nedodržení může mít za následek středně vážné nebo lehké úrazy.

1.2 Jiné symboly použité v této dokumentaci



Upozornění

- Obecné pokyny jsou označeny symbolem zobrazeným vedle.
- Texty upozornění čtete pečlivě.

Symbol	Význam
	Věcné škody (poškození přístroje, následné škody, poškození životního prostředí)
	Likvidace přístroje

- Tento symbol vás vyzývá k určitému jednání. Potřebné úkony jsou popsány po jednotlivých krocích.

1.3 Měrné jednotky



Upozornění

Pokud není uvedeno jinak, jsou všechny rozměry uvedeny v milimetrech.

2. Bezpečnost

2.1 Použití v souladu s účelem

Přístroj slouží ke spínání stupňů ventilátoru připojeného ventilačního zařízení.

Přístroj je určen k použití v domácnostech. Mohou jej tedy bezpečně obsluhovat neškolené osoby. Lze jej používat i mimo domácnosti, např. v drobném průmyslu, pokud způsob použití v takových oblastech odpovídá určení přístroje.

Jiné použití nebo použití nad rámec daného rozsahu je považováno za použití v rozporu s účelem. K použití v souladu s určením patří také dodržování tohoto návodu a návodu připojeného ventilačního zařízení.

Přístroj je možné provozovat v kombinaci s následujícími ventilačními zařízeními:

- LWZ 160, LWZ 161, LWZ 70, LWZ 170 (plus), LWZ 270 (plus), LWZ 370 (plus)
- TVZ 161, TVZ 70, TVZ 170 (plus), TVZ 270 (plus), TVZ 370 (plus)

2.2 Všeobecná bezpečnostní pokyny



VÝSTRAHA úraz

Přístroj smí používat děti od 8 let a osoby se sníženými fyzickými, sensorickými nebo mentálními schopnostmi nebo s nedostatečnými zkušenostmi a znalostmi pouze pod dozorem, nebo poté, co byly poučeny o bezpečném použití přístroje jsou si vědomy nebezpečí, která z jeho použití plynou. Nenechávejte děti, aby si s přístrojem hrály. Čištění a údržbu, kterou má provádět uživatel, nesmí provádět samotné děti bez dozoru.

2.3 Kontrolní symbol

Viz typový štítek na vnitřní straně víka předního krytu.



3. Popis přístroje

Přístroj slouží ke spínání stupňů ventilátoru připojeného ventilačního zařízení. Přístroj je vybaven denními spínacími hodinami a kontrolkami pártý režimu a výměny filtru.

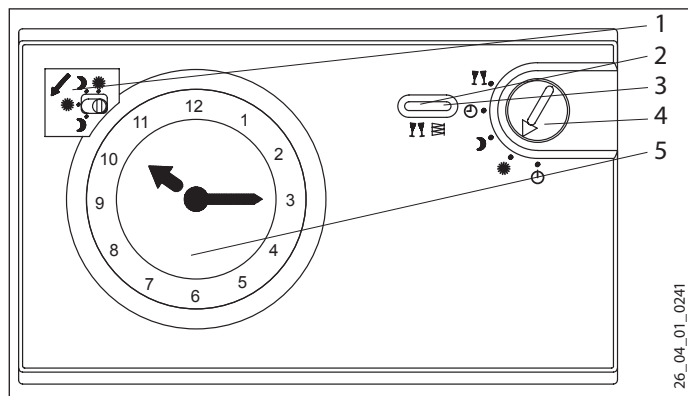

- 1 ukazatel automatického režimu
- 2 kontrolka pártý režimu
- 3 kontrolka výměny filtru
- 4 přepínač provozních režimů
- 5 Denní spínací hodiny



Upozornění

Přístroj je z výroby vybaven akumulátorem, který při výpadku proudu přechodně napájí denní spínací hodiny. Prerušení napájení smí trvat maximálně 48 hodin.

4. Nastavení

Ovládací prvky za víkem předního krytu

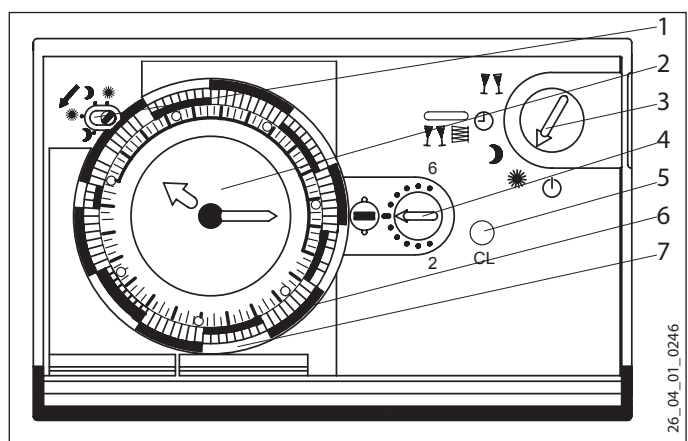

- 1 ukazatel automatického režimu
- 2 Denní spínací hodiny
- 3 přepínač provozních režimů
- 4 otočný ovladač pro nastavení intervalu výměny filtru
- 5 tlačítko pro resetování ukazatele výměny filtru
- 6 segmenty nastavené ven (noční režim)
- 7 segmenty nastavené dovnitř (denní režim)

4.1 přepínač provozních režimů

Přepínač provozních režimů má pět přiřazených funkcí:

	Režim Párty	stupeň ventilátoru 3
	Denní režim	stupeň ventilátoru 2
	Noční režim	stupeň ventilátoru 1
	Standby režim	Ventilační zařízení se nachází v pohotovostním režimu. Podle typu přístroje a nastavení jsou ventilátory v klidovém stavu, nebo dodávají minimální proud vzduchu.
	Režim automatického provozu	Nastavený časový program přepíná mezi denním a nočním režimem ventilačního zařízení.

4.2 Denní spínací hodiny

Denní spínací hodiny můžete nastavit otáčením pohyblivé ručičky ve směru pohybu hodinových ručiček.

- ▶ Odklopte dolů víko předního krytu.
- ▶ Otáčejte pohyblivou ručičkou, až se číslo 24 h nachází nahoře uprostřed.
- ▶ Zavřete víko předního krytu. Denní spínací hodiny jsou nyní nastavené na 03:00 v noci.
- ▶ Pro nastavení denních spínacích hodin na místní čas pokračujte v otáčení pohyblivou ručičkou, dokud ručičky neukazují místní čas. Při nastavování místního času vezměte v úvahu 24hodinový formát.

4.3 Režim automatického provozu

Požadované spínací časy pro automatický režim můžete zadat pomocí přestavitelných segmentů denních spínacích hodin. Jeden segment odpovídá spínací době 15 minut.

Segmenty nastavené směrem ven způsobí pokles otáček ventilátoru odpovídající nočnímu režimu. Segmenty nastavené směrem dovnitř způsobí zvýšení otáček ventilátoru odpovídající dennímu režimu.

Ukazatel automatického režimu signalizuje, zda je aktivní denní nebo noční režim. V automatickém režimu můžete provést ruční přepnutí otočením hlavice proti pohybu hodinových ručiček.

5. Údržba

5.1 Výměna filtru

Jestliže je nutné vyměnit filtr ventilačního zařízení, je toto signalizováno kontrolkou.



Upozornění

Přístrojem signalizovaný okamžik výměny filtru slouží jako orientační hodnota a nemusí odpovídat skutečnému stupni znečištění filtru.

- Řiďte se podle ukazatele výměny filtru připojeného ventilačního zařízení.

Pro výměnu filtru můžete zvolit interval v délce od 2 do 6 měsíců. Použijte k tomu otočný ovladač za předním krytem přístroje.



Upozornění

Znečištění filtru se může měnit v závislosti na místních podmínkách. Doporučujeme až do první výměny filtru dodržet interval 3 měsíce nastavený z výroby.

- Po první výměně filtru nechte časové nastavení přizpůsobit odborníkem.



Upozornění

► Po každé výměně filtru stiskněte resetovací tlačítko pro vynulování ukazatele výměny filtru.

INSTALACE

6. Bezpečnost

Instalaci, uvedení do provozu, údržbu a opravy přístroje smí provádět pouze odborník.

6.1 Všeobecné bezpečnostní pokyny

Řádnou funkci a spolehlivý provoz lze zaručit pouze v případě použití původního příslušenství a originálních náhradních dílů určených pro tento přístroj.

6.2 Předpisy, normy a ustanovení



Upozornění

Dodržujte všechny příslušné předpisy a ustanovení.

7. Popis přístroje

7.1 Rozsah dodávky

K přístroji je přiložen upevňovací materiál.

8. Montáž



VÝSTRAHA - Elektrický proud

Přístroj je napájen elektrickým spojovacím vedením k ventilačnímu zařízení. Při montáži hrozí nebezpečí dotyku dílů pod napětím.

- Odpojte ventilační zařízení od napětí.

8.1 Montáž na stěnu

Přístroj je vhodný pro montáž na instalační krabice nebo na rovný podklad.



Věcné škody

- Při vrtání otvorů dejte pozor na vedení položená pod omítkou.

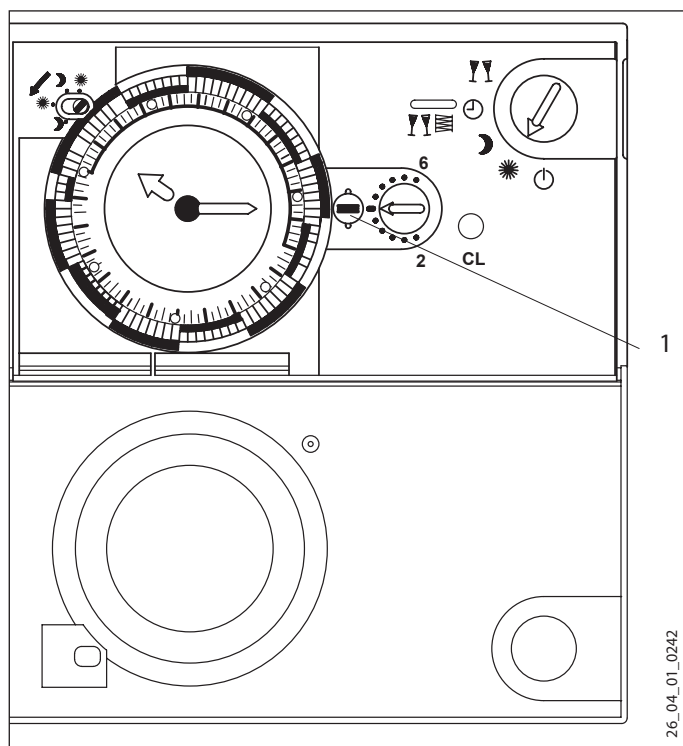

1 aretační šroub zablokovaný ve vodorovné poloze

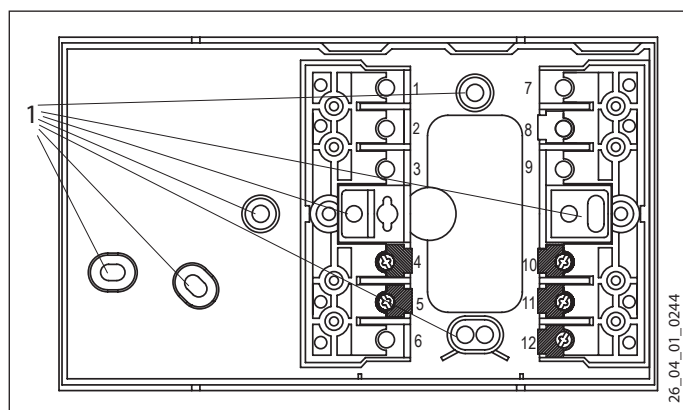

1 upevňovací otvory

- ▶ Odklopte dolů víko předního krytu.
- ▶ Uvolněte aretační šroub otočením o čtvrt otáčky proti směru pohybu hodinových ručiček.
- ▶ Sejměte přední kryt z těla přístroje.
- ▶ Pomocí upevňovacích otvorů upevněte tělo přístroje na instalační krabici nebo na vhodné místo na stěně.

8.2 Elektrická přípojka

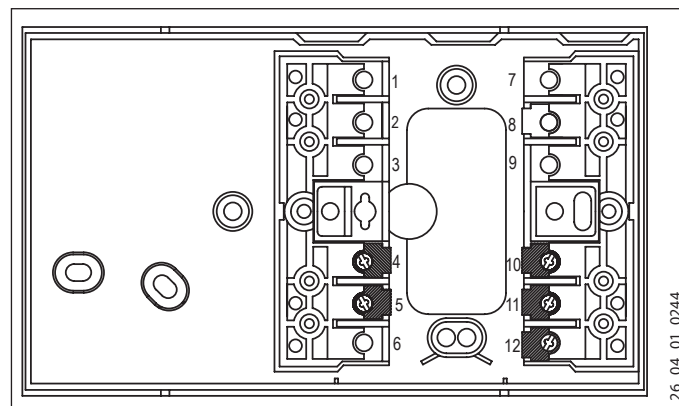

Obsazení svorek	
4	P (0 V)
5	24-48 V
10	Pohotovostní (Standby)
11	Párty
12	Den

- ▶ Proveďte elektrické připojení podle výše uvedeného obrázku. Dodržte přitom obsazení svorek.
- ▶ Připojovací kabel odborně umístěte v těle přístroje.
- ▶ Nasadte přední kryt na tělo přístroje.
- ▶ Zablokujte aretační šroub otočením o čtvrt otáčky ve směru pohybu hodinových ručiček.

9. Uvedení do provozu

9.1 První uvedení do provozu

- ▶ Zapněte napájení ventilačního zařízení.
- ▶ Nastavte spínací hodiny na místní čas (viz kapitolu „Nastavení/Denní spínací hodiny“).

9.1.1 Předání přístroje

- ▶ Vysvětlete uživateli funkci přístroje a seznamte ho se způsobem jeho užívání.
- ▶ Upozorněte uživatele zvláště na kontrolku výměny filtru.
- ▶ Upozorněte uživatele na možná rizika.
- ▶ Předajte tento návod.

10. Uvedení mimo provoz



Upozornění

Přístroj je napájen elektrickým spojovacím vedením k ventilačnímu zařízení.

- Odpojte napájení.

10.1 Opětovné uvedení do provozu

Viz kapitola „Uvedení do provozu / První uvedení do provozu“.

11. Technické údaje

Dálkové ovládání FEZ

185358

Elektrotechnické údaje

DC napětí min.	V	24
DC napětí max.	V	48
Jmenovitý proud	mA	10

Provedení

Rezerva chodu hodin		48 h
Plášť, kryt		plastové pouzdro s nástrčným tělem
Barva		bílá
Krytí (IP)		IP20

Rozměry

Výška	mm	78
Šířka	mm	160
Hloubka	mm	45

Přívodní kabel

Minimální průřez	mm ²	0,5
Maximální délka	m	30

Záruka

Pro přístroje nabyté mimo území Německa neplatí záruční podmínky poskytované našimi firmami v Německu. V zemích, ve kterých některá z našich dceřiných společností distribuuje naše výrobky, poskytuje záruku jenom tato dceřiná společnost. Takovou záruku lze poskytnout pouze tehdy, pokud dceřiná společnost vydala vlastní záruční podmínky. Jinak nelze záruku poskytnout.

Na přístroje zakoupené v zemích, ve kterých nejsou naše výrobky distribuovány žádnou z dceřiných společností, neposkytujeme žádnou záruku. Případné záruky závazně přislíbené dovozcem zůstávají proto nedotčené.

Životní prostředí a recyklace

Pomozte nám chránit naše životní prostředí. Materiály po použití zlikvidujte v souladu s platnými národními předpisy.

OBSŁUGA

1. Wskazówki ogólne

Rozdział „Obsługa” przeznaczony jest dla użytkownika urządzenia i specjalisty.

Rozdział „Instalacja” przeznaczony jest dla specjalistów.



Wskazówka

- ▶ Przed przystąpieniem do obsługi urządzenia należy dokładnie zapoznać się z niniejszą instrukcją i zachować ją do późniejszego wykorzystania.
- ▶ W przypadku przekazania produktu kolejnym użytkownikom, należy dołączyć również niniejszą instrukcję.
- ▶ Należy przestrzegać instrukcji obsługi i instalacji odpowiedniego urządzenia wentylacyjnego.

1.1 Wskazówki dotyczące bezpieczeństwa

1.1.1 Struktura wskazówek dotyczących bezpieczeństwa



HASŁO OSTRZEGAWCZE – rodzaj zagrożenia
W tym miejscu są określone potencjalne skutki nieprzestrzegania wskazówki dotyczącej bezpieczeństwa.

- ▶ W tym miejscu są określone środki zapobiegające zagrożeniu.

1.1.2 Symbole i rodzaje zagrożenia

Symbol	Rodzaj zagrożenia
	obrażenia ciała
	Porażenie prądem elektrycznym
	Poparzenie (oparzenie)

1.1.3 Hasła ostrzegawcze

HASŁO OSTRZEGAWCZE	Znaczenie
ZAGROŻENIE	Wskazówki, których nieprzestrzeganie prowadzi do ciężkich obrażeń ciała lub śmierci.
OSTRZEŻENIE	Wskazówki, których nieprzestrzeganie może prowadzić do ciężkich obrażeń ciała lub śmierci.
OSTROŻNIE	Wskazówki, których nieprzestrzeganie może prowadzić do średnich lub lekkich obrażeń ciała.

1.2 Inne oznaczenia stosowane w niniejszej dokumentacji



Wskazówka

Ogólne wskazówki są oznaczone symbolem umieszczonym obok.

- ▶ Należy dokładnie zapoznać się z treścią wskazówek.

Symbol	Znaczenie
	Szkody materialne (uszkodzenie urządzenia, szkody następce, szkody ekologiczne)
	Utylizacja urządzenia

- ▶ Ten symbol informuje o konieczności wykonania jakiejś czynności. Wymagane czynności opisane są krok po kroku.

1.3 Jednostki miar



Wskazówka

Jeśli nie określono innych jednostek, wszystkie wymiary podane są w milimetrach.

2. Bezpieczeństwo

2.1 Użytkowanie zgodne z przeznaczeniem

Urządzenie służy do stopniowego sterowania wentylatora podłączonego urządzenia wentylacyjnego.

Urządzenie przeznaczone jest do użytku domowego. Nieprzeszkolone osoby mogą bezpiecznie z niego korzystać. Urządzenie można stosować również poza domem, np. w małych przedsiębiorstwach, pod warunkiem takiego samego użytkowania.

Inne lub wykraczające poza obowiązujące ustalenia zastosowanie traktowane jest jako niezgodne z przeznaczeniem. Do użytkowania zgodnego z przeznaczeniem należy również przestrzeganie niniejszej instrukcji obsługi oraz instrukcji obsługi podłączonego urządzenia wentylacyjnego.

Urządzenie może być eksploatowane w kombinacji z następującymi urządzeniami wentylacyjnymi:

- LWZ 160, LWZ 161, LWZ 70, LWZ 170 (plus), LWZ 270 (plus), LWZ 370 (plus)
- TVZ 161, TVZ 70, TVZ 170 (plus), TVZ 270 (plus), TVZ 370 (plus)



2.2 Ogólne wskazówki dotyczące bezpieczeństwa



OSTRZEŻENIE Obrażenia ciała
Urządzenie może być obsługiwane przez dzieci, które ukończyły 8 lat oraz przez osoby o zmniejszonych zdolnościach fizycznych, sensorycznych lub umysłowych lub osoby nieposiadające odpowiedniego doświadczenia względnie wiedzy, jeżeli są one pod nadzorem lub zostały przeszkolone w zakresie bezpiecznej obsługi urządzenia oraz zrozumiały wynikające stąd niebezpieczeństwa. Dzieciom nie wolno bawić się urządzeniem. Czyszczenie oraz konserwacja wykonywana przez użytkownika są czynnościami, których dzieciom nie wolno wykonywać bez nadzoru.

2.3 Znak kontroli

Patrz tabliczka znamionowa na wewnętrznej stronie pokrywy osłony czołowej.

3. Opis urządzenia

Urządzenie służy do stopniowego sterowania wentylatora podłączonego urządzenia wentylacyjnego. Urządzenie jest wyposażone w zegar sterujący, jak również lampki kontrolne dla trybu Party i wymiany filtra.

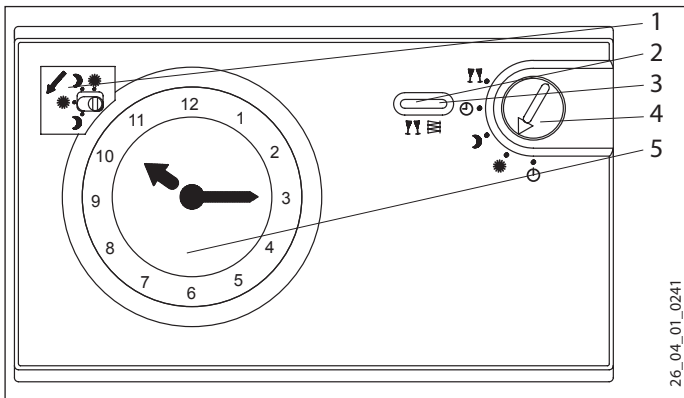

- 1 Wyświetlenie trybu automatycznego
- 2 Lampka kontrolna trybu Party
- 3 Lampka kontrolna wymiany filtra
- 4 Przełącznik trybów pracy
- 5 Zegar sterujący



Wskazówka

Fabrycznie urządzenie zostało wyposażone w akumulator, który w przypadku przerwy w zasilaniu w prąd elektryczny zapewnia tymczasowo zasilanie w napięciu zegara sterującego. Przerwa w dopływie prądu elektrycznego może trwać maksymalnie 48 godzin.

4. Ustawienia

Elementy obsługi za pokrywą osłony czołowej.

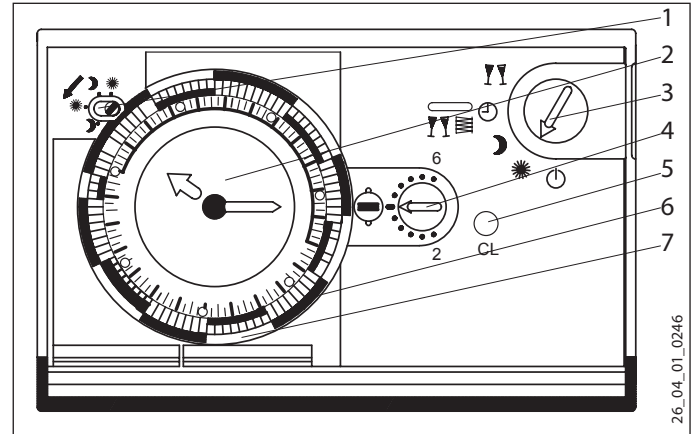

- 1 Wyświetlenie trybu automatycznego
- 2 Zegar sterujący
- 3 Przełącznik trybów pracy
- 4 Pokrętło do ustawiania interwału wymiany filtra
- 5 Przycisk Reset do resetowania wyświetlenia wymiany filtra
- 6 Segmenty ustawione na zewnątrz (tryb nocny)
- 7 Segmenty ustawione do wewnątrz (tryb dzienny)

4.1 Przełącznik trybów pracy

Przełącznikowi trybów roboczych jest przyporządkowanych pięć funkcji:

	Tryb Party	Stopień wentylatora 3
	Tryb dzienny	Stopień wentylatora 2
	Tryb nocny	Stopień wentylatora 1
	Tryb standby	Urządzenie wentylacyjne znajduje się w trybie gotowości. W zależności od typu urządzenia i ustawień wentylator znajduje się w bezruchu lub wytwarza minimalny strumień przepływu powietrzna.
	Tryb automatyczny	Urządzenie wentylacyjne jest przełączane przez ustawiony program czasowy na tryb dzienny lub nocny.

4.2 Zegar sterujący

Zegar sterujący można ustawić poprzez obrót ruchomej wskazówki zgodnie z kierunkiem ruchu wskazówek zegara.

- ▶ Otworzyć w dół pokrywę osłony czołowej.
- ▶ Obrócić ruchomą wskazówkę, aż w środku u góry będzie znajdować się godzina 24 h.
- ▶ Zamknąć pokrywę osłony czołowej. Zegar sterujący jest ustawiony teraz na godzinę 03:00 w nocy.
- ▶ W celu ustawienia zegara sterującego na czas miejscowy należy ruchomą wskazówkę obracać dalej, aż będzie pokazywała godzinę, która pokrywa się z czasem miejscowym. Podczas ustawiania czasu miejscowego należy zwrócić uwagę na opcję 24-godzinną.



4.3 Tryb automatyczny

Żądane czasy włączania trybu automatycznego można ustawić za pomocą przestawialnych segmentów zegara sterującego. Jeden segment odpowiada czasowi włączania równemu 15 minut.

Segmety ustawione na zewnątrz powodują zmniejszenie prędkości obrotowej wentylatora do trybu nocnego. Segmety ustawione do wewnątrz powodują zwiększenie prędkości obrotowej wentylatora do trybu dziennego.

Wyświetlenie dla trybu automatycznego sygnalizuje, czy aktywowany jest tryb dzienny, czy też nocny. W trybie automatycznym można dokonać ręcznego przełączenia poprzez przekręcenie przetyczki w kierunku przeciwnym do kierunku ruchu wskazówek zegara.

5. Konserwacja

5.1 Wymiana filtra

Jeżeli konieczna jest wymiana filtra w urządzeniu wentylacyjnym, jest to sygnalizowane przez lampkę kontrolną.



Wskazówka

Czas wymiany filtra sygnalizowany przez urządzenie jest orientacyjny i może odbiegać od rzeczywistego stopnia zabrudzenia filtra.

- ▶ Proszę przestrzegać wskazania wymiany filtra podłączonego urządzenia wentylacyjnego.

W celu wymiany filtra można wybrać interwał o długości od 2 do 6 miesięcy. W tym celu należy przekręcić pokrętko za osłoną czołową urządzenia.



Wskazówka

Zabrudzenie filtra może zmieniać się w zależności od lokalnych warunków. Zalecamy, aby do pierwszej wymiany filtra zachować ustawiony fabrycznie interwał trwający 3 miesiące.

- ▶ Po pierwszej wymianie filtra należy zlecić specjalście dopasowanie ustawienia czasu.



Wskazówka

Po każdej wymianie filtra należy nacisnąć przycisk reset, aby zresetować wyświetlenie wymiany filtra.

INSTALACJA

6. Bezpieczeństwo

Instalacja, pierwsze uruchomienie, jak również konserwacja i naprawa urządzenia mogą być wykonane wyłącznie przez specjalistę.

6.1 Ogólne wskazówki dotyczące bezpieczeństwa

Producent zapewnia prawidłowe działanie i bezpieczeństwo eksploatacji tylko w przypadku stosowania oryginalnego wyposażenia dodatkowego przeznaczonego do tego urządzenia oraz oryginalnych części zamiennych.

6.2 Przepisy, normy i wymogi



Wskazówka

Należy przestrzegać wszystkich stosownych przepisów i regulacji prawnych.

7. Opis urządzenia

7.1 Zakres dostawy

Do urządzenia dołączony został materiał mocujący.

8. Montaż



OSTRZEŻENIE porażenie prądem elektrycznym

Zasilanie urządzenia w napięcie jest zrealizowane za pośrednictwem elektrycznego przewodu łączącego urządzenie wentylacyjne. Istnieje niebezpieczeństwo, że podczas montażu można dotknąć części przewodzących napięcie.

- ▶ Należy odłączyć urządzenie wentylacyjne od źródła zasilania.

8.1 Montaż ścienny

Urządzenie można zamontować na puszkach elektrycznych lub na równym podłożu.



Szkody materialne

- ▶ W trakcie wykonywania otworów należy sprawdzić, czy pod tynkiem nie są ułożone przewody elektryczne.

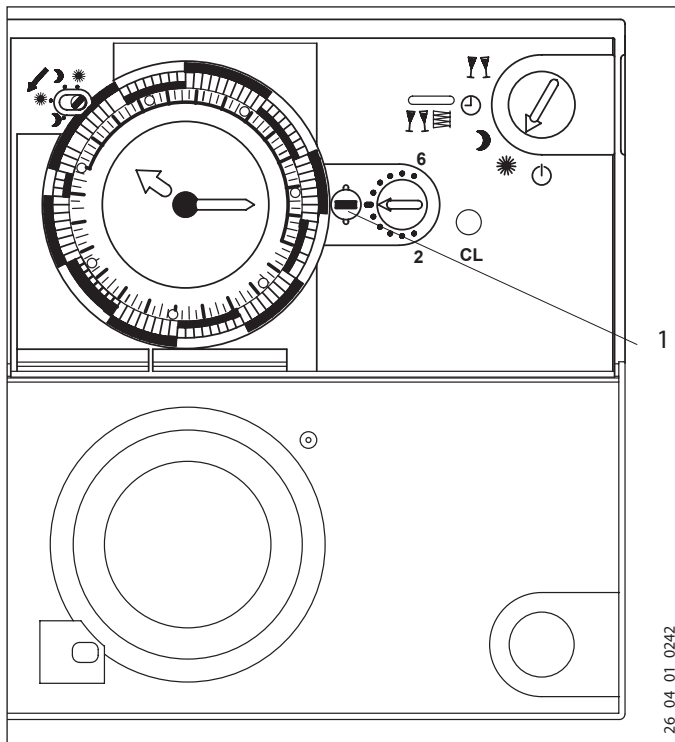

1 Śrubę zabezpieczającą zablokować w pozycji horyzontalnej.

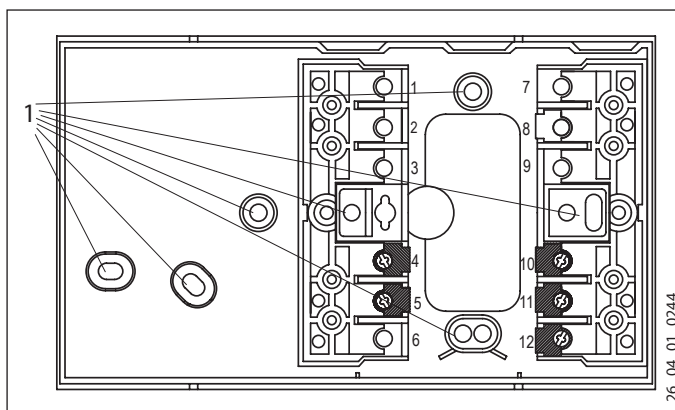

- 1 Otwory mocujące
- ▶ Otworzyć w dół pokrywę osłony czołowej.
 - ▶ Proszę poluzować śrubę zabezpieczającą o 1/4 obrotu w kierunku przeciwnym do kierunku obrotu wskazówek zegara.
 - ▶ Zdjąć osłonę czołową z cokołu.
 - ▶ Zamontować cokół przy użyciu wywierconych otworów na puszcze elektrycznej lub w innym miejscu na ścianie.

8.2 Podłączenie elektryczne

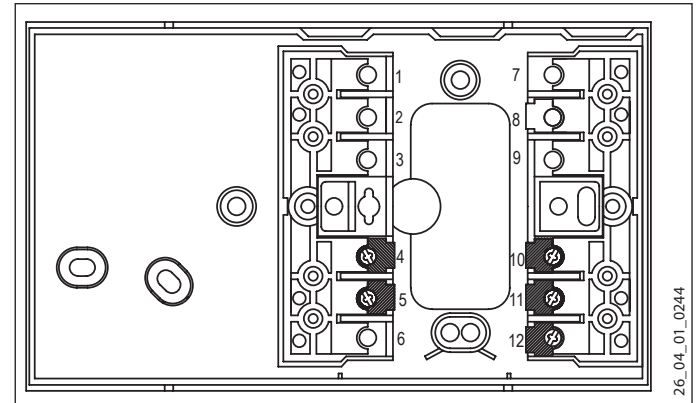

Wykorzystanie zacisków

4	P (0 V)
5	24-48 V
10	Standby
11	Party
12	Dzień

- ▶ Przeprowadzić podłączenie elektryczne zgodnie z powyższą ilustracją. Należy zwrócić przy tym uwagę na układ zacisków.
- ▶ Kabel przyłączeniowy umieścić prawidłowo w cokole.
- ▶ Nałożyć osłonę czołową na cokół.
- ▶ Zablokować śrubę zabezpieczającą poprzez wykonanie 1/4 obrotu w kierunku zgodnym z kierunkiem obrotu wskazówek zegara.

9. Uruchomienie

9.1 Pierwsze uruchomienie

- ▶ Włączyć napięcie zasilające urządzenia wentylacyjnego.
- ▶ Ustawić zegar sterujący na czas miejscowy (patrz rozdział „Ustawienia / Zegar sterujący”).

9.1.1 Przekazanie urządzenia

- ▶ objaśnić użytkownikowi sposób działania urządzenia i zapoznać go ze sposobem użytkowania.
- ▶ Należy zwrócić uwagę użytkownika na lampkę kontrolną wymiany filtra.
- ▶ Wskazać użytkownikowi na potencjalne zagrożenia.
- ▶ Przekazać niniejszą instrukcję.

10. Wyłączenie z eksploatacji



Wskazówka

Zasilanie urządzenia w napięcie jest zrealizowane za pośrednictwem elektrycznego przewodu łączącego urządzenie wentylacyjne.

- ▶ Odłączyć źródło zasilania.

10.1 Ponowne uruchomienie

Patrz rozdział „Uruchomienie / pierwsze uruchomienie”

11. Dane techniczne

Zdalne sterowanie FEZ

185358

Dane elektryczne

Min. napięcie DC.	V	24
Maks. napięcie DC.	V	48
Prąd znamionowy	mA	10

Wykonania

Rezerwa chodu zegara		48 h
Obudowa	Obudowa z tworzywa sztucznego z wciśniętym cokołem.	
Kolor		biały
Stopień ochrony (IP)		IP20

Wymiary

Wysokość	mm	78
Szerokość	mm	160
Głębokość	mm	45

Kabel przyłączeniowy

Minimalne pole przekroju	mm ²	0,5
maksymalna długość	m	30

Gwarancja

Urządzeń zakupionych poza granicami Niemiec nie obejmują warunki gwarancji naszych niemieckich spółek. Ponadto w krajach, w których jedna z naszych spółek córek jest dystrybutorem naszych produktów, gwarancji może udzielić wyłącznie ta spółka. Taka gwarancja obowiązuje tylko wówczas, gdy spółka-córka sformułowała własne warunki gwarancji. W innych przypadkach gwarancja nie jest udzielana.

Nie udzielamy gwarancji na urządzenia zakupione w krajach, w których żadna z naszych spółek córek nie jest dystrybutorem naszych produktów. Ewentualne gwarancje udzielone przez importera zachowują ważność.

Ochrona środowiska i recycling

Pomóż chronić środowisko naturalne. Materiały po wykorzystaniu należy utylizować zgodnie z krajowymi przepisami.



STIEBEL ELTRON GmbH & Co. KG
Dr.-Stiebel-Str. 33 | 37603 Holzminden
Tel. 05531 702-0 | Fax 05531 702-480
info@stiebel-eltron.de
www.stiebel-eltron.de

tecalor GmbH
Fürstenberger Str. 77 | 37603 Holzminden
Tel. 05531 99068-700 | Fax 05531 99068-712
info@tecalor.de
www.tecalor.de



Irrtum und technische Änderungen vorbehalten! | Subject to errors and technical changes! | Sous réserve d'erreurs et de modifications techniques! | Onder voorbehoud van vergissingen en technische wijzigingen! | Salvo error o modificación técnica! | Rätt till misstag och tekniska ändringar förbehålls! | Excepto erro ou alteração técnica | Zastrzeżone zmiany techniczne i ewentualne błędy | Omyly a technické změny jsou vyhrazeny! | A muszaki változtatások és tévedések jogát fenntartjuk! | Отсутствие ошибок не гарантируется. Возможны технические изменения. | Chyby a technické zmeny sú vyhradené!

Stand 8843

A 248812-37526-8944