



UMBAUANLEITUNG  
CONVERSION INSTRUCTIONS  
NOTICE DE TRANSFORMATION  
OMBOUWHANDLEIDING  
INSTRUKCJA PRZEBUDOWY  
MANUAL DE REEQUIPAMIENTO  
更换说明

---

Elektronische Baugruppe Regelung für Warmwasser-Wärmepumpen | Electronic control unit assembly for DHW heat pumps |  
Module électronique Régulation pour chauffe-eau thermodynamiques | Elektronische module regeling voor warmwater-  
warmtepompen | Elektroniczny podzespół regulacji do pomp ciepła na ciepłą wodę | Grupo electrónico de la unidad de  
control para las bombas de calor de ACS | 生活热水热泵电子控制装置

---



### 1. Allgemeine Hinweise

Diese Umbauanleitung richtet sich an den Fachhandwerker.

#### 1.1 Zutreffende Geräte

Ersatzteil für	Elektronische Baugruppe Regelung, Bestellnummer	Software	Stellung des Schalters S1	Stellung des Schalters S2
WWK 220 electronic	297881		Z	-
	320552		oben	oben
WWK 300 electronic	297881		Z	-
	320552		oben	oben
WWK 300 electronic SOL	297881		Z	-
	320552		oben	oben
WWK 300 electronic CH	320552		oben	oben
WWK 300 electronic CH SOL	320552		oben	oben
TTA 220 electronic	297881		Z	-
	320552		oben	oben
TTA 300 electronic	297881		Z	-
	320552		oben	oben
TTA 300 electronic SOL	297881		Z	-
	320552		oben	oben
WPT 220 EL	297881		Z	-
	320552		oben	oben
WPT 300 EL	297881		Z	-
	320552		oben	oben
WPT 300 EL plus	297881		Z	-
	320552		oben	oben
TEC 220 TM	297881		Z	-
	320552		oben	oben
TEC 300 TM	297881		Z	-
	320552		oben	oben
TEC 300 TM SOL	297881		Z	-
	320552		oben	oben
SHP-A 220 Plus	320552		oben	oben
SHP-A 300 Plus	320552		oben	oben
SHP-A 300 X Plus	320552		oben	oben
WWK 223 electronic	297881		B	-
	314970		unten	oben
WWK 303 electronic	297881		B	-
	314970		unten	oben
Accelera 220 E	297881		Z	-
	320552		unten	unten
Accelera 300 E	297881		Z	-
	320552		unten	unten
WWK 222	314970	2V2P02	unten	oben
	314970	3.1.00	oben	oben
WWK 222 H	314970	2V2P02	unten	oben
	314970	3.1.00	unten	oben
WWK 302	314970	2V2P02	unten	oben
	314970	3.1.00	oben	oben
WWK 302 H	314970	2V2P02	unten	oben
	314970	3.1.00	unten	oben
WWK 304 ZA	314970	3.4.00	unten	oben
WWK 221 electronic	314970	2V2P02	Mitte	Mitte
	314970	3.1.00	oben	oben
WWK 301 electronic	314970	2V2P02	Mitte	Mitte
	314970	3.1.00	oben	oben
WWK 301 electronic SOL	314970	2V2P02	Mitte	Mitte
	314970	3.1.00	oben	oben
TTA 221 electronic	314970	2V2P02	Mitte	Mitte
	314970	3.1.00	oben	oben
TTA 301 electronic	314970	2V2P02	Mitte	Mitte
	314970	3.1.00	oben	oben
TTA 301 electronic SOL	314970	2V2P02	Mitte	Mitte
	314970	3.1.00	oben	oben

Ersatzteil für	Elektronische Baugruppe Regelung, Bestellnummer	Software	Stellung des Schalters S1	Stellung des Schalters S2
SHP-F 220 Premium	314970	3.1.00	oben	oben
SHP-F 300 Premium	314970	3.1.00	oben	oben
SHP-F 300 X Premium	314970	3.1.00	oben	oben



#### Hinweis

Beachten Sie die mit dem Gerät mitgelieferte Anleitung.



#### Hinweis

Bei gleichzeitigem Austausch der Baugruppe Regelung und der Baugruppe Bedienung muss die Behältergröße ggf. angepasst werden. Dafür benötigen Sie den Kundendienststecker (Bestellnummer 254102).

#### 1.2 Mitgeltende Dokumente



Bedienungs- und Installationsanleitung der Wärmepumpe

### 2. Sicherheit

Die Installation, Inbetriebnahme sowie Wartung und Reparatur des Gerätes darf nur von einem Fachhandwerker durchgeführt werden.



#### WARNUNG Stromschlag

Führen Sie alle elektrischen Anschluss- und Installationsarbeiten nach Vorschrift aus. Trennen Sie bei allen Arbeiten das Gerät allpolig vom Netz.

### 3. Demontage

- ▶ Lösen Sie die Schraube, mit der die Blende befestigt ist.
- ▶ Nehmen Sie vorsichtig die Blende ab. Lösen Sie die Stecker an der Rückseite der Blende.
- ▶ Nehmen Sie den Gerätedeckel herunter.
- ▶ Demontieren Sie den oberen Gehäusemantel.

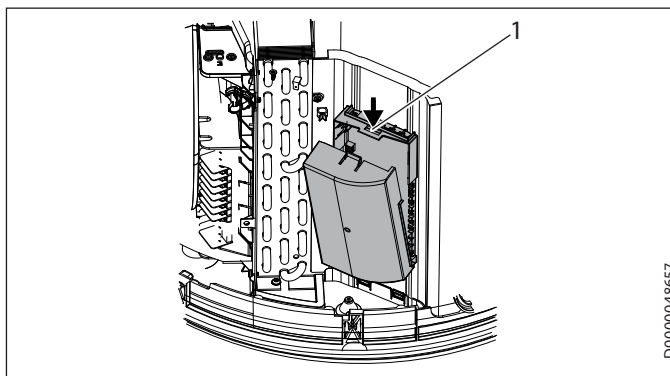

#### 1 Verriegelung der Platinenabdeckung

- ▶ Drücken Sie auf die Verriegelung der Platinenabdeckung und nehmen Sie die Platinenabdeckung ab.



### 3.1 Elektronische Baugruppe ersetzen

Elektronische Baugruppe Regelung, Bestellnummer	Ersatzteil für
297881	297269
314970	312474
320552	318308

#### 297881

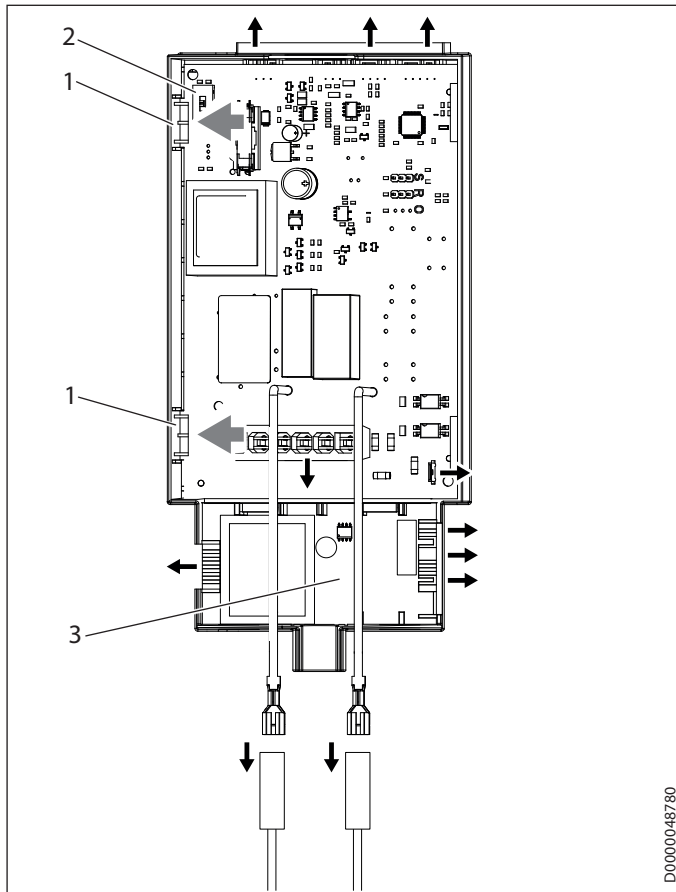

- 1 Rasthaken
  - 2 Schalter S1
  - 3 Ladeplatine (nicht bei allen Geräten vorhanden)
- ▶ Ziehen Sie die Steckverbinder von der Platine ab.
  - ▶ Drücken Sie gegen die 2 Rasthaken und kippen Sie die Baugruppe Regelung heraus.

#### 314970 / 320552

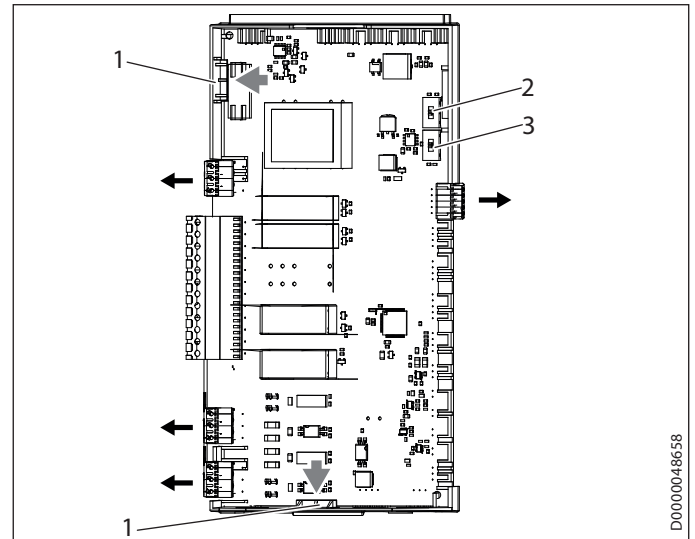

- 1 Rasthaken
  - 2 Schalter S1
  - 3 Schalter S2
- ▶ Ziehen Sie die Steckverbinder von der Platine ab.
  - ▶ Drücken Sie gegen die 2 Rasthaken und kippen Sie die Baugruppe Regelung heraus.

### 4. Montage

- ▶ Montieren Sie die Baugruppe Regelung in umgekehrter Reihenfolge der Demontage.
- ▶ Stellen Sie die DIP-Schalter S1 und S2 in die gleiche Position wie bei der ausgebauten Baugruppe Regelung. Die für Ihr Gerät benötigte Stellung finden Sie auch in der Tabelle im Kapitel „Allgemeine Hinweise / Zutreffende Geräte“.



### 1. General information

These conversion instructions are intended for qualified contractors.

#### 1.1 Relevant appliances

Spare part for	Electronic control unit assembly, part number	Software	Position of switch S1	Position of switch S2
WWK 220 electronic	297881		Z	-
	320552		Top	Top
WWK 300 electronic	297881		Z	-
	320552		Top	Top
WWK 300 electronic SOL	297881		Z	-
	320552		Top	Top
WWK 300 electronic CH	320552		Top	Top
WWK 300 electronic CH SOL	320552		Top	Top
TTA 220 electronic	297881		Z	-
	320552		Top	Top
TTA 300 electronic	297881		Z	-
	320552		Top	Top
TTA 300 electronic SOL	297881		Z	-
	320552		Top	Top
WPT 220 EL	297881		Z	-
	320552		Top	Top
WPT 300 EL	297881		Z	-
	320552		Top	Top
WPT 300 EL plus	297881		Z	-
	320552		Top	Top
TEC 220 TM	297881		Z	-
	320552		Top	Top
TEC 300 TM	297881		Z	-
	320552		Top	Top
TEC 300 TM SOL	297881		Z	-
	320552		Top	Top
SHP-A 220 Plus	320552		Top	Top
SHP-A 300 Plus	320552		Top	Top
SHP-A 300 X Plus	320552		Top	Top
WWK 223 electronic	297881		B	-
	314970		Bottom	Top
WWK 303 electronic	297881		B	-
	314970		Bottom	Top
Accelera 220 E	297881		Z	-
	320552		Bottom	Bottom
Accelera 300 E	297881		Z	-
	320552		Bottom	Bottom
WWK 222	314970	2V2P02	Bottom	Top
	314970	3.1.00	Top	Top
WWK 222 H	314970	2V2P02	Bottom	Top
	314970	3.1.00	Bottom	Top
WWK 302	314970	2V2P02	Bottom	Top
	314970	3.1.00	Top	Top
WWK 302 H	314970	2V2P02	Bottom	Top
	314970	3.1.00	Bottom	Top
WWK 304 ZA	314970	3.4.00	Bottom	Top
WWK 221 electronic	314970	2V2P02	Centre	Centre
	314970	3.1.00	Top	Top
WWK 301 electronic	314970	2V2P02	Centre	Centre
	314970	3.1.00	Top	Top
WWK 301 electronic SOL	314970	2V2P02	Centre	Centre
	314970	3.1.00	Top	Top
TTA 221 electronic	314970	2V2P02	Centre	Centre
	314970	3.1.00	Top	Top
TTA 301 electronic	314970	2V2P02	Centre	Centre
	314970	3.1.00	Top	Top

Spare part for	Electronic control unit assembly, part number	Software	Position of switch S1	Position of switch S2
TTA 301 electronic SOL	314970	2V2P02	Centre	Centre
	314970	3.1.00	Top	Top
SHP-F 220 Premium	314970	3.1.00	Top	Top
SHP-F 300 Premium	314970	3.1.00	Top	Top
SHP-F 300 X Premium	314970	3.1.00	Top	Top



**Note**  
Observe the instructions delivered with the appliance.



**Note**  
If the electronic control unit assembly and the electronic assembly for operation are being replaced at the same time, the cylinder size may need to be adjusted.  
For this, you will require the service plug (part no. 254102).

#### 1.2 Relevant documents

Heat pump operating and installation instructions

### 2. Safety

Only a qualified contractor should carry out installation, commissioning, maintenance and repair of the appliance.



**WARNING Electrocutation**  
Carry out all electrical connection and installation work in accordance with relevant regulations.  
Before any work on the appliance, disconnect all poles of the appliance from the power supply.

### 3. Dismantling

- ▶ Undo the screw securing the fascia.
- ▶ Carefully remove the fascia. Undo the plug on the back of the fascia.
- ▶ Remove the casing cover downwards.
- ▶ Remove the upper casing jacket.

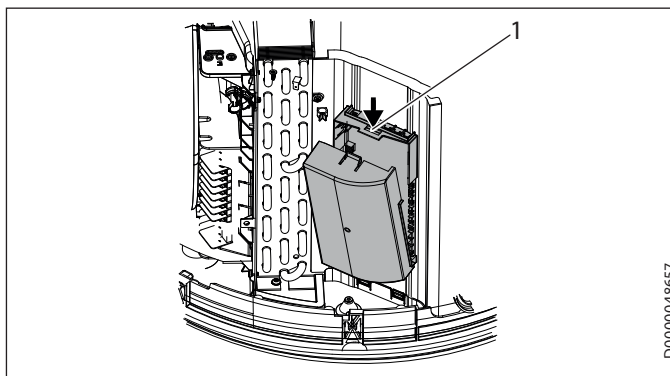

- 1 Lock on PCB cover
- ▶ Press the lock of the PCB cover and remove the PCB cover.

# CONVERSION INSTRUCTIONS

## Electronic control unit assembly for DHW heat pumps



### 3.1 Replacing electronic assembly

Electronic control unit assembly, part number	Spare part for
297881	297269
314970	312474
320552	318308

#### 297881

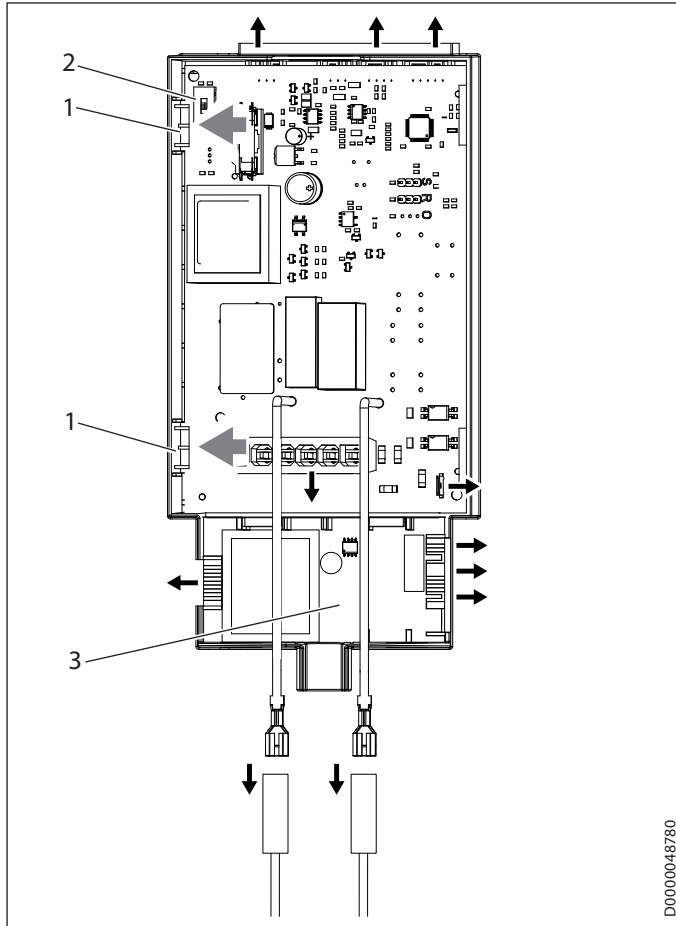

D0000048780

- 1 Snap-in tabs
  - 2 Switch S1
  - 3 Charging board (not installed on all appliances)
- ▶ Remove the plug-in connectors from the PCB.
  - ▶ Press the 2 snap-in tabs and tilt the electronic control unit assembly to remove it.

#### 314970 / 320552

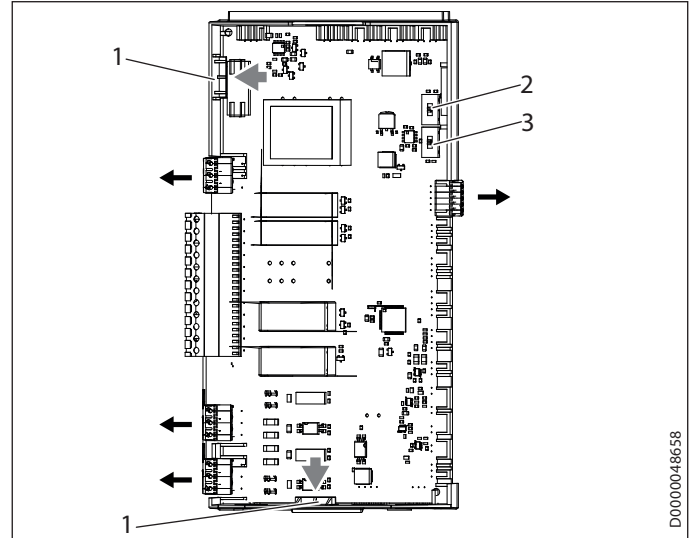

D0000048658

- 1 Snap-in tabs
  - 2 Switch S1
  - 3 Switch S2
- ▶ Remove the plug-in connectors from the PCB.
  - ▶ Press the 2 snap-in tabs and tilt the electronic control unit assembly to remove it.

### 4. Installation

- ▶ Assemble the electronic control unit assembly in reverse order.
- ▶ Move DIP switches S1 and S2 to the same positions as on the electronic control unit assembly you have removed. The position required for your appliance can also be found in the table in the chapter "General information / Relevant appliances".

ENGLISH



### 1. Remarques générales

Cette notice de transformation s'adresse aux installateurs.

#### 1.1 Appareils concernés

Pièce de rechange pour	Module électronique Régulation, code article	Logiciel	Position du commutateur S1	Position du commutateur S2
WWK 220 electronic	297881		Z	-
	320552		en haut	en haut
WWK 300 electronic	297881		Z	-
	320552		en haut	en haut
WWK 300 electronic SOL	297881		Z	-
	320552		en haut	en haut
WWK 300 electronic CH	320552		en haut	en haut
WWK 300 electronic CH SOL	320552		en haut	en haut
TTA 220 electronic	297881		Z	-
	320552		en haut	en haut
TTA 300 electronic	297881		Z	-
	320552		en haut	en haut
TTA 300 electronic SOL	297881		Z	-
	320552		en haut	en haut
WPT 220 EL	297881		Z	-
	320552		en haut	en haut
WPT 300 EL	297881		Z	-
	320552		en haut	en haut
WPT 300 EL plus	297881		Z	-
	320552		en haut	en haut
TEC 220 TM	297881		Z	-
	320552		en haut	en haut
TEC 300 TM	297881		Z	-
	320552		en haut	en haut
TEC 300 TM SOL	297881		Z	-
	320552		en haut	en haut
SHP-A 220 Plus	320552		en haut	en haut
SHP-A 300 Plus	320552		en haut	en haut
SHP-A 300 X Plus	320552		en haut	en haut
WWK 223 electronic	297881		B	-
	314970		en bas	en haut
WWK 303 electronic	297881		B	-
	314970		en bas	en haut
Accelera 220 E	297881		Z	-
	320552		en bas	en bas
Accelera 300 E	297881		Z	-
	320552		en bas	en bas
WWK 222	314970	2V2P02	en bas	en haut
	314970	3.1.00	en haut	en haut
WWK 222 H	314970	2V2P02	en bas	en haut
	314970	3.1.00	en bas	en haut
WWK 302	314970	2V2P02	en bas	en haut
	314970	3.1.00	en haut	en haut
WWK 302 H	314970	2V2P02	en bas	en haut
	314970	3.1.00	en bas	en haut
WWK 304 ZA	314970	3.4.00	en bas	en haut
WWK 221 electronic	314970	2V2P02	au centre	au centre
	314970	3.1.00	en haut	en haut
WWK 301 electronic	314970	2V2P02	au centre	au centre
	314970	3.1.00	en haut	en haut
WWK 301 electronic SOL	314970	2V2P02	au centre	au centre
	314970	3.1.00	en haut	en haut
TTA 221 electronic	314970	2V2P02	au centre	au centre
	314970	3.1.00	en haut	en haut
TTA 301 electronic	314970	2V2P02	au centre	au centre
	314970	3.1.00	en haut	en haut
TTA 301 electronic SOL	314970	2V2P02	au centre	au centre
	314970	3.1.00	en haut	en haut

Pièce de rechange pour	Module électronique Régulation, code article	Logiciel	Position du commutateur S1	Position du commutateur S2
SHP-F 220 Premium	314970	3.1.00	en haut	en haut
SHP-F 300 Premium	314970	3.1.00	en haut	en haut
SHP-F 300 X Premium	314970	3.1.00	en haut	en haut



#### Remarque

Respectez les instructions de la notice fournie avec l'appareil.



#### Remarque

En cas de remplacement simultané du module Régulation et du module Commande, il convient d'adapter la taille du ballon le cas échéant. Pour cela, vous avez besoin de la prise de maintenance (code article 254102).

#### 1.2 Documentation applicable



Instructions d'utilisation et d'installation de la pompe à chaleur

### 2. Sécurité

L'installation, la mise en service, la maintenance et les réparations de cet équipement ne doivent être effectuées que par un installateur qualifié.



#### AVERTISSEMENT Électrocution

Exécutez tous les travaux de branchement et d'installation électriques conformément aux prescriptions.

Coupez l'appareil sur tous les pôles du réseau d'alimentation avant toute intervention.

### 3. Démontage

- ▶ Desserrez la vis qui maintient l'obturateur.
- ▶ Retirez l'obturateur avec précaution. Détachez la fiche à l'arrière de l'obturateur.
- ▶ Retirez le capot de l'appareil.
- ▶ Déposez l'habillage supérieur.

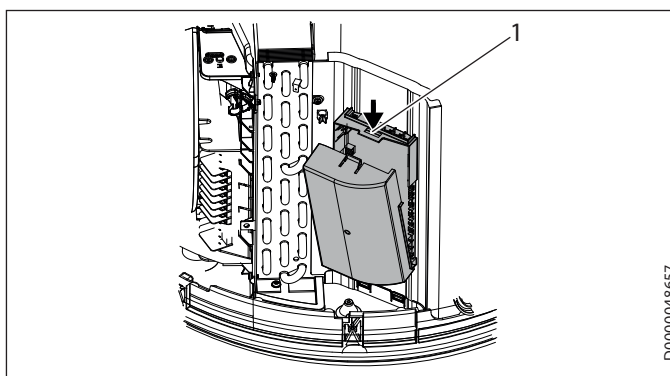

1 Dispositif de verrouillage du couvercle de la platine

- ▶ Appuyez sur le dispositif de verrouillage du couvercle de la platine et retirez le couvercle.



### 3.1 Remplacer le module électronique

Module électronique Régulation, code article	Pièce de rechange pour
297881	297269
314970	312474
320552	318308

297881

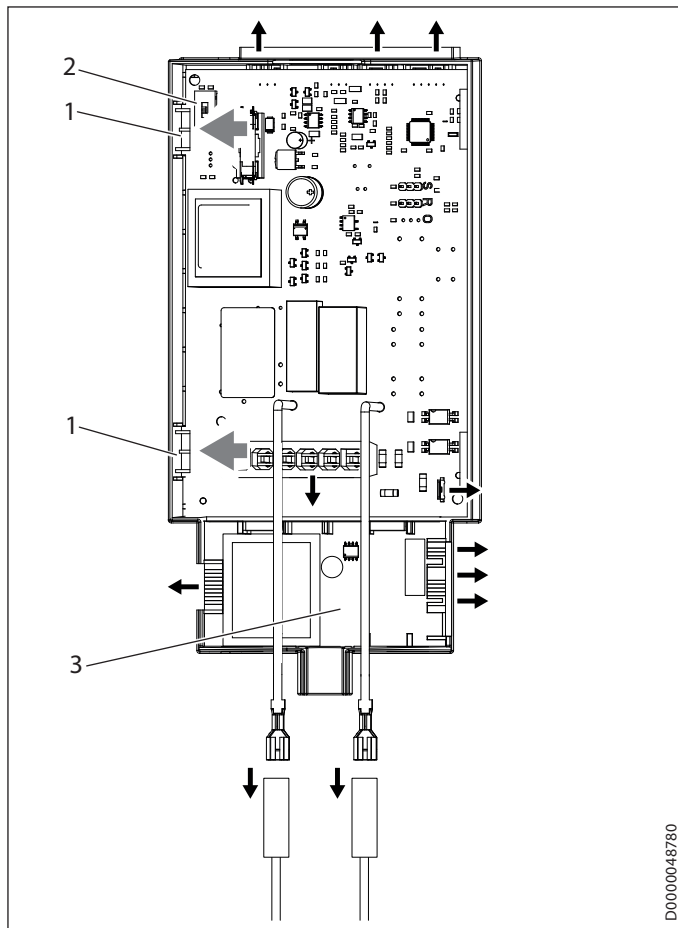

- 1 Crochets d'arrêt
- 2 Commutateur S1
- 3 Platine de chargement (non disponible sur tous les appareils)

- ▶ Retirez les manchons rapides de la platine.
- ▶ Appuyez sur les 2 crochets d'arrêt et dégagez le module Régulation.

314970 / 320552

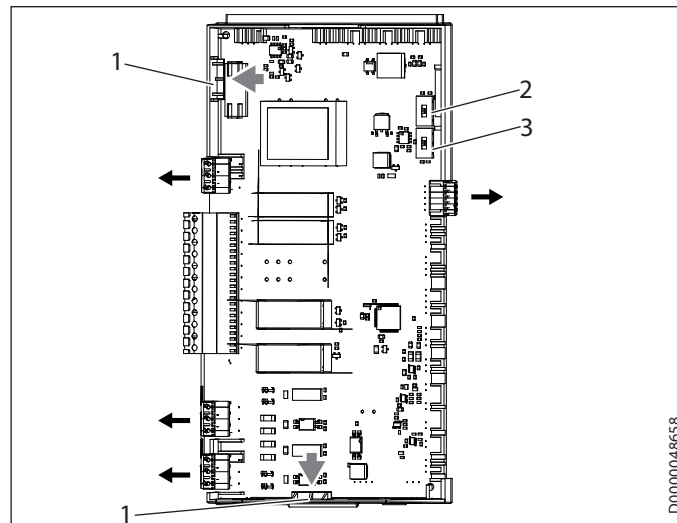

- 1 Crochets d'arrêt
- 2 Commutateur S1
- 3 Commutateur S2

- ▶ Retirez les manchons rapides de la platine.
- ▶ Appuyez sur les 2 crochets d'arrêt et dégagez le module Régulation.

### 4. Montage

- ▶ Procédez au montage du module Régulation dans l'ordre inverse du démontage.
- ▶ Placez les commutateurs DIP S1 et S2 dans la même position que pour le module Régulation déposé. La position adaptée à votre appareil est également indiquée dans le tableau du chapitre « Remarques générales / Appareils concernés ».

D0000048658

FRANÇAIS



### 1. Algemene instructies

Deze ombouwhandleiding is bedoeld voor de installateur.

#### 1.1 Relevante toestellen

Vervangonderdeel voor	Elektronische module regeling, bestelnummer	Software	Stand van schakelaar S1	Stand van schakelaar S2
WWK 220 electronic	297881		Z	-
	320552		boven	boven
WWK 300 electronic	297881		Z	-
	320552		boven	boven
WWK 300 electronic SOL	297881		Z	-
	320552		boven	boven
WWK 300 electronic CH	320552		boven	boven
WWK 300 electronic CH SOL	320552		boven	boven
TTA 220 electronic	297881		Z	-
	320552		boven	boven
TTA 300 electronic	297881		Z	-
	320552		boven	boven
TTA 300 electronic SOL	297881		Z	-
	320552		boven	boven
WPT 220 EL	297881		Z	-
	320552		boven	boven
WPT 300 EL	297881		Z	-
	320552		boven	boven
WPT 300 EL plus	297881		Z	-
	320552		boven	boven
TEC 220 TM	297881		Z	-
	320552		boven	boven
TEC 300 TM	297881		Z	-
	320552		boven	boven
TEC 300 TM SOL	297881		Z	-
	320552		boven	boven
SHP-A 220 Plus	320552		boven	boven
SHP-A 300 Plus	320552		boven	boven
SHP-A 300 X Plus	320552		boven	boven
WWK 223 electronic	297881		B	-
	314970		onder	boven
WWK 303 electronic	297881		B	-
	314970		onder	boven
Accelera 220 E	297881		Z	-
	320552		onder	onder
Accelera 300 E	297881		Z	-
	320552		onder	onder
WWK 222	314970	2V2P02	onder	boven
	314970	3.1.00	boven	boven
WWK 222 H	314970	2V2P02	onder	boven
	314970	3.1.00	onder	boven
WWK 302	314970	2V2P02	onder	boven
	314970	3.1.00	boven	boven
WWK 302 H	314970	2V2P02	onder	boven
	314970	3.1.00	onder	boven
WWK 304 ZA	314970	3.4.00	onder	boven
WWK 221 electronic	314970	2V2P02	Midden	Midden
	314970	3.1.00	boven	boven
WWK 301 electronic	314970	2V2P02	Midden	Midden
	314970	3.1.00	boven	boven
WWK 301 electronic SOL	314970	2V2P02	Midden	Midden
	314970	3.1.00	boven	boven
TTA 221 electronic	314970	2V2P02	Midden	Midden
	314970	3.1.00	boven	boven
TTA 301 electronic	314970	2V2P02	Midden	Midden
	314970	3.1.00	boven	boven
TTA 301 electronic SOL	314970	2V2P02	Midden	Midden
	314970	3.1.00	boven	boven

Vervangonderdeel voor	Elektronische module regeling, bestelnummer	Software	Stand van schakelaar S1	Stand van schakelaar S2
SHP-F 220 Premium	314970	3.1.00	boven	boven
SHP-F 300 Premium	314970	3.1.00	boven	boven
SHP-F 300 (X) Premium	314970	3.1.00	boven	boven



#### Info

Neem de bij het toestel meegeleverde gebruiksaanwijzing in acht.



#### Info

Wanneer de module regeling en de module bediening tegelijk worden vervangen, moet de reservoirgrootte eventueel worden aangepast. Daarvoor heeft u de klantendienststekker nodig (bestelnummer 254102).

#### 1.2 Eveneens geldende documenten



Bedienings- en installatiehandleiding van de warmtepomp

### 2. Veiligheid

Installatie, ingebruikname, onderhoud en reparatie van het toestel mogen alleen door een gekwalificeerde installateur uitgevoerd worden.



**WAARSCHUWING elektrische schok**  
Voer alle werkzaamheden voor elektriciteitsaansluitingen en installatie uit conform de voorschriften. Scheid alle polen van het toestel van het elektriciteitsnet voor aanvang van alle werkzaamheden.

### 3. Demontage

- ▶ Draai de schroef los waarmee de afdekplaat bevestigd is.
- ▶ Neem de afdekplaat voorzichtig af. Maak de stekker aan de achterzijde van de afdekplaat los.
- ▶ Neem het behuizingsdeksel weg.
- ▶ Demonteer de bovenste behuizingsmantel.

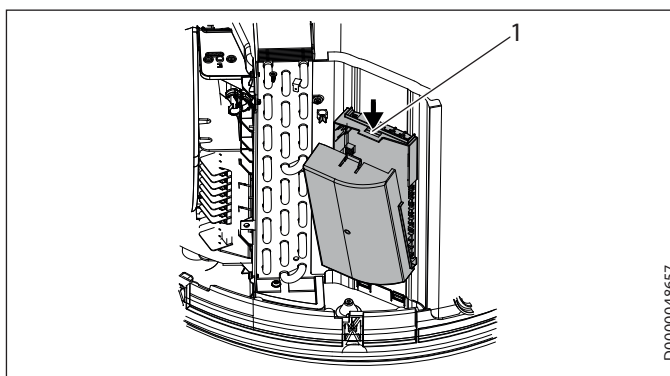

1 Vergrendeling van de printafdekking

- ▶ Druk op de vergrendeling van de printafdekking en neem de printafdekking weg.

### 3.1 Elektronische module vervangen

Elektronische module regeling, bestelnummer	Vervangonderdeel voor
297881	297269
314970	312474
320552	318308

#### 297881

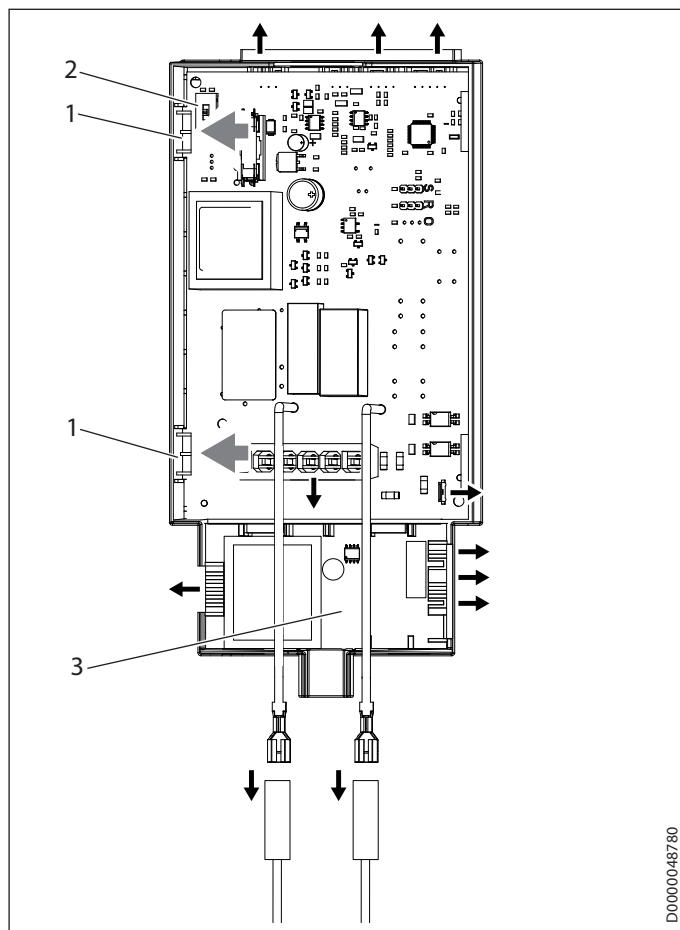

- 1 Vergrendelhaak
  - 2 Schakelaar S1
  - 3 Laadprint (niet op alle toestellen voorhanden)
- ▶ Trek de stekerverbinding van de print.
  - ▶ Druk tegen de 2 vergrendelhaken en kantel de module regeling uit.

#### 314970 / 320552

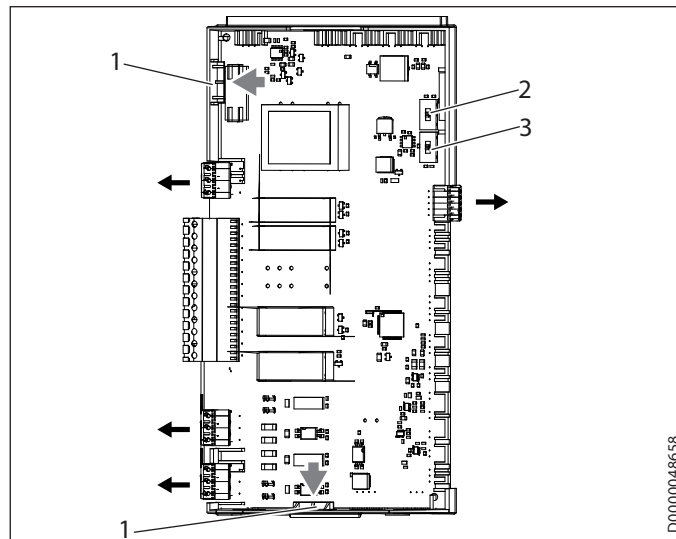

- 1 Vergrendelhaak
  - 2 Schakelaar S1
  - 3 Schakelaar S2
- ▶ Trek de stekerverbinding van de print.
  - ▶ Druk tegen de 2 vergrendelhaken en kantel de module regeling uit.

### 4. Montage

- ▶ Monteer de module regeling in omgekeerde volgorde van de demontage.
- ▶ Zet DIP-schakelaar S1 en S2 in dezelfde positie als op de gedemonteerde module regeling. De voor uw toestel vereiste stand vindt u ook in de tabel in het hoofdstuk "Algemene aanwijzingen / Relevante toestellen".



### 1. Wskazówki ogólne

Niniejsza instrukcja przebudowy przeznaczona jest dla specjalistów.

#### 1.1 Dotyczy urządzeń

Część zamienna do	Elektroniczny podzespół regulacji, numer katalogowy	Oprogramowanie	Pozycja przełącznika S1	Pozycja przełącznika S2
WWK 220 electronic	297881		Z	-
	320552		u góry	u góry
WWK 300 electronic	297881		Z	-
	320552		u góry	u góry
WWK 300 electronic SOL	297881		Z	-
	320552		u góry	u góry
WWK 300 electronic CH	320552		u góry	u góry
WWK 300 electronic CH SOL	320552		u góry	u góry
TTA 220 electronic	297881		Z	-
	320552		u góry	u góry
TTA 300 electronic	297881		Z	-
	320552		u góry	u góry
TTA 300 electronic SOL	297881		Z	-
	320552		u góry	u góry
WPT 220 EL	297881		Z	-
	320552		u góry	u góry
WPT 300 EL	297881		Z	-
	320552		u góry	u góry
WPT 300 EL plus	297881		Z	-
	320552		u góry	u góry
TEC 220 TM	297881		Z	-
	320552		u góry	u góry
TEC 300 TM	297881		Z	-
	320552		u góry	u góry
TEC 300 TM SOL	297881		Z	-
	320552		u góry	u góry
SHP-A 220 Plus	320552		u góry	u góry
SHP-A 300 Plus	320552		u góry	u góry
SHP-A 300 X Plus	320552		u góry	u góry
WWK 223 electronic	297881		B	-
	314970		na dole	u góry
WWK 303 electronic	297881		B	-
	314970		na dole	u góry
Accelera 220 E	297881		Z	-
	320552		na dole	na dole
Accelera 300 E	297881		Z	-
	320552		na dole	na dole
WWK 222	314970	2V2P02	na dole	u góry
	314970	3.1.00	u góry	u góry
WWK 222 H	314970	2V2P02	na dole	u góry
	314970	3.1.00	na dole	u góry
WWK 302	314970	2V2P02	na dole	u góry
	314970	3.1.00	u góry	u góry
WWK 302 H	314970	2V2P02	na dole	u góry
	314970	3.1.00	na dole	u góry
WWK 304 ZA	314970	3.4.00	na dole	u góry
WWK 221 electronic	314970	2V2P02	w środku	w środku
	314970	3.1.00	u góry	u góry
WWK 301 electronic	314970	2V2P02	w środku	w środku
	314970	3.1.00	u góry	u góry
WWK 301 electronic SOL	314970	2V2P02	w środku	w środku
	314970	3.1.00	u góry	u góry
TTA 221 electronic	314970	2V2P02	w środku	w środku
	314970	3.1.00	u góry	u góry
TTA 301 electronic	314970	2V2P02	w środku	w środku
	314970	3.1.00	u góry	u góry

Część zamienna do	Elektroniczny podzespół regulacji, numer katalogowy	Oprogramowanie	Pozycja przełącznika S1	Pozycja przełącznika S2
TTA 301 electronic SOL	314970	2V2P02	w środku	w środku
	314970	3.1.00	u góry	u góry
SHP-F 220 Premium	314970	3.1.00	u góry	u góry
SHP-F 300 Premium	314970	3.1.00	u góry	u góry
SHP-F 300 X Premium	314970	3.1.00	u góry	u góry



#### Wskazówka

Przestrzegać instrukcji dołączonej do urządzenia.



#### Wskazówka

W przypadku jednoczesnej wymiany podzespołu regulacji i podzespołu obsługi należy w razie potrzeby dostosować wielkość zbiornika. Potrzebna jest do tego celu wtyczka serwisowa (numer katalogowy 254102).

#### 1.2 Inne obowiązujące dokumenty



Instrukcja obsługi i instalacji pompy ciepła

### 2. Bezpieczeństwo

Instalacja, uruchomienie, jak również konserwacja i naprawa urządzenia mogą być wykonane wyłącznie przez specjalistę.



**OSTRZEŻENIE** porażenie prądem elektrycznym  
Wszystkie elektryczne prace przyłączeniowe i instalacyjne należy wykonywać zgodnie z przepisami. Przed przystąpieniem do wszelkich prac odłączyć urządzenie na wszystkich biegunach od sieci.

### 3. Demontaż

- ▶ Odkręcić śrubę, którą przymocowana jest przesłona.
- ▶ Zdjąć ostrożnie przesłonę. Odłączyć wtyczkę na tylnej stronie przesłony.
- ▶ Zdjąć pokrywę urządzenia.
- ▶ Zdemontować górny płaszcz obudowy.

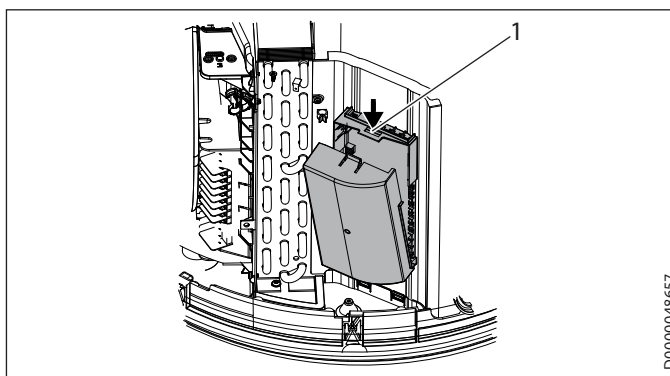

#### 1 Blokada osłony płytki

- ▶ Nacisnąć na blokadę osłony płytki i zdjąć osłonę.



### 3.1 Wymiana podzespołu elektronicznego

Elektroniczny podzespół regulacji, numer katalogowy	Część zamienna do
297881	297269
314970	312474
320552	318308

#### 297881

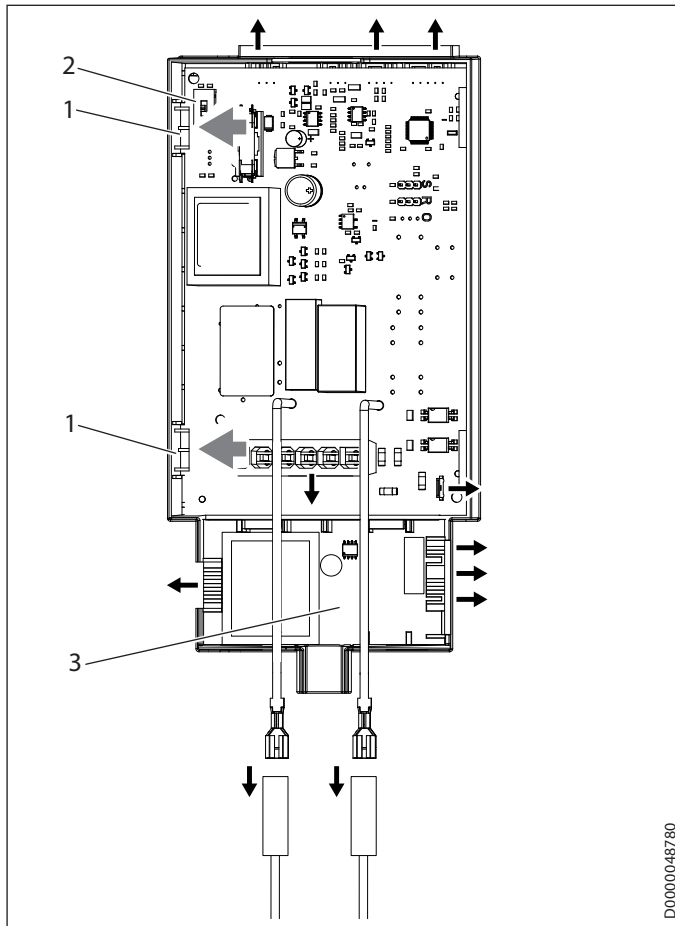

- 1 Hak zatrzaskowy
  - 2 Przełącznik S1
  - 3 Płytkę ładowania (występuje nie we wszystkich urządzeniach)
- ▶ Odłączyć złącze wtykowe od płytki.
  - ▶ Pchnąć 2 haki zatrzaskowe i wychylić podzespół regulacji.

#### 314970 / 320552

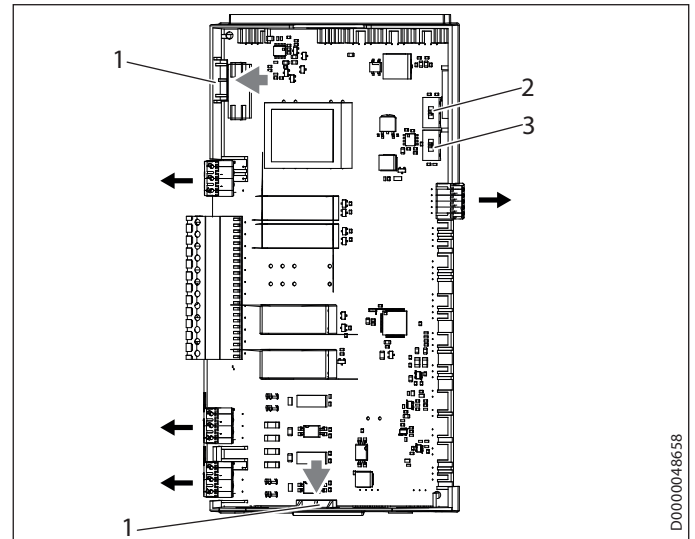

- 1 Hak zatrzaskowy
  - 2 Przełącznik S1
  - 3 Przełącznik S2
- ▶ Odłączyć złącze wtykowe od płytki.
  - ▶ Pchnąć 2 haki zatrzaskowe i wychylić podzespół regulacji.

### 4. Montaż

- ▶ Zamontować podzespół regulacji w kierunku odwrotnym do demontażu.
- ▶ Ustawić przełączniki DIP S1 i S2 w takiej samej pozycji, w jakiej były one ustawione w zdemontowanym podzesposle regulacji. Pozycja wymagana dla tego urządzenia jest również podana w tabeli w rozdziale „Wskazówki ogólne / Dotyczy urządzeń”.



### 1. Indicaciones generales

Este manual de reequipamiento está dirigido al profesional técnico especializado.

#### 1.1 Aparatos correspondientes

Pieza de repuesto para	Grupo electrónico de la unidad de control, n.º pedido	Software	Posición del conmutador S1	Posición del conmutador S2
WWK 220 electronic	297881		Z	-
	320552		Arriba	Arriba
WWK 300 electronic	297881		Z	-
	320552		Arriba	Arriba
WWK 300 electronic SOL	297881		Z	-
	320552		Arriba	Arriba
WWK 300 electronic CH	320552		Arriba	Arriba
WWK 300 electronic CH SOL	320552		Arriba	Arriba
TTA 220 electronic	297881		Z	-
	320552		Arriba	Arriba
TTA 300 electronic	297881		Z	-
	320552		Arriba	Arriba
TTA 300 electronic SOL	297881		Z	-
	320552		Arriba	Arriba
WPT 220 EL	297881		Z	-
	320552		Arriba	Arriba
WPT 300 EL	297881		Z	-
	320552		Arriba	Arriba
WPT 300 EL plus	297881		Z	-
	320552		Arriba	Arriba
TEC 220 TM	297881		Z	-
	320552		Arriba	Arriba
TEC 300 TM	297881		Z	-
	320552		Arriba	Arriba
TEC 300 TM SOL	297881		Z	-
	320552		Arriba	Arriba
SHP-A 220 Plus	320552		Arriba	Arriba
SHP-A 300 Plus	320552		Arriba	Arriba
SHP-A 300 X Plus	320552		Arriba	Arriba
WWK 223 electronic	297881		B	-
	314970		Abajo	Arriba
WWK 303 electronic	297881		B	-
	314970		Abajo	Arriba
Accelera 220 E	297881		Z	-
	320552		Abajo	Abajo
Accelera 300 E	297881		Z	-
	320552		Abajo	Abajo
WWK 222	314970	2V2P02	Abajo	Arriba
	314970	3.1.00	Arriba	Arriba
WWK 222 H	314970	2V2P02	Abajo	Arriba
	314970	3.1.00	Abajo	Arriba
WWK 302	314970	2V2P02	Abajo	Arriba
	314970	3.1.00	Arriba	Arriba
WWK 302 H	314970	2V2P02	Abajo	Arriba
	314970	3.1.00	Abajo	Arriba
WWK 304 ZA	314970	3.4.00	Abajo	Arriba
WWK 221 electronic	314970	2V2P02	Medio	Medio
	314970	3.1.00	Arriba	Arriba
WWK 301 electronic	314970	2V2P02	Medio	Medio
	314970	3.1.00	Arriba	Arriba
WWK 301 electronic SOL	314970	2V2P02	Medio	Medio
	314970	3.1.00	Arriba	Arriba
TTA 221 electronic	314970	2V2P02	Medio	Medio
	314970	3.1.00	Arriba	Arriba
TTA 301 electronic	314970	2V2P02	Medio	Medio
	314970	3.1.00	Arriba	Arriba

Pieza de repuesto para	Grupo electrónico de la unidad de control, n.º pedido	Software	Posición del conmutador S1	Posición del conmutador S2
TTA 301 electronic SOL	314970	2V2P02	Medio	Medio
	314970	3.1.00	Arriba	Arriba
SHP-F 220 Premium	314970	3.1.00	Arriba	Arriba
SHP-F 300 Premium	314970	3.1.00	Arriba	Arriba
SHP-F 300 X Premium	314970	3.1.00	Arriba	Arriba



#### Nota

Observe las instrucciones suministradas con el aparato.



#### Nota

Si se sustituye simultáneamente el grupo de la unidad de control y el grupo del mando, puede que deba adaptarse el tamaño del depósito.

Para ello se necesita el conector del servicio de atención al cliente (número de pedido 254102).

### 1.2 Documentación relacionada



Instrucciones de utilización y de instalación de la bomba de calor

## 2. Seguridad

La instalación, la puesta en marcha y el mantenimiento y reparación del aparato deben ser realizados exclusivamente por un profesional técnico especializado.



#### ADVERTENCIA Electrocutación

Realice todos los trabajos de conexión e instalación eléctricos de conformidad con la normativa vigente. Siempre que desee realizar cualquier tarea en el aparato, debe desconectar todos los polos de la red eléctrica.

## 3. Desmontaje

- ▶ Afloje el tornillo que sujeta el panel frontal.
- ▶ Retire el panel frontal con cuidado. Suelte el conector de la parte posterior del panel frontal.
- ▶ Quite la tapa del aparato.
- ▶ Desmonte el revestimiento superior de la carcasa.

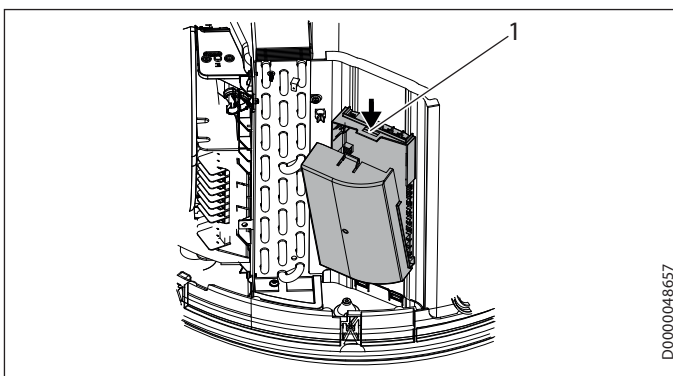

1 Bloqueo de la cubierta de la placa de circuitos impresos



- ▶ Presione el bloqueo de la cubierta de la placa de circuitos impresos y retire dicha cubierta.

### 3.1 Sustitución del grupo electrónico

Grupo electrónico de la unidad de control, n.º pedido	Pieza de repuesto para
297881	297269
314970	312474
320552	318308

#### 297881

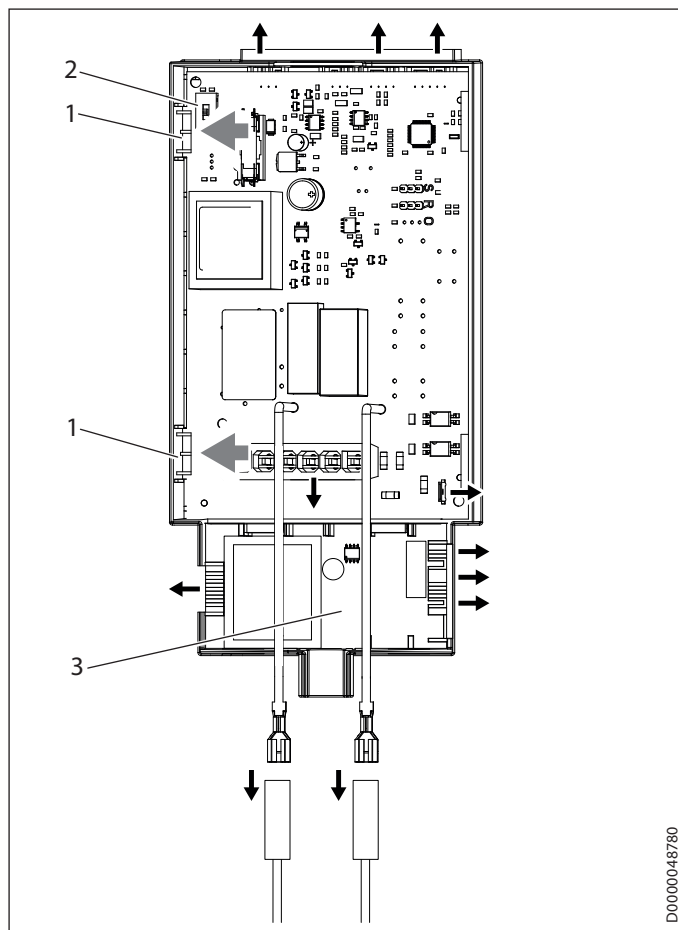

- 1 Gancho de enclavamiento
- 2 Conmutador S1
- 3 Placa de carga (no disponible en todos los aparatos)

- ▶ Desconecte el conector enchufable de la placa de circuitos impresos.
- ▶ Presione contra los 2 ganchos de enclavamiento e incline hacia afuera el grupo de la unidad de control.

#### 314970 / 320552

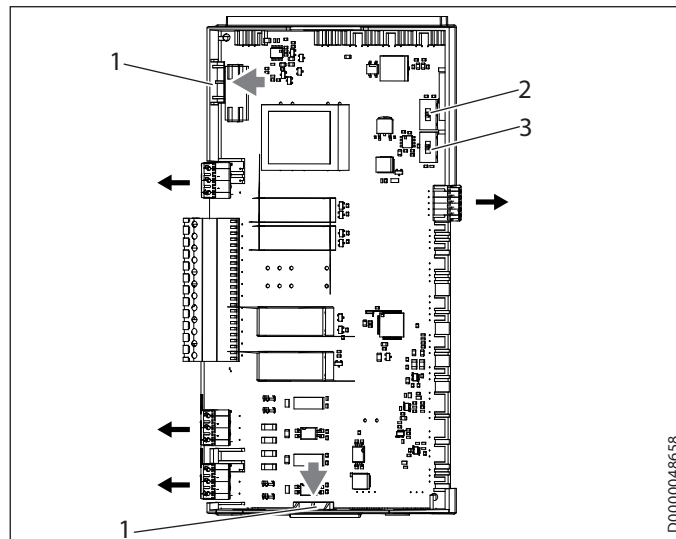

- 1 Gancho de enclavamiento
- 2 Conmutador S1
- 3 Conmutador S2

- ▶ Desconecte el conector enchufable de la placa de circuitos impresos.
- ▶ Presione contra los 2 ganchos de enclavamiento e incline hacia afuera el grupo de la unidad de control.

### 4. Montaje

- ▶ Monte el grupo de la unidad de control siguiendo el orden inverso del desmontaje.
- ▶ Coloque los conmutadores DIP S1 y S2 en la misma posición que en el grupo de la unidad de control que se ha desmontado. La colocación necesaria para su aparato viene también indicada en la tabla del capítulo "Indicaciones generales / Aparatos correspondientes".



### 1. 基本信息

转换说明适用于有资质的代理商。

#### 1.1 相关产品

备件适用的产品	电子控制装置配件零件编号	Software	开关S1的位置	开关S2的位置
WWK 220 electronic	297881		Z	-
	320552		Top	Top
WWK 300 electronic	297881		Z	-
	320552		Top	Top
WWK 300 electronic SOL	297881		Z	-
	320552		Top	Top
WWK 300 electronic CH	320552		Top	Top
WWK 300 electro- nic CH SOL	320552		Top	Top
TTA 220 electronic	297881		Z	-
	320552		Top	Top
TTA 300 electronic	297881		Z	-
	320552		Top	Top
TTA 300 electronic SOL	297881		Z	-
	320552		Top	Top
WPT 220 EL	297881		Z	-
	320552		Top	Top
WPT 300 EL	297881		Z	-
	320552		Top	Top
WPT 300 EL plus	297881		Z	-
	320552		Top	Top
TEC 220 TM	297881		Z	-
	320552		Top	Top
TEC 300 TM	297881		Z	-
	320552		Top	Top
TEC 300 TM SOL	297881		Z	-
	320552		Top	Top
SHP-A 220 Plus	320552		Top	Top
SHP-A 300 Plus	320552		Top	Top
SHP-A 300 X Plus	320552		Top	Top
WWK 223 electronic	297881		B	-
	314970		Bottoom	Top
WWK 303 electronic	297881		B	-
	314970		Bottoom	Top
Accelera 220 E	297881		Z	-
	320552		Bottoom	Bottoom
Accelera 300 E	297881		Z	-
	320552		Bottoom	Bottoom
WWK 222	314970	2V2P02	Bottoom	Top
	314970	3.1.00	Top	Top
WWK 222 H	314970	2V2P02	Bottoom	Top
	314970	3.1.00	Bottoom	Top
WWK 302	314970	2V2P02	Bottoom	Top
	314970	3.1.00	Top	Top
WWK 302 H	314970	2V2P02	Bottoom	Top
	314970	3.1.00	Bottoom	Top
WWK 304 ZA	314970	3.4.00	Bottoom	Top
WWK 221 electronic	314970	2V2P02	Centre	Centre
	314970	3.1.00	Top	Top
WWK 301 electronic	314970	2V2P02	Centre	Centre
	314970	3.1.00	Top	Top
WWK 301 electronic SOL	314970	2V2P02	Centre	Centre
	314970	3.1.00	Top	Top
TTA 221 electronic	314970	2V2P02	Centre	Centre
	314970	3.1.00	Top	Top
TTA 301 electronic	314970	2V2P02	Centre	Centre
	314970	3.1.00	Top	Top

备件适用的产品	电子控制装置配件零件编号	Software	开关S1的位置	开关S2的位置
TTA 301 electronic SOL	314970	2V2P02	Centre	Centre
	314970	3.1.00	Top	Top
SHP-F 220 Premium	314970	3.1.00	Top	Top
SHP-F 300 Premium	314970	3.1.00	Top	Top
SHP-F 300 X Premium	314970	3.1.00	Top	Top



**注意**  
阅读设备附带的说明书。



**注意**  
如果运行使用的电子控制装置和电子配件需要同时更换, 需要调整外壳尺寸。  
你可以要求服务插头 (part no. 254102)

#### 1.2 相关文件

热泵安装和使用说明书

### 2. 安全

只允许有资质的代理商对设备进行安装、调试、维护和维修。



**危险 触电**  
根据相关规定进行电气连接和安装工作。  
在设备上工作前, 先断开电源。

### 3. 拆卸

- ▶ 松开固定控制面板的螺栓。
- ▶ 小心地取出控制面板。拔下控制面板背后的插线。
- ▶ 取下盖子。
- ▶ 拿开设备上部的的外罩。

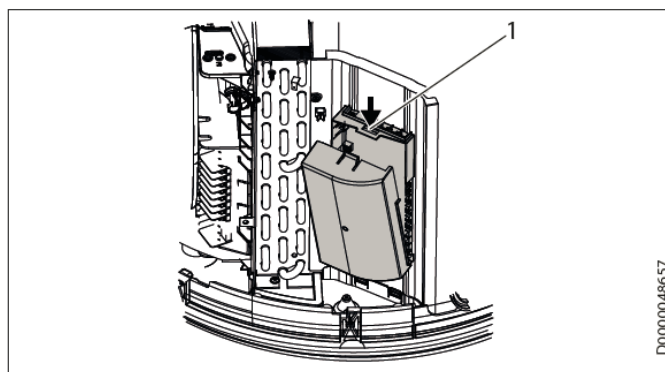

1、PCB 保护罩锁定

- ▶ 按压 PCB 保护罩的锁定并取下 PCB 保护罩。



### 3.1 更换电子配件

电子控制装置配件零件编号	备件适用的产品
297881	297269
314970	312474
320552	318308

297881

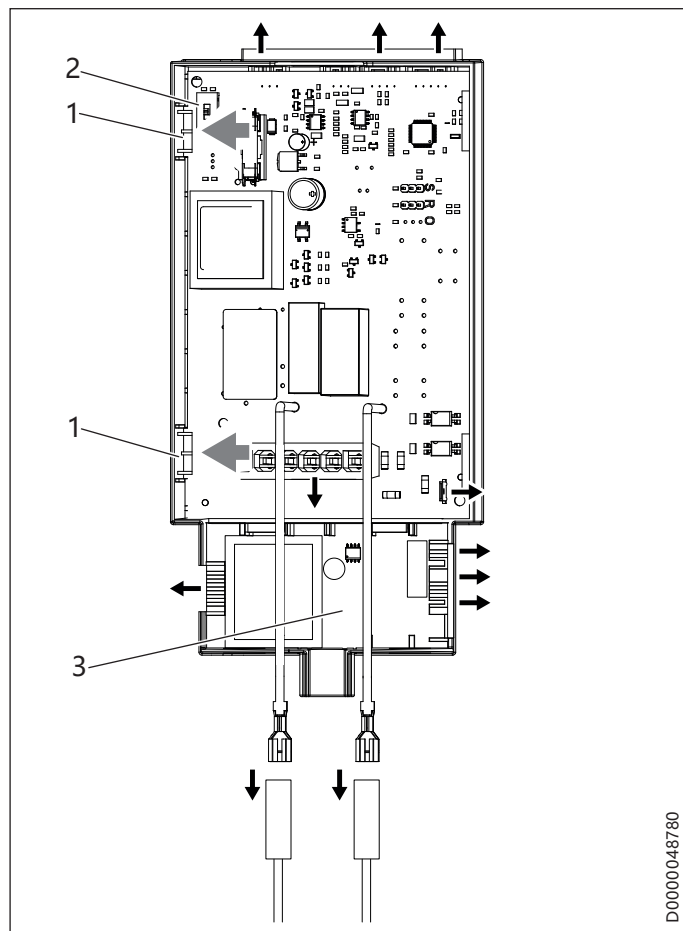

- 1 卡扣
  - 2 开关 S1
  - 3 充电板（并非所有型号设备都有安装）
- ▶ 从 PCB 上拔下插入式接头。
  - ▶ 按住 2 个卡扣，使电子控制装置倾斜并将之取出。

314970 / 320552

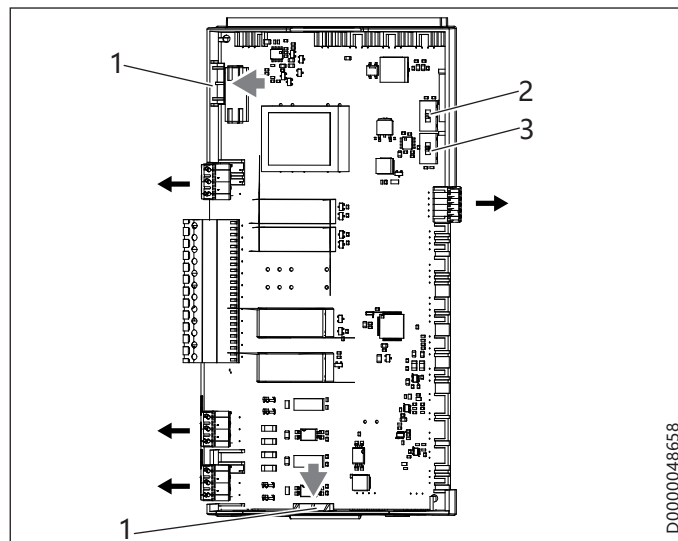

- 1 卡扣
  - 2 开关 S1
  - 3 开关 S2
- ▶ 从 PCB 上拔下插入式接头。
  - ▶ 按住 2 个卡扣，使电子控制装置倾斜并将之取出。

### 4. 安装

- ▶ 组装时按照相反的顺序来装配电子控制装置。
- ▶ 调整 DIP 开关 S1 和 S2 的位置，使之保持与拆卸的电子控制装置上的开关一样的位置。也可以在“基本信息/相关设备”章节中的表格内找到设备要求的位置。



STIEBEL ELTRON GmbH & Co. KG  
Dr.-Stiebel-Str. 33 | 37603 Holzminden  
Tel. 05531 702-0 | Fax 05531 702-480  
info@stiebel-eltron.de  
www.stiebel-eltron.de

tecalor GmbH  
Lüchtringer Weg 3 | 37603 Holzminden  
Tel. 05531 99068-95700 | Fax 05531 99068-95712  
info@tecalor.de  
www.tecalor.de



Irrtum und technische Änderungen vorbehalten! | Subject to errors and technical changes! | Sous réserve d'erreurs et de modifications techniques! | Onder voorbehoud van vergissingen en technische wijzigingen! | Salvo error o modificación técnica! | Rätt till misstag och tekniska ändringar förbehålls! | Excepto erro ou alteração técnica | Zastrzeżone zmiany techniczne i ewentualne błędy | Omyly a technické změny jsou vyhrazeny! | A muszaki változtatások és tévedések jogát fenntartjuk! | Отсутствие ошибок не гарантируется. Возможны технические изменения. | Chyby a technické zmeny sú vyhradené!

Stand 9168

A 316848-43028-9633